



KONICA MINOLTA

The essentials of imaging

# **bizhub**

## **C203/C253/C353**

---

### **Kezelési útmutató**

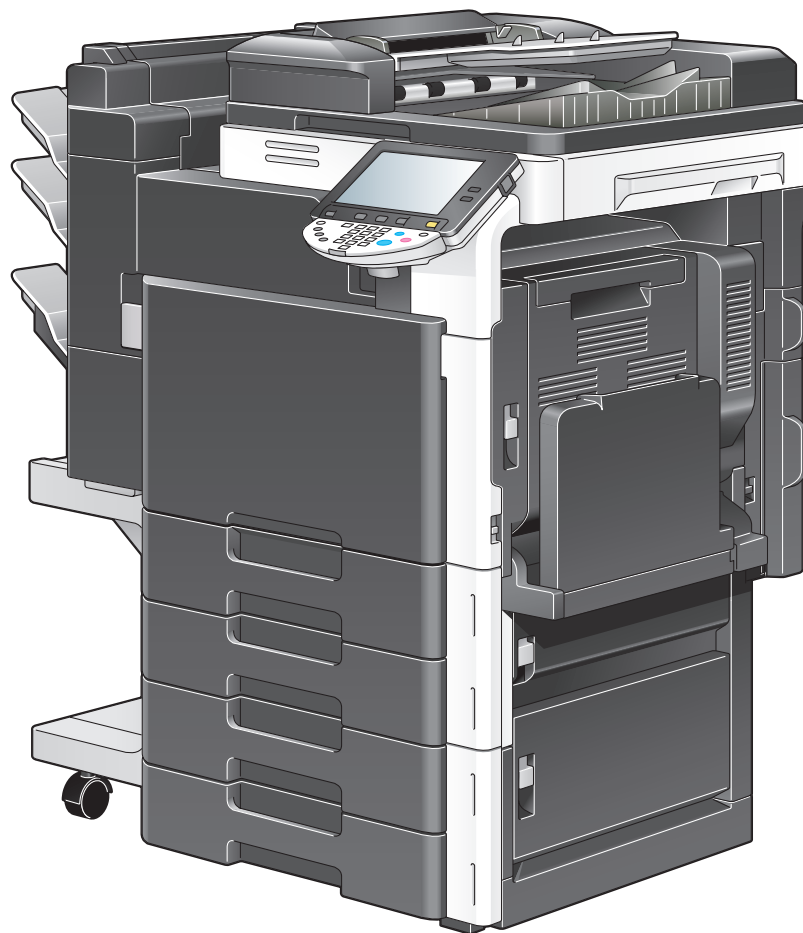



# Tartalomjegyzék

## 1 Bevezetés

|            |  |            |
|------------|--|------------|
| <b>1.1</b> | <b>Energy Star®</b> .....                                  | <b>1-3</b> |
|            | Mit jelent az, hogy ENERGY STAR® termék?.....              | 1-3        |
| <b>1.2</b> | <b>Szoftver licencszerződés</b> .....                      | <b>1-4</b> |
| <b>1.3</b> | <b>A kézikönyvben használt jelölések magyarázata</b> ..... | <b>1-5</b> |
|            | Biztonsági tanácsok.....                                   | 1-5        |
|            | Művelet sor.....   | 1-5        |
|            | Tipppek.....   | 1-5        |
|            | Különleges szövegjelölések.....                            | 1-6        |
| <b>1.4</b> | <b>Az eredetik és a papírok ismertetése</b> .....          | <b>1-6</b> |

## 2 A telepítéssel és használatával kapcsolatos óvintézkedések

|            |  |             |
|------------|--|-------------|
| <b>2.1</b> | <b>Biztonsági információ</b> .....   | <b>2-3</b>  |
|            | Figyelmeztető jelzések.....  | 2-3         |
|            | A szimbólumok értelmezése.....   | 2-3         |
|            | Szétszerelés és módosítás.....   | 2-4         |
|            | Tápkábel.....  | 2-4         |
|            | Áramforrás.....  | 2-5         |
|            | Tápcsatlakozó.....   | 2-5         |
|            | Földelés.....  | 2-6         |
|            | Telepítés.....   | 2-7         |
|            | Szellőzés.....   | 2-7         |
|            | Intézkedések hibák esetén.....   | 2-8         |
|            | Kellékek.....  | 2-8         |
|            | A készülék áthelyezése.....  | 2-9         |
|            | Hosszabb szabadság előtt.....  | 2-9         |
| <b>2.2</b> | <b>Szabályozási feljegyzések</b> .....   | <b>2-10</b> |
|            | CE jelölés (Megfelelőségi tanúsítvány), az Európai Unió (EU)<br>tagországainak felhasználói részére..... | 2-10        |
|            | USER INSTRUCTIONS FCC PART 15 – RADIO FREQUENCY DEVICES<br>(For U.S.A. users).....                       | 2-10        |
|            | INTERFERENCE-CAUSING EQUIPMENT STANDARD (ICES-003 ISSUE 4)<br>(For Canada Users).....                    | 2-10        |
|            | A "B" osztályú gépek előírásait el nem ismerő országok felhasználói részére.....                         | 2-10        |
|            | Lézerrel kapcsolatos biztonság.....  | 2-10        |
|            | Belső lézersugárzás.....   | 2-11        |
|            | CDRH regulations.....  | 2-11        |
|            | Európai felhasználók részére.....  | 2-12        |
|            | Dániai felhasználók részére.....   | 2-12        |
|            | Finnország és Svédország részére.....  | 2-12        |
|            | Norvégiai felhasználók részére.....  | 2-13        |
|            | Lézerbiztonsági felirat.....   | 2-13        |
|            | Ózon-kibocsátás.....   | 2-14        |
|            | Akusztikus zajszint (csak európai felhasználók részére).....   | 2-14        |
|            | Csak az EU tagországok részére.....  | 2-14        |
| <b>2.3</b> | <b>Figyelmeztető feliratok és címkék</b> .....   | <b>2-15</b> |
| <b>2.4</b> | <b>Helyszükséglet</b> .....  | <b>2-17</b> |
| <b>2.5</b> | <b>Üzemeltetési előírások</b> .....  | <b>2-18</b> |
|            | Áramforrás.....  | 2-18        |
|            | Működési környezet.....  | 2-18        |
|            | A másolatok tárolása.....  | 2-18        |
| <b>2.6</b> | <b>A másolás törvényi korlátozása</b> .....  | <b>2-19</b> |

### 3 Másolási funkciók

|             |  |             |
|-------------|--|-------------|
| <b>3.1</b>  | <b>A gép főbb részeinek elnevezése és funkciójának leírása</b> .....   | <b>3-3</b>  |
| 3.1.1       | Kezelőpanel .....  | 3-3         |
| 3.1.2       | Az alapbeállítások képernyői .....   | 3-5         |
| 3.1.3       | A képernyőn megjelenő ikonok .....   | 3-7         |
| <b>3.2</b>  | <b>A fő- és a kiegészítő tápkapcsoló bekapcsolása</b> .....  | <b>3-8</b>  |
| 3.2.1       | A készülék bekapcsolása .....  | 3-8         |
| 3.2.2       | Szkennelés a bemelegedés alatt .....   | 3-9         |
| 3.2.3       | A készülék kikapcsolása.....   | 3-10        |
| 3.2.4       | Kézi energiatakarékosság.....  | 3-11        |
| 3.2.5       | Az egyes felhasználók géphasználatának ellenőrzése (Felhasználó hitelesítés) .....                                   | 3-12        |
| 3.2.6       | Az egyes számlák géphasználatának ellenőrzése (Számlakövetés).....   | 3-16        |
| <b>3.3</b>  | <b>Papír betöltése a 1/2/3/4. tálcába</b> .....  | <b>3-19</b> |
| <b>3.4</b>  | <b>Papír betöltése a nagykapacitású tálcába</b> .....  | <b>3-21</b> |
| <b>3.5</b>  | <b>A papír betöltése a kézitálcába</b> .....   | <b>3-23</b> |
| <b>3.6</b>  | <b>Az eredeti betöltése</b> .....  | <b>3-28</b> |
| 3.6.1       | Dokumentum behelyezése az automatikus dokumentumkezelőbe .....   | 3-28        |
| 3.6.2       | Az eredeti elhelyezése a tárgyüvegen .....   | 3-29        |
| 3.6.3       | Eredeti szkennelése külön kötegekben ("Külön szkennelés" beállítás) .....  | 3-31        |
| 3.6.4       | Többoldalas eredeti szkennelése a tárgyüvegen .....  | 3-35        |
| <b>3.7</b>  | <b>Egy papírbeállítás kiválasztása</b> .....   | <b>3-39</b> |
| 3.7.1       | A papírformátum automatikus kiválasztása ("Autom." papírbeállítás kiválasztása esetén) .....                         | 3-40        |
| 3.7.2       | A kívánt papírformátum kézi kiválasztása .....   | 3-41        |
| <b>3.8</b>  | <b>Zoom-beállítás meghatározása</b> .....  | <b>3-42</b> |
| 3.8.1       | A zoom tényező automatikus beállítása ("Autom." zoom-beállítás) .....  | 3-42        |
| 3.8.2       | Az eredeti zoom tényezőjének megadása ("Teljes méret" beállítás) .....   | 3-43        |
| 3.8.3       | A másolat méretének kismértékű csökkentése ("Kicsit" beállítás) .....  | 3-44        |
| 3.8.4       | Előre beállított zoom tényező kiválasztása (Nagyítás és Kicsinyítés beállítások).....                                | 3-45        |
| <b>3.9</b>  | <b>Egy Eredeti &gt; Másolat beállítás kiválasztása</b> .....   | <b>3-46</b> |
| <b>3.10</b> | <b>Egy kombinált másolási beállítás kiválasztása</b> .....   | <b>3-47</b> |
| <b>3.11</b> | <b>Az eredeti minőségének kiválasztása</b> .....   | <b>3-50</b> |
| 3.11.1      | Apró betűs nyomtatást vagy fényképeket tartalmazó eredeti betöltése (Eredeti típusa beállítások) .....               | 3-50        |
| 3.11.2      | Az eredeti típusának beállítása .....  | 3-51        |
| <b>3.12</b> | <b>Kezelés beállítása</b> .....  | <b>3-53</b> |
| 3.12.1      | A másolatok szettekbe történő leválogatása ("Szettbe" beállítás) .....   | 3-56        |
| 3.12.2      | A másolatok oldalanként történő leválogatása ("Csoport" beállítás) .....   | 3-57        |
| 3.12.3      | A kimeneti tálcá kiválasztása .....  | 3-58        |
| 3.12.4      | A másolatok tűzése (Tűzés beállítások).....  | 3-60        |
| 3.12.5      | A másolatok lyukasztása (Lyukasztás beállítások) .....   | 3-64        |
| <b>3.13</b> | <b>Egy hajtás beállítás kiválasztása</b> .....   | <b>3-66</b> |
| 3.13.1      | A Hajtás félbehajtása ("Félbehajtás" beállítás) .....  | 3-67        |
| 3.13.2      | Másolatok összekötése közben ("Közepső tűzés" és "Félbehajtás" beállítás/ "Központi tűzés & Hajtás" beállítás) ..... | 3-69        |
| <b>3.14</b> | <b>A szkennelés/nyomtatás ideiglenes leállítása</b> .....  | <b>3-73</b> |
| <b>3.15</b> | <b>A nyomtatási kép ellenőrzése előnézeti képként (Részletes előzetes)</b> .....                                     | <b>3-74</b> |
| 3.15.1      | Előnézeti képernyő .....   | 3-74        |
|             | Zoom .....   | 3-75        |
|             | Oldal forgatása .....  | 3-76        |
|             | Kezelés megtekintése.....  | 3-77        |
|             | Beállítás mód. ....  | 3-77        |
| 3.15.2      | Az előnézet ellenőrzése .....  | 3-78        |

|             |   |              |
|-------------|---|--------------|
| <b>3.16</b> | <b>Egy másolási feladat megszakítása (Megszakítás mód)</b> .....  | <b>3-80</b>  |
| <b>3.17</b> | <b>Másolóprogramok rögzítése (Mód tárolás)</b> .....  | <b>3-81</b>  |
| <b>3.18</b> | <b>Másolás programozott beállításokkal (Mód tárolás)</b> .....  | <b>3-84</b>  |
| <b>3.19</b> | <b>A funkciók leírásának megjelenítése (Súgó)</b> .....   | <b>3-86</b>  |
| 3.19.1      | A súgóképernyők áttekintése.....  | 3-86         |
| 3.19.2      | A fő súgóképernyő megjelenítése .....   | 3-89         |
| <b>3.20</b> | <b>A másolópapír</b> .....  | <b>3-91</b>  |
| 3.20.1      | Lehetséges papírméreték.....  | 3-91         |
| 3.20.2      | Papírfajták és kapacitások .....  | 3-92         |
| 3.20.3      | Speciális papír .....   | 3-92         |
| <b>3.21</b> | <b>A papír beállításainak kiválasztása</b> .....  | <b>3-94</b>  |
| 3.21.1      | A papírformátum automatikus felismerése<br>("Automatikus érzékelés" beállítás kiválasztása esetén)                                    | 3-94         |
| 3.21.2      | A papírformátum beállítása (Formátum beállítás).....  | 3-96         |
| 3.21.3      | Nem szabványos papírformátum beállítása (Egyedi méret beállítások).....   | 3-98         |
| 3.21.4      | Nem szabványos papírformátum tárolása (Egyedi méret beállítások) .....  | 3-100        |
| 3.21.5      | Túlméretes papír beállítása (Túlméretes papír beállítások) .....  | 3-103        |
| 3.21.6      | Speciális papír beállítása.....   | 3-106        |
| 3.21.7      | Kétoldalas másolatok kézi nyomtatása.....   | 3-108        |
| <b>3.22</b> | <b>Eredetik</b> .....   | <b>3-110</b> |
| 3.22.1      | Az automatikus dokumentumkezelőbe helyezhető eredetik.....  | 3-110        |
| 3.22.2      | Az eredetik automatikus dokumentumkezelőbe történő töltésénél érvényes<br>szabályok   | 3-111        |
| 3.22.3      | A tárgyüvegre helyezhető eredetik.....  | 3-111        |
| 3.22.4      | Az eredetik tárgyüvegre történő helyezése esetén érvényes szabályok.....  | 3-111        |
| <b>3.23</b> | <b>Papír beszúrása az írásvetítő fóliák közé ("Fólia választól." funkció)</b> .....   | <b>3-112</b> |
| <b>3.24</b> | <b>Borítólapok hozzáadása ("Borítólap" funkció)</b> .....   | <b>3-115</b> |
| <b>3.25</b> | <b>Eltérő papírlapok beszúrása a másolatokba ("Lap beszúrás" funkció)</b> .....   | <b>3-118</b> |
| <b>3.26</b> | <b>Eltérő eredeti másolatának beszúrása egy meghatározott oldalra<br/>("Kép beszúrás" funkció)</b> .....                              | <b>3-121</b> |
| <b>3.27</b> | <b>Az előlapra nyomtatandó oldalak meghatározása (<br/>"Fejezetek" funkció)</b> .....   | <b>3-124</b> |
| <b>3.28</b> | <b>Eredetik szkennelése eltérő beállításokkal, majd a másolatok együtt történő<br/>nyomtatása ("Program feladatok" funkció)</b> ..... | <b>3-127</b> |
| <b>3.29</b> | <b>Különálló másolatok készítése egy nyitott dupla oldalról<br/>("Könyvmásolás" funkció)</b> .....                                    | <b>3-132</b> |
| <b>3.30</b> | <b>A másolat képeinek mozaikszerű elrendezése ("Képméltés" funkció)</b> .....   | <b>3-137</b> |
| <b>3.31</b> | <b>Egy nagyított kép másolása több lapra ("Poszter mód" funkció)</b> .....  | <b>3-142</b> |
| <b>3.32</b> | <b>Füzetek másolása ("Füzet eredeti" funkció)</b> .....   | <b>3-146</b> |
| <b>3.33</b> | <b>A kép illeszkedése a papírra (Kép módosítása funkció)</b> .....  | <b>3-149</b> |
| <b>3.34</b> | <b>Másolás egy folyóirat oldalelrendezésével<br/>("Füzet oldalbeoszt." funkció)</b> .....   | <b>3-152</b> |
| <b>3.35</b> | <b>Dátum/idő vagy oldalszám nyomtatása a másolatokra<br/>(Bélyegzés/Összeállítás funkció)</b> .....                                   | <b>3-154</b> |
| <b>3.36</b> | <b>Egy szkennelt eredeti mentése egy felhasználói fiókba<br/>("Mentés felhasználói fiókba" funkció)</b> .....                         | <b>3-155</b> |
| <b>3.37</b> | <b>A Segédfunkciók mód paramétereinek áttekintése</b> .....   | <b>3-159</b> |

## 4 Nyomtatási műveletek

|            |   |             |
|------------|---|-------------|
| <b>4.1</b> | <b>Közös beállítások (PCL/PS illesztőprogramok Windows alá)</b> .....         | <b>4-3</b>  |
| <b>4.2</b> | <b>A paraméterek ismertetése (PCL/PS illesztőprogramok Windows alá)</b> ..... | <b>4-5</b>  |
| 4.2.1      | Bázis fül .....   | 4-5         |
| 4.2.2      | Elrendezés fül .....  | 4-7         |
| 4.2.3      | Befejezés fül .....   | 4-9         |
| 4.2.4      | Borító mód fül .....  | 4-10        |
| 4.2.5      | Bélyegző/Kompozíció fül .....   | 4-12        |
|            | Vízjel szerkesztése .....   | 4-14        |
|            | Másolásvédelem szerkesztése .....   | 4-15        |
|            | A dátum/idő és az oldalszámzás szerkesztése .....                             | 4-17        |
| 4.2.6      | Minőség fül .....   | 4-18        |
| 4.2.7      | Egyéb fül .....   | 4-20        |
| <b>4.3</b> | <b>Közös beállítások (Mac OS X)</b> .....                                     | <b>4-21</b> |
| <b>4.4</b> | <b>Egyedi méret hozzáadása (Mac OS X)</b> .....                               | <b>4-22</b> |
| <b>4.5</b> | <b>Paraméterek ismertetése (Mac OS X)</b> .....                               | <b>4-23</b> |
| 4.5.1      | Page Attributes .....   | 4-23        |
| 4.5.2      | Copies & Pages .....  | 4-24        |
| 4.5.3      | Output Method .....   | 4-25        |
|            | A kimeneti módszer beállításainak ellenőrzése .....                           | 4-26        |
| 4.5.4      | Layout/Finish .....   | 4-28        |
| 4.5.5      | Paper Tray/Output Tray .....  | 4-30        |
| 4.5.6      | Cover Mode/Transparency Interleave .....                                      | 4-31        |
| 4.5.7      | Per Page Setting .....  | 4-32        |
| 4.5.8      | Stamp/Composition .....   | 4-33        |
|            | Másolásvédelem szerkesztése .....   | 4-34        |
|            | A dátum/idő szerkesztése .....  | 4-36        |
|            | Az oldalszámzás szerkesztése .....  | 4-36        |
|            | A fejléc/lábléc szerkesztése .....  | 4-37        |
| 4.5.9      | Quality .....   | 4-38        |
| <b>4.6</b> | <b>Paraméterek ismertetése (Mac OS 9.2)</b> .....                             | <b>4-39</b> |
| 4.6.1      | Page Attributes .....   | 4-39        |
| 4.6.2      | Egyedi oldalméret beállítása .....  | 4-40        |
| 4.6.3      | General .....   | 4-41        |
| 4.6.4      | Layout (Pages per sheet) .....  | 4-41        |
| 4.6.5      | Nyomtatóspecifikus opciók (Finishing Options 1 - 5) .....                     | 4-42        |
| <b>4.7</b> | <b>Fax küldése</b> .....  | <b>4-44</b> |
|            | Fax műveletek .....   | 4-44        |
|            | Egy címzett kiválasztása a telefonkönyvből .....                              | 4-46        |
|            | Az átviteli beállítások meghatározása .....                                   | 4-48        |
|            | Fax fedőlap létrehozása .....   | 4-49        |
| <b>4.8</b> | <b>A fax illesztőprogram beállítása Windows alatt</b> .....                   | <b>4-52</b> |
|            | Általános beállítások .....   | 4-52        |
|            | Fax fül .....   | 4-53        |
|            | Bázis fül .....   | 4-53        |
|            | Elrendezés fül .....  | 4-53        |
|            | Bélyegző/Kompozíció fül .....   | 4-53        |
|            | Konfigurálás fül .....  | 4-54        |
|            | Beállítás fül .....   | 4-54        |
| <b>4.9</b> | <b>A telefonkönyv használata</b> .....  | <b>4-55</b> |
|            | Egy címzett hozzáadása a telefonkönyvhöz .....                                | 4-55        |
|            | A telefonkönyv szerkesztése .....   | 4-57        |

## 5 Box funkciók

|            |  |             |
|------------|--|-------------|
| <b>5.1</b> | <b>Felhasználói fiók funkciók</b> .....                              | <b>5-3</b>  |
| 5.1.1      | Rendelkezésre álló Felhasználói fiók funkciók .....                  | 5-3         |
|            | Dokumentumok mentése .....   | 5-3         |
|            | A dokumentum adatok használata.....                                  | 5-4         |
|            | Dokumentum adatok szervezése .....                                   | 5-5         |
| 5.1.2      | A Felhasználói fiók funkciók beállítása.....                         | 5-6         |
|            | A felhasználói fiók regisztrációja .....                             | 5-6         |
|            | A készülék továbbító eszközként történő használatához.....           | 5-6         |
|            | A memória RX felhasználói fiók használata.....                       | 5-6         |
| <b>5.2</b> | <b>A felhasználói fiók regisztrációja</b> .....                      | <b>5-7</b>  |
| 5.2.1      | A felhasználói fiók regisztrációja .....                             | 5-7         |
|            | Nyilvános/személyes/csoportos felhasználói fiókok .....              | 5-8         |
|            | Üres felh.fiók törlése.....  | 5-9         |
|            | Hirdetőtábla felh. fiók .....  | 5-10        |
|            | Továbbítási felhasználói fiók .....                                  | 5-11        |
| <b>5.3</b> | <b>Dokumentumok mentése a felhasználói fiókba</b> .....              | <b>5-12</b> |
| 5.3.1      | A Dokumentum mentése képernyőn rendelkezésre álló műveletek .....    | 5-15        |
|            | Nyilvános/személyes/csoportos felhasználói fiókok .....              | 5-15        |
|            | Jegyzet felh. fiók .....   | 5-15        |
|            | Külső memória .....  | 5-15        |
| 5.3.2      | A Dokumentum mentése kezdő képernyője .....                          | 5-16        |
|            | Nyilvános/személyes/csoportos felhasználói fiók .....                | 5-16        |
|            | Rendszer .....   | 5-16        |
| 5.3.3      | A Dokumentum mentése képernyő ismertetése .....                      | 5-17        |
| <b>5.4</b> | <b>Dokumentumok nyomtatása a felhasználói fiókból</b> .....          | <b>5-18</b> |
| 5.4.1      | A Dokumentum használata képernyőn rendelkezésre álló műveletek ..... | 5-20        |
|            | Nyomtat.....   | 5-20        |
|            | Küldés .....   | 5-20        |
|            | Dokumentum részletei.....  | 5-20        |
| 5.4.2      | A Dokumentum használata kezdő képernyője .....                       | 5-21        |
|            | Nyilvános/személyes/csoportos felhasználói fiók .....                | 5-21        |
|            | Rendszer .....   | 5-21        |
| 5.4.3      | A Dokumentum használata képernyő leírása .....                       | 5-22        |
| 5.4.4      | Ha a felhasználói fiók részére jelszó került beállításra .....       | 5-23        |
| 5.4.5      | A Nyomtatás áttekintése .....  | 5-23        |
| 5.4.6      | A Nyomtatás képernyő ismertetése .....                               | 5-24        |
| 5.4.7      | Szettek száma .....  | 5-24        |
| 5.4.8      | 1-oldalas/2-oldalas.....   | 5-25        |
| 5.4.9      | Kezelés .....  | 5-25        |
|            | Szettbe/Csoportba .....  | 5-25        |
|            | Eltolás .....  | 5-25        |
|            | Tűzés .....  | 5-25        |
|            | Tűzés – Helyzet beállítása .....                                     | 5-26        |
|            | Lyukasztás.....  | 5-26        |
|            | Lyukasztás – Helyzet beállítása.....                                 | 5-26        |
|            | Középső kötés/hajtás.....  | 5-27        |
|            | Központi tűzés & Hajtás .....  | 5-28        |
| 5.4.10     | Kombinálási sorrend .....  | 5-29        |
| <b>5.5</b> | <b>Dokumentumok küldése a felhasználói fiókból</b> .....             | <b>5-30</b> |
| 5.5.1      | A küldés áttekintése .....   | 5-36        |
| 5.5.2      | A Küldés képernyő ismertetése.....                                   | 5-36        |
| <b>5.6</b> | <b>A felhasználói fiókban tárolt dokumentumok kezelése</b> .....     | <b>5-37</b> |
| 5.6.1      | Nyilvános/Személyes/Csoport .....                                    | 5-38        |
|            | Rendszer .....   | 5-38        |
| 5.6.2      | A Dokumentum átrendezése képernyő ismertetése .....                  | 5-39        |
|            | Nyilvános/Személyes/Csoport .....                                    | 5-39        |
|            | Rendszer .....   | 5-40        |

|            |   |             |
|------------|---|-------------|
| 5.6.3      | Dokumentum törlése .....  | 5-40        |
| 5.6.4      | Név szerkesztése .....  | 5-40        |
| 5.6.5      | Áthelyez .....  | 5-41        |
| 5.6.6      | Másolás .....   | 5-41        |
| 5.6.7      | Dokumentum részletei .....  | 5-42        |
|            | A részletes információk megjelenítése .....                                     | 5-42        |
|            | Előnézet .....  | 5-43        |
| <b>5.7</b> | <b>Biztonsági nyomtatás felhasználói fiók (Rendszer felhasználói fiók).....</b> | <b>5-44</b> |
| 5.7.1      | Mi a Biztonsági nyomtatás felhasználói fiók?.....                               | 5-44        |
| 5.7.2      | Hitelesítési eljárás 1 .....  | 5-44        |
| 5.7.3      | Hitelesítési eljárás 2 .....  | 5-44        |
| 5.7.4      | Nyomtat .....   | 5-45        |
| 5.7.5      | Törlés .....  | 5-45        |
| <b>5.8</b> | <b>Titkosított PDF felhasználói fiók (Rendszer felhasználói fiók) .....</b>     | <b>5-46</b> |
| 5.8.1      | Mi a Titkosított PDF felhasználói fiók? .....                                   | 5-46        |
| 5.8.2      | Titkosított PDF felhasználói fiókképernyője.....                                | 5-46        |
| 5.8.3      | Nyomtat .....   | 5-46        |
| 5.8.4      | Törlés .....  | 5-46        |

## 6 Hálózati szkennel/fax/hálózati fax műveletek

|            |   |             |
|------------|---|-------------|
| <b>6.1</b> | <b>Küldési funkciók .....</b>                                   | <b>6-3</b>  |
|            | Funkció típus .....   | 6-3         |
|            | A fax funkció (G3) használatának alapfeltételei .....           | 6-3         |
|            | A hálózati fax használatának alapfeltételei .....               | 6-3         |
|            | Az internet fax használatának alapfeltételei.....               | 6-4         |
|            | Az IP-cím fax használatának alapfeltételei .....                | 6-4         |
| <b>6.2</b> | <b>Áttekintés .....</b>   | <b>6-5</b>  |
| 6.2.1      | Használható hálózati szkennelési funkciók .....                 | 6-5         |
|            | Szkennelés e-mail-be .....                                      | 6-5         |
|            | FTP TX .....  | 6-5         |
|            | SMB TX.....   | 6-6         |
|            | Mentés felhasználói fiókba .....                                | 6-6         |
|            | WebDAV TX .....   | 6-7         |
|            | Web szolgáltatás .....  | 6-7         |
| 6.2.2      | Használható fax funkciók .....                                  | 6-8         |
|            | G3 fax küldés/fogadás.....                                      | 6-8         |
|            | Lekérdezés .....  | 6-8         |
| 6.2.3      | Használható hálózati fax funkciók .....                         | 6-9         |
|            | Internet fax.....   | 6-9         |
|            | IP-cím fax.....   | 6-9         |
| <b>6.3</b> | <b>Cím regisztráció.....</b>                                    | <b>6-10</b> |
| 6.3.1      | Címjegyzék .....  | 6-10        |
| 6.3.2      | Csoport.....  | 6-10        |
| <b>6.4</b> | <b>Opciók beállítások .....</b>                                 | <b>6-10</b> |
|            | Fax/szkennelés programok .....                                  | 6-10        |
|            | A kijelző tartalmának beállítása .....                          | 6-10        |
| <b>6.5</b> | <b>A Web szolgáltatás használata.....</b>                       | <b>6-11</b> |
| 6.5.1      | A Web szolgáltatáshoz szükséges beállítások .....               | 6-11        |
| 6.5.2      | A készülék illesztőprogramjának telepítése a számítógépre ..... | 6-11        |
|            | Telepítés előtti ellenőrzés .....                               | 6-11        |
|            | A telepítés folyamata .....                                     | 6-11        |
| <b>6.6</b> | <b>Művelet sor.....</b>   | <b>6-12</b> |
| 6.6.1      | Szkennelés/Hálózati fax .....                                   | 6-12        |
| 6.6.2      | Fax (G3) .....  | 6-16        |
| 6.6.3      | Egy program előhívása .....                                     | 6-20        |
| 6.6.4      | Csoportos küldés .....  | 6-23        |



|            |  |             |
|------------|--|-------------|
| <b>6.7</b> | <b>A részletes előzetes használata.....</b>              | <b>6-27</b> |
| 6.7.1      | Előnézeti képernyő.....                                  | 6-27        |
|            | Előnézet – Oldalak megtekintése.....                     | 6-27        |
|            | Előnézet – Oldalak megtekintése – Beállítás mód. ....    | 6-28        |
|            | Előnézet – Állapot megtekintése.....                     | 6-28        |
| 6.7.2      | Küldés a különleges előnézet alkalmazásával.....         | 6-29        |
| <b>6.8</b> | <b>A Fax/szkennelés mód menüszerkezete.....</b>          | <b>6-31</b> |
|            | Címjegyzék fül.....                                      | 6-31        |
|            | Közvetl. bemenet fül.....                                | 6-32        |
|            | Feladatnapló fül.....                                    | 6-33        |
|            | Címkeresés fül.....                                      | 6-33        |
|            | Telefon felvéve fül.....                                 | 6-34        |
|            | Szkenn. beállít. ....                                    | 6-34        |
|            | Eredeti beállítások.....                                 | 6-36        |
|            | Kommunikációs beállítás.....                             | 6-37        |
| <b>6.9</b> | <b>A fax/szkennelési műveletek kezdő képernyője.....</b> | <b>6-38</b> |
| 6.9.1      | A képernyő elrendezése.....                              | 6-38        |
| 6.9.2      | Címjegyzék.....  | 6-39        |
|            | Keresés – Címtípus.....                                  | 6-39        |
|            | Keresés – Index.....                                     | 6-40        |
|            | Keresés – Részletes keresés.....                         | 6-41        |
|            | Részletes keresés – Keresési opciók.....                 | 6-41        |
| 6.9.3      | Közvetlen bemenet.....                                   | 6-42        |
| 6.9.4      | Közvetlen bemenet – Fax.....                             | 6-42        |
| 6.9.5      | Közvetlen bemenet – E-mail.....                          | 6-43        |
| 6.9.6      | Közvetlen bemenet – Felhasználói fiók.....               | 6-43        |
| 6.9.7      | Közvetlen bevétel > Internet Fax.....                    | 6-43        |
|            | RX képesség (rendeltetési hely).....                     | 6-43        |
| 6.9.8      | Közvetlen bemenet – IP-cím fax.....                      | 6-44        |
| 6.9.9      | Közvetlen bemenet – PC (SMB).....                        | 6-45        |
|            | Gazdagép név.....  | 6-45        |
|            | Fájl-útvonal.....  | 6-45        |
|            | Felh. név.....   | 6-45        |
|            | Jelszó.....  | 6-45        |
|            | Referencia.....  | 6-45        |
|            | Köv. címzett.....  | 6-45        |
| 6.9.10     | Közvetlen bemenet – FTP.....                             | 6-46        |
|            | Gazdagép név.....  | 6-46        |
|            | Fájl-útvonal.....  | 6-46        |
|            | Felh. név.....   | 6-46        |
|            | Jelszó.....  | 6-46        |
|            | Részletes beállítások.....                               | 6-47        |
|            | Köv. címzett.....  | 6-47        |
| 6.9.11     | Közvetlen bevétel – WebDAV.....                          | 6-48        |
|            | Gazdagép név.....  | 6-48        |
|            | Fájl-útvonal.....  | 6-48        |
|            | Felh. név.....   | 6-48        |
|            | Jelszó.....  | 6-48        |
|            | Részletes beállítások.....                               | 6-48        |
|            | Köv. címzett.....  | 6-49        |
| 6.9.12     | Közvetlen bemenet – Web szolgáltatás.....                | 6-49        |
|            | Részletek.....   | 6-49        |
|            | Keresés.....   | 6-49        |
| 6.9.13     | Feladatnapló (G3).....                                   | 6-50        |
| 6.9.14     | Címkeresés – Keresés.....                                | 6-50        |

|             |   |             |
|-------------|---|-------------|
| 6.9.15      | Címkeresés – Különleges keresés.....  | 6-51        |
|             | Név.....  | 6-51        |
|             | E-mail.....   | 6-51        |
|             | Fax szám .....  | 6-51        |
|             | Vezetéknév .....  | 6-51        |
|             | Keresztnév .....  | 6-51        |
|             | Város.....  | 6-51        |
|             | Cég neve.....   | 6-51        |
|             | Részleg .....   | 6-52        |
|             | VAGY/ÉS/KEZDETE/VÉGE .....  | 6-52        |
| 6.9.16      | Telefon felvéve (G3) .....  | 6-53        |
|             | Kézi adatátvitel .....  | 6-53        |
| <b>6.10</b> | <b>Szkennelés beállítási .....</b>  | <b>6-54</b> |
| 6.10.1      | Bázis – Eredeti típusa .....  | 6-54        |
|             | Szöveg .....  | 6-54        |
|             | Szöveg/fotó .....   | 6-54        |
|             | Fotó.....   | 6-55        |
|             | Pontmátrix eredeti .....  | 6-55        |
|             | Másolt papír.....   | 6-55        |
| 6.10.2      | Bázis – Szimplex/Duplex .....   | 6-55        |
|             | 1 oldalas .....   | 6-55        |
|             | 2-oldalas .....   | 6-55        |
|             | Borítólapp+2-oldalas .....  | 6-55        |
| 6.10.3      | Bázis – Felbontás .....   | 6-56        |
| 6.10.4      | Fájltypus .....   | 6-57        |
|             | Fájltypus .....   | 6-57        |
|             | Szkennelés beállítási.....  | 6-58        |
|             | Titkosítás – Titkosítási szint, Jelszó, Dokumentum engedélyek és<br>Részletes beállítás ..... | 6-58        |
|             | Titkosítás – Jelszó .....   | 6-58        |
|             | Titkosítás – Dokumentum engedélyek.....   | 6-58        |
|             | Titkosítás – Részletes beállítás –<br>Nyomtatás engedélyezve/Dokumentum és kép kivonat .....  | 6-59        |
|             | Titkosítás – Részletes beállítás – Módosítás engedélyezve .....                               | 6-60        |
|             | Bélyegzés Összeállítás .....  | 6-61        |
| 6.10.5      | Szkennelés beállításai > Denzitás.....  | 6-62        |
| 6.10.6      | Szkennelés beállításai – Külön szkennelés.....  | 6-62        |
| 6.10.7      | Kép módosítása.....   | 6-63        |
|             | Szín (E-mail/Felhasználói fiók/SMB/FTP/WebDAV/IP) .....                                       | 6-63        |
|             | Autom. szín.....  | 6-63        |
|             | Összes szín.....  | 6-63        |
|             | Szürkeárnyalat .....  | 6-64        |
|             | Fekete.....   | 6-64        |
|             | Háttér eltávolít.....   | 6-64        |
|             | Élesség .....   | 6-64        |
| 6.10.8      | Törlés .....  | 6-65        |
|             | Keret törlése .....   | 6-65        |
| 6.10.9      | Könyv szkennelés – Könyvmásolás.....  | 6-66        |
|             | Könyv egy lapra.....  | 6-66        |
|             | Külön lapra.....  | 6-66        |
|             | Első borító.....  | 6-66        |
|             | Első + hátsó borítólapok.....   | 6-66        |
|             | Könyv törlés – Keret törlése.....   | 6-67        |
|             | Könyv törlés – Közép törlés.....  | 6-67        |
|             | Kötés helyzete .....  | 6-68        |
| 6.10.10     | Alkalmazás – Szkennelés méret .....   | 6-69        |
|             | Szabvány .....  | 6-69        |
|             | Egyedi méret.....   | 6-69        |
|             | Fotó formátum .....   | 6-70        |
| 6.10.11     | Alkalmazás – Jegyzet .....  | 6-70        |
|             | Egy jegyzet felhasználói fiók kiválasztása .....  | 6-70        |

|             |  |             |
|-------------|--|-------------|
| 6.10.12     | Alkalmazás – Bélyegzés/Összeállítás – Dátum/Idő .....                                    | 6-71        |
|             | Dátumtípus .....   | 6-71        |
|             | Időtípus.....  | 6-71        |
|             | Old .....  | 6-71        |
|             | Szöveg színe .....   | 6-71        |
|             | Szöveg mérete .....  | 6-72        |
|             | Nyomtatás helye – Nyomtatás helye.....   | 6-72        |
|             | Nyomtatás helye – Finombeállítás.....  | 6-72        |
| 6.10.13     | Alkalmazás – Bélyegzés/Összeállítás – Oldalszámozás .....                                | 6-73        |
|             | Kezdő oldalszám .....  | 6-73        |
|             | Kezdő fejezettség.....   | 6-73        |
|             | Oldalszám. típus.....  | 6-73        |
|             | Szöveg színe .....   | 6-73        |
|             | Szöveg mérete .....  | 6-74        |
|             | Nyomtatás helye – Nyomtatás helye.....   | 6-74        |
|             | Nyomtatás helye – Finombeállítás.....  | 6-74        |
| 6.10.14     | Alkalmazás – Bélyegzés/Összeállítás – Bélyegzés .....                                    | 6-75        |
|             | Bélyegző típus/Előre beállított bélyegzők .....  | 6-75        |
|             | Old .....  | 6-75        |
|             | Szöveg színe .....   | 6-75        |
|             | Szöveg mérete .....  | 6-76        |
|             | Nyomtatás helye – Nyomtatás helye.....   | 6-76        |
|             | Nyomtatás helye – Finombeállítás.....  | 6-76        |
| 6.10.15     | Alkalmazás – Bélyegzés/Összeállítás – Fejléc/Lábléc.....                                 | 6-77        |
|             | Fejléc/lábléc előhívása .....  | 6-77        |
|             | Ellenőrzés/Ideiglenes módosítás.....   | 6-77        |
|             | Ellenőrzés/Ideiglenes módosítás – Fejléc beállításai/Lábléc beállításai.....             | 6-78        |
|             | Ellenőrzés/Ideiglenes módosítás – Fejléc beállításai/Lábléc beállításai – Szöveg.....    | 6-78        |
|             | Ellenőrzés/Ideiglenes módosítás – Fejléc beállításai/Lábléc beállításai – Dátum/Idő..... | 6-79        |
|             | Ellenőrzés/Ideiglenes módosítás – Fejléc beállításai/Lábléc beállításai – Egyéb.....     | 6-79        |
|             | Ellenőrzés/Ideiglenes módosítás – Oldalak.....   | 6-79        |
|             | Ellenőrzés/Ideiglenes módosítás – Szöveg színe.....                                      | 6-80        |
|             | Ellenőrzés/Ideiglenes módosítás – Szöveg mérete.....                                     | 6-80        |
| 6.10.16     | Alkalmazás > Oldalnyomtatás .....  | 6-81        |
|             | Oldalnyomtatás .....   | 6-81        |
|             | Szettek Száma .....  | 6-81        |
|             | Szimplex/Duplex .....  | 6-81        |
|             | Tűzés .....  | 6-81        |
|             | Tűzés – Helyzet beállítása .....   | 6-81        |
| 6.10.17     | Alkalmazás – TX bélyegző (G3/IP/I-FAX).....  | 6-82        |
|             | TX bélyegző.....   | 6-82        |
|             | Egy TX bélyegző nyomtatása.....  | 6-82        |
| 6.10.18     | Dokumentum neve (E-mail/Felhasználói fiók/SMB/FTP/WebDAV/I-FAX).....                     | 6-82        |
| <b>6.11</b> | <b>Eredeti beáll.</b> .....  | <b>6-83</b> |
| 6.11.1      | Speciális eredeti – Vegyes eredetik.....   | 6-83        |
| 6.11.2      | Speciális eredeti – Z-hajtásos eredeti .....   | 6-83        |
| 6.11.3      | Speciális eredeti – Hosszú eredeti .....   | 6-83        |
| 6.11.4      | Írány beállítása – Eredeti tájolója .....  | 6-84        |
| 6.11.5      | Írány beállítása – Kötés helyzete .....  | 6-84        |
| 6.11.6      | Old. # össz. (Gyors memória TX) (G3).....  | 6-85        |
| 6.11.7      | Foltok eltávolítása .....  | 6-86        |
| <b>6.12</b> | <b>Kommunikációs beállítás</b> .....   | <b>6-87</b> |
| 6.12.1      | Vonal beállítások (G3).....  | 6-87        |
|             | Külföldi TX .....  | 6-87        |
|             | ECM KI .....   | 6-87        |
|             | V.34 KI .....  | 6-88        |
|             | Címz.ellenőrz & küld.....  | 6-88        |
|             | Vonal beállítás .....  | 6-88        |

|             |  |              |
|-------------|--|--------------|
| 6.12.2      | E-mail beállítások (E-mail/I-FAX) .....                          | 6-89         |
|             | E-mail beállítások .....   | 6-89         |
|             | Dokum. neve.....   | 6-89         |
|             | Tárgy.....   | 6-89         |
|             | Feladó.....  | 6-90         |
|             | Szöveg.....  | 6-90         |
| 6.12.3      | URL értesítés beállítás (Felhasználói fiók/FTP/SMB/WebDAV) ..... | 6-91         |
|             | URL cím .....  | 6-91         |
|             | Részletes keresés .....  | 6-91         |
|             | Közvetlen bevitel.....   | 6-91         |
| 6.12.4      | Kommunikációs módszer beállításai (G3).....                      | 6-92         |
|             | Gyors memória TX.....  | 6-92         |
|             | Lekérdezéses RX – Normál.....                                    | 6-93         |
|             | Lekérdezéses RX – Közlemény .....                                | 6-93         |
|             | Időzített TX.....  | 6-94         |
|             | Jelszavas TX.....  | 6-95         |
|             | Lekérdezéses TX – Normál.....                                    | 6-95         |
|             | Lekérdezéses TX – Közlemény.....                                 | 6-96         |
|             | F-kód TX.....  | 6-97         |
| 6.12.5      | E-mail titkosítás (E-mail) .....                                 | 6-97         |
| 6.12.6      | Digitális aláírás hozzáadása (E-mail).....                       | 6-97         |
| 6.12.7      | Fax fejléc beállításai (G3/IP/I-FAX) .....                       | 6-98         |
| <b>6.13</b> | <b>Újratárcsázás (G3/IP) .....</b>                               | <b>6-99</b>  |
| 6.13.1      | Újratárcs. ....  | 6-99         |
| 6.13.2      | Kézi újratárcsázás.....  | 6-99         |
| 6.13.3      | Újraküldés (G3) .....  | 6-100        |
| <b>6.14</b> | <b>Menüszervezetek a Felhasználói módban .....</b>               | <b>6-101</b> |
| 6.14.1      | Cím/Felh. fiók.....  | 6-101        |
| 6.14.2      | Felhasználói beállítás.....                                      | 6-103        |
| 6.14.3      | Szkennelési/Fax program előhívása.....                           | 6-104        |
| <b>6.15</b> | <b>Cím/Felhasználói fiók.....</b>                                | <b>6-105</b> |
| 6.15.1      | A Cím/Felhasználói fiók képernyő előhívása .....                 | 6-105        |
| 6.15.2      | Címjegyzék – E-mail .....  | 6-106        |
|             | Szám.....  | 6-107        |
|             | Név.....   | 6-107        |
|             | E-mail cím.....  | 6-107        |
|             | Index .....  | 6-107        |
|             | Ikon .....   | 6-108        |
| 6.15.3      | Címjegyzék – Felhasználói fiók.....                              | 6-109        |
|             | Szám.....  | 6-109        |
|             | Név.....   | 6-109        |
|             | Felhasználói fiók .....  | 6-110        |
|             | Index .....  | 6-110        |
|             | Ikon .....   | 6-111        |
| 6.15.4      | Címjegyzék – Fax.....  | 6-112        |
|             | Szám.....  | 6-113        |
|             | Név.....   | 6-113        |
|             | Cím .....  | 6-113        |
|             | Vonal beállítások.....   | 6-114        |
|             | Index .....  | 6-115        |
|             | Ikon .....   | 6-115        |
| 6.15.5      | Címjegyzék – PC (SMB).....                                       | 6-116        |
|             | Szám.....  | 6-117        |
|             | Név.....   | 6-117        |
|             | Felhaszn.AZ .....  | 6-117        |
|             | Jelszó.....  | 6-117        |
|             | Gazdagép címe.....   | 6-118        |
|             | Fájl-útvonal .....   | 6-118        |
|             | Referencia.....  | 6-118        |
|             | Index .....  | 6-119        |
|             | Ikon .....   | 6-119        |

|         |  |       |
|---------|--|-------|
| 6.15.6  | Címjegyzék – FTP .....   | 6-120 |
|         | Szám .....   | 6-121 |
|         | Név .....  | 6-121 |
|         | Gazdagép címe .....  | 6-122 |
|         | Fájl-útvonal.....  | 6-122 |
|         | Felhaszn.AZ.....   | 6-122 |
|         | Jelszó .....   | 6-122 |
|         | Névtelen .....   | 6-122 |
|         | PASV mód .....   | 6-122 |
|         | Proxy .....  | 6-122 |
|         | Portszám .....   | 6-122 |
|         | Index.....   | 6-123 |
|         | Ikon.....  | 6-123 |
| 6.15.7  | Címjegyzék – WebDAV.....   | 6-124 |
|         | Szám .....   | 6-125 |
|         | Név .....  | 6-125 |
|         | Felhaszn.AZ.....   | 6-125 |
|         | Jelszó .....   | 6-125 |
|         | Gazdagép címe .....  | 6-126 |
|         | Fájl-útvonal.....  | 6-126 |
|         | Proxy .....  | 6-126 |
|         | SSL beállítás.....   | 6-126 |
|         | Portszám .....   | 6-126 |
|         | Index.....   | 6-127 |
|         | Ikon.....  | 6-127 |
| 6.15.8  | Címjegyzék – IP-cím fax.....   | 6-128 |
|         | Szám .....   | 6-129 |
|         | Név .....  | 6-129 |
|         | IP-cím .....   | 6-129 |
|         | Portszám .....   | 6-129 |
|         | Rendeltetési gép típusa.....   | 6-130 |
|         | Index.....   | 6-130 |
|         | Ikon.....  | 6-130 |
| 6.15.9  | Címjegyzék – Internet Fax .....                                      | 6-131 |
|         | Szám .....   | 6-132 |
|         | Név .....  | 6-132 |
|         | E-mail cím.....  | 6-132 |
|         | RX képesség(rendeltetési hely) .....                                 | 6-132 |
|         | Index.....   | 6-133 |
|         | Ikon.....  | 6-133 |
| 6.15.10 | Csoport.....   | 6-134 |
|         | Név .....  | 6-134 |
|         | Csoport beáll. ....  | 6-134 |
|         | Ikon.....  | 6-135 |
|         | Mód ellenőrzés .....   | 6-135 |
| 6.15.11 | E-mail beállítások – E-mail tárgya (E-mail/I-FAX).....               | 6-136 |
|         | Tárgy .....  | 6-136 |
| 6.15.12 | E-mail beállítások – E-mail szövege (E-mail/I-FAX).....              | 6-137 |
|         | Szöveg.....  | 6-137 |
| 6.15.13 | Szkenelés/Fax program .....  | 6-138 |
|         | Szkenelési/Fax program regisztrálása .....                           | 6-138 |
|         | Program regisztrálása – Név .....                                    | 6-138 |
|         | Program regisztrálása – Cím .....                                    | 6-139 |
|         | Program regisztrálása – URL cím.....                                 | 6-139 |
|         | Mód ellenőrzés .....   | 6-140 |
|         | Mód ellenőrzés – Ellenőrizze a címet .....                           | 6-140 |
|         | Mód ellenőrzés – Szkenelési beállítások jóváhagyása.....             | 6-140 |
|         | Mód ellenőrzés – Eredeti beállítások ellenőrzése.....                | 6-141 |
|         | Mód ellenőrzés – Kommunikációs beállítás .....                       | 6-141 |
|         | Mód ellenőrzés – E-mail beállítások jóváhagyása.....                 | 6-141 |
|         | Mód ellenőrzés – URL cím beállítás ellenőrzése.....                  | 6-142 |
|         | Törlés.....  | 6-142 |
| 6.15.14 | Felhasználói fiók létrehozása – Bizalmas felhasználói fiók (G3)..... | 6-143 |

|             |   |              |
|-------------|---|--------------|
| 6.15.15     | Felhasználói fiók létrehozása – Hirdetőtábla felhasználói fiók (G3).....                                  | 6-143        |
| 6.15.16     | Felhasználói fiók létrehozása – Továbbítási felhasználói fiók (G3) .....                                  | 6-143        |
| 6.15.17     | Ref. engedély beállítások – Cím szint beállítás.....  | 6-143        |
|             | Címjegyzék .....  | 6-143        |
|             | Csoport.....  | 6-144        |
|             | Program.....  | 6-144        |
| <b>6.16</b> | <b>Felhasználói beállítás .....</b>   | <b>6-145</b> |
| 6.16.1      | A Felhasználói beállítások képernyő előhívása.....  | 6-145        |
| 6.16.2      | Egyedi kijelző beállítások – Szkenelési/fax beállítások.....  | 6-145        |
|             | Alapértelm. fül.....  | 6-145        |
|             | Program alapért. ....   | 6-146        |
|             | Címjegyzék alapértelm.index.....  | 6-146        |
|             | Gyorshívó gomb 1/Gyorshívó gomb 2 .....   | 6-147        |
|             | Alapértelmezett címjegyzék.....   | 6-147        |
| 6.16.3      | Egyedi kijelző beállítások – Fax aktív képernyő (G3/IP/I-FAX) .....                                       | 6-148        |
|             | TX kijelző.....   | 6-148        |
|             | RX kijelző .....  | 6-148        |
| 6.16.4      | Egyedi kijelző beállítások – Keresési opciók beállítása<br>(E-mail/Fiók/SMB/FTP/WebDAV/G3/IP/I-FAX) ..... | 6-149        |
| 6.16.5      | Szkenelési/fax beállítások .....  | 6-150        |
|             | JPEG tömörítés szintje (E-mail/Fiók/SMB/FTP/WebDAV/Web szolgáltatás/IP).....                              | 6-150        |
|             | Fekete tömörítés szint .....  | 6-150        |
|             | TWAIN zárolási idő .....  | 6-151        |
|             | Alapértelmezett szkenelési/fax beállítások .....  | 6-151        |
|             | Kompakt PDF/XPS tömörítési szint (E-mail/Fiók/SMB/FTP/WebDAV) .....                                       | 6-152        |
|             | Színes TIFF típus (E-mail/Felh. fiók/SMB/FTP/WebDAV) .....  | 6-152        |

## 7 PageScope Web Connection műveletek

|     |                            |            |
|-----|----------------------------|------------|
| 7.1 | <b>Information .....</b>   | <b>7-3</b> |
| 7.2 | <b>Job .....</b>           | <b>7-4</b> |
| 7.3 | <b>Box .....</b>           | <b>7-5</b> |
| 7.4 | <b>Direct Print .....</b>  | <b>7-6</b> |
| 7.5 | <b>Store Address .....</b> | <b>7-7</b> |

## 8 Függelék

|     |   |             |
|-----|---|-------------|
| 8.1 | <b>Szöveg bevitele .....</b>  | <b>8-3</b>  |
|     | A nagyítás nagyítása.....   | 8-4         |
|     | Szöveg beírása .....  | 8-5         |
|     | A használható karakterek listája .....  | 8-5         |
| 8.2 | <b>Szótár.....</b>  | <b>8-6</b>  |
| 8.3 | <b>Védjegyek és szerzői jogok .....</b>   | <b>8-10</b> |
|     | OpenSSL nyilatkozat .....   | 8-12        |
|     | NetSNMP Licenc .....  | 8-13        |
|     | Kerberos .....  | 8-16        |
|     | Mersenne Twister .....  | 8-17        |
|     | Copyright .....   | 8-17        |
| 8.4 | <b>Az Adobe szíkalibrációs profilok.....</b>  | <b>8-18</b> |
| 8.5 | <b>ICC profil a TOYO INK szabványos szín részére, fényezett papíron<br/>(TOYO Offset Coated 2.0).....</b> | <b>8-20</b> |
| 8.6 | <b>DIC SZABVÁNYOS SZÍNKALIBRÁCIÓS PROFIL LICENCszerződés .....</b>  | <b>8-21</b> |
| 8.7 | <b>Külön értesítés a felhasználónak .....</b>   | <b>8-22</b> |

## 9 Tárgymutató



## Bevezetés





# 1 Bevezetés

Köszönjük, hogy ezt a készüléket választotta.

Ebben a kézikönyvben megtalálhatja a készülék számos funkciója használatának részletes ismertetését, a használattal kapcsolatos óvintézkedéseket és az alapvető hibakeresési műveleteket. Ahhoz, hogy biztosítsa a készülék hasznos és hatékony használatát, figyelmesen olvassa el ezt a kézikönyvet.

A kézikönyvben található ábrák bizonyos mértékben eltérhetnek a készüléken látottaktól.

## 1.1 Energy Star®



Mint egy ENERGY STAR® partner, ezt a készüléket úgy terveztük, hogy megfeleljen az ENERGY STAR® hatékony energiafelhasználást megcélzó előírásainak.

### **Mit jelent az, hogy ENERGY STAR® termék?**

Egy ENERGY STAR® termék rendelkezik egy olyan speciális tulajdonsággal, amely lehetővé teszi, hogy egy adott idejű nyugalmi időszak után a termék automatikusan "energiatakarékos" állapotba kapcsoljon át. Egy ENERGY STAR® termék sokkal hatékonyabban használja fel az energiát, így jelentős megtakarítást eredményez a közüzemi számláin, valamint óvja a természetes környezetet.

## 1.2 Szoftver licencszerződés

Ez a csomag a következő, a KONICA MINOLTA BUSINESS TECHNOLOGIES, INC. (KMBT) által biztosított termékeket tartalmazza: a nyomtatási rendszer részét képező program, amely a körvonal adatok digitálisan kódolt, a géppel olvasható, speciális formátumú titkosított formáját tartalmazza ("Font programok"), egyéb, a számítógép-rendszeren a Nyomtató programmal együtt használatos programok ("Gazdaprogram") és a vonatkozó írott magyarázó anyagok ("Dokumentáció"). A "Szoftver" kifejezés következőkben a Nyomtató programokra, a Font programokra és/vagy a Gazdaprogramokra értendő, a frissítéseket, módosított változatokat, kiegészítéseket és másolatokat is beleértve.

A Szoftverhez a licenc jelen Szerződés feltételei alapján biztosított.

A KMBT egy nem kizárólagos allicenset biztosít Önnek a Szoftver és a Dokumentáció használatához, ha Ön egyetért a következőkkel:

1. A Nyomtatási Szoftvert és a hozzátartozó Font programokat, a licencelt kimeneti eszköz(ök)ön, kizárólag a saját üzletmenete céljából használhatja.
2. A fentebb, az 1. szakaszban leírt programok mellett ("Nyomtatási szoftver"), a betűk, számok, jelek és szimbólumok formájának, ("Betűtípusok") kijelzőn vagy monitoron, a saját üzletmenet céljából történő megjelenítéséhez igénybe vehetők a Roman Font Programok.
3. Joga van egy biztonsági másolatot készíteni a Gazdaprogramról, azzal a feltétellel, hogy a biztonsági másolat nem kerül telepítésre vagy használatba egyetlen számítógépen sem. A fenti korlátozások ellenére a Szoftvert tetszőleges számú számítógépre telepítheti, egy vagy több, a Nyomtatási programot használó nyomtatási rendszerek részére.
4. A jelen Szerződés által biztosított jogok átruházhatók, azzal a feltétellel, hogy a Szoftver és a Dokumentáció valamennyi példánya átadásra kerüljön az átvevő ("Engedményes") részére, valamint az Engedményes elfogadja a jelen Szerződés valamennyi feltételét.
5. Tilos a Szoftver és a Dokumentáció módosítása, adaptálás vagy fordítása.
6. Tilos a Szoftver módosítására, kibontására, dekódolására és visszakódolására irányuló bármilyen kísérlet.
7. A Szoftver és a Dokumentáció és azok bármilyen reprodukálásának tulajdonjoga továbbra is a KMBT és a licenctulajdonos tulajdonát képezi.
8. A védjegyek használata az elfogadott gyakorlatnak megfelelően történik, a védjegy tulajdonosa nevének feltüntetésével. A védjegyek csak a Szoftver által létrehozott nyomtatásban kiadott anyag azonosítására használhatók. A védjegyek ilyen módon történő használata nem biztosít semmiféle tulajdonjogot a védjegy felett.
9. Nincs joga bérbe adni, allicenselni, kölcsönözni vagy átadni a Szoftver licenc által nem használt verzióit vagy másolatait, vagy bármilyen használaton kívüli adathordozón tartalmazott Szoftvert, a Szoftver és a Dokumentáció fentebb leírt állandó és teljes átruházása kivételével.
10. SEM A KMBT, SEM A LICENCTULAJDONOS SEMMILYEN KÖRÜLMÉNYEK KÖZÖTT NEM VÁLLALNAK FELELŐSSÉGET SEMMIFÉLE KÖZVETLEN, KÖZVETETT, BÜNTETŐJOGI VAGY KÜLÖNLEGES KÁROKÉRT, BELEÉRTVE A HASZON ELMARADÁSÁBÓL VAGY EGYÉB VESZTESÉGEKBŐL ADÓDÓ KÁROKAT, MÉG ABBAN AZ ESETBEN SEM, HA A KMBT ELŐZETESEN ÉRTESÍTVE LETT AZ ILYEN KÁROK BEKÖVETKEZTÉNEK LEHETŐSÉGÉRŐL, SEM HARMADIK FÉL ÁLTAL TÁMASZTOTT KÁRIGÉNYÉRT. A KMBT ÉS A LICENCTULAJDONOS KIFEJEZETLEN ELHÁRÍTANAK MINDEN KIFEJEZETT VAGY VÉLELMEZETT GARANCIÁT, BELEÉRTVE DE NEM KORLÁTOZVA A FORGALMAZHATÓSÁGRA ÉS A MEGHATÁROZOTT CÉLOKRA VALÓ ALKALMASSÁGRA, VALAMINT A HARMADIK FÉL JOGAI MEGSÉRTÉSÉNEK ELKERÜLÉSÉRE VONATKOZÓ GARANCIÁKAT. NÉHÁNY ORSZÁG TÖRVÉNYKEZÉSE NEM FOGADJA EL A GARANCIA BIZONYOS MÉRTÉKŰ KORLÁTOZÁSÁT VAGY AZ ESETLEGES, KÖVETKEZŐ VAGY SPECIÁLIS KÁROKOZÁSSAL SZEMBENI FELELŐSSÉG KIZÁRÁSÁT VAGY KORLÁTOZÁSÁT, EZÁLTAL ELŐFORDULHAT, HOGY A FENTEBB FELSOROLT KORLÁTOZÁSOK AZ ÖN ESETÉBEN NEM ALKALMAZHATÓK.
11. Megjegyzés kormányzati végfelhasználók részére: A Szoftver egy "kereskedelmi tétel" a 48 C.F.R.2.101 meghatározása szerint, amely egy "kereskedelmi számítógép programból" és "kereskedelmi számítógép program dokumentációból" áll, a 48 C.F.R. 12.212 meghatározásai szerint. A 48 C.F.R. 12.212 és a 48 C.F.R. 227.7202-1-től 227.7202-4-ig terjedő szakaszai alapján, az Egyesült Államok kormányzati végfelhasználói csak a fentiekben biztosított jogok alapján szerezhetik be a Szoftvert.
12. Tilos a Szoftver exportálása bármilyen, a hatályos törvényeknek és bármely állam export előírásainak ellentmondó formában.

## 1.3 A kézikönyvben használt jelölések magyarázata

A kézikönyvben használt jelek és szövegformátumok ismertetésére az alábbiakban kerül sor.

### Biztonsági tanácsok

#### **VESZÉLY**

**Az ilyen módon jelölt utasítások figyelmen kívül hagyása súlyos sérüléssel járó vagy halálos áramütést okozhat.**

→ A sérülések megelőzése érdekében vegye figyelembe valamennyi felmerülő veszélyhelyzetet.

#### **FIGYELMEZTETÉS**

**Az ilyen módon kiemelt utasítások figyelmen kívül hagyása komoly sérüléseket vagy anyagi károkat okozhat.**

→ A sérülések elkerülése és a készülék biztonságos használata érdekében vegye figyelembe az összes figyelmeztetést.

#### **VIGYÁZAT**

**Az ilyen módon kiemelt utasítások figyelmen kívül hagyása könnyű sérüléseket vagy anyagi károkat okozhat.**

→ Figyeljen minden figyelmeztetésre a sérülések elkerülése és a gép biztonságos használata érdekében.

### Művelet sor

- 1 Az ilyen módon feltüntetett 1-es szám egy művelet sor első lépését jelöli.
- 2 Az ilyen módon feltüntetett számok egy művelet sor egymás után következő lépéseit jelölik.
  - ? Kiegészítő segítséget az ilyen módon megadott szövegrészekből kaphat.
  - Az ilyen módon megadott szöveg annak a műveletnek a leírását tartalmazza, amely a kívánt eredmények elérését biztosítja.

Egy ide beillesztett illusztráció látható, hogy milyen műveletet kell végrehajtani.

### Tippek



#### **Megjegyzés**

*Az ilyen módon kiemelt szövegek hasznos információkat és tippeket tartalmaznak a készülék biztonságos használatához.*



#### **Emlékeztető**

*Az ilyen módon kiemelt szövegek emlékeztető információkat tartalmaznak.*



#### **Bővebb információk**

*Az ilyen módon kiemelt szövegek részletesebb információkra történő utalást tartalmaznak.*

### Különleges szövegjelölések

[Stop] gomb

A kezelőpulton lévő gombok nevei így vannak jelölve.

### A GÉP BEÁLLÍTÁSAI

A kijelző szövegei így jelennek meg.



#### Megjegyzés

*A kézikönyvben található, a gépet ábrázoló ábrák, a gép konfigurációjától függően eltérőek lehetnek.*

## 1.4 Az eredetik és a papírok ismertetése

Az alábbiakban ismertetésre kerülnek a kézikönyvben az eredetik és a papírok részére alkalmazott fogalmak.

Ha a kézikönyvben az eredeti és a papír méreteiről esik szó, az ábrán Y-nal jelölt méret a szélességeként, az X-szel jelölt pedig a hosszaként szerepel.

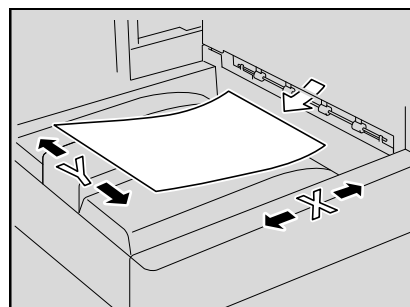

#### Hosszirányú (☐)

Ha a papír szélessége (Y) rövidebb mint a hossza (X), a papír tájolása függőleges, amelyet egy ☐ jelöl.

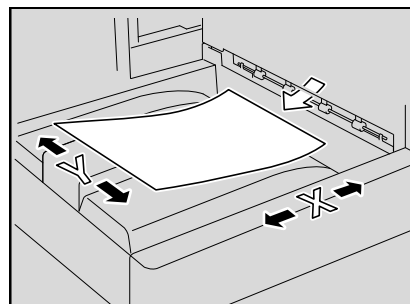

#### Keresztirányú (☐)

Ha a papír szélessége (Y) nagyobb mint a hossza (X), a papír tájolása vízszintes, amelyet egy ☐ jelöl.

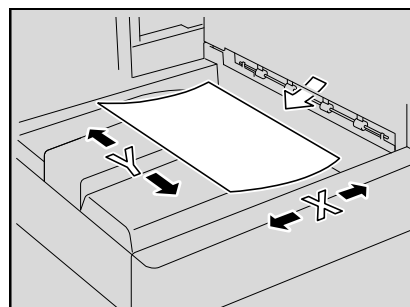

---



## **A telepítéssel és használattal kapcsolatos óvintézkedések**



## 2 A telepítéssel és használattal kapcsolatos óvintézkedések

### 2.1 Biztonsági információ

Ez a rész részletes útmutatást tartalmaz a készülék használatára és a karbantartására vonatkozóan. Ahhoz, hogy a gépet teljes értékűen használhassa, valamennyi kezelő figyelmesen el kell olvassa és kövesse a kézikönyv útmutatásait.

Kérem, olvassa el az alábbi részt, mielőtt a készüléket feszültség alá helyezi. Itt fontos, a kezelő biztonságára, valamint a készülék meghibásodásának megelőzésére vonatkozó információkat talál.

Kérjük, tartsa ezt a kézikönyvet a keze ügyében, a készülék közelében.

Ügyeljen arra, hogy a jelen kézikönyv valamennyi szakaszában ismertetett elővigyázatossági szabályok betartásra kerüljenek.

KM\_Ver.01E\_C



#### Megjegyzés

*Néhány esetben a készülék ebben a fejezetben felsorolt részei eltérhetnek a megvásárolt készülékétől.*

#### Figyelmeztető jelzések

A figyelmeztető címkéken, illetve a jelen kézikönyvben az alábbi szimbólumok jelzik a biztonsági figyelmeztetések szintjét.

### FIGYELMEZTETÉS

Ezen figyelmeztetések figyelmen kívül hagyása végzetes vagy súlyos balesetet okozhat.







→ Ne hagyja figyelmen kívül a biztonsági tanácsokat.

### VIGYÁZAT

Ezek a figyelmeztetéseknek a figyelmen kívül hagyása balesetet vagy anyagi kárt okozhat.

→ Ne hagyja figyelmen kívül a biztonsági tanácsokat.

#### A szimbólumok értelmezése



| Szimb.  | Jelentés   | Példa   | Jelentés  |
|---|--|---|---|
|  | A háromszög azt a veszélyhelyzetet jelzi, amelynek elhárítása érdekében óvintézkedéseket kell tenni. |  | Ez a jel az égési sérülés veszélyére figyelmeztet.                      |
|  | Az átlós vonal egy tiltott műveletet jelez.  |  | Ez a jel a készülék szétszerelését tiltja meg.                          |
|  | A fekete kör művelet elvégzésére szólít fel.   |  | Ez arra figyelmeztet, hogy ki kell húzni a készülék csatlakozó dugóját. |

## Szétszerelés és módosítás

**⚠ FIGYELMEZTETÉS**

Ezen figyelmeztetések figyelmen kívül hagyása végzetes vagy súlyos balesetet okozhat.

→ Ne hagyja figyelmen kívül a biztonsági tanácsokat.



| FIGYELMEZTETÉS   | Szimb.  |
|--|---|
| <ul style="list-style-type: none"> <li>Ne kísérletezzen azoknak a burkolatoknak és paneleknek leszerelésével, amelyek a termékhez vannak rögzítve. Egyes termékekben nagyfeszültségű részek vannak, vagy lézersugár-forrás található, amelyek áramütést vagy vakságot okozhatnak.</li> </ul> |  |
| <ul style="list-style-type: none"> <li>Ne módosítsa ezt a terméket, mert tüzet, áramütést vagy műszaki meghibásodást okozhat. Amennyiben a berendezés lézersugarat használ, a lézersugár vakságot okozhat.</li> </ul>  |  |

## Tápkábel

**⚠ FIGYELMEZTETÉS**

Ezen figyelmeztetések figyelmen kívül hagyása végzetes vagy súlyos balesetet okozhat.

→ Ne hagyja figyelmen kívül a biztonsági tanácsokat.

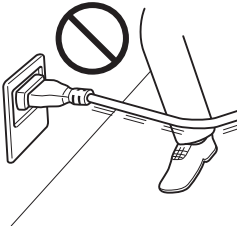



| FIGYELMEZTETÉS  | Szimb.   |
|---|--|
| <ul style="list-style-type: none"> <li>Csak a termékkel együtt szállított tápkábelt használja. Ha a termékkel együtt nem kapott tápkábelt, kizárólag csak a TÁPKÁBELRE VONATKOZÓ UTASÍTÁSOKBAN meghatározott típust használja. Ha nem így tesz, tüzet vagy áramütést okozhat.</li> </ul>  |    |
| <ul style="list-style-type: none"> <li>A csomagban kapott tápkábelt kizárólag csak ehhez a készülékhez használja és SOHA ne használja bármilyen egyéb berendezéshez. Ha nem így tesz, tüzet vagy áramütést okozhat.</li> </ul>  |   |
| <ul style="list-style-type: none"> <li>Ne sértse meg és ne horzsolja le a tápkábelt, ne tegyen rá nehéz tárgyat, ne melegítse, ne csavargassa, ne húzogassa és ne rongálja. Sérült tápkábel (kilátszó vezetősál vagy szakadt vezetősál stb.) használata tüzet vagy meghibásodást okozhat. Ha ilyet észlel, azonnal kapcsolja a készülék főkapcsolóját KI állásba, húzza ki a tápkábelt az aljzatból, majd hívja a szervizképviselőt.</li> </ul> | <br> |



**Áramforrás**** FIGYELMEZTETÉS**

Ezen figyelmeztetések figyelmen kívül hagyása végzetes vagy súlyos balesetet okozhat.

→ Ne hagyja figyelmen kívül a biztonsági tanácsokat.

| FIGYELMEZTETÉS  | Szimb.  |
|---|---|
| <ul style="list-style-type: none"> <li>• Csak a megadott tápfeszültséget használja. Ha nem így jár el, tüzet vagy áramütést okozhat.</li> </ul>   |  |
| <ul style="list-style-type: none"> <li>• A tápcsatlakozót közvetlenül egy megfelelő aljzatba csatlakoztassa, amely a csatlakozóval megegyező konfigurációjú. Egy adapterkábel használata azt eredményezheti, hogy a készüléket nem megfelelő aljzatba csatlakoztatja (feszültség, terhelhetőség, földelés), valamint tüzet vagy áramütést okozhat. Amennyiben nem áll rendelkezésre megfelelő falicsatlakozó, forduljon egy szakképzett villanyszerelőhöz, a megfelelő csatlakozás kiépítéséért.</li> </ul> |  |
| <ul style="list-style-type: none"> <li>• Általában ne használjon elosztót vagy hosszabbítót zsinórt. Elosztó vagy hosszabbító használata tüzet vagy áramütést okozhat. Vegye fel a kapcsolatot a szervizzel, ha hosszabbítót tart szükségesnek.</li> </ul>  |  |
| <ul style="list-style-type: none"> <li>• Mielőtt egyéb berendezéseket csatlakoztatna ugyanabba az aljzatba, kérje a szervizképviselő szaktanácsát. A túlterhelés tüzet okozhat.</li> </ul>  |  |

** VIGYÁZAT**

Ezek a figyelmeztetéseknek a figyelmen kívül hagyása balesetet vagy anyagi kárt okozhat.



→ Ne hagyja figyelmen kívül a biztonsági tanácsokat.

| VIGYÁZAT  | Szimb.  |
|---|---|
| <ul style="list-style-type: none"> <li>• Az aljzat legyen közel a készülékhez és legyen könnyen elérhető. Ellenkező esetben nem lehet vészhelyzet esetén a csatlakozót elég gyorsan kihúzni.</li> </ul> |  |

**Tápcsatlakozó**** FIGYELMEZTETÉS**

Ezen figyelmeztetések figyelmen kívül hagyása végzetes vagy súlyos balesetet okozhat.



→ Ne hagyja figyelmen kívül a biztonsági tanácsokat.

| FIGYELMEZTETÉS  | Szimb.  |
|---|---|
| <ul style="list-style-type: none"> <li>• Ne vegye ki és ne tegye be a tápkábel csatlakozóját nedves kézzel, mert áramütést okozhat.</li> </ul>                          |  |
| <ul style="list-style-type: none"> <li>• A tápkábel csatlakozóját tolja be teljesen a dugaszolóaljzatba. A laza csatlakoztatás tüzet vagy áramütést okozhat.</li> </ul> |  |

** VIGYÁZAT**

Ezek a figyelmeztetéseknek a figyelmen kívül hagyása balesetet vagy anyagi kárt okozhat.

→ Ne hagyja figyelmen kívül a biztonsági tanácsokat.

| VIGYÁZAT  | Szimb.  |
|---|---|
| <ul style="list-style-type: none"> <li>A tápcsatlakozó kihúzásánál ne a kábelt húzza. Ha a kábelnél fogja meg, tönkretetheti a kábelt, ami tűz keletkezésével járhat vagy áramütést okozhat.</li> </ul>                                     |  |
| <ul style="list-style-type: none"> <li>Évente több mint egyszer vegye ki a termék dugós csatlakozóját a dugaszoló aljzatból, és tisztítsa meg a dugaszoló villák közötti helyet. A villák között felgyülemelő por tüzet okozhat.</li> </ul> |  |

### Földelés

## FIGYELMEZTETÉS

Ezen figyelmeztetések figyelmen kívül hagyása végzetes vagy súlyos balesetet okozhat.

→ Ne hagyja figyelmen kívül a biztonsági tanácsokat.

| FIGYELMEZTETÉS   | Szimb.  |
|--|---|
| <ul style="list-style-type: none"> <li>A tápkábel csatlakozó dugóját védőérintkezős (földelt) dugaszoló aljzatba tegye.</li> </ul> |  |

## Telepítés

**⚠ FIGYELMEZTETÉS**

Ezen figyelmeztetések figyelmen kívül hagyása végzetes vagy súlyos balesetet okozhat.



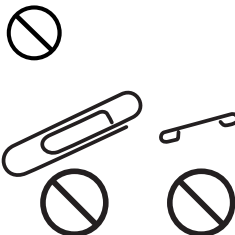

→ Ne hagyja figyelmen kívül a biztonsági tanácsokat.

| FIGYELMEZTETÉS  | Szimb.  |
|---|---|
| <ul style="list-style-type: none"> <li>Ne tegyen virágvázát vagy más vizet tartalmazó edényt, fémkapcsokat vagy más apró fémtárgyakat erre a termékre. A készülék belsejébe fröccsent víz vagy az oda beesett fémtárgyak tüzet, áramütést vagy meghibásodást okozhatnak.</li> <li>Ha víz, valamilyen fémtárgy vagy hasonló idegen test kerül a készülék belsejébe, azonnal kapcsolja a főkapcsolót KI állásba, húzza ki a tápcsatlakozót az aljzatból, majd értesítse a szervizképviselőt.</li> </ul> |  |

**⚠ VIGYÁZAT**

Ezek a figyelmeztetéseknek a figyelmen kívül hagyása balesetet vagy anyagi kárt okozhat.

→ Ne hagyja figyelmen kívül a biztonsági tanácsokat.

| VIGYÁZAT   | Szimb.  |
|--|---|
| <ul style="list-style-type: none"> <li>Ezen termék üzembe helyezése után gondoskodjon biztonságos elhelyezéséről. Ha a termék elmozdul vagy leesik, személyi sérülést okozhat.</li> </ul>  |  |
| <ul style="list-style-type: none"> <li>Ne helyezze a készüléket poros környezetbe, vagy olyan helyre, ahol magas nedvességtartalomnak, koromnak vagy gőznek van kitéve, közel konyhaasztalhoz, fürdőhöz vagy párasító berendezéshez. Tüzet, áramütést vagy műszaki meghibásodást okozhat.</li> </ul> |  |
| <ul style="list-style-type: none"> <li>Ne tegye ezt a terméket instabil vagy billegő munkaasztalra, vagy rezgéseknek és rázkódásnak kitett helyre. Leecsúszhat vagy leeshet, személyi sérülést vagy mechanikai meghibásodást okozhat.</li> </ul>   |  |
| <ul style="list-style-type: none"> <li>Ne tömje el ennek a terméknek a szellőzőnyílásait. A meleg felgyülemlik a termék belsejében, ami tüzet vagy hibás működést okozhat.</li> </ul>  |  |
| <ul style="list-style-type: none"> <li>Ne használjon éghető anyagot tartalmazó szóróflakont, folyadékot vagy gázt ezen termék közelében, mert tüzet okozhat.</li> </ul>  |  |

## Szellőzés

**⚠ VIGYÁZAT**

Ezek a figyelmeztetéseknek a figyelmen kívül hagyása balesetet vagy anyagi kárt okozhat.

→ Ne hagyja figyelmen kívül a biztonsági tanácsokat.



| VIGYÁZAT  | Szimb.  |
|---|---|
| <ul style="list-style-type: none"> <li>Mindig jól átszellőztött helyen használja a terméket. A termék gyengén szellőztött helyen történő, hosszú idejű működtetése egészségi károsodást okozhat. Szellőztesse a helyiséget szabályos időközönként.</li> </ul> |  |

## Intézkedések hibák esetén

**⚠ FIGYELMEZTETÉS**

Ezen figyelmeztetések figyelmen kívül hagyása végzetes vagy súlyos balesetet okozhat.

→ Ne hagyja figyelmen kívül a biztonsági tanácsokat.

| FIGYELMEZTETÉS   | Szimb.  |
|--|---|
| <ul style="list-style-type: none"> <li>Ne folytassa ennek a terméknek a használatát, ha az szokatlanul forró vagy füstöl, szokatlan szaga van vagy furcsán zajos. Azonnal kapcsolja ki a főkapcsolót, húzza ki a tápkábel csatlakozó dugóját a dugaszolóaljzatból, majd hívja a jogosult szervizt. Ha ebben az állapotban tovább használja, tüzet vagy áramütést okozhat.</li> </ul> |  |
| <ul style="list-style-type: none"> <li>Ne folytassa ennek a terméknek a használatát, ha azt leejtették vagy megsérült a burkolata. Azonnal kapcsolja ki a főkapcsolót, húzza ki a tápkábel csatlakozó dugóját a dugaszolóaljzatból, majd hívja a jogosult szervizt. Ha ebben az állapotban tovább használja, tüzet vagy áramütést okozhat.</li> </ul>                                |  |

**⚠ VIGYÁZAT**

Ezek a figyelmeztetéseknek a figyelmen kívül hagyása balesetet vagy anyagi kárt okozhat.

→ Ne hagyja figyelmen kívül a biztonsági tanácsokat.

| VIGYÁZAT  | Szimb.   |
|---|--|
| <ul style="list-style-type: none"> <li>A készülék belsejében magas hőmérsékletnek kitett területek találhatóak, amelyek égési sérülést okozhatnak. Ha valamilyen ellenőrzést végez a készülék belsejében, pl. rendellenes működés vagy egy papírelakadás elhárítása érdekében, ne érjen azokhoz a területekhez (a fixáló egység környéke, stb.), amelyeket "Caution HOT" (Vigyázat FORRÓ) figyelmeztető címke jelöl.</li> </ul> |  |

## Kellékek

**⚠ FIGYELMEZTETÉS**

Ezen figyelmeztetések figyelmen kívül hagyása végzetes vagy súlyos balesetet okozhat.



→ Ne hagyja figyelmen kívül a biztonsági tanácsokat.

| FIGYELMEZTETÉS   | Szimb.  |
|--|---|
| <ul style="list-style-type: none"> <li>Ne dobja a festékező modult vagy a festéket tűzbe. A forró festék szétszóródhat, égési sérülést, vagy más károkat okozhat.</li> </ul> |  |

**⚠ VIGYÁZAT**

Ezek a figyelmeztetéseknek a figyelmen kívül hagyása balesetet vagy anyagi kárt okozhat.



→ Ne hagyja figyelmen kívül a biztonsági tanácsokat.

| VIGYÁZAT  | Szimb.  |
|---|---|
| <ul style="list-style-type: none"> <li>Ne hagyja a festékező egységet vagy a dob egységet olyan helyen, ahol azt gyermekek könnyen elérhetik. Ezeknek a tárgyaknak a szájhoz érintése vagy lenyelése egészségkárosodást okozhat.</li> </ul>               |  |
| <ul style="list-style-type: none"> <li>Ne tárolja a festékező egységet vagy a fotóvezető dob egységet olyan floppylemez vagy óra közelében, amelyek érzékenyek a mágnességre. Ezzel ugyanis ezeknek a termékeknek a hibás működését okozhatja.</li> </ul> |  |

**A készülék áthelyezése**** VIGYÁZAT**

Ezek a figyelmeztetéseknek a figyelmen kívül hagyása balesetet vagy anyagi kárt okozhat.

→ Ne hagyja figyelmen kívül a biztonsági tanácsokat.

| VIGYÁZAT  | Szimb.  |
|---|---|
| <ul style="list-style-type: none"> <li>Amikor elmozdítja ezt a terméket, győződjön meg arról, hogy kihúzta-e a tápkábel és más kábelek csatlakozóját. Ennek elmulasztása tönkretelheti a vezetékét vagy a kábelt, ami tűz keletkezésével, áramütéssel vagy műszaki meghibásodással járhat.</li> </ul> |  |
| <ul style="list-style-type: none"> <li>Amikor elmozdítja a terméket, mindig a Kezelési útmutató vagy más dokumentum által előírt helyen fogja meg. Ha a termék leesik, komoly személyi sérülést okozhat. A termék is meghibásodhat vagy hibásan működhet.</li> </ul>                                  |  |

**Hosszabb szabadság előtt**

Ha az opciós FK-502 faxkészlet nincs felszerelve:

** VIGYÁZAT**

Ezek a figyelmeztetéseknek a figyelmen kívül hagyása balesetet vagy anyagi kárt okozhat.

→ Ne hagyja figyelmen kívül a biztonsági tanácsokat.

| VIGYÁZAT  | Szimb.  |
|---|---|
| <ul style="list-style-type: none"> <li>Ha a készüléket hosszabb ideig nem használja, húzza ki a tápcsatlakozót az aljzatból.</li> </ul> |  |

## 2.2 Szabályozási feljegyzések

### CE jelölés (Megfelelőségi tanúsítvány), az Európai Unió (EU) tagországainak felhasználói részére

Ez a termék megfelel az alábbi EU előírásoknak:  
2006/95/EC, 2004/108/EC és 1999/5/EC direktívák.

Ez a tanúsítvány az Európai Unió területén érvényes.

Ezt az eszközt árnyékolt hálózati kábellel kell használni. Árnyékolás nélküli kábelek használata interferenciát okozhat a rádiótávközléssel és a CISPR szabályzat, illetve a helyi előírások alapján tilos.

Optikai hitelesítő egység AU-201 (IC kártya író/olvasó):

Ez a termék az R & TTE direktívák (1999/5/EC) hatálya alá eső vezeték nélküli rendszerű berendezés (rövid hatótávolságú eszköz). A működési frekvenciája 13,56 MHz.

### USER INSTRUCTIONS FCC PART 15 – RADIO FREQUENCY DEVICES (For U.S.A. users)

This equipment has been tested and found to comply with the limits for a Class A digital device, pursuant to Part 15 of the FCC Rules.

These limits are designed to provide reasonable protection against harmful interference when the equipment is operated in a commercial environment. This equipment generates, uses and can radiate radio frequency energy and, if not installed and used in accordance with the instruction manual, may cause harmful interference to radio communications. Operation of this equipment in a residential area is likely to cause harmful interference in which case the user will be required to correct the interference at his own expense.

### WARNING

**The design and production of this unit conform to FCC regulations, and any changes or modifications must be registered with the FCC and are subject to FCC control.**

Any changes made by the purchaser or user without first contacting the manufacturer will be subject to penalty under FCC regulations.

- This device must be used with a shielded network (10 Base-T/100 Base-TX) cable and a shielded parallel cable. The use of non-shielded cables is likely to result in interference with radio communications and is prohibited under FCC rules.

### INTERFERENCE-CAUSING EQUIPMENT STANDARD (ICES-003 ISSUE 4) (For Canada Users)

This Class A digital apparatus complies with Canadian ICES-003.

Cet appareil numérique de la classe A est conforme à la norme NMB-003 du Canada.

### A "B" osztályú gépek előírásait el nem ismerő országok felhasználói részére

### FIGYELMEZTETÉS

**Interferencia a rádiótávközléssel:**

- Ez egy A osztályú termék. Lakókörnyezetben a használata rádióinterferenciát okozhat, amely esetben a felhasználó kötelezhető, hogy megfelelő intézkedéseket tegyen ezek elhárítására.
- Ezt az eszközt árnyékolt hálózati kábellel kell használni. Árnyékolás nélküli kábelek használata interferenciát okozhat a rádiótávközléssel és a CISPR szabályzat, illetve a helyi előírások alapján tilos.

### Lézerrel kapcsolatos biztonság

Ez egy lézerrel működő digitális készülék. A lézerrel kapcsolatos veszély lehetősége kizárt, amennyiben a készüléket ezen kézikönyv utasításai szerint működtetik.

Mivel a kibocsátott lézersugarat a védőburkolat teljes mértékben árnyékolja, a lézersugár a felhasználói műveletek egyetlen fázisában sem tud kilépni a készülékből.

Ez a készülék 1. lézerosztályba sorolt termék: ez azt jelenti, hogy nem hoz létre veszélyes lézersugárzást.

**Belső lézersugárzás**

| Jellemzők                                |  |
|--|--|
| Maximális átlagos sugárzási teljesítmény | bizhub C253/C203:<br>7,7 $\mu$ W a nyomtatófej lézernyílásánál<br><br>bizhub C353:<br>11,6 $\mu$ W a nyomtatófej lézernyílásánál |
| Hullámhossz                              | 775-800 nm   |

**⚠ FIGYELMEZTETÉS**

**A termék 3B osztályú lézertiódát használ, amely láthatatlan lézersugárzást bocsát ki.**

- A lézertióda és a sokszögű letapogató tükör a lézernyomtató egységben helyezkednek el.
- A lézer nyomtató egység **NEM A HELYSZÍNE JAVÍTHATÓ ELEM:**  
Ezért a lézer nyomtató egységet semmilyen körülmények között nem szabad felnyitni.

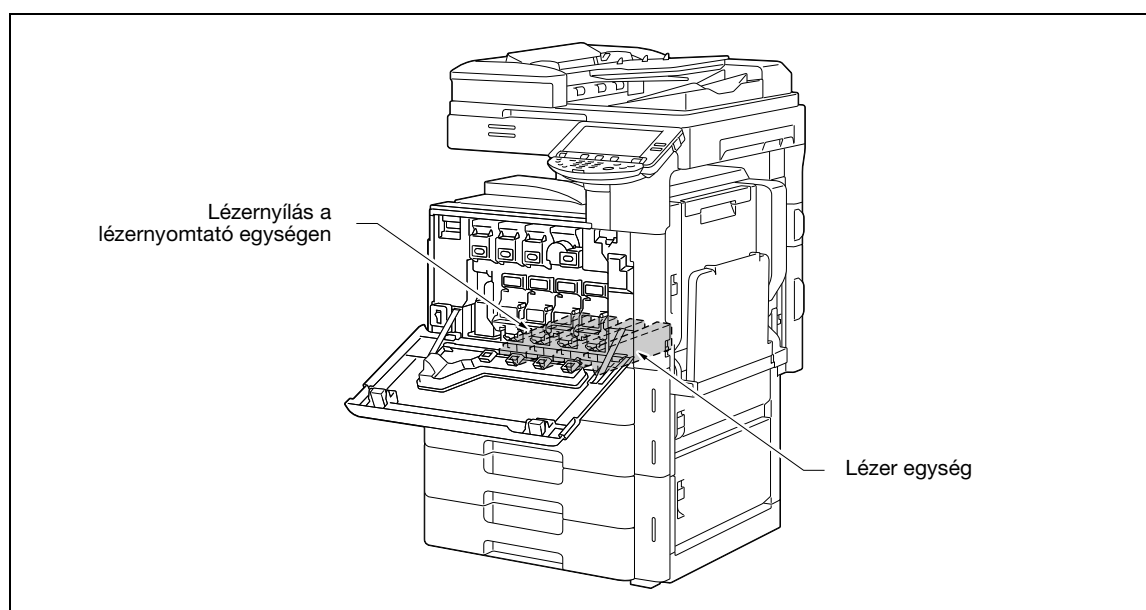
**CDRH regulations**

This machine is certified as a Class 1 Laser product under Radiation Performance Standard according to the Food, Drug and Cosmetic Act of 1990. Compliance is mandatory for Laser products marketed in the United States and is reported to the Center for Devices and Radiological Health (CDRH) of the U.S. Food and Drug Administration of the U.S. Department of Health and Human Services (DHHS). This means that the device does not produce hazardous laser radiation.

The label shown on page 2-13 indicates compliance with the CDRH regulations and must be attached to laser products marketed in the United States.

**⚠ CAUTION**

**Use of controls, adjustments or performance of procedures other than those specified in this manual may result in hazardous radiation exposure.**

- This is a semiconductor laser. The maximum power of the laser diode is 30 mW and the wavelength is 775-800 nm.

**Európai felhasználók részére** **VIGYÁZAT**

A kezelő- és beállítószervek ezen kézikönyvben leírtaktól eltérő használata illetve az eljárások nem ezen kézikönyvben leírt módon történő végrehajtása veszélyes sugárzás kibocsátásához vezethet.

→ Ez egy félvezető-lézer. A lézerdíoda maximális teljesítménye 30 mW és a hullámhossza 775-800 nm.

**Dániai felhasználók részére** **ADVARSEL**

**Dette er en halvlederlaser.**

→ Usynlig laserstråling ved åbning, når sikkerhedsafbrydere er ude af funktion. Undgå udsættelse for stråling. Klasse 1 laser produkt der opfylder IEC 60825 sikkerheds kravene.

Dette er en halvlederlaser. Laserdiodens højeste styrke er 30 mW og bølgelængden er 775-800 nm.

**Finnország és Svédország részére**

LOUKAN 1 LASERLAITE  
KLASS 1 LASER APPARAT

 **VAROITUS**

**Tämä on puolijohdelaser.**

→ Laitteen Käyttäminen muulla kuin tässä käyttöohjeessa mainitulla tavalla saattaa altistaa käyttäjän turvallisuusluokan 1 ylittävälle näkymättömälle lasersäteilylle.

Tämä on puolijohdelaser. Laserdiodin suurin teho on 30 mW ja aallonpituus on 775-800 nm.

 **VARNING**

**Det här är en halvledarlaser.**

→ Om apparaten används på annat sätt än i denna bruksanvisning specificerats, kan användaren utsättas för osynlig laserstrålning, som överskrider gränsen för laserklass 1.

Det här är en halvledarlaser. Den maximala effekten för laserdioden är 30 mW och våglängden är 775-800 nm.

 **VAROITUS**

**Avattaessa ja suojalukitus ohitettaessa olet alttiina näkymättömälle lasersäteilylle.**

→ Älä katso säteeseen.

 **VARNING**

**Osynlig laserstrålning när denna del är öppnad och spärren är urkopplad.**

→ Betrakta ej strålen.



## Norvégiai felhasználók részére

**⚠ ADVARSEL!****Dette en halvleder laser.**

- Dersom apparatet brukes på annen måte enn spesifisert i denne bruksanvisning, kan brukeren utsettes for usynlig laserstråling som overskrider grensen for laser klass 1.

Dette en halvleder laser. Maksimal effekt till laserdiode er 30 mW og bølgelengde er 775-800 nm.

**Lézerbiztonsági felirat**

A gép külsején az alább látható lézerbiztonsági felirat található.

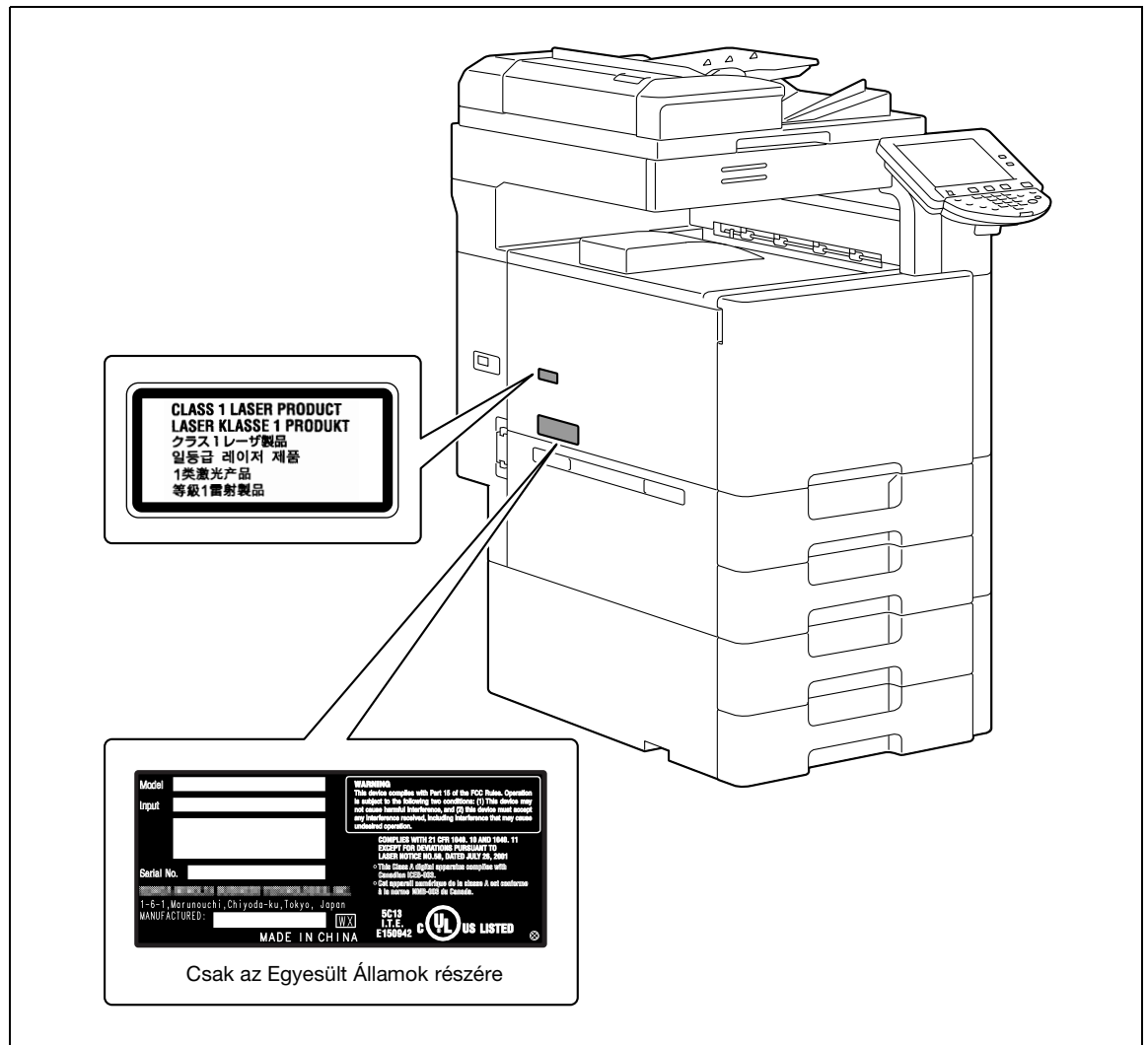

## Ózon-kibocsátás

### VIGYÁZAT

#### A készüléket jól szellőző helyiségben helyezze el

- A készülék normál üzeme közben elhanyagolható mennyiségű ózon keletkezik. Gyengén szellőzött helyiségekben, a másológép hosszabb használata után, kellemetlen szag érződhet. A kényelmes, egészséges és biztonságos munkakörnyezet érdekében, ajánlott a fénymásolót egy jól szellőztetett helyiségben elhelyezni.

### ATTENTION

#### Placer l'appareil dans une pièce largement ventilée.

- Une quantité d'ozone négligable est dégagée pendant le fonctionnement de l'appareil quand celui-ci est utilisé normalement. Cependant, une odeur désagréable peut être ressentie dans les pièces dont l'aération est insuffisante et lorsque une utilisation prolongée de l'appareil est effectuée. Pour avoir la certitude de travailler dans un environnement réunissant des conditions de confort, santé et de sécurité, il est préférable de bien aérer la pièce où se trouve l'appareil.

#### Akusztikus zajszint (csak európai felhasználók részére)

Maschinenlärminformations-Verordnung 3. GPSGV: Der höchste Schalldruckpegel beträgt 70 dB(A) oder weniger gemäß EN ISO 7779.

#### Csak az EU tagországok részére

Ez a jel azt jelenti: Ne dobja ki ezt a terméket a háztartási hulladékkal!

Az elektromos és elektronikus eszközök leselejtezés utáni megfelelő kezelésével kapcsolatban forduljon a helyi hatóságokhoz vagy a márkakereskedőinkhez. Ezen termékek újrahasznosítása hozzájárul a természet erőforrásainak megőrzéséhez és csökkenti a hulladékok nem megfelelő kezelése által a környezetre és az emberi egészségre kifejtett negatív hatásokat.

Ez a termék megfelel az RoHS (2002/95/EC) előírásnak.

Ez az eszköz nem alkalmazható videó munkaállomásként a BildscharbV alapján.

Das Gerät ist nicht für die Benutzung am Bildschirmarbeitsplatz gemäß BildscharbV vorgesehen.

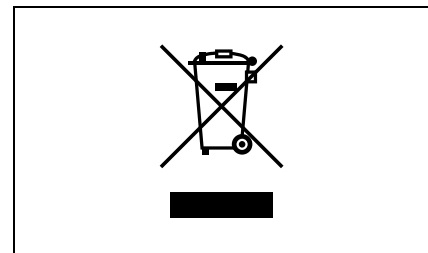

## 2.3 Figyelmeztető feliratok és címkék

A készüléken az alábbi helyeken figyelmeztető feliratok és címkék kerültek elhelyezésre.

Nagy körültekintéssel járjon el, hogy bizonyos műveletek végzése, pl. az elakadt papírok eltávolítása közben ne történjen baleset.

**TONER** (Net Wt: 465g/16.4oz) BLACK / SCHWARZ NOIR / ブラック

**FIGYELMEZTETÉS**  
Ne égesse el a használt festékpátront. A tűzből kiszóródó festék veszélyes lehet.

**VIGYÁZAT**  
Egyes dokumentumok másolása törvénybe ütközhet. Soha ne másoljon ilyen dokumentumokat.

**FIGYELMEZTETÉS**  
Ne állítsa a festékhulladék-tartályt a végére vagy megdöntve, mert a festék kiszóródhat.

**VIGYÁZAT**  
Ne égesse el a használt festékhulladék-tartályt. A tűzből kiszóródó festék veszélyes lehet.

**FIGYELMEZTETÉS**  
Ne égesse el a használt előhívó egységeket. A tűzből kiszóródó festék veszélyes lehet.

**Legal Restrictions on Copying**  
Certain types of documents (such as those copied by this copier for the purpose of or with the intent to pass copies of such documents off as the original) may be subject to copyright law. The copying is not a complete, full and final copy and is not to be used as a guide for reproduction.

**CAUTION** High temperature! **ATTENTION** Température élevée! **PRECAUCIÓN** ¡Temperatura alta! **注意** 高温! **警告** 高温!

**VORSICHT** Heiße Oberfläche! **CUIDADO** Alta temperatura! **ATTENZIONE** Alta temperatura! **주의** 고온! **警告** 高温!

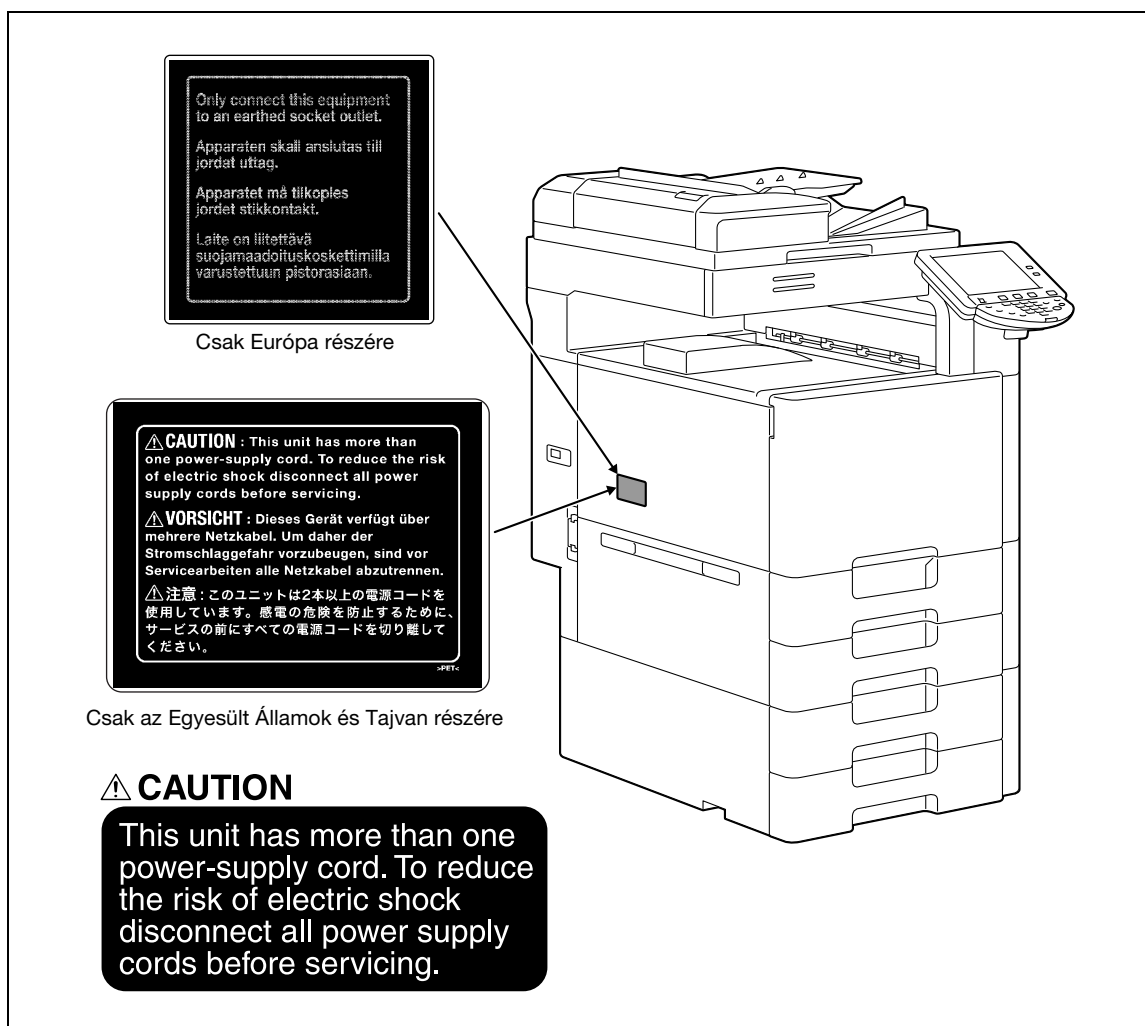

## 2.4 Helyszükséglet

Annak érdekében, hogy a készülék kezelését, a segédanyagok feltöltését és a részegységek cseréjét könnyen elvégezhesse, a készülék elhelyezésénél vegye figyelembe az alábbiakban ajánlott helyszükségletet.

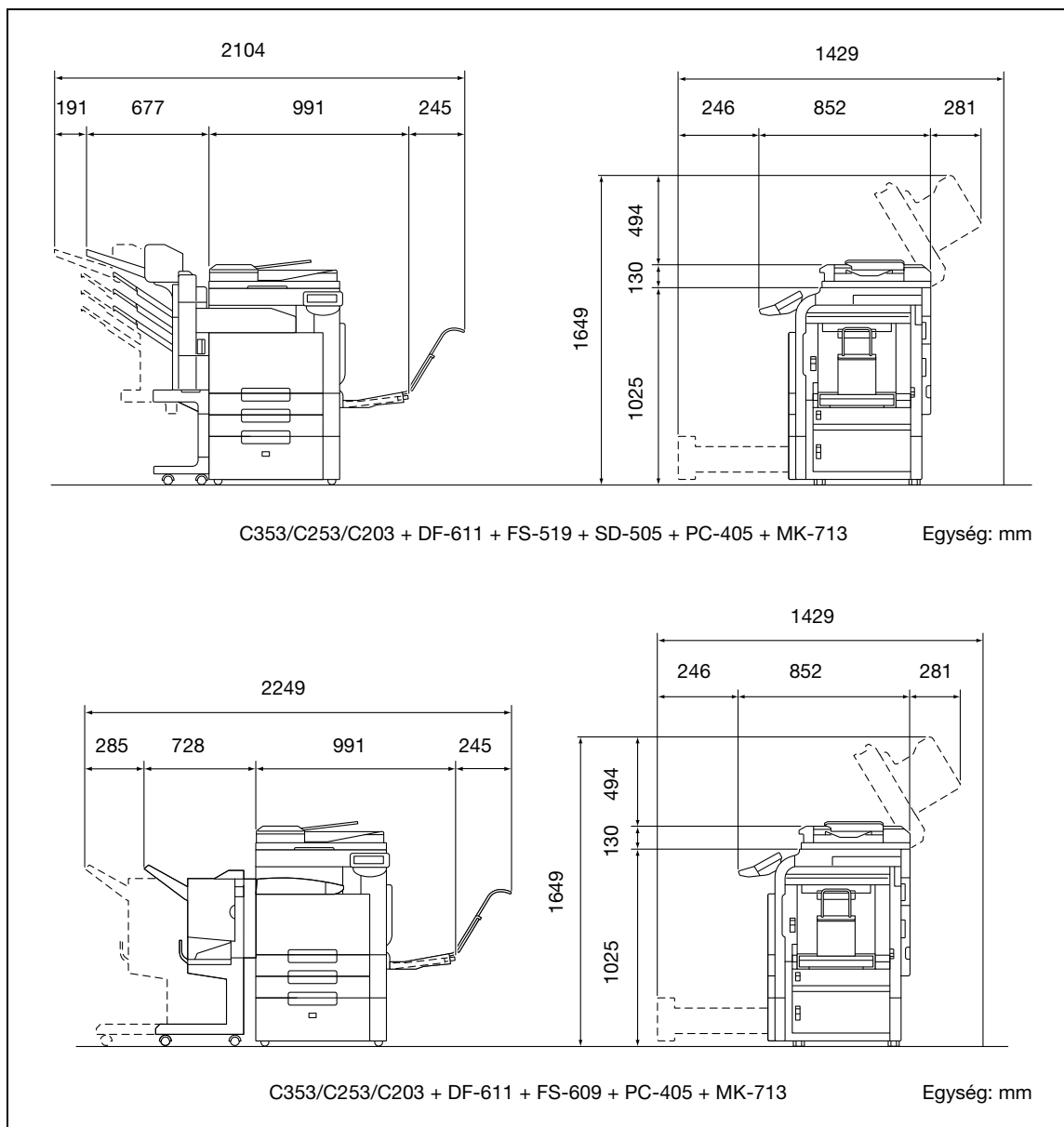

### Emlékeztető

*Ha az opció nincs felszerelve, a készülék mögött legalább 200 mm szabad helyet kell biztosítani a szellőzés érdekében.*

## 2.5 Üzemeltetési előírások

A készülék optimális teljesítményének eléréséhez tartsa be az alábbi előírásokat.

### Áramforrás

Az áramforrás az alábbi feltételeknek kell megfeleljen.

- Feszültség-ingadozás: Legfeljebb  $\pm 10\%$  (220-240 V váltakozó feszültségnél)
- Frekvencia-ingadozás: Legfeljebb  $\pm 3$  Hz (50/60 Hz-nél)
- Lehetőleg minél kisebb feszültség- és frekvenciaingadozású áramforrást használjon.

### Működési környezet

A fénymásoló helyes működéséhez az alábbi környezeti feltételeket kell biztosítani:

- Hőmérséklet: 10°C (50°F) - 30°C (86°F) között, egy órán belül legfeljebb 10°C (18°F) ingadozással
- Páratartalom: 15% és 85% között, egy órán belül legfeljebb 10% ingadozással

### A másolatok tárolása

A másolatok tárolásánál vegye figyelembe az alábbi ajánlásokat.

- A hosszú ideig megőrzendő másolatokat tartsa fényvédett helyen, hogy elkerülje az elhalványodást.
- A hígítót tartalmazó ragasztók (pl. a szóróflakonos enyv) feloldhatják a másolatok festékét.
- A színes másolatokon vastagabb a festékréteg, mint a fekete-fehéreken. Emiatt az összehajtott színes másolatokról a hajlításnál, a festék leválhat.

## 2.6 A másolás törvényi korlátozása

Bizonyos dokumentumtípusokat soha nem szabad másolni, abból a célból vagy szándékkal, hogy a másolatokat eredetiként használják fel.

Az alábbi lista nem teljes, de egy útmutatást adhat a felelős másoláshoz.

Pénzügyi dokumentumok

- Személyi csekkek
- Utazási csekkek
- Pénzutalványok
- Letéti igazolások
- Adóslevelek és más kötelezettséggel kapcsolatos bizonylatok
- Raktári bizonylatok

Jogi dokumentumok

- Élelmiszerjegyek
- Postabélyegek (érvényes vagy érvénytelenített)
- Kormányhivatalok elismervényei vagy kötelezvényei
- Illetékbélyegek (érvényes vagy érvénytelenített)
- Útlevelek
- Bevándorlási okmányok
- Gépjárművekkal kapcsolatos engedélyek és jogosítványok
- Épületekkel és ingatlanokkal kapcsolatos okmányok

Általános dokumentumok

- Személyi igazolványok, jelvények és kitüntetések
- Szerzői joggal védett termékek, a jog tulajdonosának engedélye nélkül

Továbbá, **minden körülmények között tilos** helyi vagy külföldi bankjegyek másolása, valamint műalkotások másolása, a szerzői jogok tulajdonosának engedélye nélkül.

Ha kétségei vannak egy dokumentum jellegét illetően, kérjen jogi segítséget.



### **Bővebb információk**

*Egyes eredetiek, például bankjegyek tiltott másolatának megelőzése érdekében, ez a gép egy hamisítás elleni funkcióval rendelkezik.*

*A hamisítás elleni funkció miatt amellyel ez a gép rendelkezik, a képek eltorzítva jelenhetnek meg.*





---



## Másolási funkciók



### 3 Másolási funkciók

#### 3.1 A gép főbb részeinek elnevezése és funkciójának leírása

##### 3.1.1 Kezelőpanel

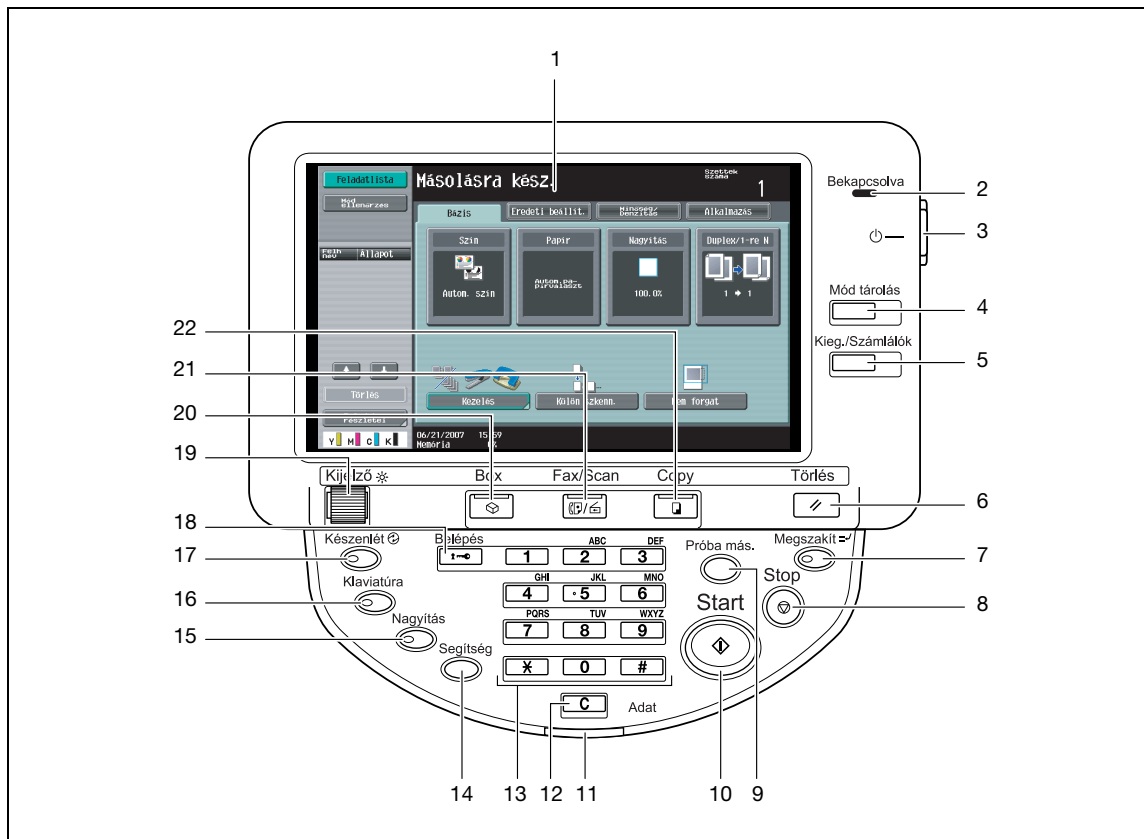

| Sz. | Elnevezés                                     | Leírás   |
|-----|---|--|
| 1   | Érintőmezős képernyő                          | Különbféle képernyőket és üzeneteket jelenít meg. A különféle beállítások közvetlenül a panel megérintésével végezhetők el.  |
| 2   | Fő tápjelző                                   | Zöld színnel világít, ha a készülék a főkapcsolóval bekapcsolásra került   |
| 3   | [Tápfeszültség] (kiegészítő tápkapcsoló) gomb | Megnyomásával kapcsolhatja be/ki a gép műveleteit. Kikapcsolt helyzetben a készülék olyan állapotba vált át, ahol energiát takarít meg.  |
| 4   | [Mód tárolás] gomb                            | Megnyomásával programként regisztrálhatja (tárolhatja) a kívánt másolási/fax/szkennelési beállításokat, illetve előhívhat egy regisztrált programot. (Lásd a o. 3-81.)   |
| 5   | [Kieg./Számológép] gomb                       | Lenyomásával előhívható a Számológép és a Segédfunkciók képernyő.  |
| 6   | [Törlés] gomb                                 | Nyomja meg, a kezelőpanel és az érintőmezős képernyőn bevitt összes beállítás törléséhez (a programozott beállítások kivételével).   |
| 7   | [Mégyszakít] gomb                             | Ezt lenyomva a készülék Mégyszakítás módba vált. Amíg a készülék Mégyszakítás módban van, a [Mégyszakít] gomb jelzője zöld fénnel világít és az érintőmezős képernyőn "A gép most megszakítás üzemmódban van." üzenet látható. A Mégyszakítás módból a [Mégyszakít] gomb ismételt megnyomásával lehet kilépni. |
| 8   | [Stop] gomb                                   | A [Stop] gomb lenyomásával másolás, szkennelés vagy nyomtatás közben ideiglenesen leállítja a műveletet.   |
| 9   | [Próba más.] gomb                             | Nyomja meg, ha nagyszámú másolat kinyomtatása előtt ellenőrzés céljából egy egyszerű próbamásolatot akar kinyomtatni. A jelen beállítások alkalmazásával létrehozott előnézeti kép megtekintéséhez az érintőpanelen, nyomja meg a [Próba más.] gombot, a [Start] gomb lenyomása előtt. (Lásd a o. 3-74)        |

| Sz. | Elnevezés         | Leírás  |
|-----|-------------------|---|
| 10  | [Start] gomb      | Lenyomásával elindítja a másolási, szkennelési vagy fax műveletet. Amikor a készülék készen áll a művelet megkezdésére, a [Start] gomb jelzője kék fényvel világít. Ha a [Start] gomb jelzője narancsszínű fényvel világít, a másolást nem lehet elkezdni. Nyomja meg a leállított feladat újratekésítéséhez. |
| 11  | Adatjelző         | A nyomtatási feladat fogadása közben kék fényvel villog. Kék színnel világít, amikor egy nyomtatási feladat várakozási sorban van, vagy a nyomtatása folyamatban van. Kék fényvel világít, ha a készülék tárolt vagy még nem nyomtatott fax adatokat tartalmaz.   |
| 12  | [C] (törlés) gomb | Nyomja meg egy, a számbillentyűkön beírt érték (pl. példányszám, zoom-tényező vagy egy méret) törléséhez  |
| 13  | Számgombok        | A másolatok számának beírására használható. A zoom-tényező beírására használható. Különböző beállításoknál használható.   |
| 14  | [Segítség] gomb   | Megnyomására megjelenik a Sűgőmenü képernyő. Erről a képernyőről előhívhatók a különféle funkciókat és műveleteket ismertető részletes leírások. (Lásd a o. 3-86.)  |
| 15  | [Nagyítás] gomb   | Ezt lenyomva a készülék Kijelzőnagyítás módba vált. A PageScope Authentication Manager programmal végrehajtott hitelesítés esetén nem lép Kijelzőnagyítás módba.  |
| 16  | [Klaviatúra] gomb | Ezt lenyomva, a kijelzőn megjelenik a felhasználói hozzáférési funkciók beállítására szolgáló képernyő.   |
| 17  | [Energia] gomb    | Ezt lenyomva a készülék belép az Energiatakarékos módba. Amíg a készülék Energiatakarékos módban van, az [Készenlét] gomb jelzője zöld fényvel világít, és az érintőmezős képernyő kikapcsol. A kilépéshez az Energiatakarékos módból, ismét nyomja meg az [Készenlét] gombot.                                |
| 18  | [Belépés] gomb    | Ha a felhasználó engedélyezés vagy számlakövetés beállítások alkalmazásra kerültek, a felhasználónév és a jelszó (felhasználó engedélyezés esetén) illetve a számlanév és jelszó (számlakövetés esetén) beadása után, nyomja meg ezt a gombot készülék használatához.   |
| 19  | [Kijelző] tárcsa  | Az érintőmezős képernyő fényerejének szabályozására használható.  |
| 20  | [Box] gomb        | Ezt lenyomva beléphet a Felhasználói fiók módba. Amíg a készülék Felhasználói fiók módban van, a [Box] gomb jelzője zöld fényvel világít.   |
| 21  | [Fax/Scan] gomb   | Ezt megnyomva a gép Fax/Szkenner módba vált át. Amíg a készülék Fax/Szkenner módban van, a [Fax/Scan] gomb jelzője zöld fényvel világít.  |
| 22  | [Copy] gomb       | Ezt lenyomva a gép Másolás módba vált. (Alapértelmezésben a készülék Másolás módban van.) Amíg a készülék Másolás módban van, a [Copy] gomb jelzője zöld fényvel világít.   |



#### Emlékeztető

*Ne nyomja meg túlzott erővel az érintőpanelt, mert az megkarcolódhat vagy megsérülhet.*

*Soha ne nyomja erővel az érintőmezős képernyőt, és soha ne használjon semmilyen hegyes tárgyat az érintőmezős képernyő kezeléséhez.*

### 3.1.2 Az alapbeállítások képernyője

Amikor a készülék készen áll másolatok készítésére, a bekapcsolás után, megjelenik a Bázis képernyő.

- Egy funkció aktiválásához vagy egy beállítás kiválasztásához, finoman érintse meg az érintőmezős képernyőn megjelenő gombot.

Bázis képernyő

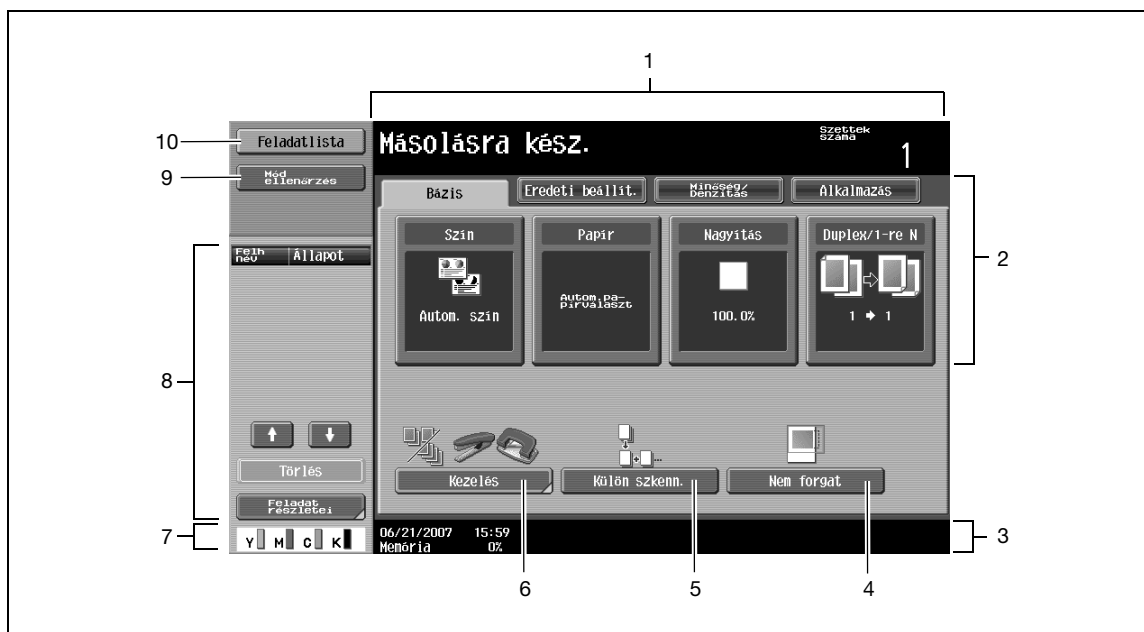

Gyorsmásolat képernyő

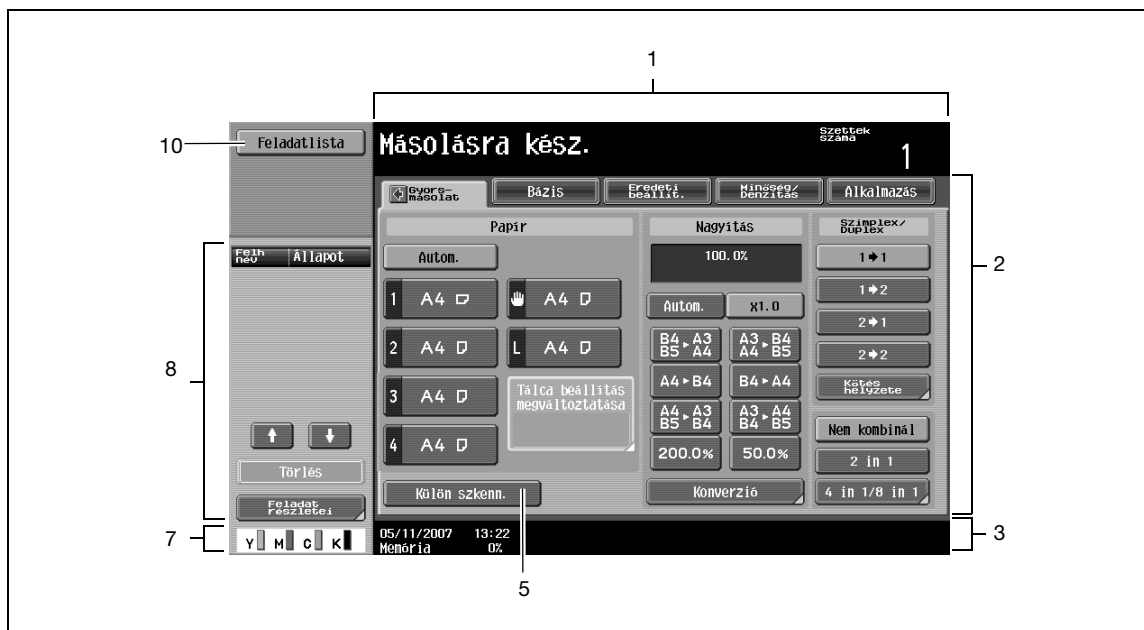

Megérintésére  a bal oldali panelen megjelennek a Színbeállítás, [Kezelés] és a [Nem forgat] funkciók.

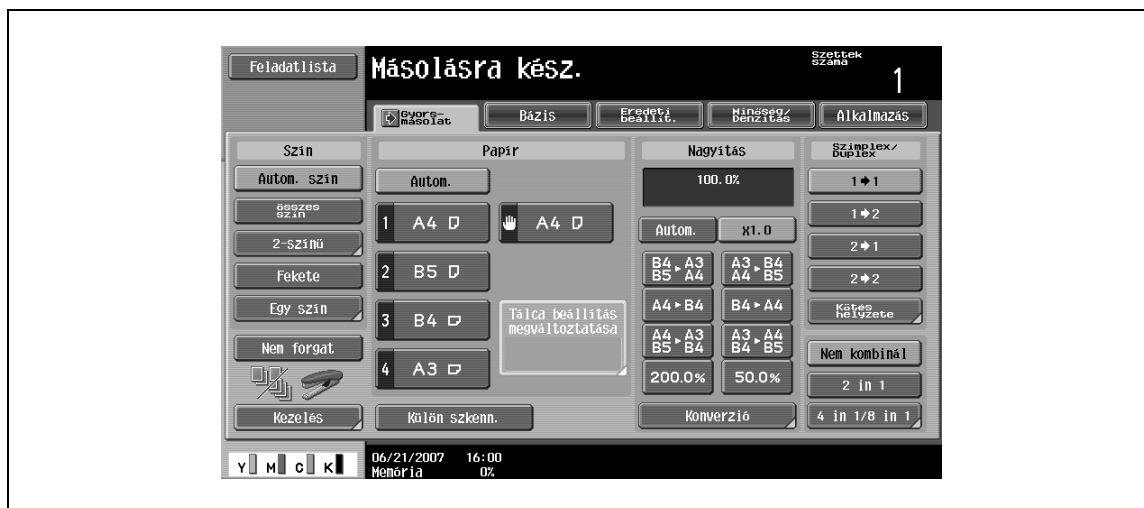

| Sz. | Elem neve                            | Leírás  |
|-----|--------------------------------------|---|
| 1   | Üzenetkijelző terület                | Itt kerül kijelzésre a készülék állapota és a műveletek részletei.  |
| 2   | Funkciók/beállítások kijelzőterülete | A különféle funkciók kijelzéséhez használható fülek és gombok kerülnek kijelzésre. Érintse meg a kívánt beállításokat tartalmazó képernyőnek megfelelő fület vagy gombot.   |
| 3   | Ikonkijelző terület                  | Itt kerülnek kijelzésre a készülék és a feladatok állapotát mutató ikonok.  |
| 4   | [Nem forgat] gomb                    | Érintse meg ezt a gombot ahhoz, hogy a képet a papír tájolásának megfelelő elforgatás nélkül másolja.   |
| 5   | [Külön szkenn.] gomb                 | Érintse meg az eredeti külön adagokban történő szkenneléséhez. Egy külön adagokban szkennelt eredeti egyetlen másolási feladatként kezelhető.   |
| 6   | [Kezelés] gomb                       | Megérintésével adhatók meg a leválogatás, a csoportba rendezés, a tűzés vagy a lyukasztás beállításai.  |
| 7   | Festékszint-jelzők                   | Ezek a jelzők mutatják a ciánkék (C), bíbor (M), sárga (Y) és fekete (K) festékek fennmaradó szintjét.  |
| 8   | Bal panel                            | A [Feladatlista] gomb lenyomása esetén megjelenik a jelenleg végrehajtás alatt álló és a végrehajtásra váró feladatokat tartalmazó képernyő. A [Mód ellenőrzés] gomb lenyomása esetén megjelenik a megadott beállítások eredményét tartalmazó képernyő. |
| 9   | [Mód ellenőrzés] gomb                | Megjelenik a megadott beállítások eredménye.  |
| 10  | [Feladatlista] gomb                  | Itt jelennek meg a végrehajtás alatt lévő, illetve végrehajtásra várakozó feladatok. A feladatok ellenőrzéséhez és kezeléséhez különféle parancsok használhatók.  |



#### Bővebb információk

A megjelenő alapbeállításokat tartalmazó képernyő (Bázis képernyő vagy Gyorsmásolat képernyő), beállítható az Egyedi kijelző beállítások képernyőn (amely a Felhasználói beállítás képernyőről hívható elő), a "Másolási beállítás" paraméter segítségével. A gombok és képernyők elrendezése eltérő a Bázis képernyő és a Teljes/közvetlen képernyő esetén; bár a funkciók azonosak. Alapértelmezésként, a "Bázis" kerül kiválasztásra.

A Gyorsmásolat képernyőn megjelenik a Bázis képernyőn összes beállítása, így egyszerűen elvégezhető számos beállítás.













#### Megjegyzés

Ha a gyári alapbeállítások módosításra kerültek, a képernyőn a módosított beállításokat tartalmazó fül egy zöld keretben jelenik meg.

A vonal színe módosítható az Egyedi kijelző beállítások képernyő (amely a Segédfunkció mód Felhasználói beállítás képernyőjéről hívható elő) "Színválasztási beállítások" paramétere segítségével.

### 3.1.3 A képernyőn megjelenő ikonok

| Ikon  | Leírás   |
|---|--|
|    | Jelzi, hogy a készülék adatokat küld, a pillanatnyi üzemmódtól függetlenül   |
|    | Jelzi, hogy a készülék adatokat fogad, a pillanatnyi üzemmódtól függetlenül  |
|    | Jelzi, hogy hiba történt egy képstabilizáló művelet, egy nyomtatási művelet vagy egy szkennelési művelet közben<br>Ezt az ikont megérintve egy figyelmeztető kódot tartalmazó képernyő jelenik meg.  |
|    | Ha a figyelmeztető üzenet Bővített biztonsági módmegjelenésénél bezárta a figyelmeztető képernyőt, érintse meg ezt a gombot a figyelmeztető képernyő újbóli előhívásához.  |
|    | Akkor jelenik meg, amikor egy üzenet valamelyik segédanyag feltöltésére vagy a készülék karbantartásának esedékességére figyelmeztet. Az ikont megérintve hívja elő az üzenetet, majd hajtja végre az abban foglalt feltöltési vagy karbantartási műveletet. |
|    | Akkor jelenik meg, ha egy hiba keletkezik a POP szerverhez történő csatlakozás során.  |
|    | Jelzi, hogy a papírtálcában nincs papír  |
|    | Jelzi, hogy a papírtálcában nagyok kevés papír maradt.   |
|   | Ha az opciós nyomtatásvezérlő felszerelésre került a bizhub C353/C253 készülékre, érintse meg ezt a gombot a nyomtatásvezérlő egység képernyőjének előhívásához.   |
|  | Jelzi, hogy a "Bővített biztonsági mód" funkció "BE" értékre lett állítva  |
|  | Egy USB memória csatlakoztatása esetén jelenik meg.  |

## 3.2 A fő- és a kiegészítő tápkapcsoló bekapcsolása

Ez a készülék két tápkapcsolóval rendelkezik: a főkapcsolóval és a [Tápfeszültség] (kiegészítő tápkapcsoló) gombbal.

### 3.2.1 A készülék bekapcsolása

A főkapcsoló a készülék valamennyi funkcióját be- illetve kikapcsolja. A főkapcsoló rendszerint bekapcsolt állapotban van.

A [Tápfeszültség] (kiegészítő tápkapcsoló) gomb a készülék műveleteinek be- és kikapcsolását végzi, például másolás, nyomtatás vagy szkennelés. Amikor a [Tápfeszültség] (kiegészítő tápkapcsoló) gomb kikapcsolt állapotban van, a készülék valamelyik energiatakarékos állapotba lép.

- 1 Nyissa ki a mellső ajtót, majd állítsa a főkapcsolót | állásba.

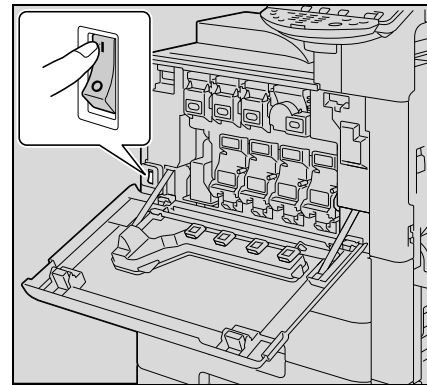

- 2 Csukja be az elülső ajtót.

- 3 Nyomja meg a [Tápfeszültség] (kiegészítő tápkapcsoló) gombot.

Ellenőrizze az érintőmezős képernyő bekapcsolt állapotát.

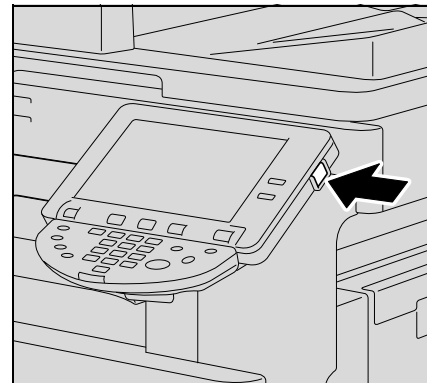

#### Bővebb információk

Amikor a [Tápfeszültség] (kiegészítő tápkapcsoló) gomb bekapcsolásra kerül, a [Start] gomb jelzője narancsszínű fényel kezd el világítani, és megjelenik a készülék bekapcsolását jelző képernyő. Néhány másodperc múlva a "Bemelegedés. Szkennelésre kész." üzenet jelenik meg az érintőpanelen, és a [Start] gomb jelzője kék fényel világít, jelezve, hogy egy feladat a várakozási sorba helyezhető.

Az alapértelmezett beállítások azok, amelyek a készülék bekapcsolása után azonnal kiválasztásra kerülnek (amikor a főkapcsolót I állásba kapcsolja), mielőtt még a kezelőpanelen vagy az érintőpanelen bármilyen beállítást végezne, és azok amelyek kiválasztásra kerülnek amikor a [Törlés] gomb lenyomásával a kezelőpanelen vagy az érintőpanelen végzett beállítások törlésre kerülnek.

Az alapértelmezett beállítások módosíthatók.

A gyári alapbeállítások azok a beállítások, amelyek a készülék gyártásánál kiválasztásra kerültek.



#### Megjegyzés

Egy feladat bemelegedés közben is a várakozási sorba helyezhető a [Tápfeszültség] (kiegészítő tápkapcsoló) gomb bekapcsolása után. Részletesen, lásd "Szkennelés a bemelegedés alatt" a(z) 3-9. oldalon.

Miután a gép befejezte a bemelegedést, a szkennelt kép nyomtatásra kerül.



### 3.2.2 Szkennelés a bemelegedés alatt

- 1 Nyomja le a [Tápfeszültség] (kiegészítő tápkapcsoló) gombot.
  - A készülék bekapcsolásával kapcsolatos részletekért, lásd a "A készülék kikapcsolása" a(z) 3-10. oldalon.

A [Start] gomb jelzője narancsszínű fényel kezd világítani.  
A bemelegedési üzenet után, a kijelzőn megjelenik a Bázis képernyő. A [Start] gomb jelzője kék színnel kezd világítani.
- 2 Ellenőrizze, hogy a "Bemelegedés. Szkennelésre kész." üzenet megjelent az érintőpanelen.

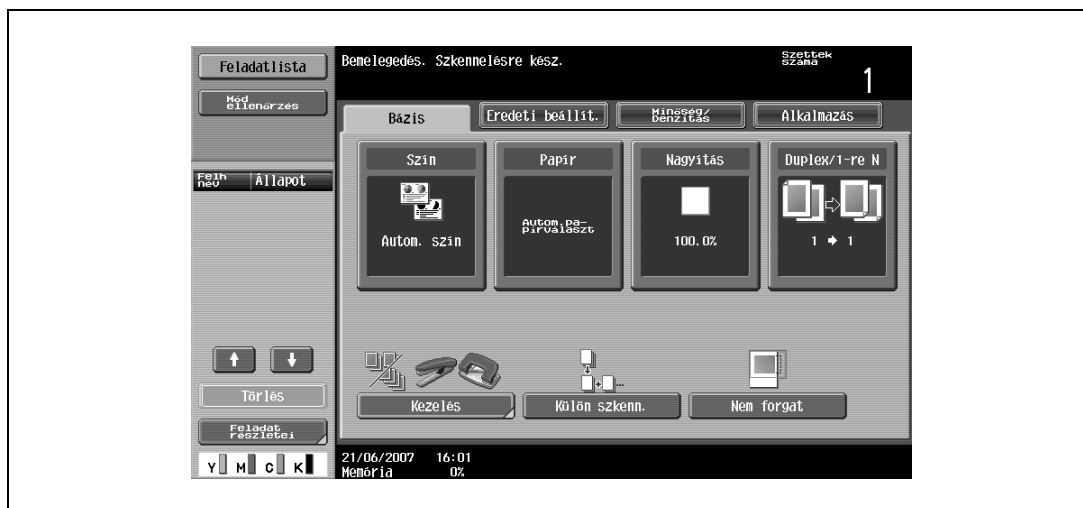

- 3 Helyezze el a másolandó eredetit.
  - A dokumentumok behelyezésével kapcsolatban lásd: "Az eredeti betöltése" a(z) 3-28. oldalon.
- 4 Végezze el az egyéb szükséges másolási beállítást.
- 5 A billentyűzet használatával, írja be a másolatok kívánt példányszámát.
- 6 Nyomja meg a [Start] gombot.  
Az eredeti szkennelésre kerül és a feladat a várakozási sor végére kerül.
  - Ha a "Másolás kezelőképernyő" paraméter a segédfunkció módban "Igen" értékre volt állítva, érintse meg a [Következő másolási feladat] gombot a Bázis képernyő megjelenítéséhez.

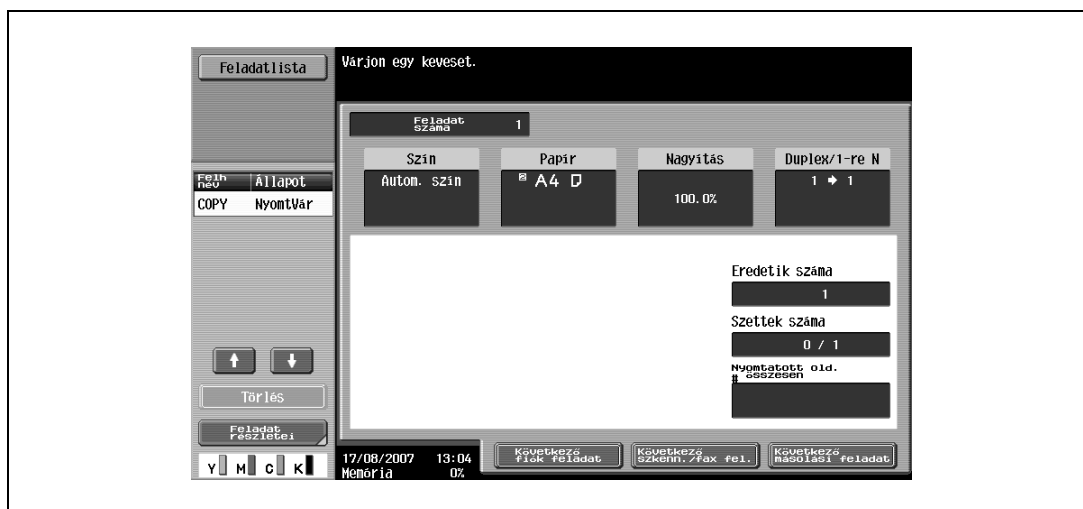

- Miután a készülék bemelegedése befejeződött, a feladatok automatikusan nyomtatásra kerülnek.
- ? **Hogyan lehet egy feladat nyomtatását leállítani?**
- Nyomja meg a [Stop] gombot. Részletesen, lásd "A szkennelés/nyomtatás ideiglenes leállítása" a(z) 3-73. oldalon.



#### Bővebb információk

*A készülék nyomtatás előtti bemelegedése alatt, miután az a [Tápfeszültség] (kiegészítő tápkapcsoló) gomb lenyomásával került bekapcsolásra, elvégezhető a másolási beállítások és lehetőség van egy eredeti szkennelésére, egy másolási feladat lefoglalására. Miután a készülék bemelegedése befejeződött, a másolatok automatikusan nyomtatásra kerülnek.*

*A Feladatlista képernyő Jelenlegi feladatok listáján vagy egy feladat Részletek képernyőjén módosítható a feladatok nyomtatási sorrendje vagy törölhető a feladat.*

### 3.2.3 A készülék kikapcsolása

- 1 Nyomja le a [Tápfeszültség] (kiegészítő tápkapcsoló) gombot.  
Ellenőrizze az érintőmezős képernyő kikapcsolt állapotát.
- 2 Nyissa ki a mellső ajtót, majd állítsa a főkapcsolót  állásba.

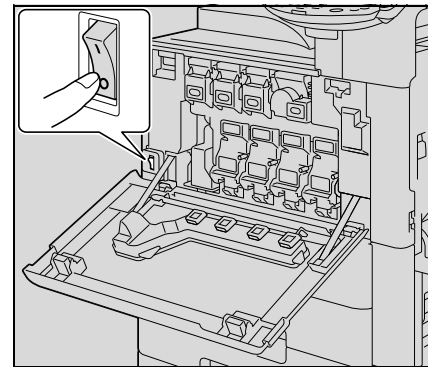

- 3 Csukja be az elülső ajtót.



#### Emlékeztető

*Ha a főkapcsolót ki- majd ismét be kell kapcsolni, várjon legalább 10 másodpercet a bekapcsolás előtt. Előfordulhat, hogy a gép nem működik megfelelően, ha a kikapcsolás után azonnal újra bekapcsolja.*

*Ne kapcsolja ki a készüléket sem a főkapcsoló, sem a [Tápfeszültség] (kiegészítő tápkapcsoló) gomb használatával, miközben az másolást vagy nyomtatást végez, mert papírelakadást idézhet elő.*

*Ne kapcsolja ki a készüléket sem a főkapcsoló, sem a [Tápfeszültség] (kiegészítő tápkapcsoló) gomb használatával, miközben az szkennelést vagy adatátvitelt végez, mert az összes szkennelt vagy átvitt adat törlődik.*

*Ne kapcsolja ki a másológépet a főkapcsoló segítségével, ha egy feladat van a várakozási sorban vagy tárolt adat várakozik a nyomtatásra, mert a kikapcsolással törli a feladatokat.*



#### Bővebb információk

*Amikor a készüléket a főkapcsoló és a [Tápfeszültség] (kiegészítő tápkapcsoló) gomb használatával kikapcsolja, az alábbi elemek kerülnek törlésre.*

*A nem programozott beállítások*

*A nyomtatási sorban várakozó feladatok*

### 3.2.4 Kézi energiatakarékosság

A készülék kézzel beállítható valamelyik energiatakarékos módba (Energiatakarékos módba vagy Hibernálás módba).

- Nyomja meg a [Készenlét] gombot (vagy a [Tápfeszültség] (kiegészítő tápkapcsoló) gombot).
  - Gyári alapbeállításként a készülék Alacsony fogyasztású üzemmódba áll.

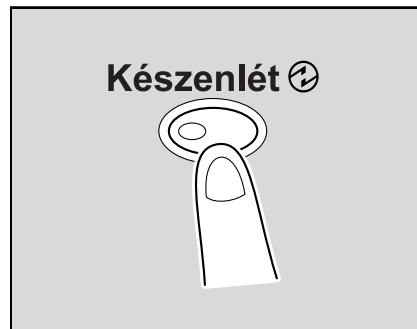

#### **Bővebb információk**

*Az, hogy az [Készenlét] gomb lenyomása után a készülék Alacsony fogyasztású üzemmódba vagy Nyugalmi állapotba áll, a Felügyeleti módban állítható be.*

### 3.2.5 Az egyes felhasználók géphasználatának ellenőrzése (Felhasználó hitelesítés)

Ha a gép felügyelője beállította a felhasználó hitelesítést, a gépet csak regisztrált felhasználók használhatják. Ezenfelül felhasználónként kezelhető a nyomtatott lapok száma.

- ✓ A hitelesítési beállítások alkalmazása esetén csak egy felhasználó meghatározott jelszavát megadó felhasználók használhatják a készüléket.
- ✓ A felhasználónevet és jelszót, illetve a szerver nevét a készülék felügyelőjétől kaphatja meg.
- ✓ Ha a készüléken végzett hitelesítés vagy külső szerveren végzett hitelesítés került beállításra, összesen 1.000 felhasználó és számla regisztrálható.

1 Érintse meg a [Felh.név] gombot.

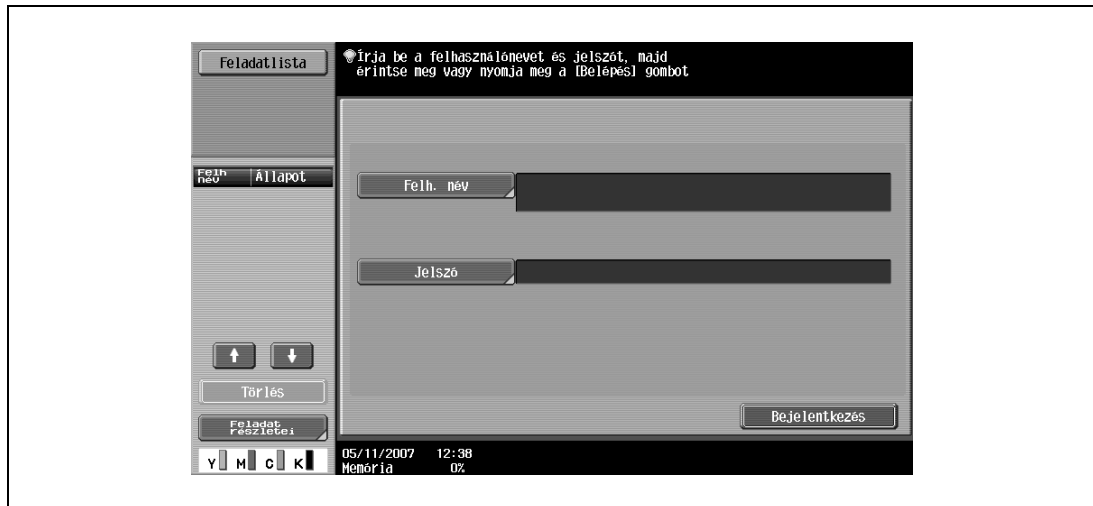

- Megjeleníthető a felhasználónevek listája, és a kívánt felhasználónév kiválasztható a listáról. Érintse meg a [Felh. névlista] gombot, majd érintse meg a kívánt névhez tartozó gombot a kiválasztáshoz, majd érintse meg az [OK] gombot.
- A készülékhez felhasználónévvel és jelszóval nem rendelkező felhasználók a [Nyilvános felh. belép.] mezőt érintsék meg, a készülék használatához.
- Ha a "Bővített biztonsági mód" funkció "BE" értékre lett állítva, a [Nyilvános felh. belép.] és a [Felh. névlista] gombok nem jelennek meg.

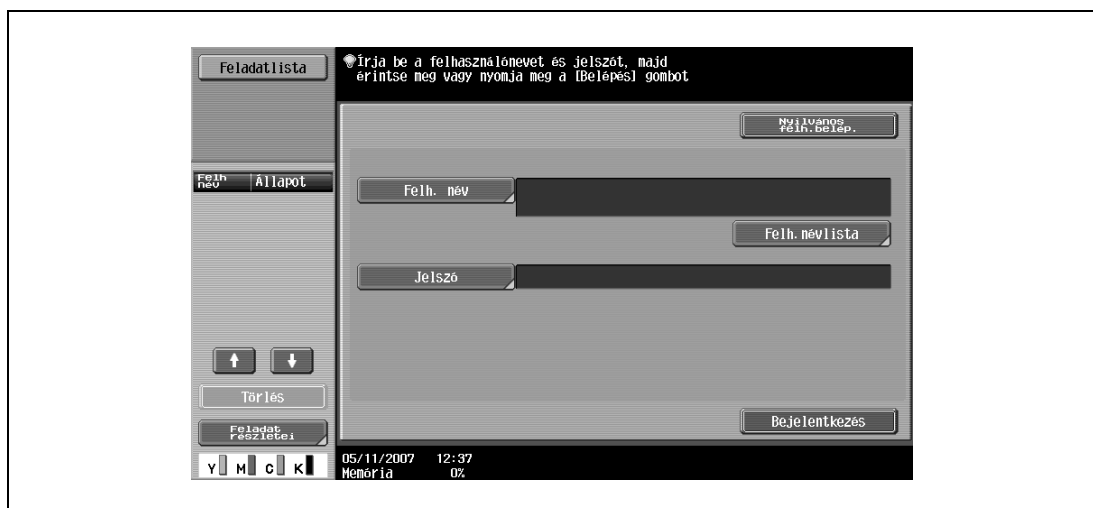

- Ha a felhasználói hitelesítés módszereként külső szerveren végzett hitelesítés került kiválasztásra, megjelenik a [Szerver neve] gomb az alapértelmezett szerver nevével.  
A regisztrált szerverek nevének megjelenítéséhez érintse meg a [Szerver neve] gombot, majd válassza ki a kívánt szervert.

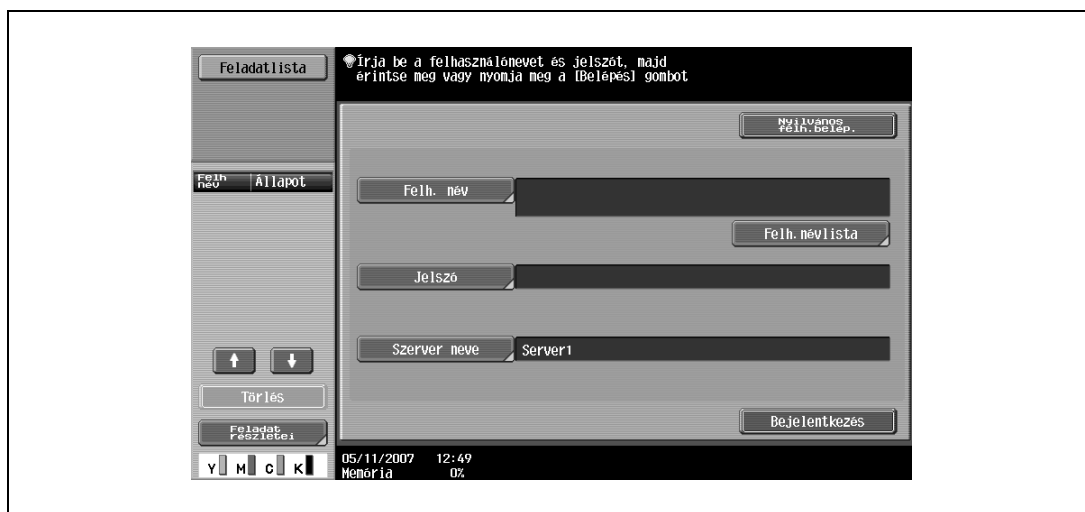

- Ha bármilyen feladat található az Azonosító & Nyomt. felhasználói fiókban, megjelenik a [Nyomtatás kezdete] és a [Nyomt& Bejelentkezés] gomb.
- A PageScope Authentication Manager programmal végzett hitelesítés esetén, a bejelentkezéshez kérjen segítséget a kiszolgáló rendszergazdájától.

2 Írja be a felhasználónevet, majd érintse meg az [OK] gombot.



- 3 Érintse meg a [Jelszó] gombot.

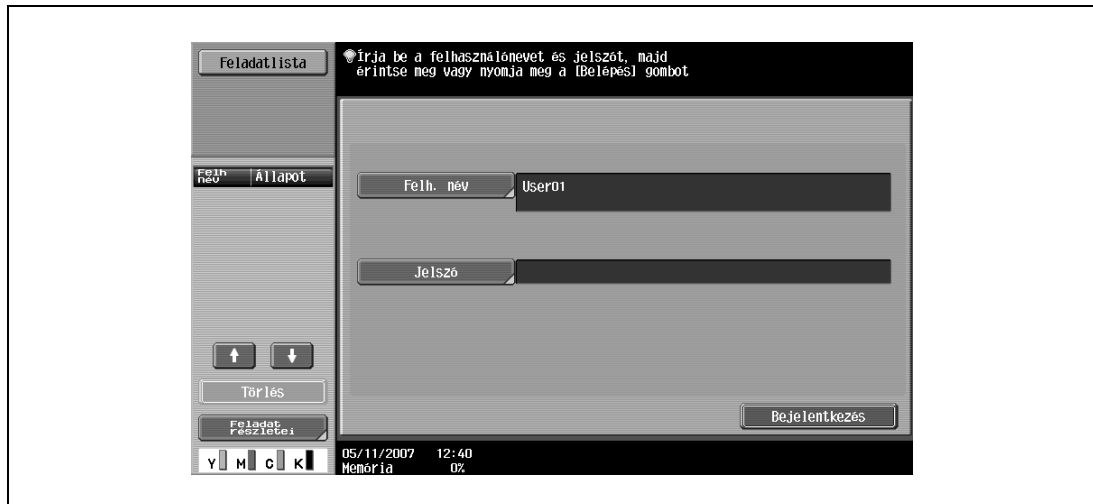

- 4 Írja be a jelszót és érintse meg az [OK] gombot.



- 5 Érintse meg a [Bejelentkezés] gombot vagy nyomja meg a [Belépes] gombot.



Megjelenik a Bázis képernyő.

Számlakövetési beállítások alkalmazása esetén megjelenik a számlakövetés képernyő. Azonban, ha a "Felhasználó hitelesítés & Számlakövetés szinkronizál" beállítása "Szinkronizál", a számlakövetés képernyő nem jelenik meg, ha a felhasználók és a számlák szinkronban vannak.

- 6 Készítse el a másolatokat a kívánt beállításokkal.

- 7 Ha befejezte a másolást, nyomja meg a [Belépés] gombot.  
Megjelenik a kilépés jóváhagyását kérő üzenet.

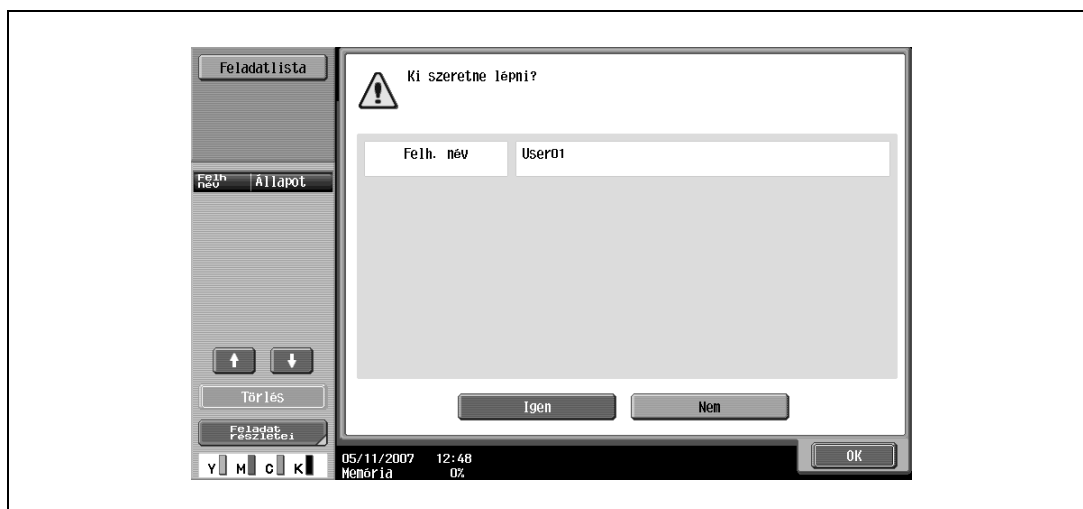

- 8 Érintse meg az [Igen], majd az [OK] gombot.  
Megjelenik a felhasználó hitelesítő képernyő.



#### Megjegyzés

A felhasználó hitelesítés beállításai együtt használhatók a számlakövetés beállításaival. Ha a "Felhasználó hitelesítés & Számlakövetés szinkronizál" paraméter beállítása "Szinkronizál", fejezze be a felhasználó hitelesítést, majd jelentkezzen be a számlakövetés beviteli képernyőjén.

A felhasználó hitelesítés beállításait a Felhasználó hitelesítés beállításai paraméterek segítségével lehet elvégezni, Felügyeleti módban, amely a Segédfunkciók módból elérhető. A beállításokat a készülék felügyelőjének kell elvégezni.

### 3.2.6 Az egyes számlák géphasználatának ellenőrzése (Számlakövetés)

Ha a készülék felügyelője számlakövetést állított be, csak a rögzített számlák felhasználói használhatják a készüléket. Ezen felül nyomon követhető az egyes felhasználók által végzett nyomtatások száma.

Ez a számlakövetés.

- ✓ A számlakövetési beállítások alkalmazása esetén csak egy számla meghatározott jelszavát megadó felhasználók használhatják a készüléket.
- ✓ Ha nem tudja a számlanevet és a jelszót, forduljon a gép felügyelőjéhez.
- ✓ Összesen 1.000 felhasználó és számla rögzíthető.

1 Érintse meg a [Számlanév] gombot.

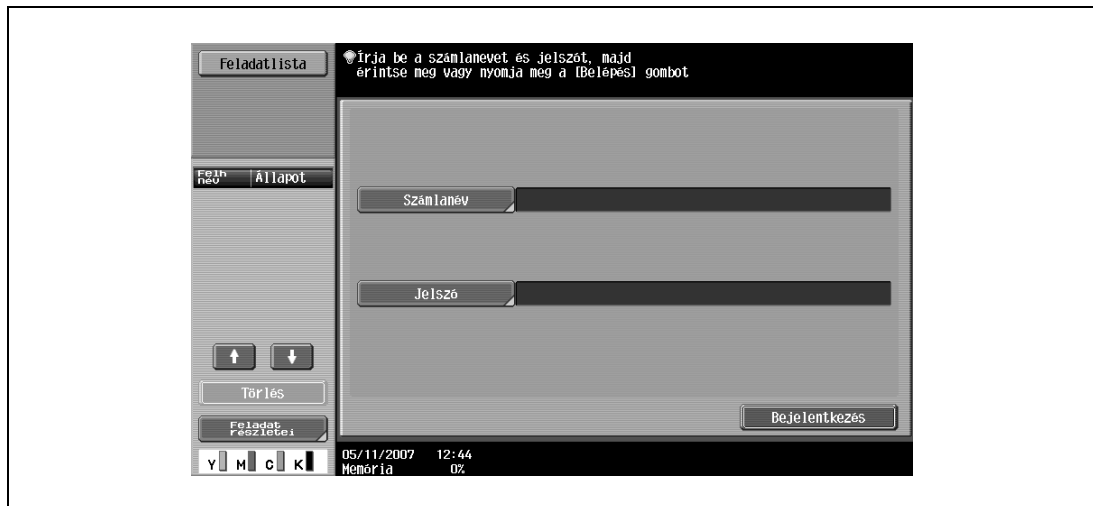

- Ha a Felügyeleti mód beállításában a "Csak jelszó" került beállításra, érintse meg a [Jelszó] gombot, majd folytassa a 4. lépéssel.

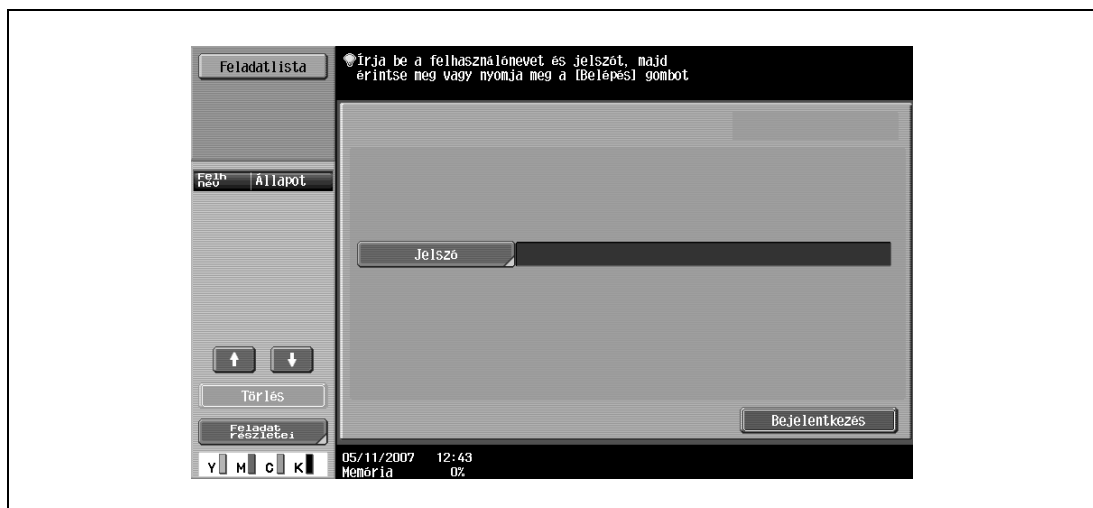



- 2 Írja be a számlanevet, majd érintse meg az [OK] gombot.



- 3 Érintse meg a [Jelszó] gombot.

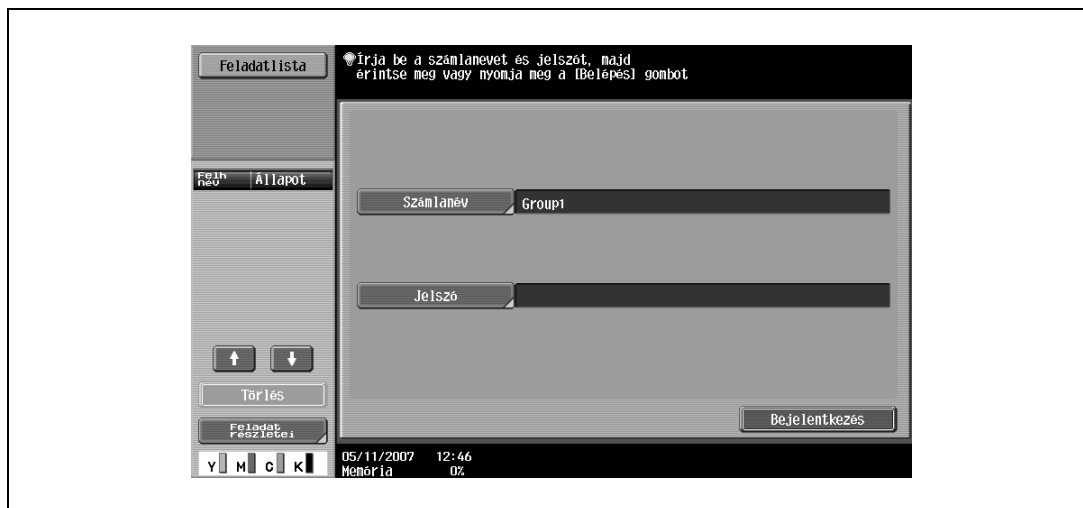

- 4 Írja be a jelszót és érintse meg az [OK] gombot.

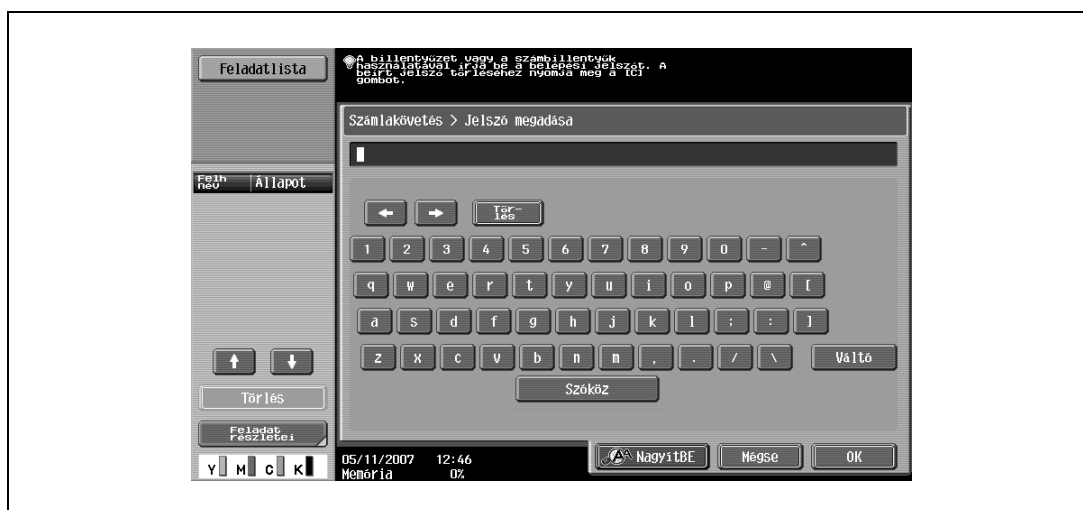

- 5 Érintse meg a [Bejelentkezés] gombot vagy nyomja meg a [Belépés] gombot.  
Megjelenik a Bázis képernyő.

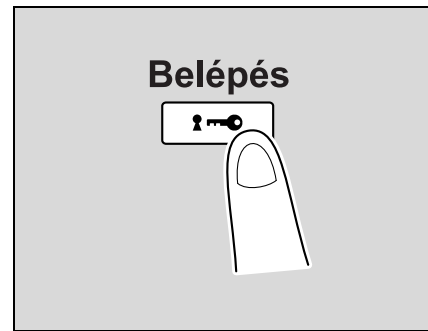

- 6 Készítse el a másolatokat a kívánt beállításokkal.
- 7 Ha befejezte a másolást, nyomja meg a [Belépés] gombot.  
Megjelenik a kilépés jóváhagyását kérő üzenet.

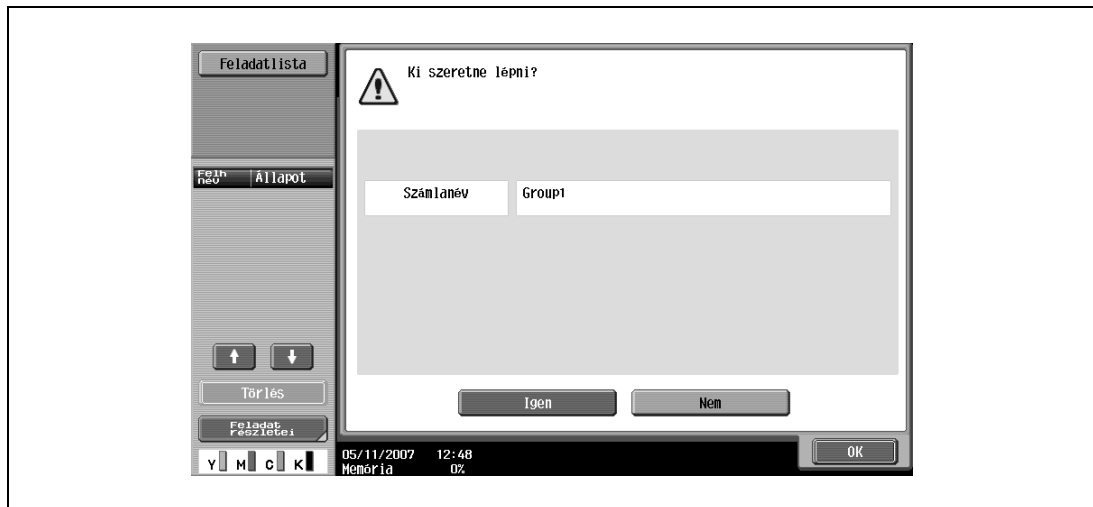

- 8 Érintse meg az [Igen], majd az [OK] gombot.  
Megjelenik a számlakövetés képernyő.



#### Bővebb információk

*A számlák kezelését Felügyeleti beállítás módban lehet elvégezni, amelybe a Segédfunkció módból léphet be. A beállításokat a készülék felügyelőjének kell elvégezni.*

*Ha a Felügyeleti mód általános beállításai között a "Számlakövetés beviteli módszer" a "Csak jelszó" értékre lett állítva, a belépés csak a jelszó beírásával is elvégezhető.*

### 3.3 Papír betöltése a 1/2/3/4. tálcába

A papír hasonló módszerrel tölthető be az 1., 2., 3. és 4. tálcába.

Az alábbiakban a papír betöltése az első tálcába kerül ismertetésre.

- ✓ A 3/4 tálcá opciós felszerelés.

**1** Húzza ki a 1. tálcát.

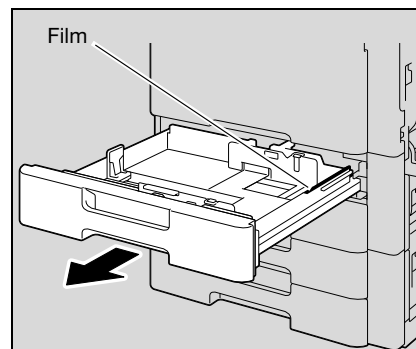

**2** Csúsztassa az oldalvezetőket a betöltött papír méretének megfelelő helyre.

- Ha az oldalvezetőket nem megfelelően illeszti a papírhoz, a papír mérete helytelenül kerül érzékelésre. Gondoskodjon róla, hogy az oldalvezetőket megfelelően illessze a betöltött papírhoz.

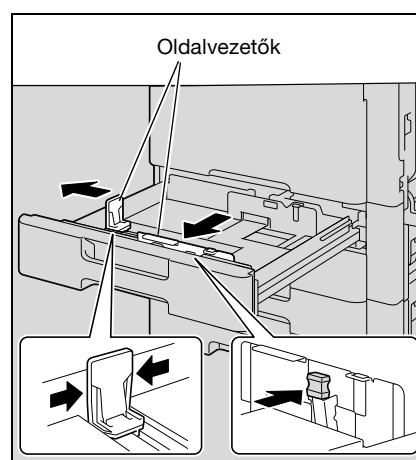

**3** Olyan módon helyezze a papírt a tálcába, hogy a nyomtatási felület (az a felület, amelyik felül volt, amikor a papírt kicsomagolta) felfelé nézzen.

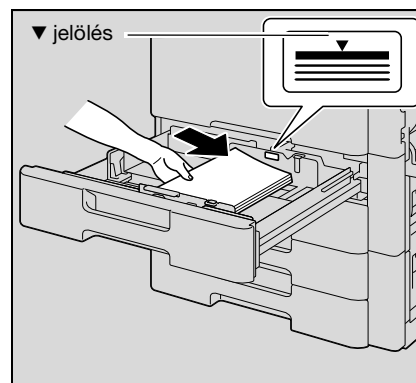

- A fejléces papírokat a nyomtatandó felükkel lefelé töltsse be.
- Ha a fejléces papírt az alábbi ábrán látható módon tölti be az egyoldalas másoláshoz, a dokumentum képe az előzőleg nyomtatott oldalra kerül nyomtatásra. A papír a nyomtatott oldalával lefele kerül kiadásra.

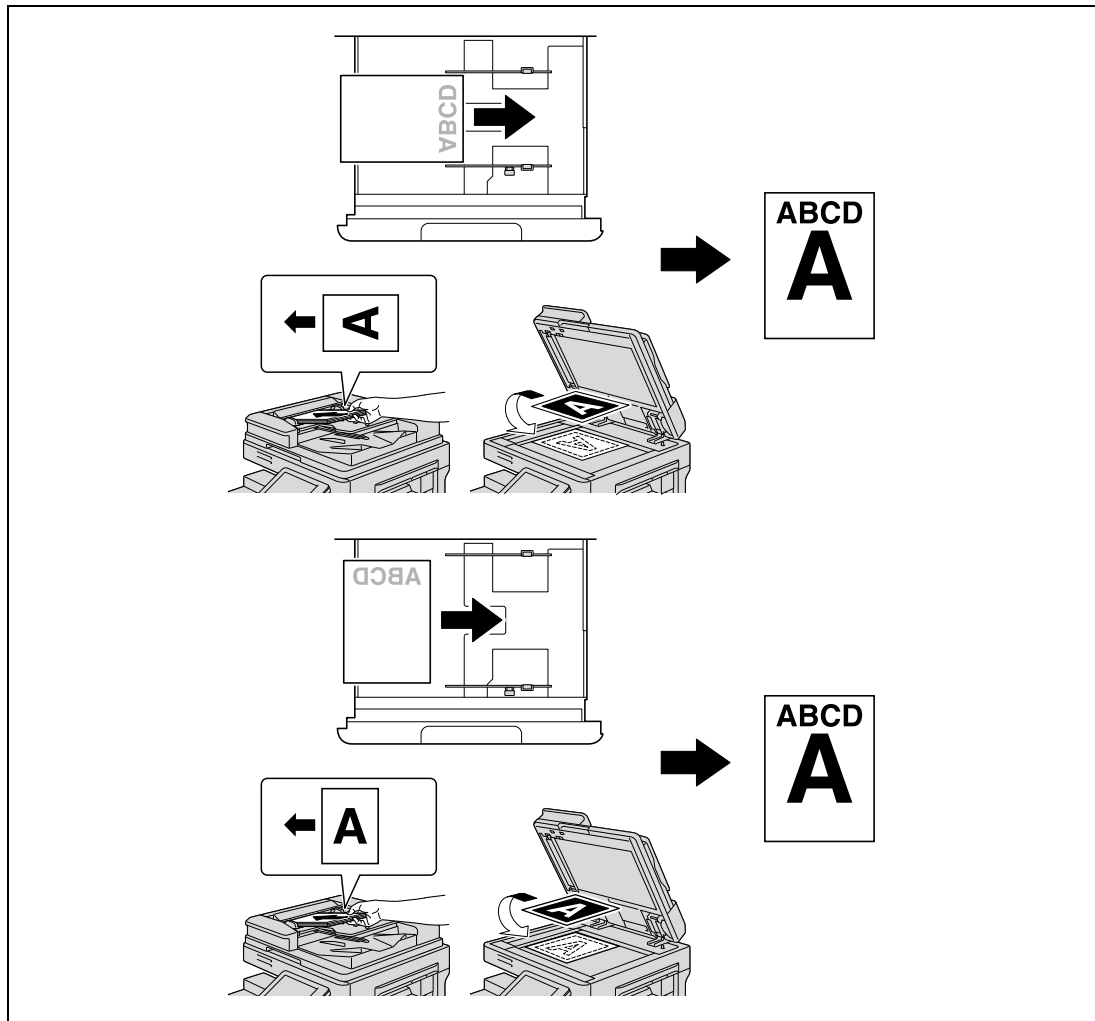

? Hogy lehet felcsavarodott papírt betölteni?

→ Betöltés előtt simítsa ki a papírt.

? Hány papírlapot vagy más nyomathordozót lehet betölteni?

→ Ne töltsön a fiókba annyi normál papírt, hogy a köteg felső szélé magasabban legyen, mint a ▼ jel.

4 Zárja be az 1. tálcát.



#### Bővebb információk

*Speciális papír betöltése esetén végezze el a papírfajta beállítását.*



#### Emlékeztető

*Legyen óvatos, hogy ne érintse meg a filmet.*

*A 1/2/3/4. tálcába töltött papír formátumának és fajtájának beállításával kapcsolatos részleteket, lásd "A másolópapír" a(z) 3-91. oldalon.*

*Írásvetítő fóliákra, vastag 4 papírra, borítékokra vagy levelezőlapokra történő nyomtatás esetén használja a kézitálcát.*

### 3.4 Papír betöltése a nagykapacitású tálcába

- ✓ Ha a [Tápfeszültség] (kiegészítő tápkapcsoló) gomb kikapcsolt állapotban van, még bekapcsolt főkapcsoló esetén is, az NKT papírtálcáját nem lehet kihúzni, még a fióknyitó gomb lenyomásával sem. Győződjön meg róla, hogy a [Tápfeszültség] (kiegészítő tápkapcsoló) gomb be lett kapcsolva.
- ✓ A nagykapacitású tálca opciós felszerelés.

- 1 Nyomja meg a tálcanyitó gombot.  
Az LCT zárja kienged és az LCT tálcája enyhén előre csúszik.

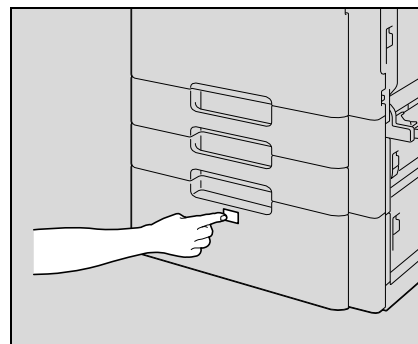

- 2 Húzza ki a nagykapacitású tálcát.

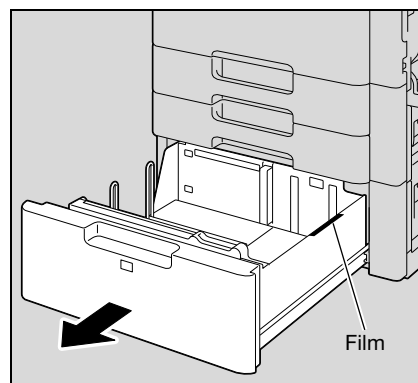

- 3 Helyezze a papírt a nagykapacitású tálca fiókjának jobb oldalába, úgy hogy a nyomtatási felület (az a felület, amelyik felül volt, amikor a papírt kicsomagolta) felfelé nézzen.
  - Írásvetítő fóliákra, vastag 4 papírra, borítékokra vagy levelezőlapokra történő nyomtatás esetén használja a kézitálcát.

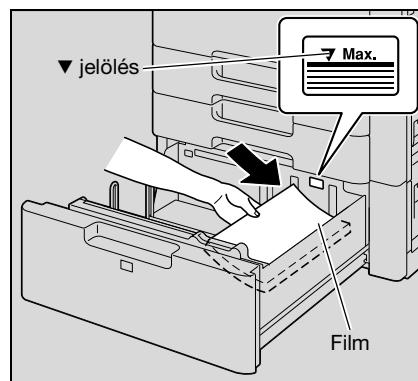

- A fejléces papírokat a nyomtatandó felükkel lefelé töltsse be.
- Ha a fejléces papírt az alábbi ábrán látható módon tölti be az egyoldalas másoláshoz, a dokumentum képe az előzőleg nyomtatott oldalra kerül nyomtatásra. A papír a nyomtatott oldalával lefele kerül kiadásra.

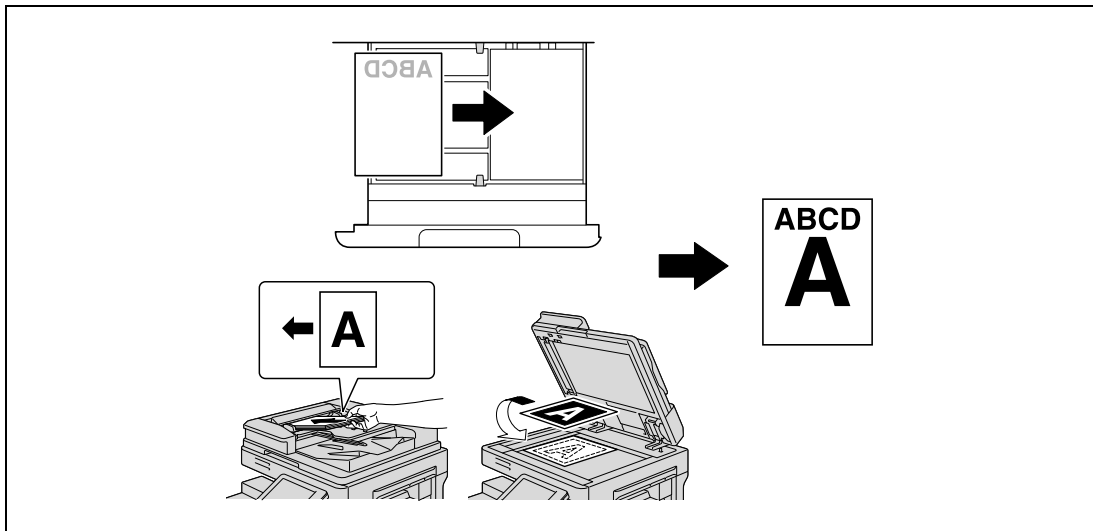

- ? Hogy lehet felcsavarodott papírt betölteni?  
 → Betöltés előtt simítsa ki a papírt.

- 4 Helyezze a papírt a nagykapacitású tálca fiókjának bal oldalába, úgy hogy a nyomtatási felület (az a felület, amelyik felül volt, amikor a papírt kicsomagolta) felfelé nézzen.

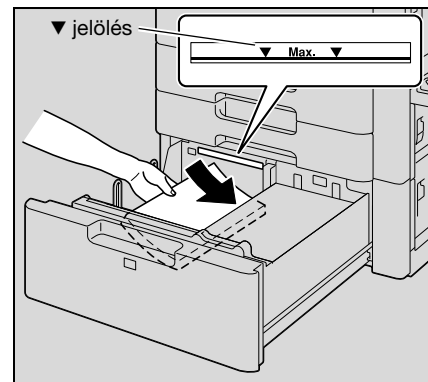

- 5 Zárja be a nagykapacitású tálcat.  
 - Speciális papír betöltése esetén végezze el a papírfajta beállítását. Részletesen, lásd "Speciális papír beállítása" a(z) 3-106. oldalon.



...

#### Emlékeztető

*Legyen óvatos, hogy ne érintse meg a filmet.*

*Ne töltsön a fiókba annyi papírt, hogy a köteg felső szélé magasabban legyen, mint a ▼ jel.*

*A papír betöltése a nagykapacitású tálcába, részletesen lásd "A másolópapír" a(z) 3-91. oldalon.*



...





#### Megjegyzés

*Ha a készülék Alacsony fogyasztású üzemmódban vagy Nyugalmi állapotban, a nagykapacitású tálca papírfiókját nem lehet kihúzni, még a fióknyitó gomb lenyomásával sem. Gondoskodjon róla, hogy előbb lépjen ki az Alacsony fogyasztású üzemmódból vagy a Nyugalmi állapotból.*

## 3.5 A papír betöltése a kézitálcába



### Bővebb információk

Vastag 4 papír esetén, csak A3 , A4 , 11 x 17  és 8-1/2 x 11  formátum használható a nyomtatáshoz.

Ha egy olyan papírra kíván másolatokat készíteni, amelyek egyik tálcába sem kerültek betöltésre, vagy vastag 4 papírra, levelezőlapra, borítékra, írásvetítő fóliára vagy címke-ívre kíván másolni, ezeket a kézitálcán keresztül lehet betölteni.

- 1 Nyissa ki a kézitálcát.
  - Nagyméretű papír használata esetén húzza ki a tálcabővítőt.

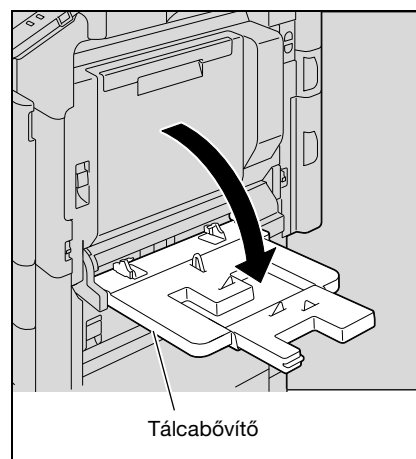

- 2 A nyomtatási oldalával lefele, csúsztassa a papírt ütközésig a papíradagoló részbe.

- 3 Csúsztassa az oldalvezetőket a betöltendő papír méretének megfelelő helyre.

? Hogy lehet felcsavarodott papírt betölteni?

→ Betöltés előtt simítsa ki a papírt.

? Hány papírlapot vagy más nyomathordozót lehet betölteni?

→ Ne töltsön a fiókba annyi normál papírt, hogy a köteg felső széle magasabban legyen, mint a ▼ jel.

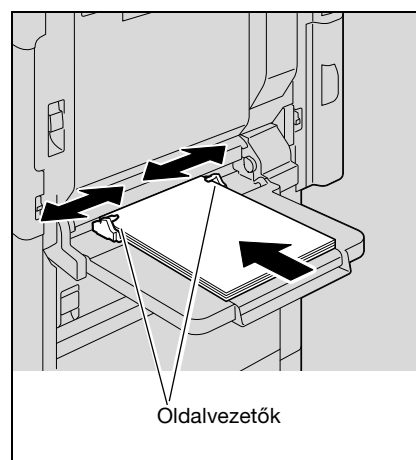

#### 4 Válassza ki a papírtípust.

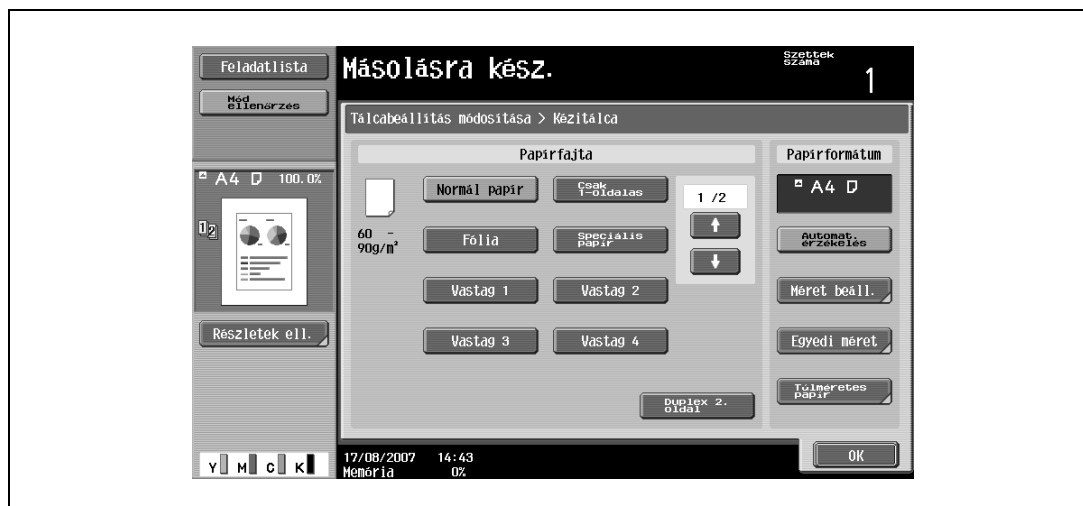

- Ha fejléces papírra, színes papírra vagy borítékokra nyomtat, érintse meg a  gombot, majd válassza ki a papírfajtát.



- "4 x 6" kiválasztása esetén a papírfajta részére automatikusan a "Vastag 3" kerül kiválasztásra.
- A nem szabványos méretű papírhoz szükséges beállítás kiválasztásának részletes ismertetését lásd: "Nem szabványos papírfajta tárolása (Egyedi méret beállítások)" a(z) 3-100. oldalon.
- A széles papírhoz szükséges beállítás kiválasztásának részletes ismertetését lásd: "Túlméretes papír beállítások (Túlméretes papír beállítások)" a(z) 3-103. oldalon.
- A speciális papírokkal kapcsolatos részleteket, lásd "Speciális papír" a(z) 3-92. oldalon.

#### 5 Érintse meg az [OK] gombot, majd ismét érintse meg az [OK] gombot a következő megjelenő képernyőn is.



Ismét megjelenik a Bázis képernyő.





### Emlékeztető

A papírvezetőket illessze szorosan a papír széleihez.

Levelezőlapok betöltése esetén azokat  tájolással töltsse be, ahogy az ábrán látható. Ne töltsön be levelezőlapokat  tájolással.

Más hordozó mint levelezőlap esetén válassza ki a megfelelő papírfajtát.

Címke-ívek betöltése esetén válassza ki a "Vastag 1" beállítást.

Az írásvetítő fóliákra csak fekete színnel lehet nyomtatni. Az írásvetítő fóliák kiválasztása esetén válassza ki a "Fekete" színbeállítást, majd válassza ki a papírfajtát.

A többlapos kézitálcába egyszerre legfeljebb 20 levelezőlapot helyezhet.

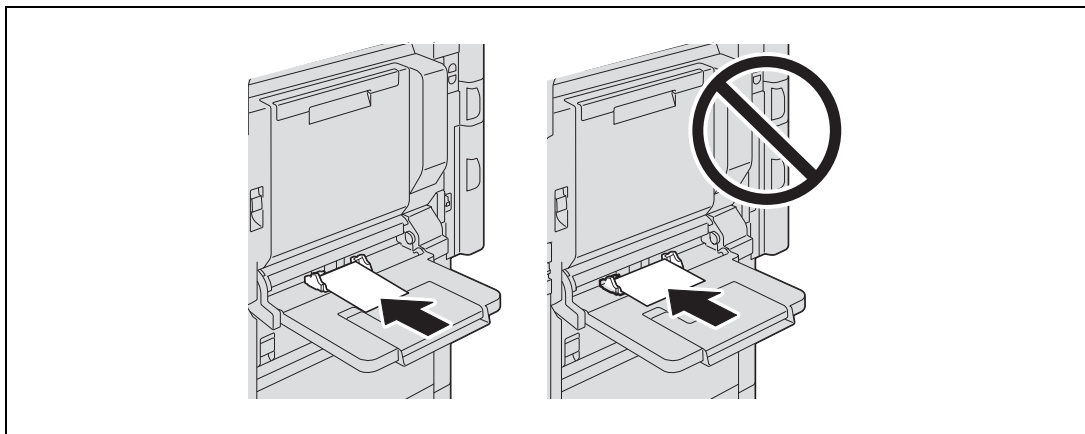

Írásvetítő fóliák betöltése esetén azokat  tájolással töltsse be, ahogy az ábrán látható. Ne töltsön be írásvetítő fóliákat  tájolással.

A kézitálcába egyszerre legfeljebb 20 írásvetítő fóliát helyezhet.

Az írásvetítő fóliákra csak fekete színnel lehet nyomtatni.

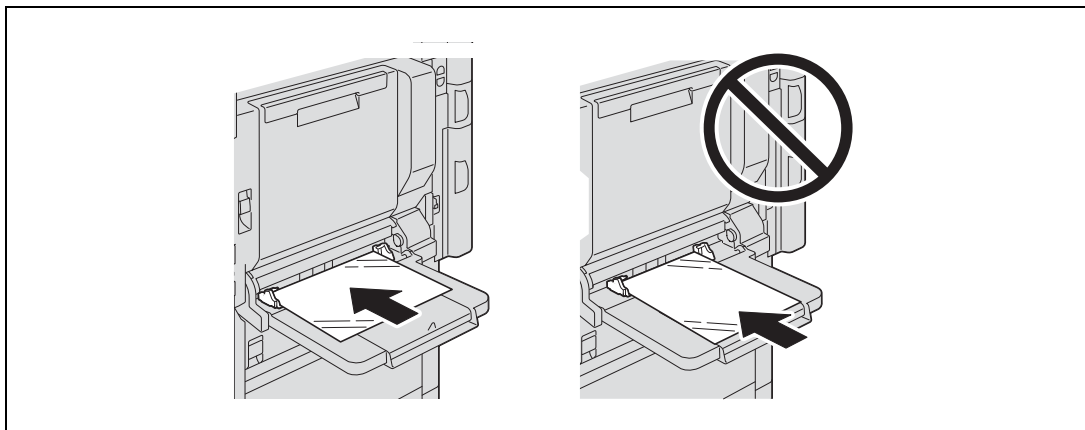

Mielőtt borítékokat töltene be, nyomja le a borítékokat, hogy meggyőződjön arról, hogy az összes levegőt kinyomta-e, és a hajtások és fülek rendesen simulnak-e, ellenkező esetben a borítékok összegyűrődhetnek vagy elakadhatnak.

Ha borítékot tölt be, a hajtással felfele helyezze be, ahogy az ábrán látható. Ha a borítékokat a hajtással lefele tölti be, papírelakadást idézhet elő. A boríték hajtásoldalára nem lehet nyomtatni.

A többlapos kézitálcába egyszerre legfeljebb 10 borítékot helyezhet.

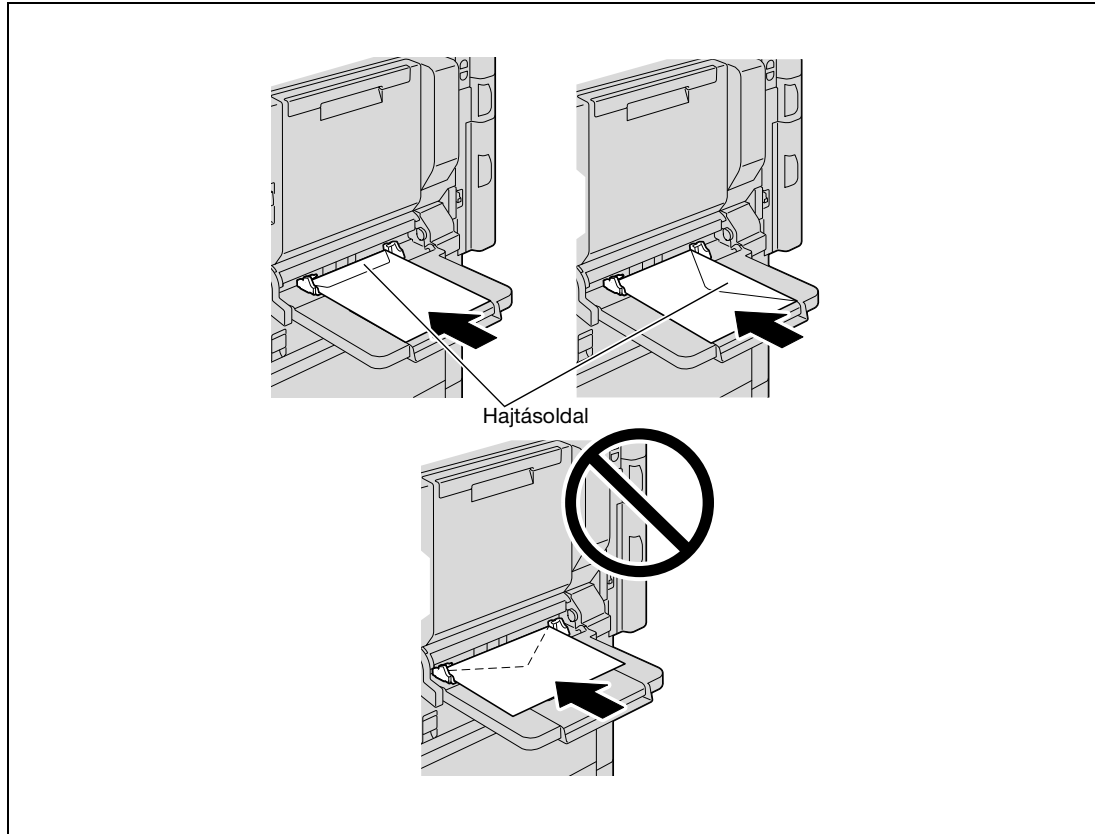

Címke-ívek betöltése esetén azokat  tájolással töltsse be, ahogy az ábrán látható. Ne töltsön be címke-íveket  tájolással.

A többlapos kézitálcába egyszerre legfeljebb 20 címke-ívet helyezhet.

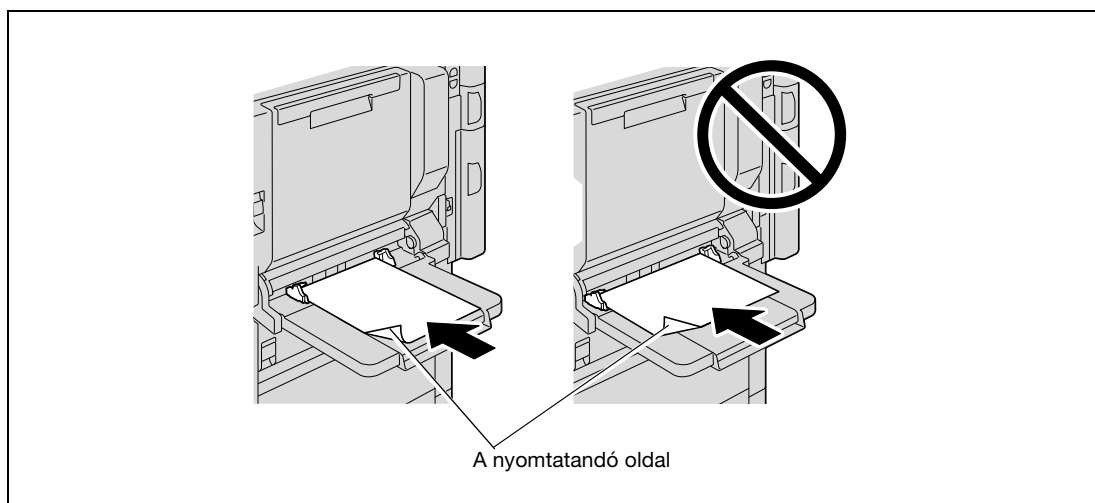

Gondoskodjon róla, hogy a fejléces papírokat a nyomtatandó felükkel felfelé töltsse be.

Ha a fejléces papírt az alábbi ábrán látható módon tölti be az egyoldalas másolóhoz, a dokumentum képe az előzőleg nyomtatott oldalra kerül nyomtatásra. A papír a nyomtatott oldalával lefele kerül kiadásra.

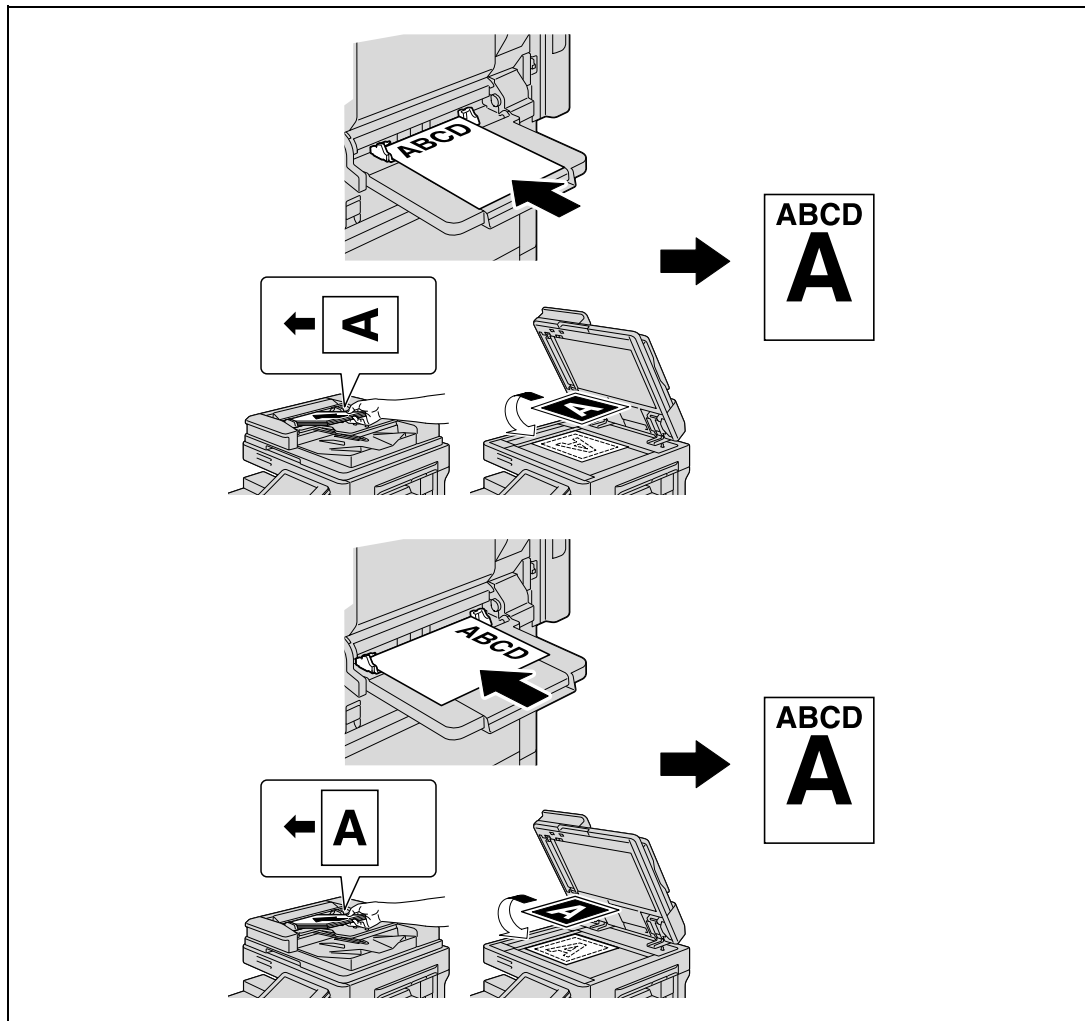

#### Megjegyzés

A nyomtatás a kézitálcára helyezett papír lefelé néző oldalára kerül.



#### Bővebb információk

A kézitálcába betöltött papír méretének beállítását, részletesen lásd "A papírformátum beállítása (Formátum beállítás)" a(z) 3-96. oldalon.

A papírformátumokkal kapcsolatos részleteket, lásd "A másolópapír" a(z) 3-91. oldalon.

## 3.6 Az eredeti betöltése

Az eredeti betöltése a következő két módszer bármelyikével történhet. Biztosítsa az eredeti megfelelő elhelyezését, a típusának megfelelően.

| Eredeti betöltési módszer | Sajátosságok   |
|---------------------------|--|
| Az ADK használata         | Az automatikus dokumentumkezelő használatával egy többlapos eredeti, automatikusan, oldalanként tölthető be. Ez a betöltési módszer alkalmazható a kétoldalas eredeti automatikus szkenneléséhez is. |
| A tárgyüveg használata    | A szkenneléshez helyezze az eredetit közvetlenül a tárgyüvegre. Ez a módszer a legjobb könyvek és egyéb, az automatikus dokumentumkezelőbe nem helyezhető eredeti esetén.                            |

### 3.6.1 Dokumentum behelyezése az automatikus dokumentumkezelőbe

- ✓ Az automatikus dokumentumkezelő opciós felszerelés.
- ✓ Ne töltsön be összekötött, például kapcsokkal vagy tűzéssel összefogott eredetiket.
- ✓ Az automatikus dokumentumkezelőbe tölthető eredetifajták részletes ismertetését, lásd "Eredetik" a(z) 3-110. oldalon.
- ✓ Ne tegyen be 100 lapnál többet, vagy annyi lapot, hogy a köteg teteje magasabban legyen mint a ▼ jel, ellenkező esetben papírelakadás történhet, vagy kárt okozhat az eredetiben vagy a készülékben. Azonban, egy 100 lapot meghaladó eredeti külön kötegekben szkennelhető. Részletesen, lásd "Eredeti szkennelése külön kötegekben ("Külön szkennelés" beállítás)" a(z) 3-31. oldalon.
- ✓ Ha helytelenül tölti be az eredetit, előfordulhat, hogy a készülék nem tudja egyenesen behúzni, és az eredeti elakadhat vagy megsérülhet.
- ✓ Ha az eredetit nem olyan tájolással tölti be, hogy a lap teteje a készülék hátlapja felé néz, gondoskodjon az eredeti tájolásának beállításáról.

- 1 Csúsztassa az eredetivezetőket az eredeti méretének megfelelő helyzetbe.

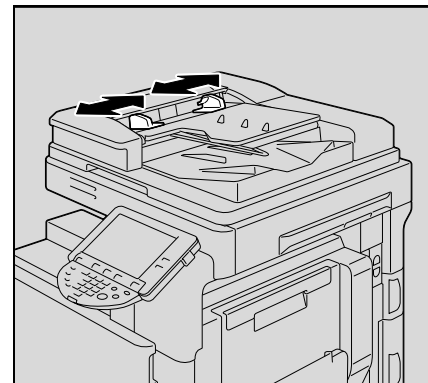

- 2 Helyezze az eredetiket az eredetibehúzó tálcába, a szkennelés kívánt sorrendjében, a szkennelendő oldalukkal felfelé.
  - Az oldalakat úgy tegye be, hogy a lap teteje a készülék hát- vagy jobboldala felé legyen.

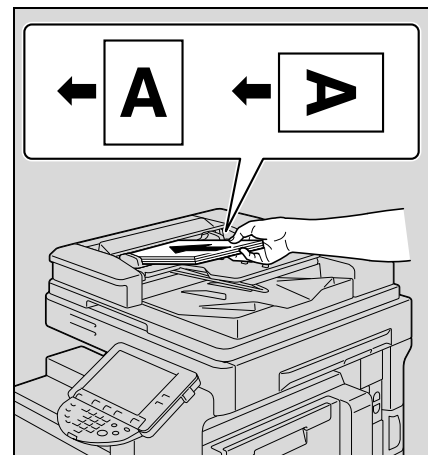

- 3 Állítsa be az oldalvezetőket az eredeti méretének megfelelően.



### 3.6.2 Az eredeti elhelyezése a tárgyüvegen

- ✓ A tárgyüvegre helyezhető eredetifajták részletes ismertetését, lásd "Eredetik" a(z) 3-110. oldalon.
- ✓ Amikor egy eredetit a tárgyüvegre helyez, ügyeljen arra, hogy az automatikus dokumentumkezelőt vagy a géptetőt legalább 20°-nyira emelje fel.  
Ha anélkül helyezné a tárgyüvegre az eredetit, hogy az automatikus dokumentumkezelőt vagy a géptetőt legalább 20°-nyira felemelné, az eredeti mérete helytelenül kerülhet érzékelésre.
- ✓ Ne tegyen 2 kg-nál nehezebb tárgyat a tárgyüvegre. Ezenfelül, ha egy nyitott könyvet helyez a tárgyüvegre, ne nyomja le túl erősen, mert kárt okozhat a tárgyüvegben.
- ✓ Vastag könyvek és nagy objektumok esetében az automatikus dokumentumkezelő vagy a géptető lezárása nélkül végezze el a másolást. Ha egy eredeti szkennelését nyitott automatikus dokumentumkezelő vagy nyitott géptető mellett végzi, ne nézzen közvetlenül a tárgyüvegen keresztül sugárzó fénybe. Bár a tárgyüvegen átvilágító fény nagyon fényes, de nem lézersugár, tehát nem veszélyes.

1 Nyissa fel az automatikus dokumentumkezelőt vagy a géptetőt.

2 Helyezze az eredetit a képes felével lefele a tárgyüvegre.

- Az oldalakat úgy tegye be, hogy a lap teteje a készülék hát- vagy bal oldala felé legyen.

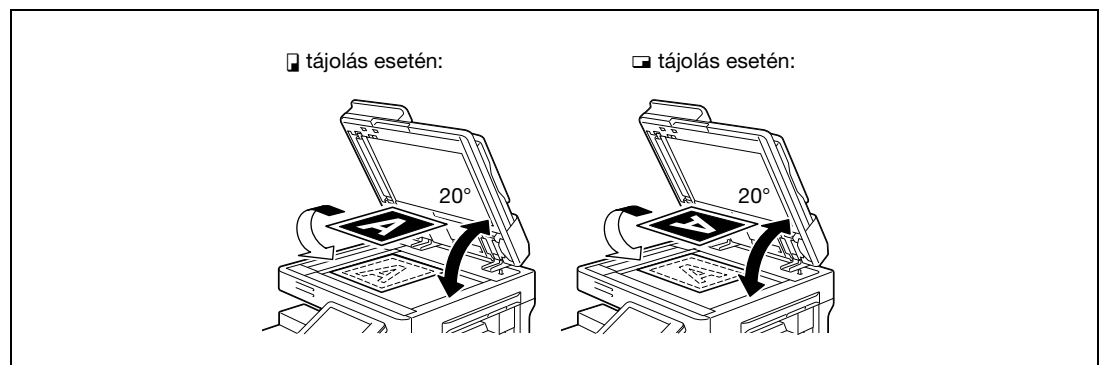

- 3 Igazítsa az eredetit az eredetiskálák bal hátsó sarkában lévő  jelhez.

- Átlátszó vagy áttetsző eredetik esetén az eredeti fölé tegyen egy megegyező méretű üres, fehér lapot.

- Összekötött eredetik nyitott, két egymással szemben lévő oldalának másolásánál, például egy könyv vagy folyóirat esetén a lapok felső részét a készülék háta felé helyezze, és az eredetit igazítsa az eredetiskálák bal felső sarkában lévő  jelhez, ahogy az ábrán látható.



- 4 Zárja le az automatikus dokumentumkezelőt vagy a géptetőt.

### 3.6.3 Eredeti szkennelés külön kötegekben ("Külön szkennelés" beállítás)

Egy sok lapból álló eredeti kötegekre osztható és a kötegek külön szkennelhetők.

Az automatikus dokumentumkezelőbe egyidejűleg legfeljebb 100 lapot helyezhet. Azonban, a "Külön szkennelés" beállítás segítségével, lehetővé válik egy 100 lapot meghaladó eredeti szkennelése és egyetlen másolási feladatként történő kezelése. Emellett, a szkennelés helye váltható a tárgyüveg és az ADK között, a szkennelési folyamat alatt.

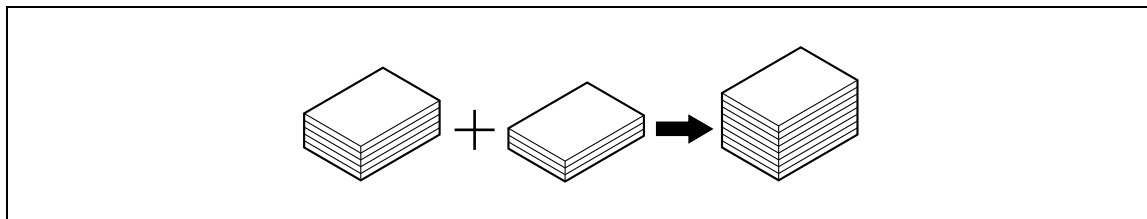

- ✓ Az automatikus dokumentumkezelő maximális töltési mennyisége 100 normál papírlap (80 g/m<sup>2</sup>) vagy 38 vastag papírlap (210 g/m<sup>2</sup>).
- ✓ A "Külön szkennelés" esetén használt kimeneti módszer lehet "Oldalnyomtatás" vagy "Köteg. nyomtatás". Az alapértelmezett beállítás a "Köteg. nyomtatás".

**1** Helyezze el a másolandó eredetit.

- A dokumentumok behelyezésével kapcsolatban lásd: "Az eredeti betöltése" a(z) 3-28. oldalon.

**2** A Bázis képernyőn, érintse meg a [Külön szkenn.] gombot.



- A "Külön szkennelés" beállítás törléséhez, ismét érintse meg a [Külön szkenn.] gombot.

- 3 Nyomja meg a [Start] gombot.  
Az eredeti szkennelése után a következő üzenet jelenik meg.

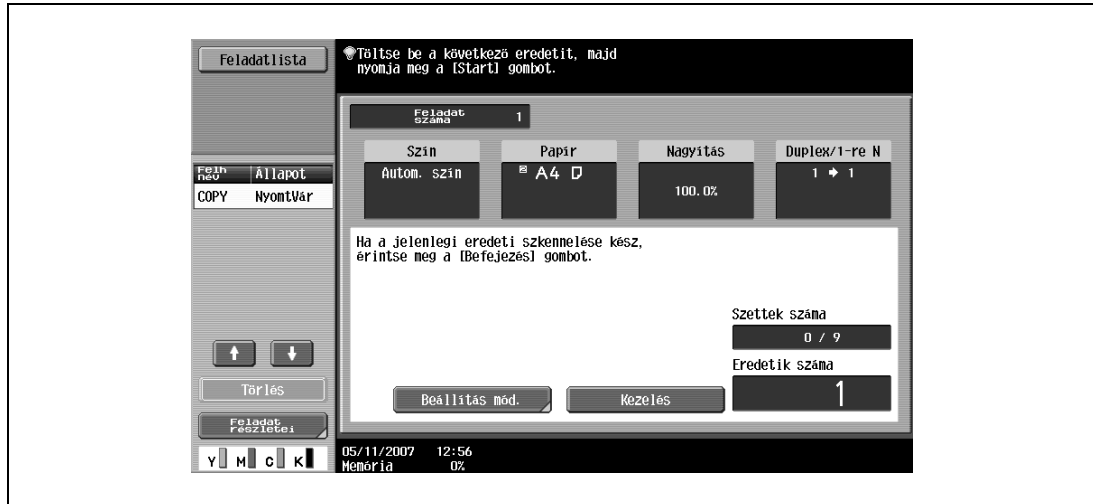

- Töltse be az eredeti következő kötegét, majd nyomja meg a [Start] gombot.
- Ha a "Külön szkennelés módszer" paraméter "Kötegelt nyomtatás" értékre lett állítva, érintse meg az eredeti szkennelése alatt megjelenő képernyőn a [Kezelés] gombot, majd folytassa az 5. lépéssel.

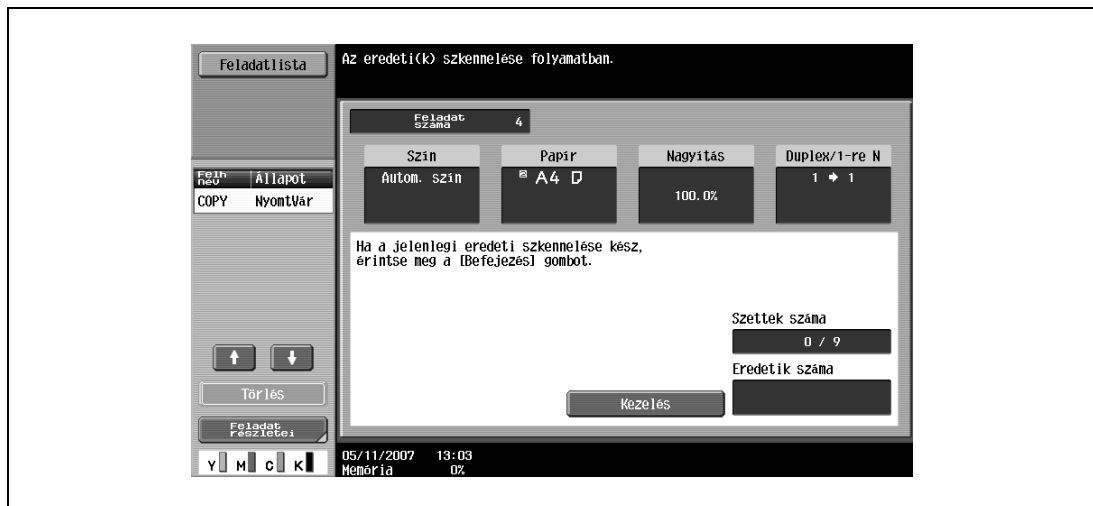

- Ha az eredeti nem tölthető be az automatikus dokumentumkezelőbe, helyezze a tárgyüvegre. Az automatikus dokumentumkezelőbe tölthető eredetifajták részletes ismertetését, lásd "Eredetiek" a(z) 3-110. oldalon.



- A szkennelési beállítások módosításához, érintse meg a [Beállítás mód.] gombot.
- A beállítások módosítására szolgáló képernyőn megjelenő gombok, a megadott beállításoktól függően eltérők. A következő beállítások módosíthatók.  
1-oldalas/2-oldalas, Kötés helyzete, Nagyítás, Keret törlése, Közép törlés, Eredeti méret
- A beállítások módosításainak törléséhez, érintse meg a [Mégse] gombot.

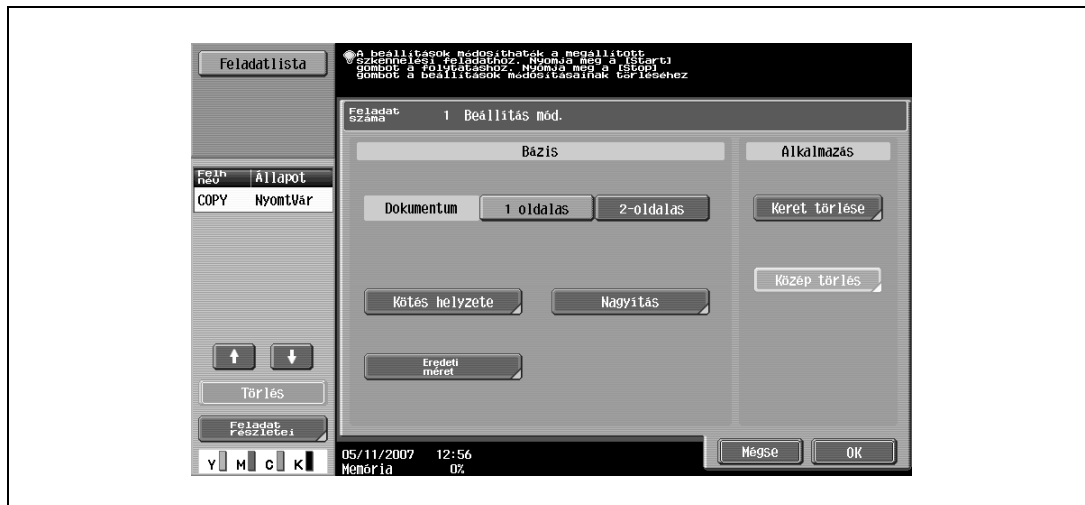

- A rendelkezésre álló memória mennyisége a képernyő bal alsó sarkában, a "Memória" felirat mellett látható.  
A képadatok törléséhez nyomja le a [Stop] gombot, majd törölje a feladatot. Részletesen, lásd "A szkennelés/nyomtatás ideiglenes leállítása" a(z) 3-73. oldalon.

#### 4 Az összes eredetioldal szkennelése után, nyomja meg a [Kezelés] gombot.

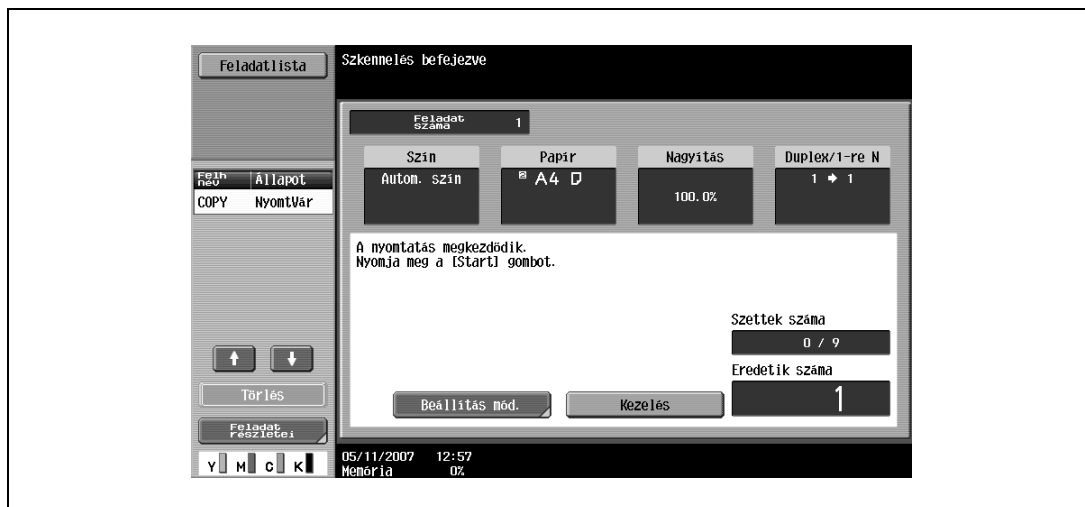

## 5 Nyomja meg a [Start] gombot.

- Ha a "Külön szkennelés módszer" paraméter a "Kötegelt nyomtatás" értékre lett állítva, érintse meg a [Nyomt.] gombot, vagy nyomja le a [Start] gombot.

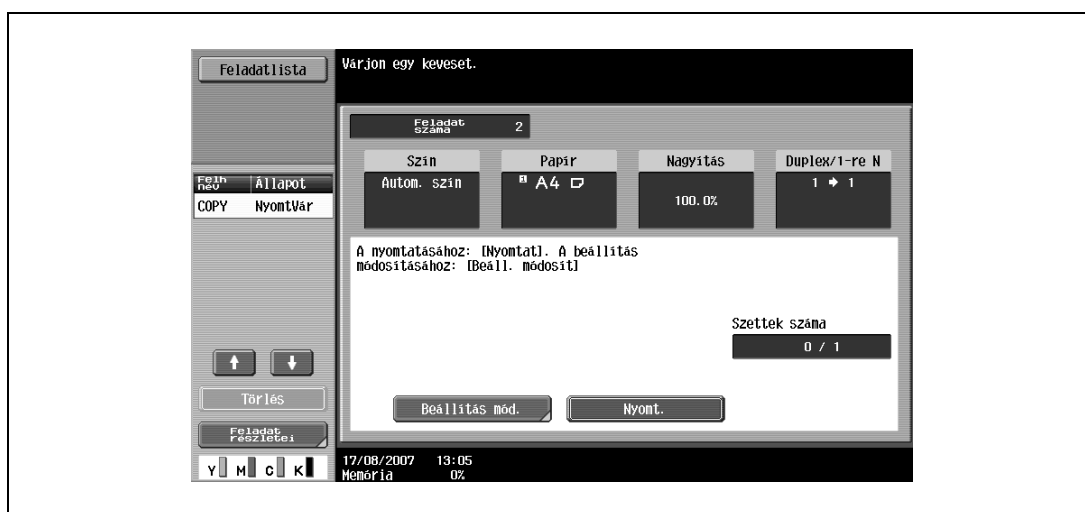

- Ha a "Külön szkennelés módszer" paraméter a "Kötegelt nyomtatás" értékre lett állítva, módosíthatja a másolási beállításokat. A másolási beállítások módosításához, érintse meg a [Beállítás mód.] gombot, majd a kívánt beállítások elvégzése után érintse meg az [OK] gombot.

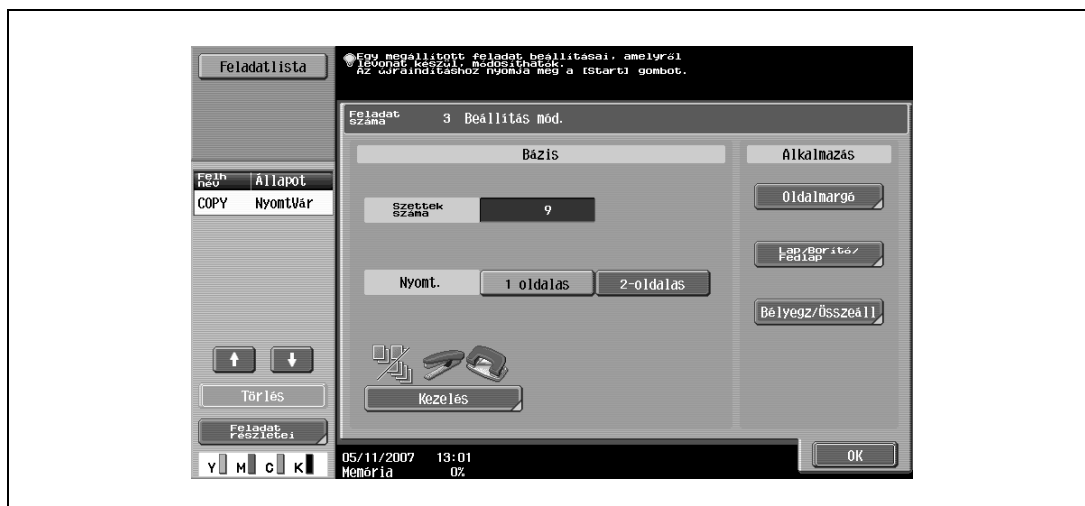

### 3.6.4 Többoldalas eredeti szkennelése a tárgyüvegen

Ha kétoldalas vagy vegyes másolatokat készít a tárgyüveg használatával, a szkenneléshez egyenként helyezze az eredeti oldalait a tárgyüvegre. Az alábbiakban kerül ismertetésre, hogy helyezze az egyoldalas eredetilapokat a tárgyüvegre, kétoldalas másolatok készítéséhez.

- ✓ A "Külön szkennelés" esetén használt kimeneti módszer lehet "Oldalnyomtatás" vagy "Kötegelt nyomtatás". Az alapértelmezett beállítás az "Oldalnyomtatás".

- 1 Nyissa fel az automatikus dokumentumkezelőt vagy a géptetőt.
- 2 Helyezze az első lapot vagy az eredeti első oldalát, képpel lefele a tárgyüvegre.
  - A dokumentumok behelyezésével kapcsolatban lásd: "Az eredeti elhelyezése a tárgyüvegen" a(z) 3-29. oldalon.

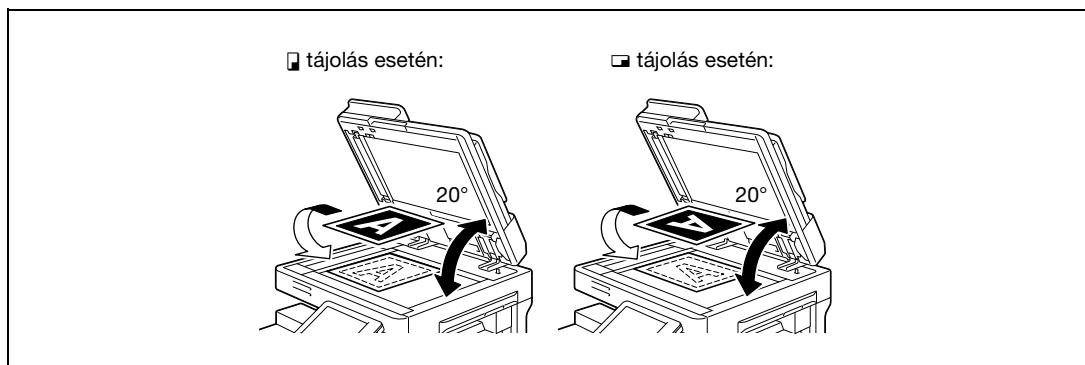

- 3 Zárja le az automatikus dokumentumkezelőt vagy a géptetőt.
- 4 A Bázis képernyőn érintse meg a [Duplex/1-re N] gombot.



Megjelenik a Duplex/1-re N képernyő.

- 5 Érintse meg az [1-oldalas > 2-oldalas] gombot.



- 6 Érintse meg a [Kötés helyzete] gombot, válassza ki a másolat kötési helyzetét, majd érintse meg az [OK] gombot.

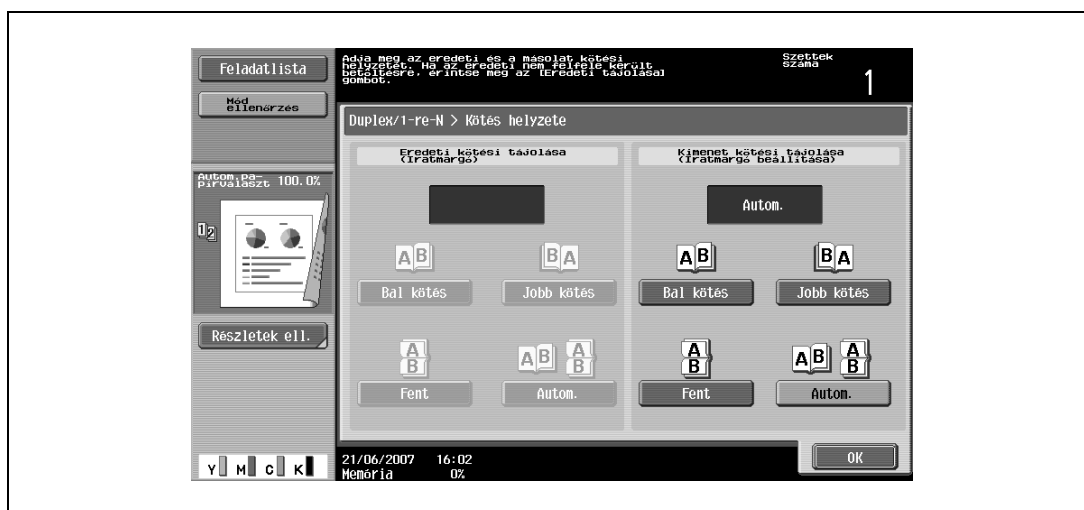

- 7 Érintse meg az [Eredeti tájolása] gombot, válassza ki az eredeti tájolását, majd érintse meg az [OK] gombot.



- 8 Érintse meg az [OK] gombot.

- 9 Nyomja meg a [Start] gombot.  
A szkennelés kezdetét veszi.

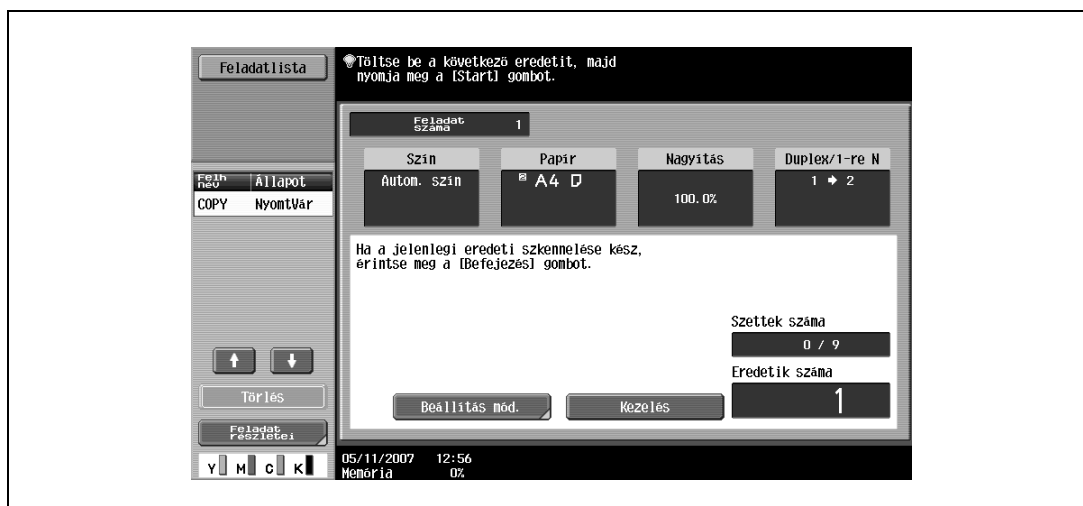

- 10 Helyezze az eredeti második lapját vagy a másik oldalát a tárgyüvegre, majd nyomja meg a [Start] gombot.
- Az eredeti fennmaradó oldalainak szkenneléséhez, ismételje meg a 10. lépést.
  - A szkennelési beállítások módosításához, érintse meg a [Beállítás mód.] gombot.
  - A beállítások módosítására szolgáló képernyőn megjelenő gombok, a megadott beállításoktól függően eltérők. A következő beállítások módosíthatók.  
1-oldalas/2-oldalas, Kötés helyzete, Nagyítás, Keret törlése, Közép törlés, Eredeti méret
  - A beállítások módosításainak törléséhez, érintse meg a [Mégse] gombot.

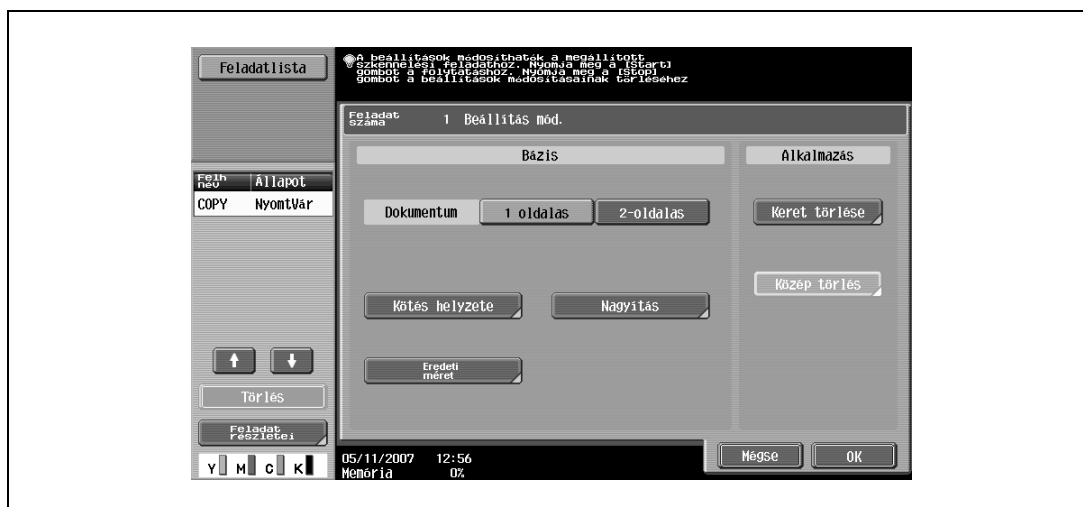

- 11 Az összes eredetioldal szkennelése után, nyomja meg a [Kezelés] gombot.

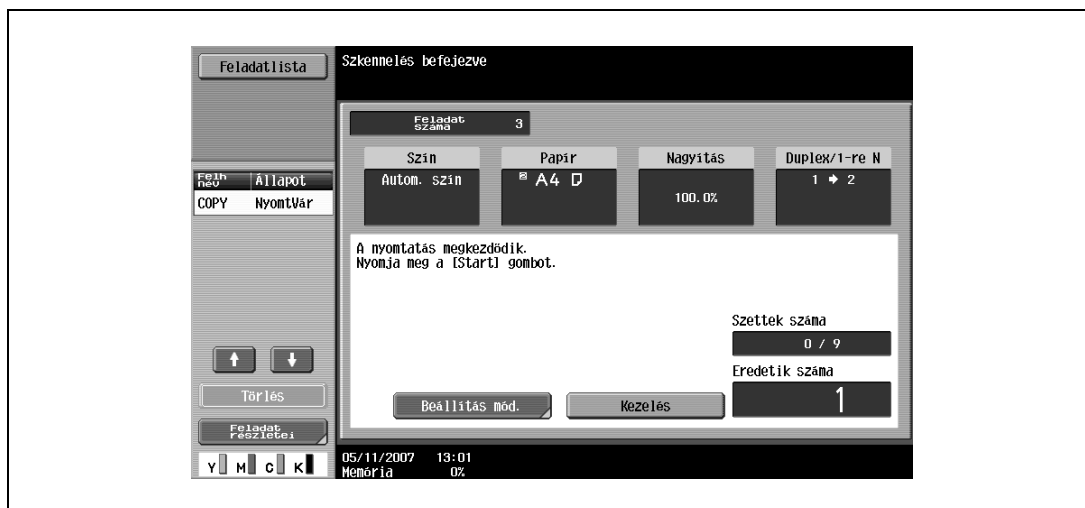

- 12 Nyomja meg a [Start] gombot.

- Ha a "Külön szkennelés módszer" paraméter a "Kötegelt nyomtatás" értékre lett állítva, érintse meg a [Nyomt.] gombot, vagy nyomja le a [Start] gombot.

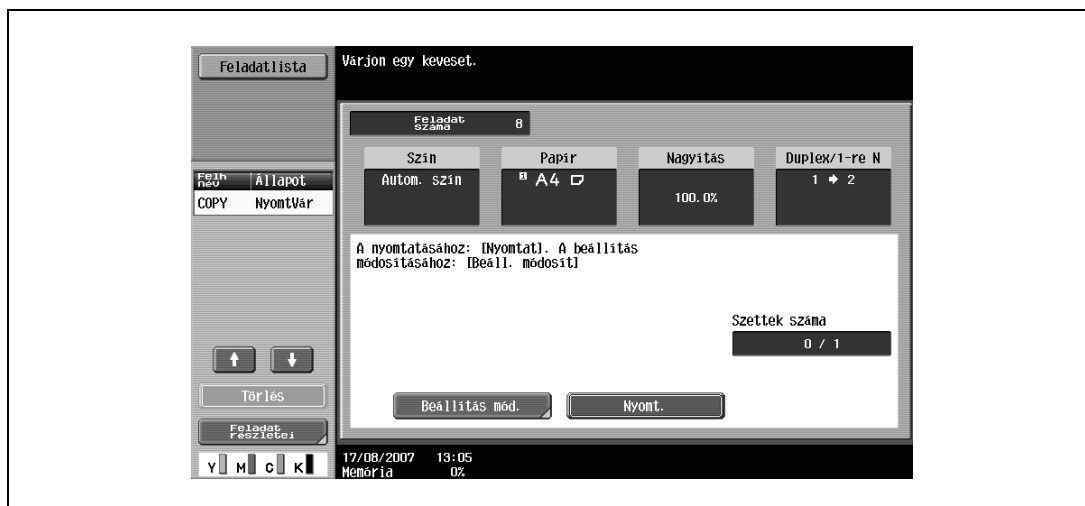

- Ha a "Külön szkennelés módszer" paraméter a "Kötegelt nyomtatás" értékre lett állítva, módosíthatja a másolási beállításokat. A másolási beállítások módosításához, érintse meg a [Beállítás mód.] gombot, majd a kívánt beállítások elvégzése után érintse meg az [OK] gombot.

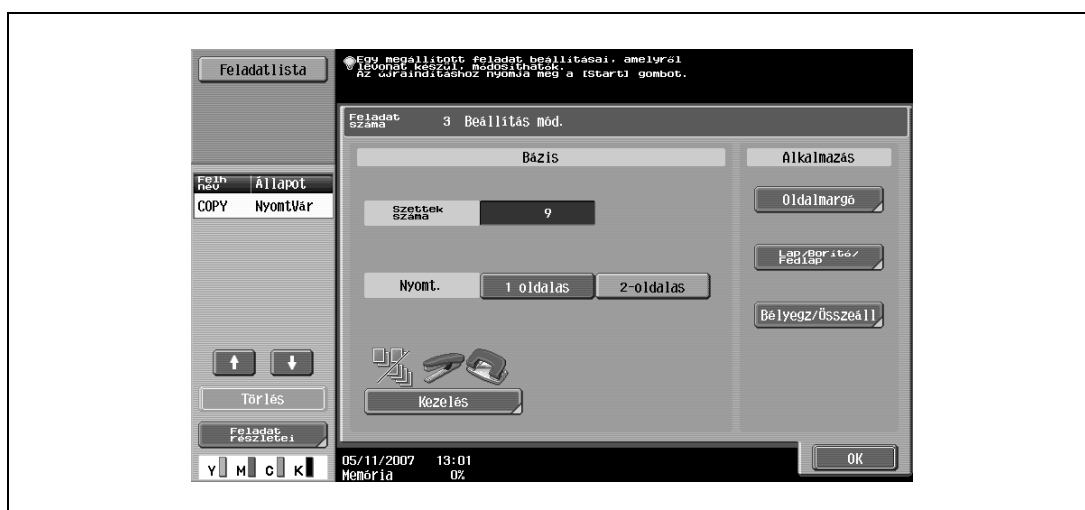

## 3.7 Egy papírbeállítás kiválasztása

A papírméret automatikusan felismerhető az eredeti mérete alapján, vagy kézzel állítható be. A papírméret meghatározását az alábbiak szerint végezheti, a kívánt másolásbeállításoktól függően.

Gyári alapbeállításként, az "Autom." kerül kiválasztásra.



...

### **Emlékeztető**

*Ha egy fejléces papírhoz beállított tálca kiválasztásával végez másolást, a sebesség még egyoldalas másolás esetén is csökken, mivel ilyen esetben végrehajtásra kerül a papír beigazítása.*



...

### **Megjegyzés**

*Ha az egyik papírtálca részére speciális papír került beállításra, a tálca nem kerül automatikus kiválasztásra az "Autom." papírbeállítással. (Azonban, egy "Csak egyoldalas"-ként beállított tálca elsőbbséget élvez az egyoldalas nyomtatásnál.) Ha egy papírtálcába speciális papírt tölt be, gondoskodjon a megfelelő beállításról. Részletesen, lásd "Speciális papír beállítása" a(z) 3-106. oldalon.*

*Ha a "Autom. Zoom" beállítás mellett az "Autom. papírválaszt" került beállításra, megjelenik a Zoom képernyő. Érintse meg a kívánt zoom tényezőnek megfelelő gombot.*

*Az "Autom." papírbeállítás nem használható az "Autom." Zoom beállítással együtt.*

### 3.7.1 A papírformátum automatikus kiválasztása ("Autom." papírbeállítás kiválasztása esetén)

A készülék érzékeli a betöltött eredeti formátumát és a másolatok azzal egyező formátumú papírra készülnek.

A "Teljes méret" zoom-beállítás esetén az eredetivel egyező formátumú papír kerül kiválasztásra.

Nagyító vagy kicsinyítő zoom-tényező kiválasztása esetén a megadott zoom-tényezőnek megfelelő papír kerül automatikusan kiválasztásra.

- 1 A Bázis képernyőn, érintse meg a [Papír] gombot.



Megjelenik a Papír képernyő.

- 2 Érintse meg az [Autom.] gombot.

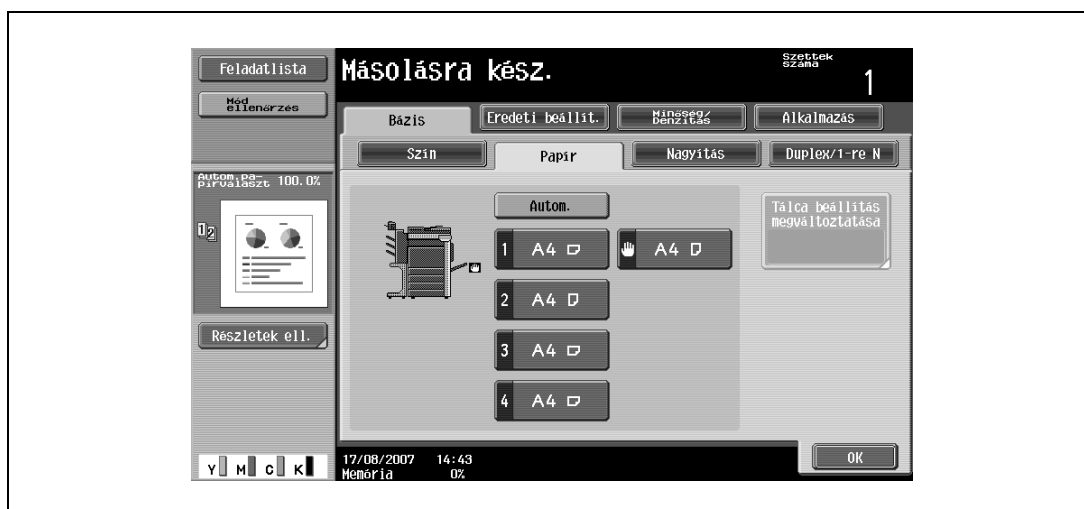

- 3 Érintse meg az [OK] gombot.  
Ismét megjelenik a Bázis képernyő.



### 3.7.2 A kívánt papírformátum kézi kiválasztása

- ✓ Az "Autom." zoom-beállítás kiválasztásával, a megfelelő zoom tényező automatikusan kerül kiválasztásra, a betöltött eredeti és a megadott papírformátum alapján. Az "Autom." zoom-beállítás részletes ismertetését, lásd "A zoom tényező automatikus beállítása ("Autom." zoom-beállítás)" a(z) 3-42. oldalon.
- ✓ Előzetesen töltsön megfelelő formátumú papírt a kézitálcába.

- 1 A Bázis képernyőn, érintse meg a [Papír] gombot.



Megjelenik a Papír képernyő.

- 2 Válassza ki a kívánt papírmérettel töltött tálcát.

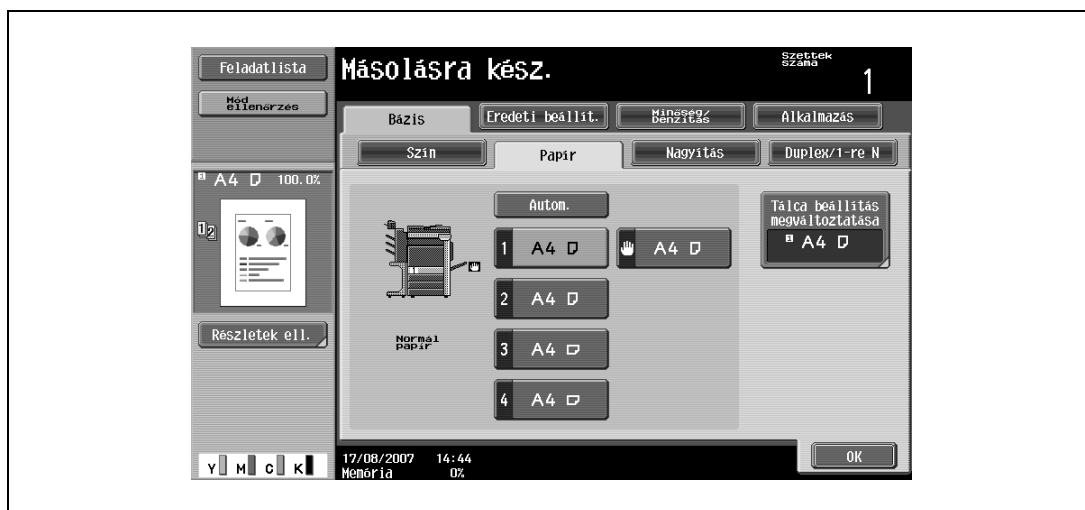

- 3 Érintse meg az [OK] gombot.  
Ismét megjelenik a Bázis képernyő.

## 3.8 Zoom-beállítás meghatározása

Az eredetitől eltérő méretű papírra történő másolás érdekében, vagy a másolt kép méretének csökkentése vagy növelése érdekében beállítható a zoom tényező. Gyári alapbeállításként, a "Teljes méret" kerül kiválasztásra.

Az alábbiakban a zoom-tényező beállítása kerül ismertetésre.



### Megjegyzés

Az "Autom." papírbeállítás nem használható az "Autom." Zoom beállítással együtt.

### 3.8.1 A zoom tényező automatikus beállítása ("Autom." zoom-beállítás)

Ez a beállítás automatikusan kiválasztja a betöltött eredeti méretének és a meghatározott papírméretnek legjobban megfelelő zoom tényezőt.

- ✓ Az "Autom." zoom-beállítás kiválasztása esetén, ha nagyított másolat kíván létrehozni az eredetinel nagyobb papírra, az eredetit a papírral egyező tájolással töltsse be.
- ✓ Ha az "Auto zoom" mellett az "Autom. papírválaszt" került beállításra, megjelenik a Papír képernyő.

- 1 A Bázis képernyőn, érintse meg a [Nagyítás] gombot.



Megjelenik a Nagyítás képernyő.

- 2 Érintse meg az [Autom.] gombot.

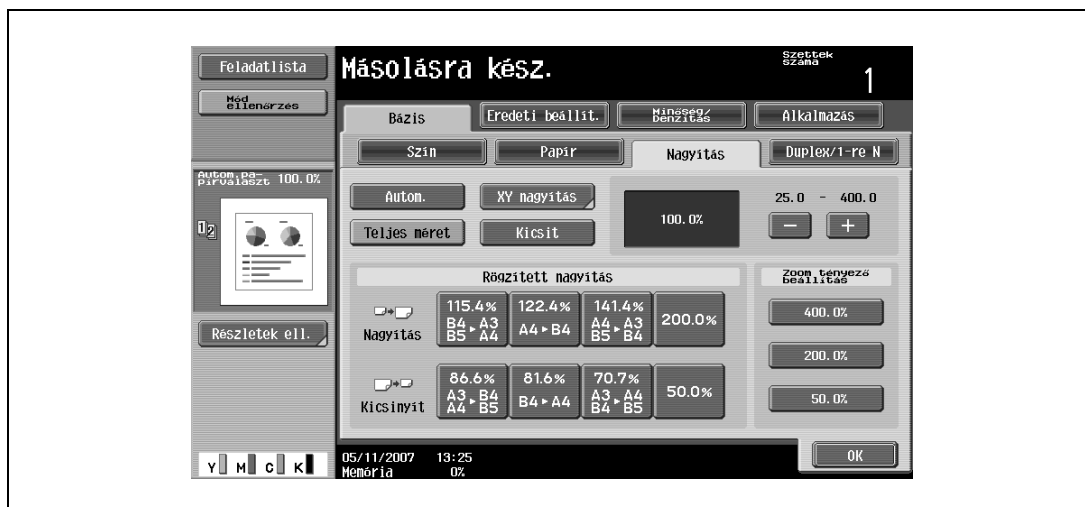

- 3 Érintse meg az [OK] gombot.  
Ismét megjelenik a Bázis képernyő.

### 3.8.2 Az eredeti zoom tényezőjének megadása ("Teljes méret" beállítás)

Az eredeti méretével megegyező másolat (100%) készül.

- ✓ A [+] megérintésével növelheti, a [-] megérintésével csökkentheti a zoom tényezőt, 0,1%-os lépésekben.

- 1 A Bázis képernyőn, érintse meg a [Nagyítás] gombot.



Megjelenik a Nagytás képernyő.

- 2 Érintse meg a [Teljes méret] gombot.

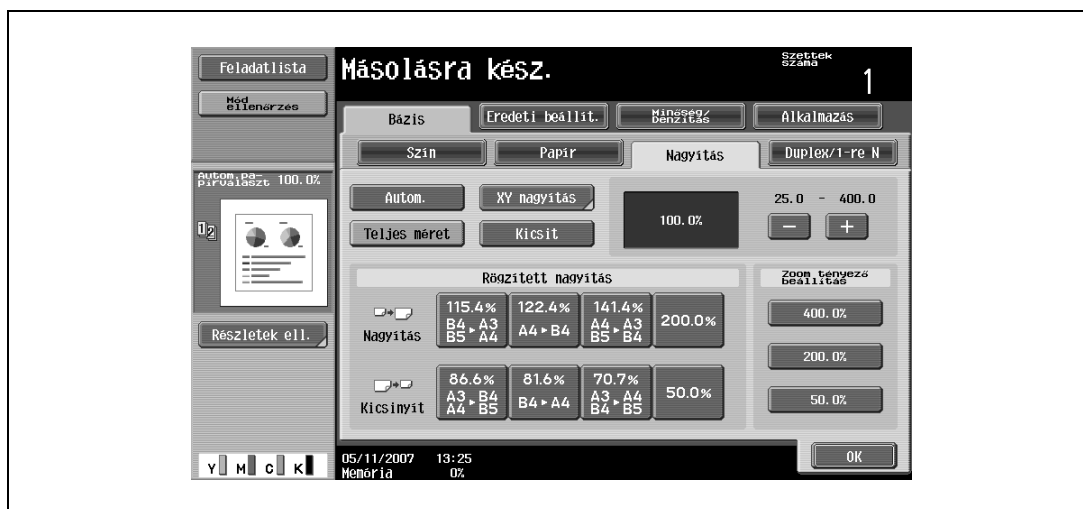

- 3 Érintse meg az [OK] gombot.  
Ismét megjelenik a Bázis képernyő.

### 3.8.3 A másolat méretének kismértékű csökkentése ("Kicsit" beállítás)

Az eredeti képe az eredetihez képest kismértékben kicsinyítve (93,0%) és középre helyezve kerül nyomtatásra.

- ✓ A "Kicsit" beállítás zoom tényezője módosítható (90,0% és 99,9% között).
- 1 A Bázis képernyőn, érintse meg a [Nagyítás] gombot.



Megjelenik a Nagyítás képernyő.

- 2 Érintse meg a [Kicsit] gombot.

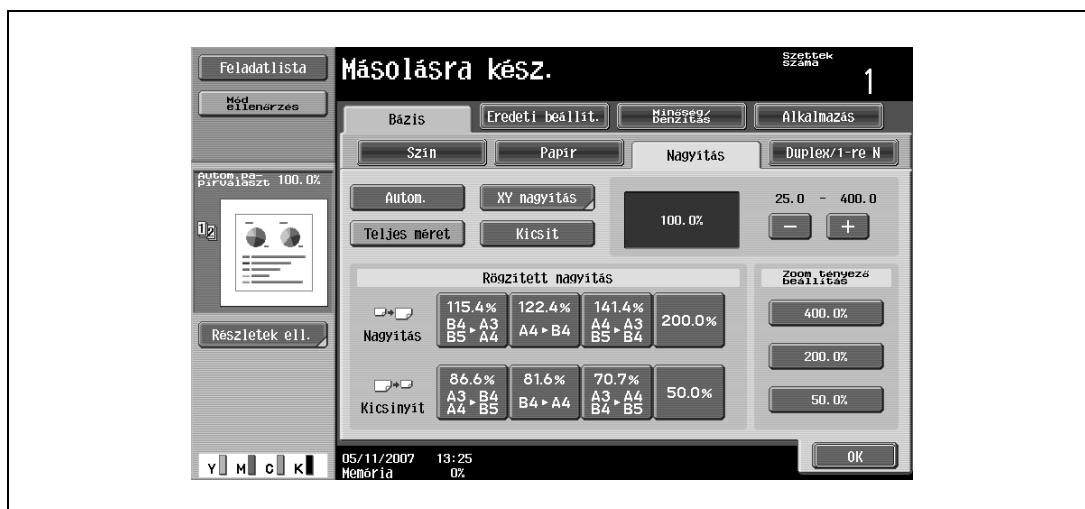

- 3 Érintse meg az [OK] gombot.  
Ismét megjelenik a Bázis képernyő.

### 3.8.4 Előre beállított zoom tényező kiválasztása (Nagyítás és Kicsinyítés beállítások)

A szabványos eredetiformátumok szabványos formátumú papírokra történő másolásához megfelelő zoom tényezők előre beállításra kerültek.

- 1 A Bázis képernyőn, érintse meg a [Nagyítás] gombot.



Megjelenik a Nagyítás képernyő.



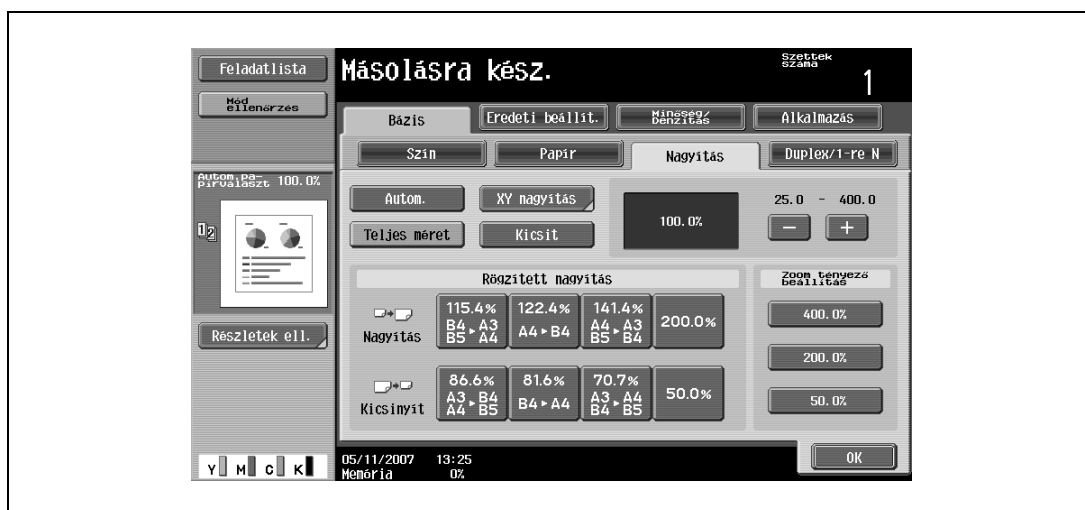

- 2 Érintse meg a megfelelő zoom tényező gombját a "Nagyítás" vagy a "Kicsinyít" mellett, az eredeti és a papír formátumától függően.

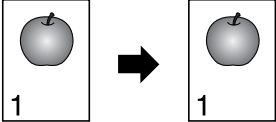
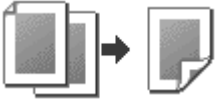
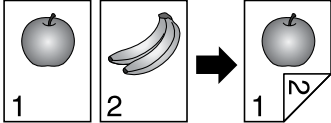

- 3 Érintse meg az [OK] gombot.  
Ismét megjelenik a Bázis képernyő.

### 3.9 Egy Eredeti > Másolat beállítás kiválasztása

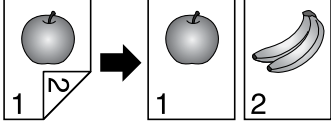
A következő négy Eredeti > Másolat kombináció állítható be.

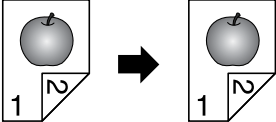
| Eredeti > Másolat beállítások   | Leírás   |
|---|--|
| <p>1 oldalas &gt; 1 oldalas</p>    | <p>Egyoldalas másolatok készítéséhez egyoldalas eredetiktől, válassza ezt a beállítást.</p>        |
| <p>1 oldalas &gt; 2 oldalas</p>    | <p>Egy kétoldalas másolat készítéséhez két egyoldalas eredetiről, válassza ezt a beállítást.</p>   |
| <p>2 oldalas &gt; 1 oldalas</p>    | <p>Két egyoldalas másolat készítéséhez egy kétoldalas eredetiről, válassza ezt a beállítást.</p>  |
| <p>2 oldalas &gt; 2 oldalas</p>  | <p>Kétoldalas másolatok készítéséhez, kétoldalas eredetiktől válassza ezt a beállítást.</p>      |

Az alábbiakban az Eredeti és Másolat beállítások kiválasztása kerül ismertetésre.

### 3.10 Egy kombinált másolási beállítás kiválasztása

Többoldalas (2, 4 vagy 8 oldalas) eredeti képe kombinálható és egyetlen lapra nyomtatható, csökkentve ezzel a papírfogyasztást.

A következő három kombinált másolási beállítás használható.



**Bővebb információk**

*Kombinált másolási beállítások kiválasztása esetén a másolatok a megfelelő zoom tényezővel (ajánlott zoom tényezővel) készülnek, amely az eredeti és a papír formátuma alapján kerül kiválasztásra. A kiválasztott zoom tényező kézi úton módosítható.*



**Megjegyzés**

*Gyári alapbeállításaként a "Zoom-tényező autom.kijelz." kerül kiválasztásra.*

*A Segédfunkció módban az "Autom.zoom kombin./füzet esetén" paraméter beállítható olyan módon, hogy az előre beállított zoom tényezők ne kerüljenek használatba. Ebben az esetben kézi úton adja meg a zoom tényezőt.*

| Beállítás | Leírás   |
|-----------|--|
| 1-re 2    | <p>Két oldalas eredeti egy oldalra történő nyomtatásához válassza ezt a beállítást.</p> <p>Vízszint.</p> <p>Függőleg.</p>  |
| 1-re 4    | <p>Négy eredeti oldal egy oldalra történő nyomtatásához válassza ezt a beállítást. Meghatározható az oldalak elrendezése (Tájolás kombinálása beállítás).</p> <p>Vízszint.</p> <p>Függőleg.</p>  |
| 1-re 8    | <p>Nyolc eredeti oldal egy oldalra történő nyomtatásához válassza ezt a beállítást. Meghatározható az oldalak elrendezése (Tájolás kombinálása beállítás).</p> <p>Vízszint.</p> <p>Függőleg.</p> |

A kombinált másolási beállítások kiválasztását az alábbiak szerint végezheti el.

Kombinált másolási beállítások kiválasztása esetén adja meg a kötési margó helyzetét és az eredeti betöltési tájolását, ellenkező esetben előfordulhat, hogy a másolatok nem a kívánt elrendezésben készülnek.

- 1 A Bázis képernyőn érintse meg a [Duplex/1-re N] gombot.



Megjelenik a Duplex/1-re N képernyő.

- 2 Válassza ki a kombinált másolás kívánt beállítását.

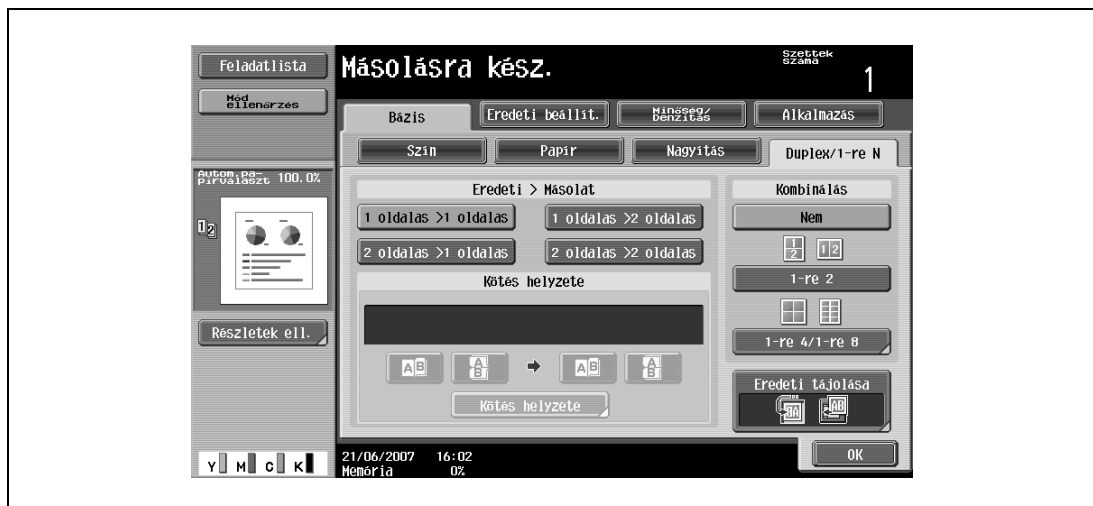



- A beállítást és az oldalak elrendezését a tájolás és a kombinált oldalak száma alapján válassza ki. "1-re 4/1-re 8" kiválasztása esetén az érintőpanelen megtekinthető, hogy a "Vízszintes" vagy a "Függőleges" elrendezés került-e kiválasztásra. Azonban, ez csak abban az esetben látható, ha a Segédfunkció módban a "Bal kijelző mező alapért." paraméter részére a "Mód ellenőrzés" került beállításra. "1-re 2" kiválasztása esetén az oldalak elrendezése az alábbiakban látható.

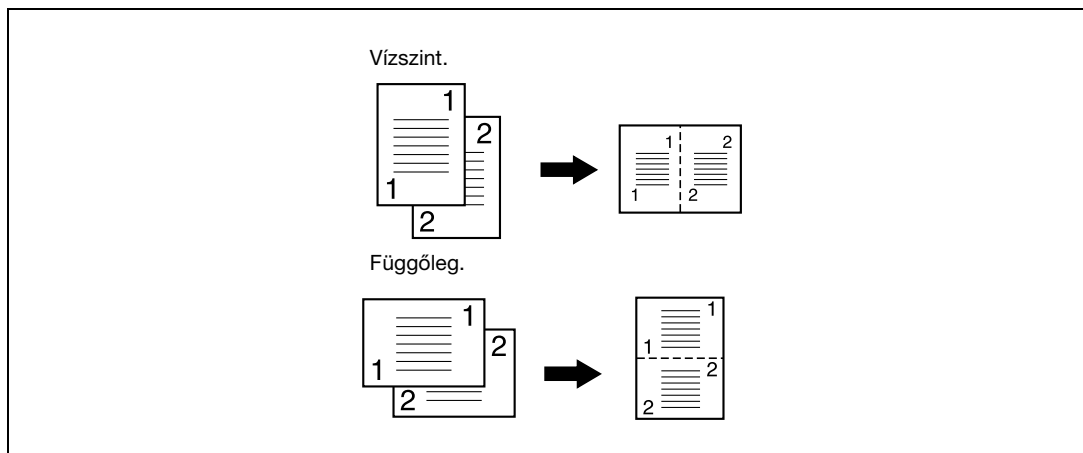

- Ha "1-re 4/1-re 8" került kiválasztásra, megjelenik az 1-re 4/1-re 8 képernyő. Az oldalak elrendezésének kiválasztásához érintse meg a [Függőleg.] vagy a [Vízszint.] gombot.

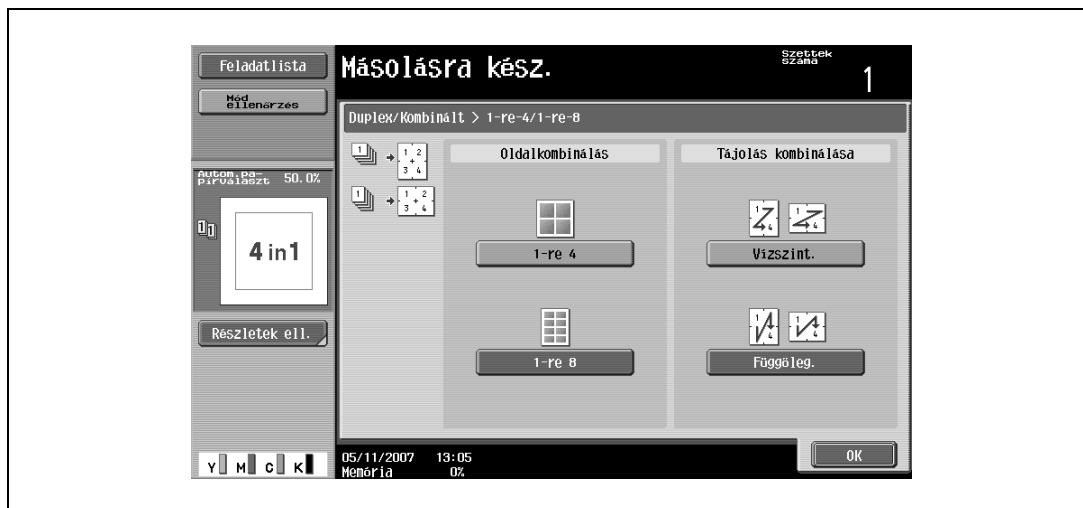

- A beállítás elvetéséhez érintse meg a [Nem] gombot.

## 3.11 Az eredeti minőségének kiválasztása

### 3.11.1 Apró betűs nyomtatást vagy fényképeket tartalmazó eredetik betöltése (Eredeti típusa beállítások)











A legjobb minőségű másolat készítése érdekében, válassza az eredetinek képének és szövegének legjobban megfelelő beállítást.

A következő eredeti típus beállítások használhatók:



#### Megjegyzés

*Gyári alapbeállításként, a "Szöveg/fotó" kerül kiválasztásra.*

| Ikon  |  | Leírás  |
|---|--|---|
| <br>Szöveg               |  | Ha csak szövegeket tartalmazó eredetiket másol, válassza ki ezt a beállítást.<br>A másolt szöveg szélei élesen kerülnek visszaadásra, így könnyen olvasható szöveggépet eredményezve.   |
| <br>Szöveg/fotó          | <br>Fotópapír   | Ha szöveget és képet egyaránt tartalmazó eredetik képét fotópapírra nyomtatja, válassza ezt a beállítást.<br>Egyenletes másolat készül.   |
| <br>Nyomtatott          |  |   |
| <br>Fotó               | <br>Fotópapír | Ha az eredetik képét fotópapírra nyomtatja, válassza ezt a beállítást.<br>Ha féltónusú eredeti képek (fényképek stb.) jó minőségű másolatát kívánja elkészíteni, amelyek a szokásos beállításokkal nem reprodukálhatók, válassza ezt a beállítást.<br>Egyenletes másolat készül.  |
| <br>Nyomtatott         |  | Nyomtatott eredetik másolása esetén, mint például brosúrák és katalógusok, válassza ezt a beállítást.<br>Ha féltónusú eredeti képek (fényképek stb.) jó minőségű másolatát kívánja elkészíteni, amelyek a szokásos beállításokkal nem reprodukálhatók, válassza ezt a beállítást. |
| <br>Térkép             |  | Háttérszínnel rendelkező eredetik vagy finom színes vonalakat, vagy ceruzajelöléseket tartalmazó eredetik másolása esetén válassza ezt a beállítást. Éles másolat készül.   |
| <br>Pontmátrix eredeti |  | Ha csak halványan írt szövegeket tartalmazó (például ceruzával írt) eredetiket másol, válassza ezt a beállítást.<br>A másolatban a szöveg sötétebb lesz, feljavítva ezzel az olvashatóságot.  |
| <br>Másolt papír       |  | Ha ezen a készüléken készült másolatokat (eredetiket) másol, válassza ezt a beállítást.   |

Az alábbiakban egy Eredeti típus beállítás kiválasztása kerül ismertetésre.

### 3.11.2 Az eredeti típusának beállítása

- 1 Helyezze el a másolandó eredetit.
  - A dokumentumok behelyezésével kapcsolatban lásd: "Az eredeti betöltése" a(z) 3-28. oldalon.
- 2 A Bázis képernyőn, érintse meg a [Minőség/Denzitás] gombot.



Megjelenik a Minőség/Denzitás képernyő.

- 3 Érintse meg az eredetinek legjobban megfelelő minőség beállítás gombját.
  - Csak szöveget tartalmazó eredetik esetén érintse meg a [Szöveg] gombot.

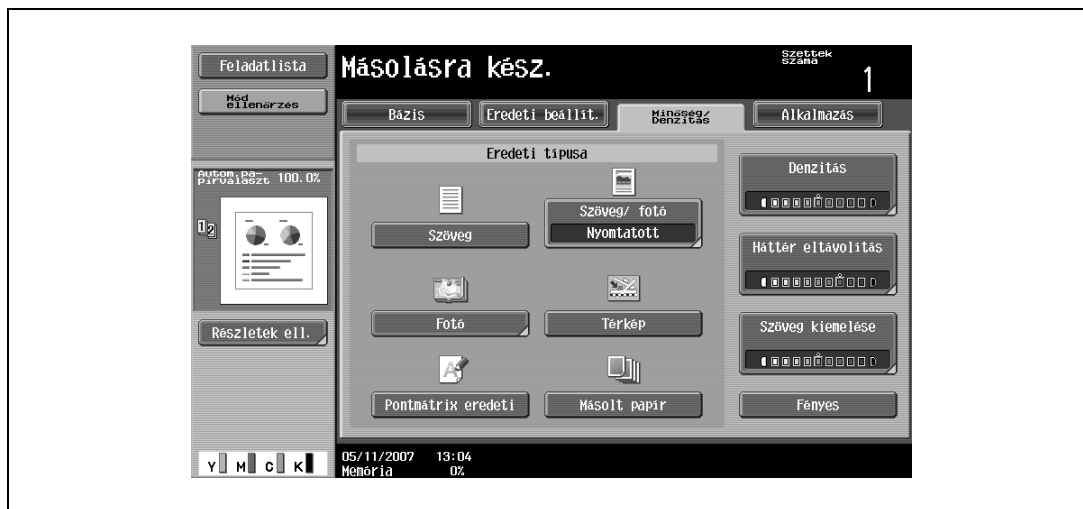

- Szöveget és képeket egyaránt tartalmazó eredeti esetén a Fotó típusa képernyő előhívásához, érintse meg a [Szöveg/Fotó] gombot. Érintse meg a megfelelő beállítás gombját, majd érintse meg az [OK] gombot.

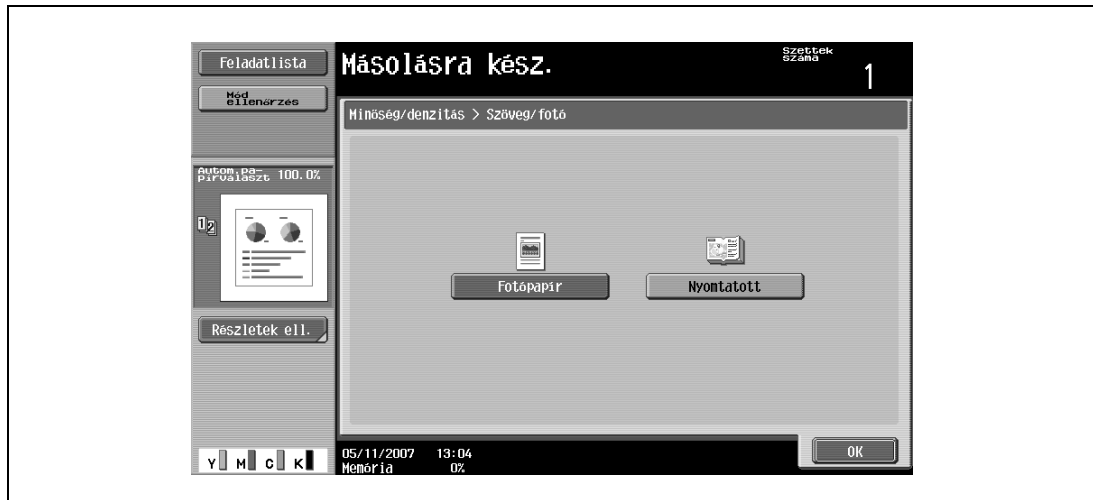

- Fotókat tartalmazó eredeti esetén a Fotó típusa képernyő előhívásához, érintse meg a [Fotó] gombot. Érintse meg a megfelelő beállítás gombját, majd érintse meg az [OK] gombot.

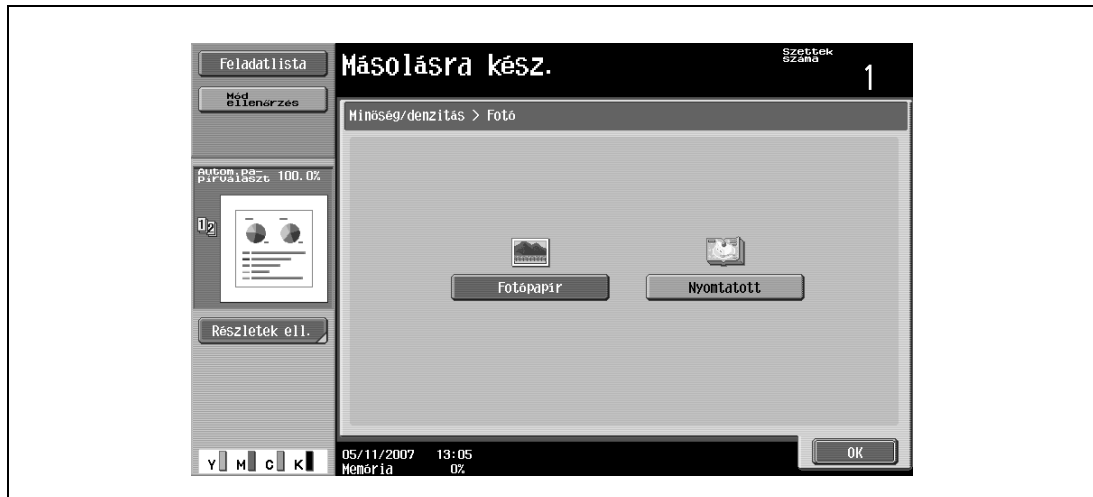

- Egy térkép tartalmazó eredeti esetén érintse meg a [Térkép] gombot.
- Halvány szöveget tartalmazó eredeti esetén érintse meg a [Pontmátrix eredeti] gombot.
- Az ezen a gépen nyomtatott eredetik másolásához, érintse meg a [Másolt papír] gombot.

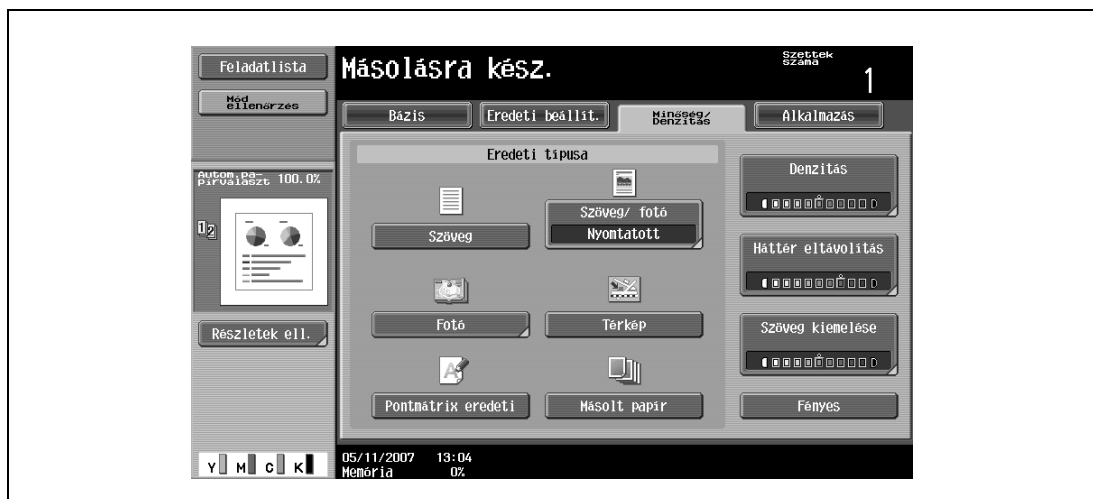

Ismét megjelenik a Minőség/Denzitás képernyő.

### 3.12 Kezelés beállítása

A másolatkiadó tálcába kiadott másolatok részére számos rendezési és kezelési beállítás közül választhat.



**Megjegyzés**

Gyári alapbeállításként, a "Csoport" kerül kiválasztásra.



**Bővebb információk**

Ha nincs másolatkezelő vagy másolatrendező és teljesülnek az alábbi feltételek, a másolatok cikkcakk minta szerint rendezve kerülnek kiadásra.

A4 vagy B5 formátumú papír van használatban.

Egyező típusú és formátumú papír került betöltésre, □ tájolással az egyik tálcába és □ tájolással egy másik tálcába.

Az "Autom." papír beállítás került kiválasztásra.



A "Vegyes eredetik" beállítás kiválasztása esetén az "Autom." papír beállítás nem kerül kiválasztásra.



**Megjegyzés**

A Felügyeleti beállítások módban a készülék beállítható olyan módon, hogy a másolatok eltolás nélkül kerüljenek kiadásra, ha a másolatkezelő vagy másolatrendező felszerelésre került. Gyári alapbeállításként a másolatok egymáshoz képest eltolva kerülnek kiadásra.

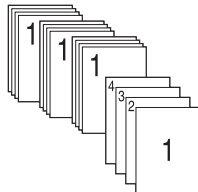
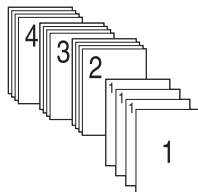
A "Középső kötés/hajtás" vagy a "Központi tűzés & Hajtás" részletes ismertetését, lásd "Egy hajtás beállítás kiválasztása" a(z) 3-66. oldalon.

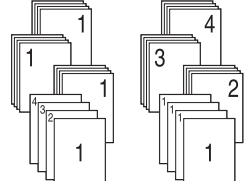
| Beállítás | Leírás  |
|-----------|---|
| Szettbe   | Egy többoldalas eredeti szettenkénti rendezéséhez válassza ezt a beállítást.   |
| Csoport   | Egy többoldalas eredeti egyes oldalainak szétválasztásához válassza ezt a beállítást.    |
| Eltolás   | Ha nincs másolatkezelő vagy másolatrendező felszerelve<br>Ha a rendezési feltételek teljesülnek, a nyomtatott másolatok váltakozó cikkcakk minta szerint kerülnek kiadásra.  |
|           | Másolatkezelő vagy másolatrendező felszerelése esetén<br>A másolatok példányai egymáshoz képest eltolva szettekben kerülnek kiadásra, a szétválasztáshoz.                    |

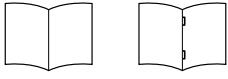
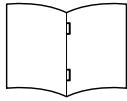
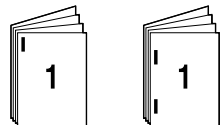
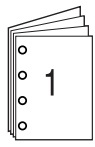
| Beállítás               | Leírás   |
|-------------------------|--|
| Középső kötés/hajtás    | Válassza ezt a beállítást a másolatok összehajtásához. A másolatok egyidejűleg kapcsokkal is összetűzhetők.<br>A "Középső kötés/hajtás" beállítás abban az esetben használható, ha a gerincfűző fel lett szerelve az opciós FS-519 másolatkezelő egységre.  |
| Kiadó tálca             | Válassza ki a másolatkiadó tálcat, ahová a kész másolatok kerülnek.  |
| Központi tűzés & Hajtás | A másolatok összehajtásához és összetűzéséhez a kiadásuk előtt, válassza ezt a beállítást.<br>A "Központi tűzés & Hajtás" beállítás az opciós FS-609 másolatkezelő felszerelése esetén használható.   |
| Tűzés                   | A másolatok összekapcsolásához válassza a két kapoccsal vagy sarokban történő tűzést.   |
| Lyukasztás              | A másolaton lyukak készülnek a lefűzéshez (4 lyuk).   |

Az alábbiakban a Kezelési beállítások kiválasztása kerül ismertetésre.



#### **Emlékeztető**

*A Tűzés beállítások csak akkor használhatók, ha az opciós másolatkezelő is fel lett szerelve.*

*A Lyukasztás beállítások csak akkor használhatók, ha a lyukasztókészlet felszerelésre került az opciós másolatkezelőre.*

## Rendelkezésre álló kezelési beállítások

|                                      | Szabvány                            | FS-519                              | FS-519 +<br>Lyukasztókészlet        | FS-519 +<br>Lyukasztókészlet<br>+ Gerincfűző |
|--------------------------------------|-------------------------------------|-------------------------------------|-------------------------------------|--|
| Szettbe                              | <input type="radio"/>               | <input type="radio"/>               | <input type="radio"/>               | <input type="radio"/>                        |
| Csoport                              | <input type="radio"/>               | <input type="radio"/>               | <input type="radio"/>               | <input type="radio"/>                        |
| Eltolás                              | <input type="radio"/>               | <input type="radio"/>               | <input type="radio"/>               | <input type="radio"/>                        |
| Tűzés                                | <input checked="" type="checkbox"/> | <input type="radio"/>               | <input type="radio"/>               | <input type="radio"/>                        |
| Lyukasztás                           | <input checked="" type="checkbox"/> | <input checked="" type="checkbox"/> | <input type="radio"/>               | <input type="radio"/>                        |
| Központi tűzés & Hajtás              | <input checked="" type="checkbox"/> | <input checked="" type="checkbox"/> | <input checked="" type="checkbox"/> | <input type="radio"/>                        |
| Félbehajtás                          | <input checked="" type="checkbox"/> | <input checked="" type="checkbox"/> | <input checked="" type="checkbox"/> | <input type="radio"/>                        |
| Válassza ki a<br>másolatkiadó tálcát | <input checked="" type="checkbox"/> | <input type="radio"/>               | <input type="radio"/>               | <input type="radio"/>                        |

|                                      | FS-519 +<br>Lyukasztókészlet<br>+ Címezhető<br>rekesz | FS-609                              | FS-609 +<br>Lyukasztókészlet        | Másolatrendező                      |
|--------------------------------------|---|-------------------------------------|-------------------------------------|-------------------------------------|
| Szettbe                              | <input type="radio"/>                                 | <input type="radio"/>               | <input type="radio"/>               | <input type="radio"/>               |
| Csoport                              | <input type="radio"/>                                 | <input type="radio"/>               | <input type="radio"/>               | <input type="radio"/>               |
| Eltolás                              | <input type="radio"/>                                 | <input type="radio"/>               | <input type="radio"/>               | <input type="radio"/>               |
| Tűzés                                | <input type="radio"/>                                 | <input type="radio"/>               | <input type="radio"/>               | <input checked="" type="checkbox"/> |
| Lyukasztás                           | <input type="radio"/>                                 | <input checked="" type="checkbox"/> | <input type="radio"/>               | <input checked="" type="checkbox"/> |
| Központi tűzés & Hajtás              | <input checked="" type="checkbox"/>                   | <input type="radio"/>               | <input type="radio"/>               | <input checked="" type="checkbox"/> |
| Félbehajtás                          | <input checked="" type="checkbox"/>                   | <input checked="" type="checkbox"/> | <input checked="" type="checkbox"/> | <input checked="" type="checkbox"/> |
| Válassza ki a<br>másolatkiadó tálcát | <input type="radio"/>                                 | <input type="radio"/>               | <input type="radio"/>               | <input type="radio"/>               |

: Lehetséges  
: Nem lehetséges

### 3.12.1 A másolatok szettekbe történő leválogatása ("Szettbe" beállítás)

- ✓ Gyári alapbeállításként, a "Csoport" kerül kiválasztásra.
- ✓ AZ FS-519 másolatkezelő felszerelése esetén ki lehet választani a másolatkiadó tálcát. Részletesen, lásd "A kimeneti tálcák kiválasztása" a(z) 3-58. oldalon.
- ✓ Ha eltolásos rendezés lett kiválasztva arra az esetre, ha nincs másolatkezelő vagy másolatrendező felszerelve, az alábbi feltételek teljesülése esetén a másolatok váltakozó  és  mintázat szerint kerülnek kiadásra.  
A4 vagy B5 formátumú papírt használ.  
Azonos formátumú és fajtájú papír  tájolással lett betöltve az egyik tálcába és  tájolással egy másikba.  
Az "Autom." papír beállítás került kiválasztásra.  
A "Vegyes eredetik" beállítás kiválasztása esetén az "Autom." papír beállítás nem került kiválasztásra.

- 1 A Bázis képernyőn, érintse meg a [Kezelés] gombot.



Megjelenik a Kezelés képernyő.

- 2 Érintse meg a [Szettbe] gombot.







– A szettek különválasztásához, érintse meg az [Igen] gombot az "Eltolás" alatt.

- 3 Érintse meg az [OK] gombot.

Ismét megjelenik a Bázis képernyő.



### 3.12.2 A másolatok oldalanként történő leválogatása ("Csoport" beállítás)

- ✓ Gyári alapbeállításként, a "Csoport" kerül kiválasztásra.
- ✓ AZ FS-519 másolatkezelő felszerelése esetén ki lehet választani a másolatkiadó tálcát. Részletesen, lásd "A kimeneti tálcá kiválasztása" a(z) 3-58. oldalon.
- ✓ Ha eltolásos rendezés lett kiválasztva arra az esetre, ha nincs másolatkezelő vagy másolatrendező felszerelve, az alábbi feltételek teljesülése esetén a másolatok váltakozó  és  mintázat szerint kerülnek kiadásra.  
A4 vagy B5 formátumú papírt használ.  
Azonos formátumú és fajtájú papír  tájolóással lett betöltve az egyik tálcába és  tájolóással egy másikba.  
Az "Autom." papír beállítás került kiválasztásra.  
A "Vegyes eredetik" beállítás kiválasztása esetén az "Autom." papír beállítás nem került kiválasztásra.
- ✓ Eltolásos rendezés kiválasztása esetén, ha a készülék fel lett szerelve másolatkezelővel vagy másolatrendezővel, a nyomtatott másolatok szettenként eltolva, egymásra kerülnek kiadásra.

- 1 A Bázis képernyőn, érintse meg a [Kezelés] gombot.



Megjelenik a Kezelés képernyő.

- 2 Nyomja le a [Csoport] gombot.



– A lapok különválasztásához, érintse meg az [Igen] gombot az "Eltolás" alatt.

- 3 Érintse meg az [OK] gombot.  
Ismét megjelenik a Bázis képernyő.

### 3.12.3 A kimeneti tálca kiválasztása

- ✓ A másolatkiadó tálca csak akkor választható ki, ha az opciós FS-519 másolatkezelő felszerelésre került.
- 1 A Bázis képernyőn, érintse meg a [Kezelés] gombot.



Megjelenik a Kezelés képernyő.

- 2 Érintse meg a [Kiadó tálca] gombot.



- 3 Érintse meg a kívánt másolatkiadó tálca gombját.

- 4 Érintse meg az [OK] gombot, majd ismét érintse meg az [OK] gombot.

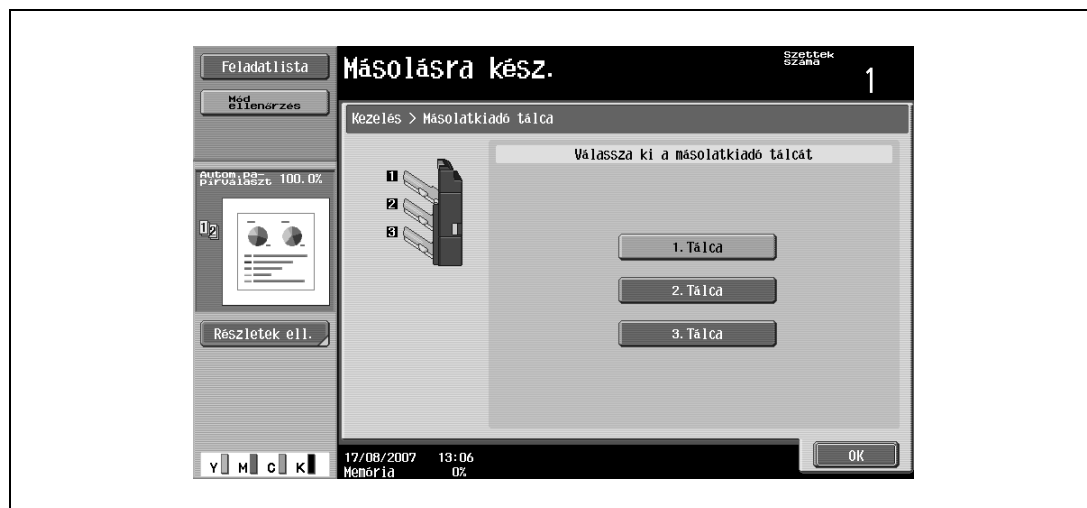

Ismét megjelenik a Bázis képernyő.

### 3.12.4 A másolatok tűzése (Tűzés beállítások)

A kiadott másolatok összetűzése a sarkukon vagy két pontban történhet.



#### Emlékeztető

*A másolatok a sarkukban vagy két ponton összetűzve történő kiadása csak egy másolatkezelő felszerelése esetén lehetséges.*

FS-519 másolatkezelővel

| Tálca                         | Papír súlya                                | Papírformátum   | Töltési kapacitás               |
|-------------------------------|--|-----------------|---------------------------------|
| Kezelőtálca 1                 | 60 g/m <sup>2</sup> - 209 g/m <sup>2</sup> | A3  - A5        | 32 mm (200 lapnak megfelelő)*   |
| Kezelőtálca 2                 | 60 g/m <sup>2</sup> - 209 g/m <sup>2</sup> | A4 ,<br>B5 , A5 | 132 mm (1000 lapnak megfelelő)* |
|                               |  | A3 , B4         | 64,5 mm (500 lapnak megfelelő)* |
| Opciók<br>másolatkezelő tálca | 60 g/m <sup>2</sup> - 209 g/m <sup>2</sup> | A3  - A5        | 24 mm (200 lapnak megfelelő)*   |

\* A zárójelben lévő érték csak tájékoztató jellegű, 60 g/m<sup>2</sup> – 90 g/m<sup>2</sup> papír használata esetén.

Összetűzött oldalak száma

Az összetűzött oldalak lehetséges számának példái az alábbiak szerint.

- 50 lap 90 g/m<sup>2</sup> papír



#### Bővebb információk





*A másolatok tűzéséhez az alábbi feltételek teljesülése szükséges.*

*A papír szélessége 182 mm és 297 mm között legyen.*



*A papír hossza 148,5 mm és 431,8 mm között legyen.*

*"Vegyes eredetű" beállítás esetén az összes másolat azonos szélességű papírra készüljön.*

## FS-609 másolatkezelővel

| Papír súlya                                | Papírfórmátum   | Töltési kapacitás               |
|--|---|---------------------------------|
| 60 g/m <sup>2</sup> – 209 g/m <sup>2</sup> | A4  , B5  | 150 mm (1000 lapnak megfelelő)* |
|  | A3  , B4  | 75 mm (500 lapnak megfelelő)*   |

\* A zárójelben lévő érték csak tájékoztató jellegű, 60 g/m<sup>2</sup> – 90 g/m<sup>2</sup> papír használata esetén.

| Méret   | Összetűzött lapok száma | Szettek maximális száma |                   |                   |
|---|-------------------------|-------------------------|-------------------|-------------------|
|   |                         | Egy hellyel hátra       | Egy hellyel előre | Két hellyel       |
| A4  vagy kisebb  | 2 lap                   | 100 szett               | 40 szett          | 40 szett          |
|   | 3 – 5 lap               | 80 szett                | 40 szett          | 40 szett          |
|   | 6 – 10 lap              | 60 szett                | 40 szett          | 40 szett          |
|   | 11 – 20 lap             | 30 szett                | 30 szett          | 30 szett          |
|   | 21 – 30 lap             | 30 szett                | 30 szett          | 30 szett          |
|   | 31 – 50 lap             | 30 lap/1000 szett       | 30 lap/1000 szett | 30 lap/1000 szett |
| B4  vagy nagyobb | 2 lap                   | 100 szett               | 50 szett          | 50 szett          |
|   | 3 – 5 lap               | 80 szett                | 40 szett          | 40 szett          |
|   | 6 – 10 lap              | 40 szett                | 40 szett          | 40 szett          |
|   | 11 – 20 lap             | 30 lap/1000 szett       | 30 lap/1000 szett | 30 lap/1000 szett |
|   | 21 – 25 lap             | 30 lap/1000 szett       | 30 lap/1000 szett | 30 lap/1000 szett |

\* A zárójelben lévő érték csak tájékoztató jellegű, 60 g/m<sup>2</sup> – 90 g/m<sup>2</sup> papír használata esetén.

**Bővebb információk**

*A másolatok tűzéséhez az alábbi feltételek teljesülése szükséges.*

*A papír szélessége 182 mm és 297 mm között legyen.*

*A papír hossza 182 mm és 432 mm között legyen.*

*"Vegyes eredetű" beállítás esetén az összes másolat azonos szélességű papírra készüljön.*

- 1 A Bázis képernyőn, érintse meg a [Kezelés] gombot.



Megjelenik a Kezelés képernyő.

- 2 A "Tűzés" alatt, érintse meg a [Sarok] vagy [2 helyzet] gombot.



– A Tűzés beállítás elvetéséhez érintse meg az [Egyik sem] gombot.

- 3 Érintse meg a [Hely beállítása] gombot.

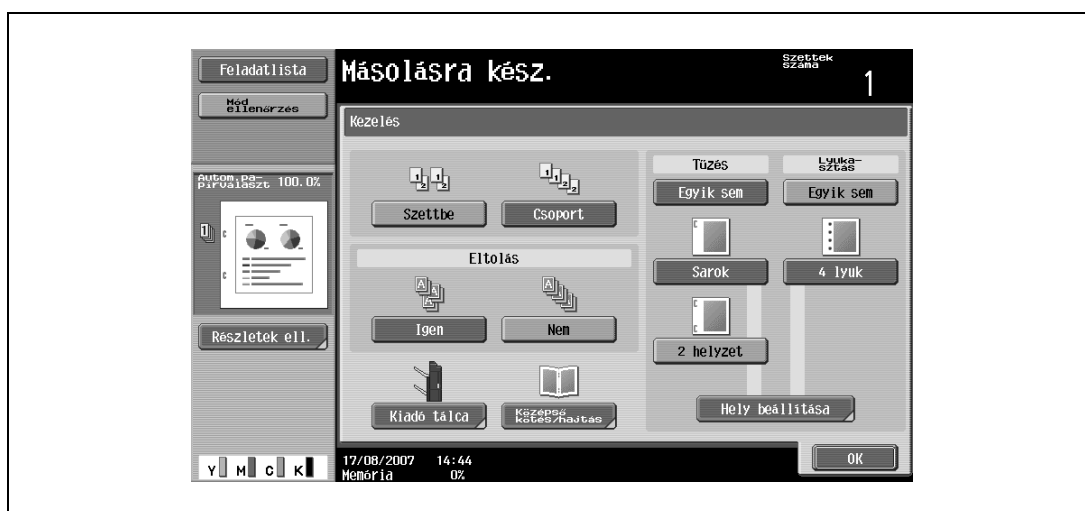

- Válassza ki a tűzés helyét, majd érintse meg az [OK] gombot.
- A "2 helyzet" tűzés beállítás kiválasztása esetén.

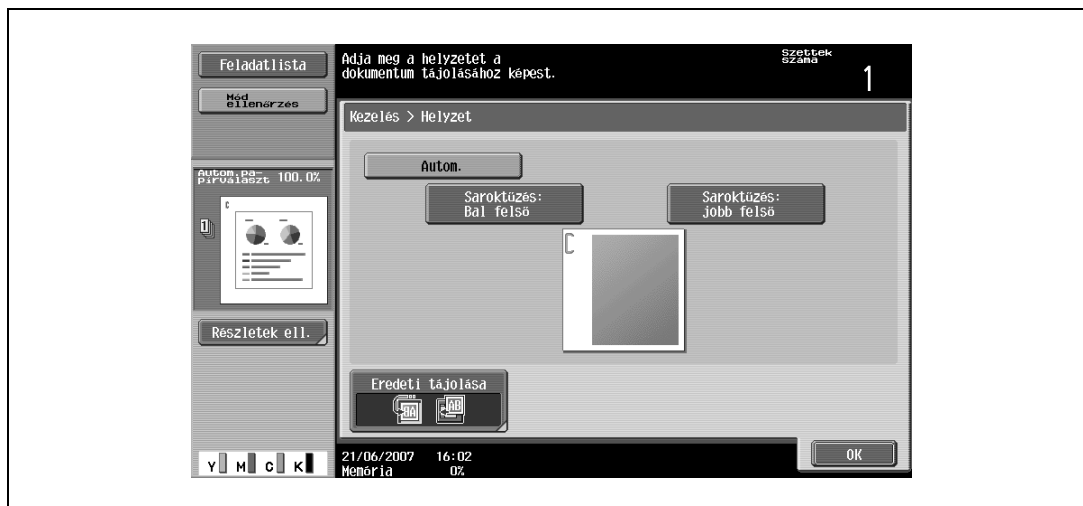

- A "Sarok" beállítás kiválasztása esetén.

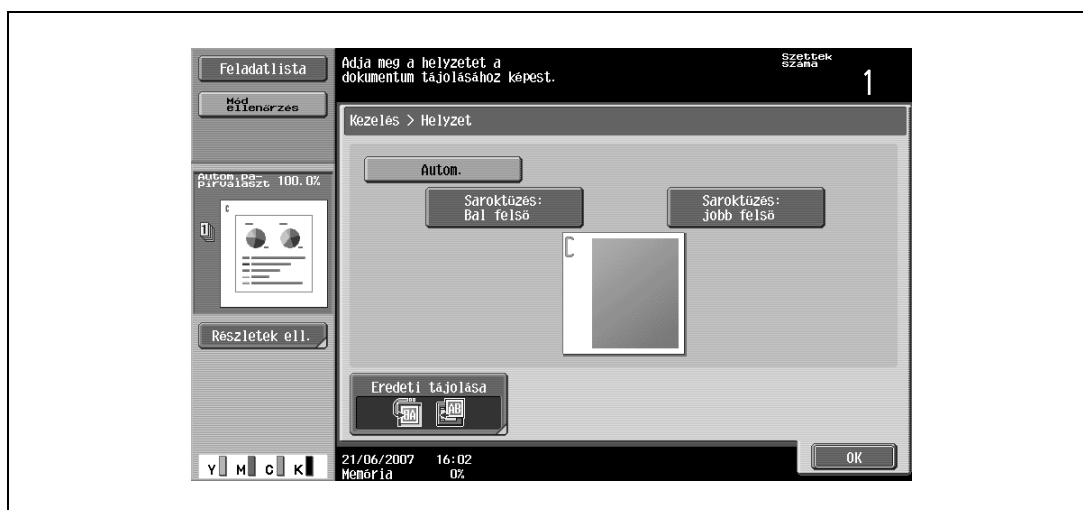

- Az [Autom.] gomb megérintésével, a tűzés helye automatikusan kerül megállapításra, a betöltött eredeti tájolása alapján. Ha az eredeti hossza 297 mm vagy kevesebb, papír hosszú oldalára kerül a tűzés. Ha az eredeti hossza több mint 297 mm, a papír rövid oldalára kerül a tűzés.
- Ha a tűzés helye részére az "Autom." beállítás került kiválasztásra, az eredetit úgy helyezze be, hogy a teteje a készülék hátoldala felé legyen. Ha bármilyen más tájolóással helyezi be az eredetit, a tűzés nem a megfelelő helyre kerül.
- "Autom." kiválasztása esetén a tűzés helyzete felülre vagy balra kerül beállításra.
- A beállítás elvetéséhez és az alapértelmezés visszaállításához, nyomja meg a [Törlés] gombot.

**4** Ha szükséges, érintse meg az [Eredeti tájolása] gombot, majd válassza ki az eredetinek megfelelő beállítást.

**5** Érintse meg az [OK] gombot.

Ismét megjelenik a Bázis képernyő.

### 3.12.5 A másolatok lyukasztása (Lyukasztás beállítások)



#### Bővebb információk

A másolatok lyukasztása az FS-609 másolatkezelőben a következő feltételek teljesülése esetén lehetséges.

A papír szélessége 182 mm és 297 mm között legyen.

A papír hosszúsága 182 mm és 432 mm között legyen.

Lyukasztás beállítása esetén meg kell adnia az eredeti tájolását. Ha nem állítja be az eredeti tájolását, előfordulhat, hogy a lyukasztás nem kívánt helyen történik.



#### Megjegyzés

A Lyukasztás beállítások csak akkor használhatók, ha a lyukasztókészlet felszerelésre került az opciós másolatkezelőre.

| A lyukasztókészlet típusa | Papír súlya                                | Papírformátum   |
|---------------------------|--|---|
| PK-510 Lyukasztókészlet   | 60 g/m <sup>2</sup> - 256 g/m <sup>2</sup> | A3 <input type="checkbox"/> , A4 <input type="checkbox"/> , B5 <input type="checkbox"/> |
| PK-501 Lyukasztókészlet   | 60 g/m <sup>2</sup> - 209 g/m <sup>2</sup> | A3 <input type="checkbox"/> , A4 <input type="checkbox"/>                               |

- 1 A Bázis képernyőn, érintse meg a [Kezelés] gombot.



Megjelenik a Kezelés képernyő.

- 2 A "Lyukasztás" alatt, érintse meg a [4 lyuk] gombot.

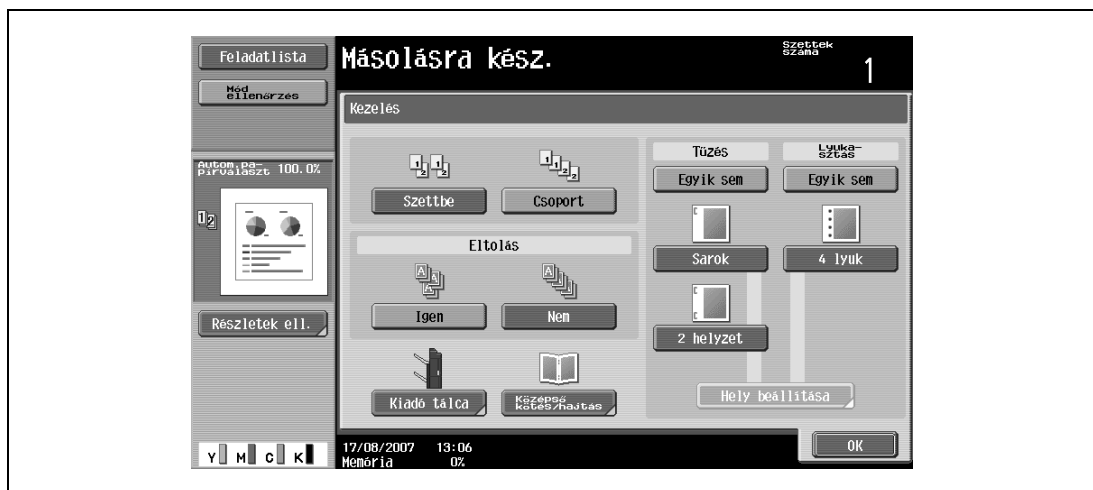



- A Lyukasztás beállítás elvetéséhez érintse meg az [Egyik sem] gombot.

**3** Érintse meg a [Hely beállítása] gombot.

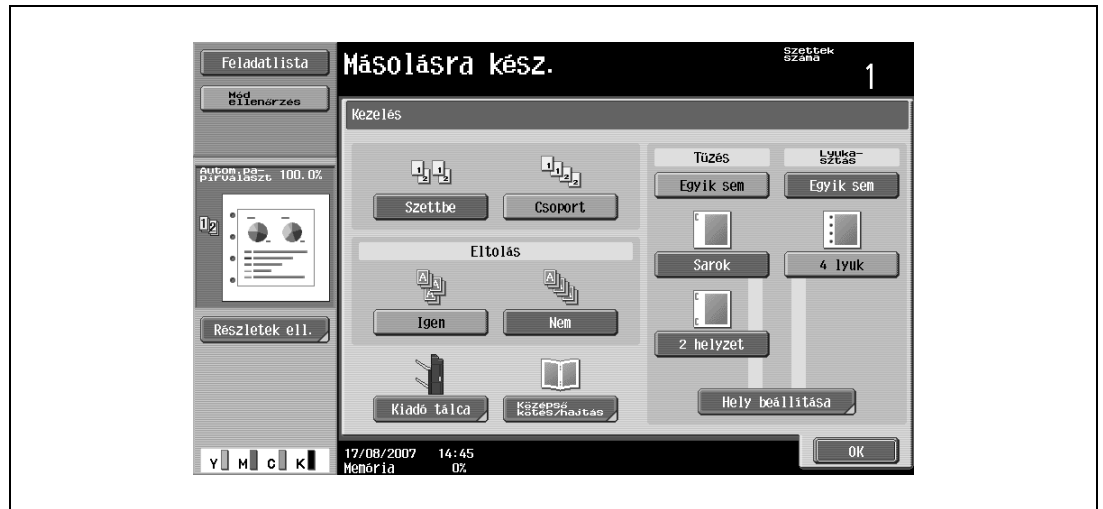

- Válassza ki a lyukak helyét, majd érintse meg az [OK] gombot.

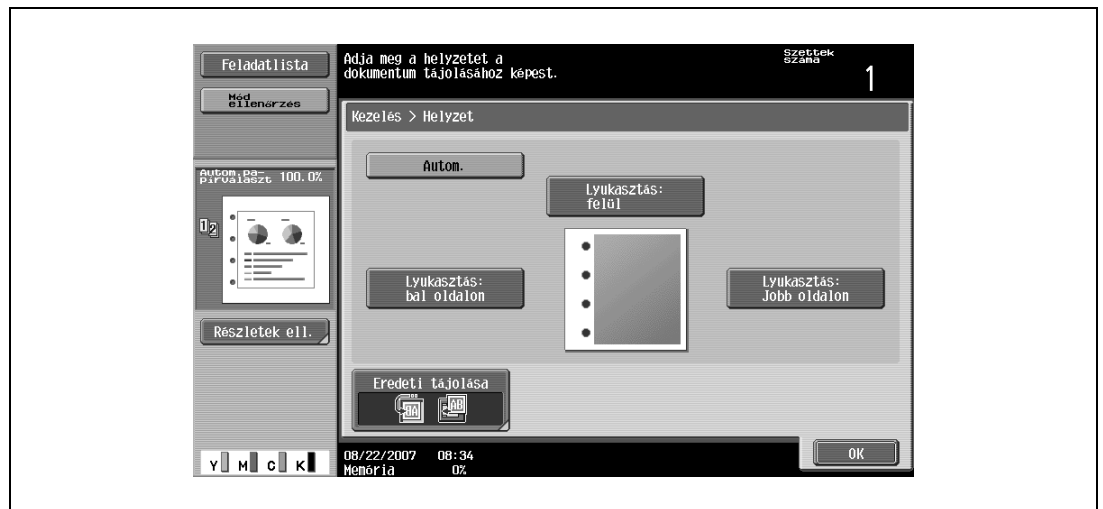

- Az [Autom.] gomb megérintésével, a lyukasztás helye automatikusan kerül megállapításra, a betöltött eredeti tájolása alapján. Ha az eredeti hossza 297 mm vagy kevesebb, a lyukasztás helye a lap hosszú oldalán kerül kiválasztásra. Ha az eredeti hossza több mint 297 mm, a lyukasztás helye a lap rövid oldalán kerül kiválasztásra.
- Ha a tűzés helye részére az "Autom." beállítás került kiválasztásra, az eredetit úgy helyezze be, hogy a teteje a készülék hátoldala felé legyen. Ha bármilyen más tájolóással helyezi be az eredetit, a tűzés nem a megfelelő helyre kerül.
- "Autom." kiválasztása esetén a lyukasztás helyzete felülre vagy balra kerül beállításra.
- A beállítás elvetéséhez és az alapértelmezés visszaállításához, nyomja meg a [Törlés] gombot.

**4** Ha szükséges, érintse meg az [Eredeti tájolása] gombot, majd válassza ki az eredetinek megfelelő beállítást.

**5** Érintse meg az [OK] gombot.

Ismét megjelenik a Bázis képernyő.

### 3.13 Egy hajtás beállítás kiválasztása

Az opciós berendezések felszerelésével, a másolatok összehajthatók vagy egyidejűleg összehajthatók és összetűzhetők a kiadásuk előtt. Az alkalmazható beállítások a felszerelt opciós berendezésektől függőek.

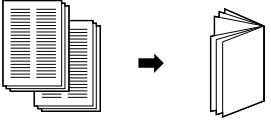
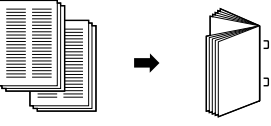
| Beállítás               | Leírás  | Kompatibilis modellek                                     |
|-------------------------|---|---|
| Félbehajtás             | A másolatok félbehajtásához a kiadás előtt, válassza ezt a beállítást. (Lásd oldal 3-67.)<br>                              | FS-519 másolatkezelő + gerincfűző                         |
| Központi tűzés & Hajtás | A másolatok összetűzéséhez a középvonaluk mentén, majd a félbehajtásához válassza ezt a beállítást. (Lásd oldal 3-69.)<br> | FS-519 másolatkezelő + gerincfűző<br>FS-609 másolatkezelő |



#### Megjegyzés

*A másolatok félbehajtása és tűzése csak az FS-609 másolatkezelő, illetve egy gerincfűzővel kiegészített FS-519 másolatkezelő felszerelése esetén lehetséges.*

*A másolatok félbehajtása csak egy gerincfűzővel kiegészített FS-519 másolatkezelő felszerelése esetén lehetséges.*

### 3.13.1 A Hajtás félbehajtása ("Félbehajtás" beállítás)

Ha a gerincfűzővel kiegészített FS-519 másolatkezelő kerül felszerelésre

| Papír súlya                               | Papírfórmátum          | Összehajtott lapok maximális száma |
|---|------------------------|------------------------------------|
| 60 g/m <sup>2</sup> - 90 g/m <sup>2</sup> | B5 ☐, A4 ☐, B4 ☐, A3 ☐ | 200 lap vagy 20 szett              |

Összetűzött oldalak száma

Az összetűzött oldalak lehetséges számának példái az alábbiak szerint.

- 2 - 15 lap a 90 g/m<sup>2</sup> papírból (maximum 60 oldal)



#### Bővebb információk

A másolatok közepén történő összetűzéséhez és félbehajtásához a következő feltételek teljesülése szükséges.

A papír szélessége 182 mm és 297 mm között legyen.

A papír hosszúsága 257 mm és 431,8 mm között legyen.

- 1 A Bázis képernyőn, érintse meg a [Kezelés] gombot.



Megjelenik a Kezelés képernyő.

- 2 Érintse meg a [Középső kötés/hajtás] gombot.



Megjelenik a Középső kötés/hajtás képernyő.

- 3 Érintse meg az [Igen] gombot a "Félbehajtás" alatt.

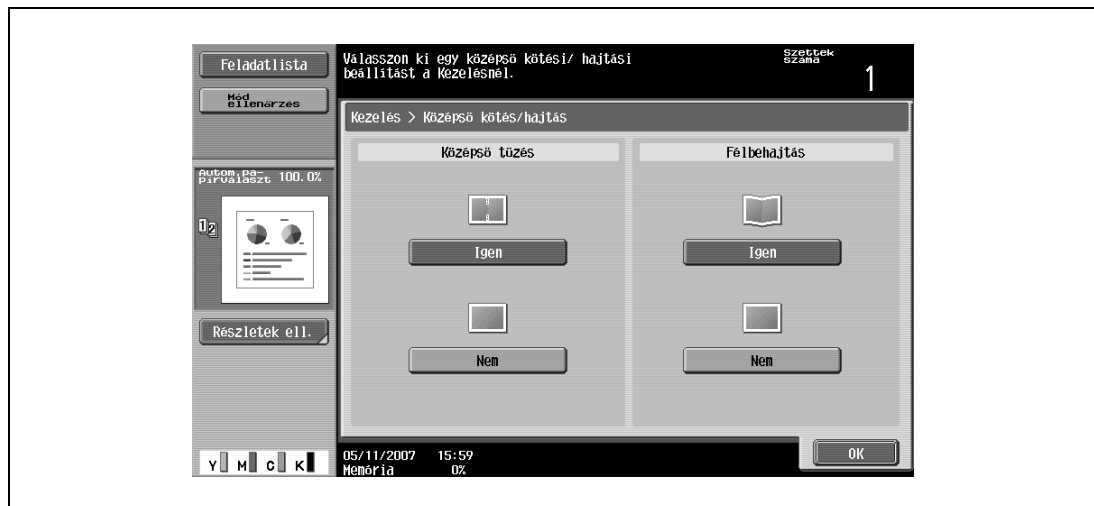

- Gyári alapbeállításként a "Fűzet" funkció automatikusan meg van adva, ha a Félbehajtás van kiválasztva.
  - A "Félbehajtás" beállítás elvetéséhez, érintse meg a [Nem] gombot vagy egy másik beállítás gombját.
- 4 Érintse meg az [OK] gombot, majd ismét érintse meg az [OK] gombot.

### 3.13.2 Másolatok összekötése középen ("Közepső tűzés" és "Félbehajtás" beállítás/ "Központi tűzés & Hajtás" beállítás)

Ha a gerincfűzővel kiegészített FS-519 másolatkezelő kerül felszerelésre

| Papír súlya                               | Papírfórmátum          | Összehajtott lapok maximális száma |
|---|------------------------|------------------------------------|
| 60 g/m <sup>2</sup> - 90 g/m <sup>2</sup> | B5 ☐, A4 ☐, B4 ☐, A3 ☐ | 200 lap vagy 20 szett              |

Összetűzött lapok száma

Az összetűzött oldalak lehetséges számának példái az alábbiak szerint.

- 2 - 15 lap a 90 g/m<sup>2</sup> papírból (maximum 60 oldal)



#### Bővebb információk

A másolatok középen történő összetűzéséhez és félbehajtásához a következő feltételek teljesülése szükséges.

A papír szélessége 182 mm és 297 mm között legyen.

A papír hosszúsága 257 mm és 431,8 mm között legyen.

- 1 A Bázis képernyőn, érintse meg a [Kezelés] gombot.



Megjelenik a Kezelés képernyő.

- 2 Érintse meg a [Közepső kötés/hajtás] gombot.

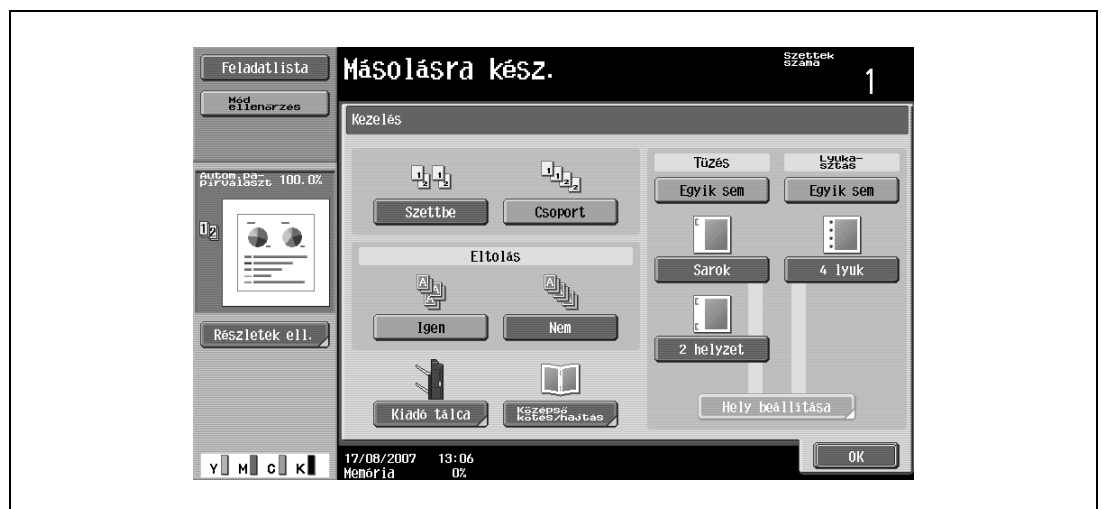

Megjelenik a Közepső kötés/hajtás képernyő.

### 3 Adja meg az oldalak kötéséhez szükséges beállításokat.

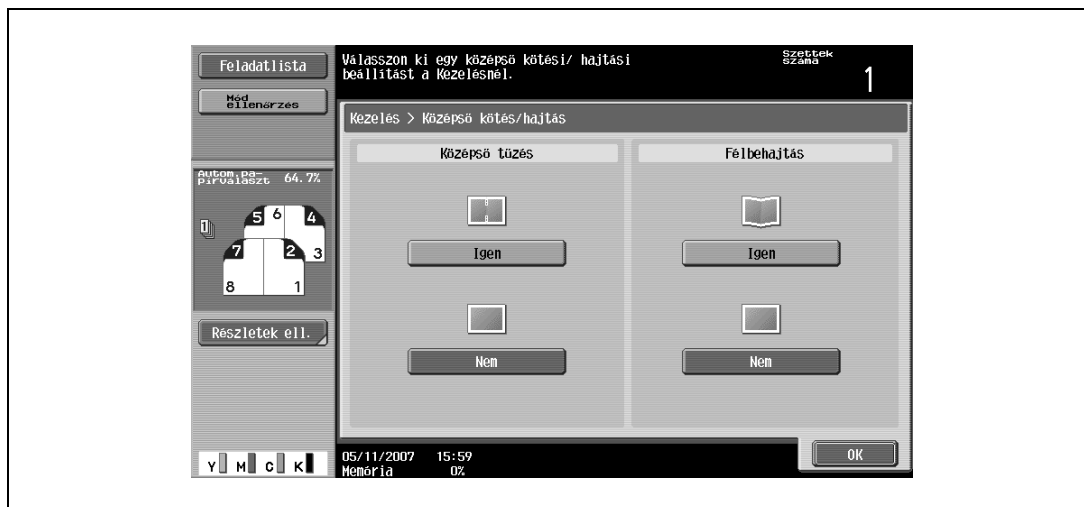

- Másolatok közepén történő két pontos összetűzéséhez érintse meg az [Igen] gombot a "Közepső tűzés" alatt és a [Nem] gombot a "Félbehajtás" alatt.
- Másolatok közepén történő összetűzéséhez érintse meg az [Igen] gombot a "Közepső tűzés" alatt és az [Igen] gombot a "Félbehajtás" alatt.



- Ha egy borítólappal a "Borító mód" funkcióval kerül hozzáadásra, a borítólappal (60 g/m<sup>2</sup> – 209 g/m<sup>2</sup>) is hozzátűzhető.
- A "Közepső tűzés" és a "Félbehajtás" beállítás kiválasztása esetén, a következő gyári alapbeállítások kerülnek kiválasztásra.  
1-oldalas > 2-oldalas  
Füzet oldalbeosztás  
A "Füzet oldalbeosztás" funkcióhoz ajánlott zoom tényező (70,7%)
- A "Közepső tűzés" és a "Félbehajtás" beállítás kiválasztása esetén, a következő Kezelés beállítások nem használhatók.  
Csoport  
Eltolás  
Tűzés  
Lyukasztás
- A "Közepső tűzés" és a "Félbehajtás" beállítás törléséhez, érintse meg a [Nem] gombot vagy egy másik beállítás gombját.

### 4 Érintse meg az [OK] gombot, majd ismét érintse meg az [OK] gombot.

FS-609 másolatkezelővel

| Papír súlya                               | Papírfórmátum  | Összehajtott lapok maximális száma |
|---|--|------------------------------------|
| 60 g/m <sup>2</sup> – 90 g/m <sup>2</sup> | A3  , B4  , A4  | 2 lap vagy 20 szett*               |
| Összetűzött lapok száma                   | Szettek maximális száma  |                                    |
| 2 – 5 lap                                 | 20 szett   |                                    |
| 6 – 10 lap                                | 10 szett   |                                    |
| 11 – 15 lap*                              | 10 szett   |                                    |

\* Az összetűzhető lapok száma a papír súlyától függően eltérő.  
 64 g/m<sup>2</sup> papír: 15 lap  
 80 g/m<sup>2</sup> papír: 10 lap



**Bővebb információk**

A másolatok közepső tűzéséhez az alábbi feltételek teljesülése szükséges.

A papír szélessége 210 mm és 297 mm között legyen.

A papír hosszúsága 279 mm és 432 mm között legyen.

- 1 A Bázis képernyőn, érintse meg a [Kezelés] gombot.



Megjelenik a Kezelés képernyő.

- 2 Érintse meg a [Központi tűzés & Hajtás] gombot.



Megjelenik a Központi tűzés & Hajtás képernyő.

### 3 Érintse meg a kívánt Közép törlés beállítás gombját.

- A középvonal menti sáv törléséhez érintse meg a [Törlés] gombot. Ha nem kívánja törölni a középvonal menti sávot, érintse meg a [Egyik sem] gombot.

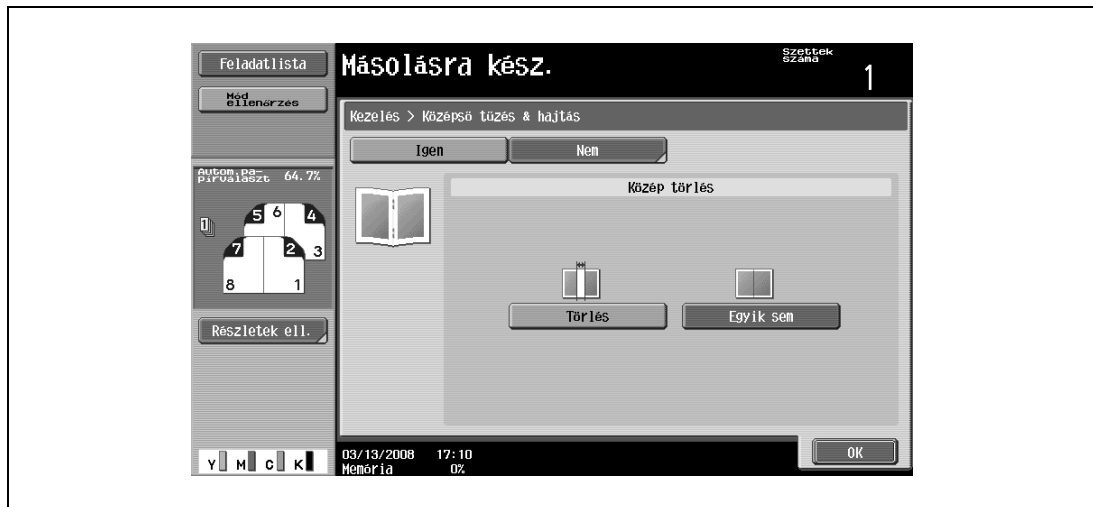

- A "Központi tűzés & Hajtás" beállítás kiválasztása esetén a következő gyári alapbeállítások kerülnek kiválasztásra.  
1 oldalas > 2 oldalas  
Szettbe  
Füzet  
Ajánlott nagyítási tényező (70,7%) a "Füzet oldalbeoszt." funkció kiválasztása mellett
- A "Központi tűzés & Hajtás" beállítás kiválasztása esetén a következő laprendezési beállítások nem használhatók.  
Csoport  
Eltolás  
Tűzés  
Lyukasztás
- A "Központi tűzés & Hajtás" beállítás törléséhez, érintse meg a [Nem] gombot.
- Ha a "Törlés" elemet választja ki a "Közép törlés" alatt, törlésre kerül egy 10 mm széles sáv a kötés vonala mentén.
- Ha a "Egyik sem" kiválasztása esetén a "Közép törlés" alatt elakad a papír, a "Törlés" kiválasztásával csökkentheti az elakadások számát.

### 4 Érintse meg az [OK] gombot, majd ismét érintse meg az [OK] gombot.



### 3.14 A szkennelés/nyomtatás ideiglenes leállítása

Az eredeti szkennelése és a nyomtatás ideiglenes leállítását a következő művelettel végezheti.

- ✓ Ha egy feladat részére egy eredeti szkennelése folyamatban van, a [Stop] gomb lenyomása leállítja a szkennelést.

- 1 Az eredeti szkennelése vagy a feladat nyomtatása alatt, nyomja meg a [Stop] gombot.



A szkennelés/nyomtatás leáll.

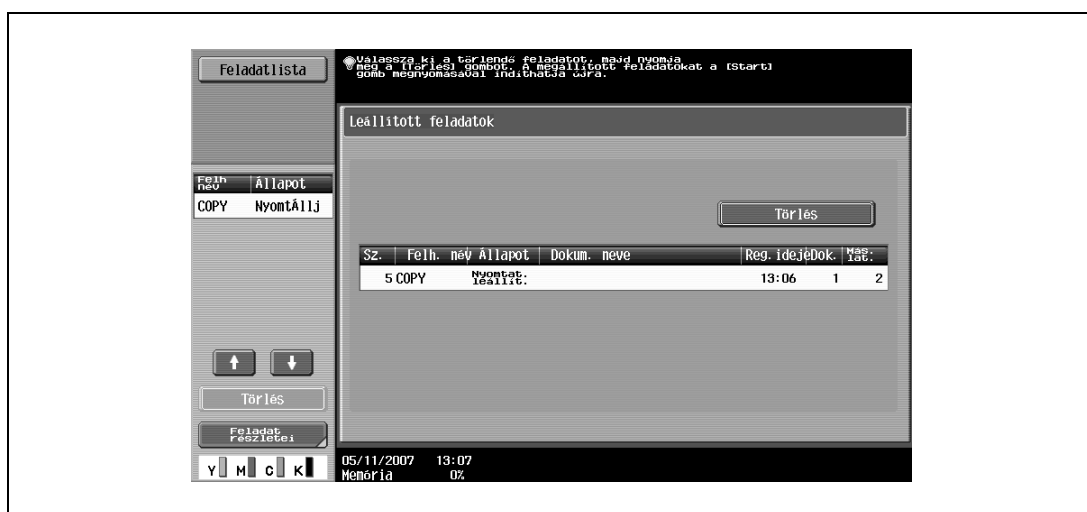

Megjelenik a Leállított feladatok képernyő.

- 2 Az összes leállított feladat folytatásához, nyomja meg a [Start] gombot.

## 3.15 A nyomtatási kép ellenőrzése előnézeti képként (Részletes előzetes)

A nyomtatási kép előnézeti képként ellenőrizhető a nyomtatás előtt. Ezzel elkerülheti nyomtatási hibák előfordulását.

### 3.15.1 Előnézeti képernyő

Az Előnézet képernyőn, a helytelen tájolással szkennel eredetik elforgathatók, valamint módosíthatók a szkennelés előtt elvégzett beállítások.

A képernyő elrendezése

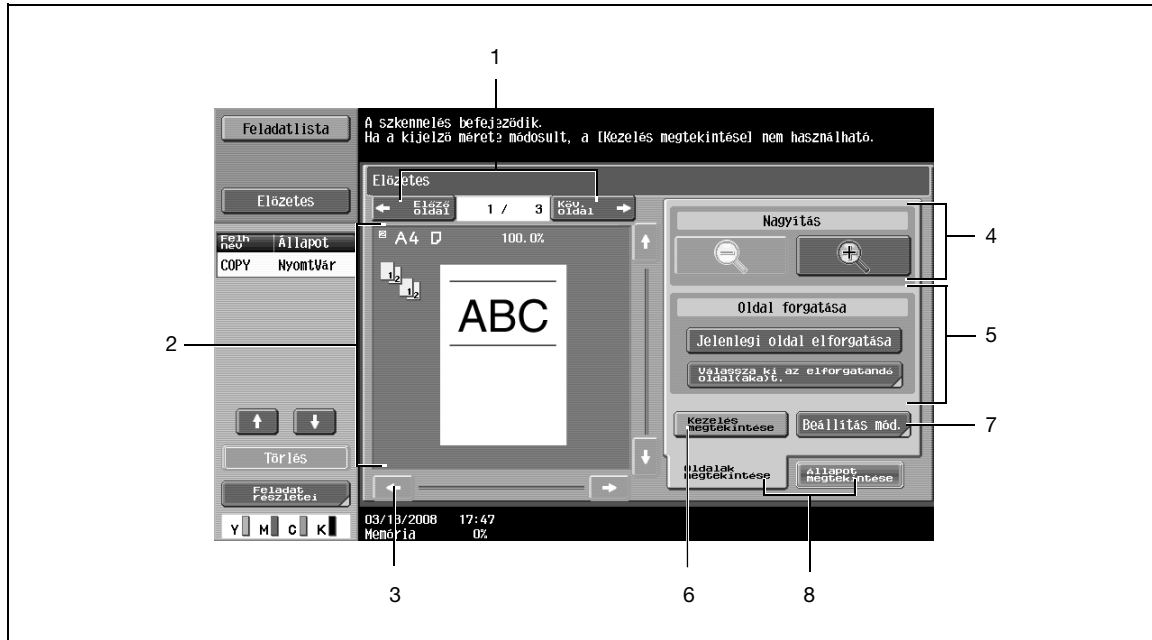

| Sz. | Elnevezés   | Leírás  |
|-----|---|---|
| 1   | [Előző oldal]/<br>[Köv. oldal]                    | A jelenlegi oldal előtti vagy az azt követő oldalra lép.  |
| 2   | -   | Megjelenik az előnézeti kép.<br>A kezelési állapot alkalmazásához az előnézeti képen érintse meg a [Kezelés megtekintése] gombot.   |
| 3   | Görgetősáv  | Az előnézeti kép nagyítása esetén, a görgetősávok használatával görgetheti a képet le vagy fel, illetve jobbra vagy balra.  |
| 4   | Zoom  | Nagyítja vagy kicsinyíti az előnézeti képet.<br>Részletesen, lásd "Zoom" a(z) 3-75. oldalon.  |
| 5   | Oldal forgatása                                   | 180 fokkal elforgatja az előnézeti képet.<br>Részletesen, lásd "Oldal forgatása" a(z) 3-76. oldalon.  |
| 6   | [Kezelés megtekintése]                            | A kezelési beállításokat alkalmazza a megjelenített előnézeti képre. A [Kezelés megtekintése] ismételt megérintésével törli a kezelés megjelenítését.<br>Részletesen, lásd "Kezelés megtekintése" a(z) 3-77. oldalon.   |
| 7   | [Beállítás mód.]                                  | Módosíthatók a szkennelt eredetik beállításai.<br>Részletesen, lásd "Beállítás mód." a(z) 3-77. oldalon.  |
| 8   | [Állapot megtekintése]/<br>[Oldalak megtekintése] | Az Előnézet képernyőn váltja az Állapot megtekintése nézetet és az Oldal megtekintése nézetet.<br>A képek elforgatása és a beállítások módosítása az [Oldalak megtekintése] módban végezhető el. A kép betöltése az [Állapot megtekintése] módban fejeződik be. |

### Zoom

A Nagyítás funkcióval kinagyítható az előnézeti kép, lehetővé téve a részletek ellenőrzését.

- A [+] vagy [-] megérintésével válthatja a nagyítást, a teljes méret, illetve a kétszeres, négyszeres vagy nyolcszoros nagyítás között.
  - A kép kívánt részének megtekintéséhez használja a kép jobb szélén és alján lévő görgetősávokat.

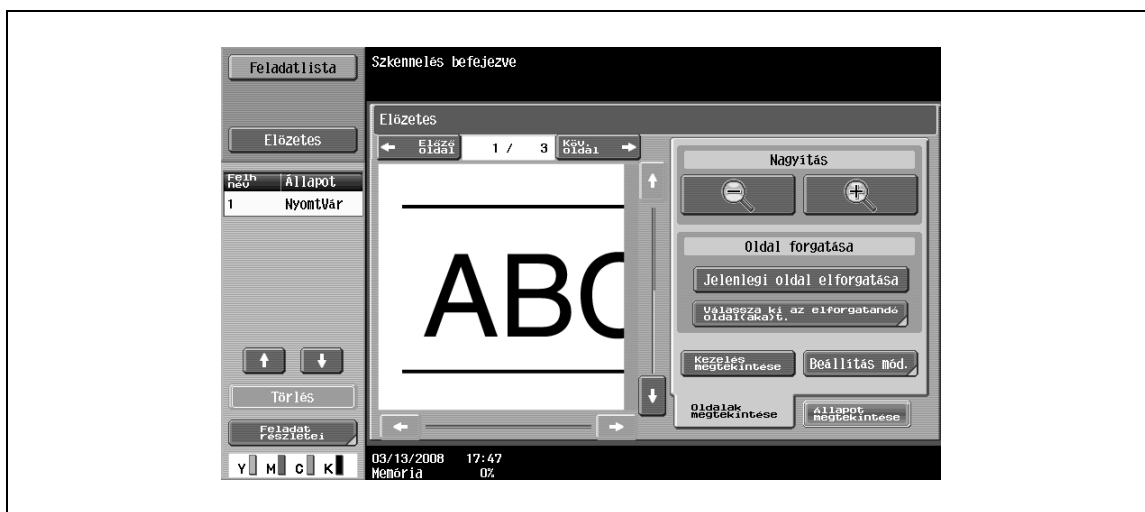

#### Bővebb információk

*A megjelenítési méret módosítása esetén a kezelés állapota nem látható.*

### Oldal forgatása

Az Oldal forgatása funkcióval az előnézeti kép elforgatható 180 fokkal, helyrehozva az esetleges rossz tájolási beállítást.

→ Érintse meg a Jelenlegi oldal elforgatása gombot a megjelenített oldal 180 fokos elforgatásához.

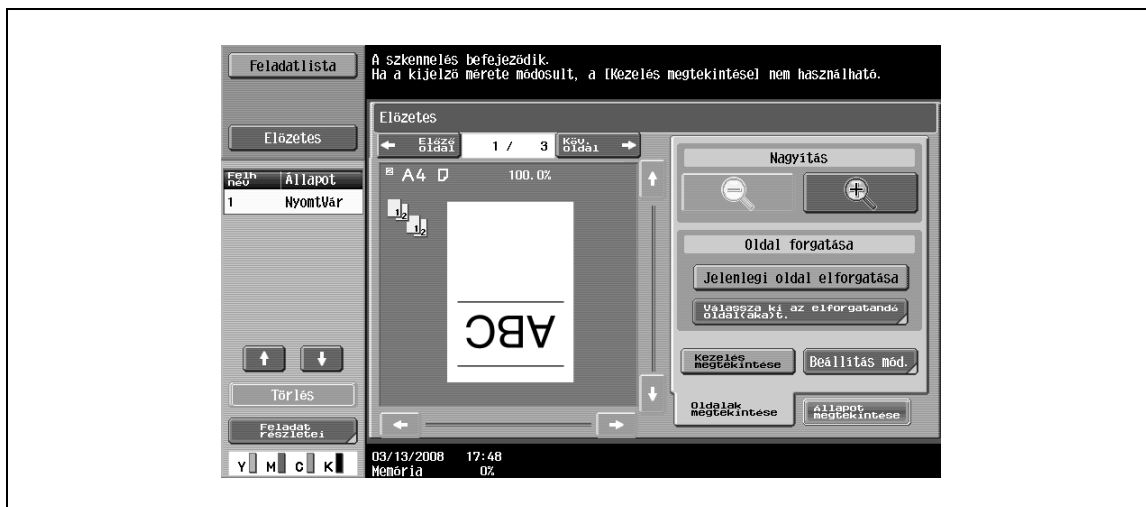

- A [Válassza ki az elforgatandó oldal(aka)t.] megérintésével megjelenik a szkennelt oldalak listája. Legfeljebb 8 szkennelt oldal megjelenítése lehetséges és a vagy a megérintésével válthat az oldalak között.
- A páratlan oldalak elfordításához a szkennelt oldalak közül, érintse meg a [Páratlan választása] gombot.
- A páros oldalak elfordításához a szkennelt oldalak közül, érintse meg a [Páros választása] gombot.
- Az összes szkennelt oldal elfordításához érintse meg az [Össz. kivál.] gombot. Egy szkennelt oldal közvetlen kiválasztásával az adott oldal kerül elforgatásra.



### Kezelés megtekintése

- A [Kezelés megtekintése] megérintésével megjeleníti a kezelési beállításokat az előnézeti képernyőn, ikonokkal és szövegekkel, lehetővé téve a kezelési állapot ellenőrzését.
  - A [Kezelés megtekintése] ismételt megérintésével törli a kezelési beállítások előnézetét.

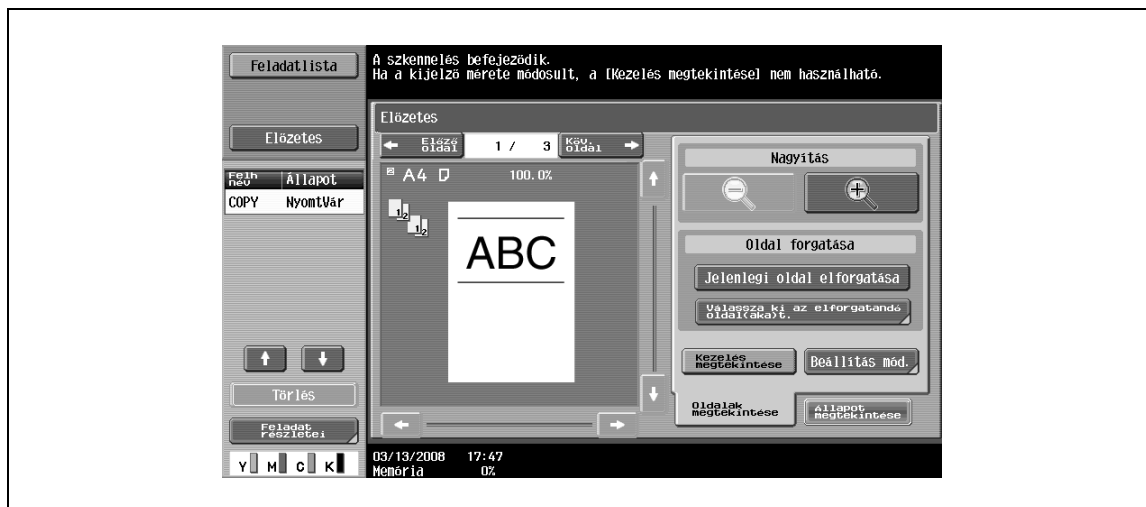

### Beállítás mód.

A Beállítás mód. képernyőn módosíthatók a beállítások a szkennelésre kerülő következő eredeti részére.

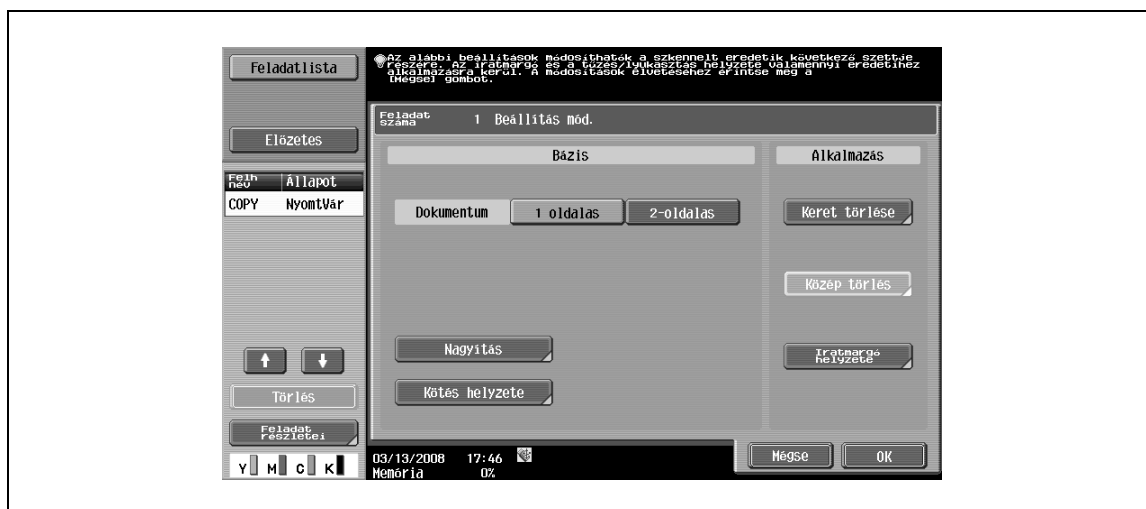

#### Megjegyzés

A beállítások elvégzését, lásd a kézikönyv vonatkozó részeiben.

Az [Előnézet] gombot megérintve a bal oldali panelen, megjelenik az előnézeti kép. Az előnézeti képen csak a valamennyi oldalra érvényes beállítások kerülnek alkalmazásra.

### 3.15.2 Az előnézet ellenőrzése

Előnézetben, a nyomtatás előtt ellenőrizhető a másolatok képe, a kezeléssel együtt.

- 1 Helyezze az eredetit a tárgyüvegre vagy töltsse be az automatikus dokumentumkezelőbe.
- 2 Válassza ki a kívánt másolási beállításokat.
- 3 Nyomja meg a [Próba más.] gombot.  
Megjelenik a Próba másolat módszer kiválasztása képernyő.

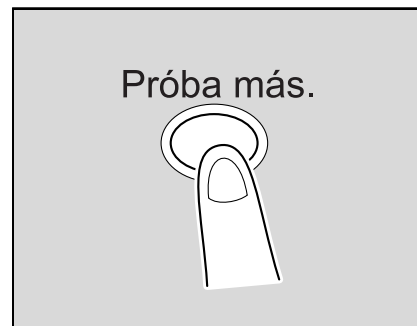

- 4 A Mód alatt érintse meg az [Előnézet a képernyőn] gombot, majd állítsa be az eredeti tájolását.
  - A tárgyüvegre helyezett eredeti esetén:

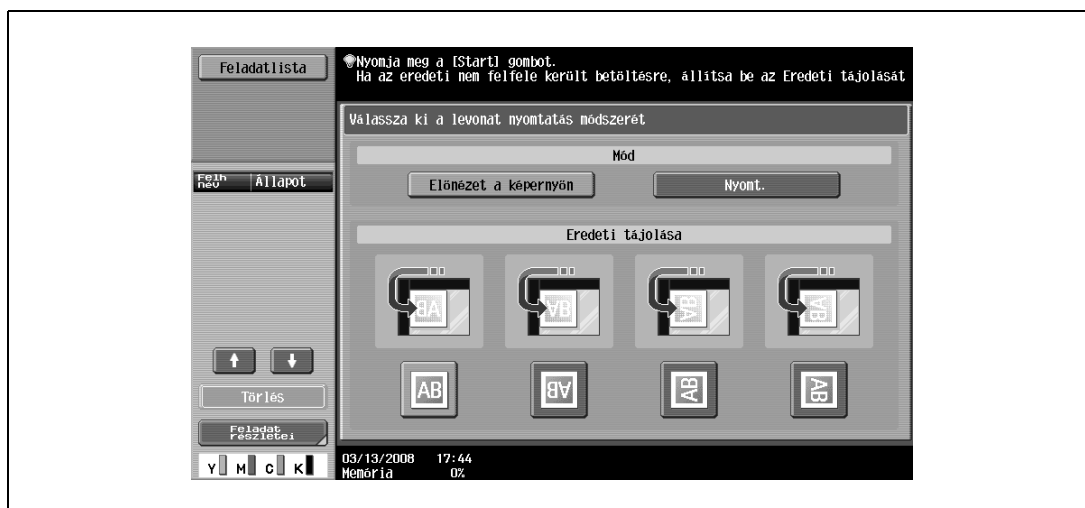

- Az automatikus dokumentumkezelőbe töltött eredeti esetén:

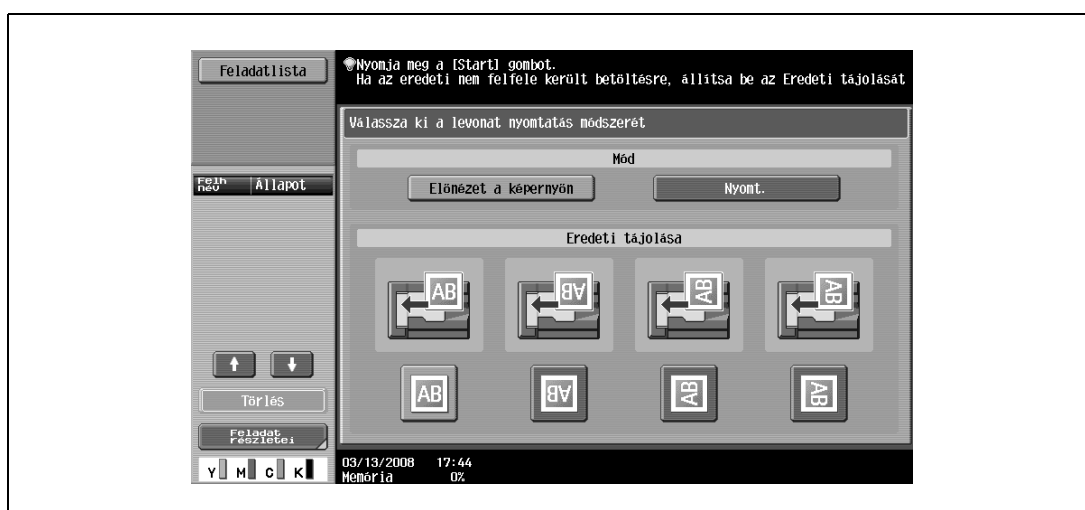

- 5 Nyomja meg a Start gombot.  
Kezdetét veszi az eredeti szkennelése és megjelenik az Előnézet (Állapot megtekintése) képernyő.

## 6 Ellenőrizze az előnézeti képet.

- A beállítások módosításához érintse meg az [Oldalak megtekintése] fület. Folytassa a 7. lépéssel.
- A nyomtatás kezdéséhez, nyomja meg a [Start] gombot.
- Több eredeti szkenneléséhez, érintse meg a [Kezelés] gombot, helyezze el (vagy töltsse be) az eredetiket, majd nyomja meg a [Start] gombot.
- Az előnézet megszakításához, nyomja meg a [Stop] gombot.

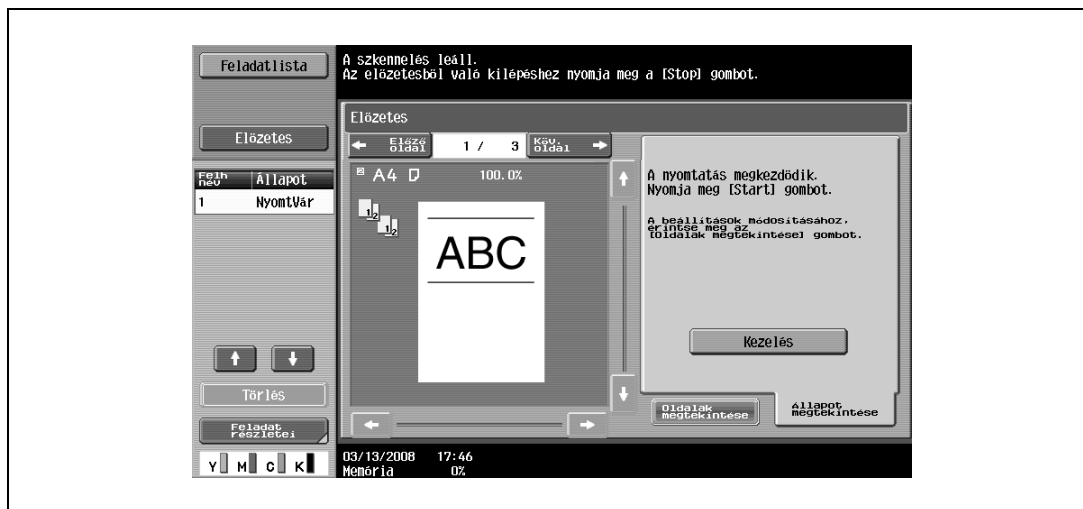

## 7 Módosítsa a beállításokat, majd érintse meg az [Állapot megtekintése] fület.

- Az Oldal megtekintése képernyő részletes ismertetését, lásd "Előnézeti képernyő" a(z) 3-74. oldalon.

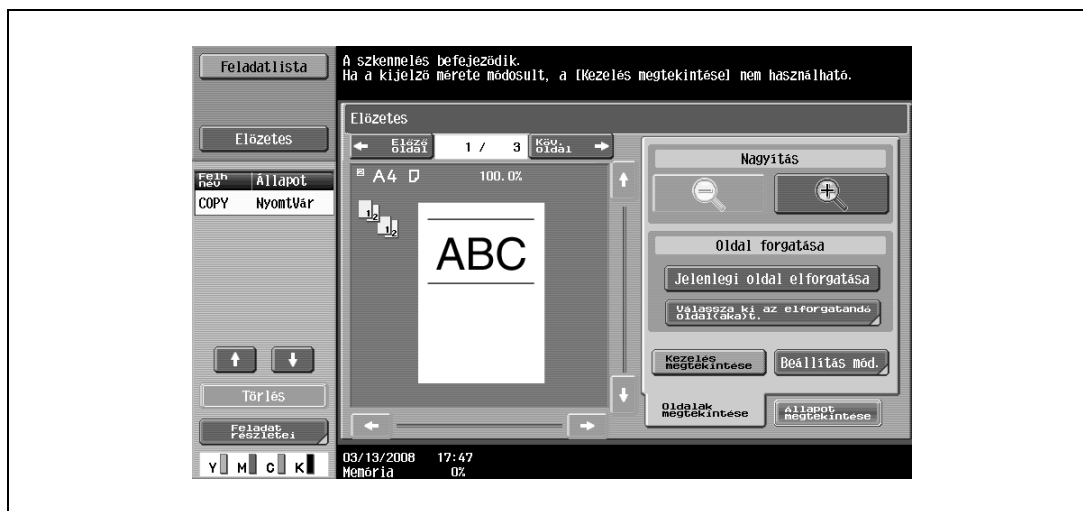

## 8 Nyomja meg a [Start] gombot.

A nyomtatás kezdetét veszi.

**Bővebb információk**

*Ha az eredetiek szkennelése a Program feladatok funkcióval történik, a kezelések előnézeti képe csak az összes eredeti szkennelése és a Kezelés megérintése után tekinthető meg. A Program feladatok funkció részletes ismertetését, lásd "Eredetiek szkennelése eltérő beállításokkal, majd a másolatok együtt történő nyomtatása ("Program feladatok" funkció)" a(z) 3-127. oldalon.*

*Ha az eredetiek szkennelése lapok beszkennelésének beállítása mellett történik, a kezelések előnézeti képe csak az eredetiek és a beszkennelt oldalak szkennelése után tekinthető meg. A lapok beszkennelésének részletes ismertetését, lásd "Eltérő eredeti másolatának beszkennelése egy meghatározott oldalra ("Kép beszkennelés" funkció)" a(z) 3-121. oldalon.*

*A Könyvmásolás vagy a Füzet oldalbeosztás funkció beállítása esetén, nem lehetséges a kezelési állapot előnézeti ellenőrzése. Végezzen egy nyomtatást és ellenőrizze a kezelést.*

### 3.16 Egy másolási feladat megszakítása (Megszakítás mód)

A folyamatban lévő feladat ideiglenesen megszakítható, így közben egy eredeti eltérő beállításokkal másolható.

Ez egy másolat gyors elkészítéséhez előnyös.

- 1 Helyezze el a másolandó eredetit.
  - Az eredeti betöltésével kapcsolatban lásd: "Dokumentum behelyezése az automatikus dokumentumkezelőbe" a(z) 3-28. oldalon.
- 2 Nyomja meg a [Megszakít] gombot.



- Ha a feladat nyomtatása folyamatban van, megjelenik a "A feladat leáll." üzenet.
- A [Megszakít] gomb jelzője zöld színnel világít és a folyamatban lévő feladat nyomtatása leáll.
- ? Milyen beállítások kerülnek kiválasztásra a [Megszakít] gomb lenyomásánál?  
 → A [Megszakít] gomb lenyomásánál, valamennyi funkció és beállítás visszaáll az alapértelmezett értékére.
- ? Miért nem használható a [Megszakít] gomb?  
 → A [Megszakít] gomb nem nyomható le egy dokumentum szkennelése közben.
- 3 Válassza ki a kívánt másolási beállításokat.
  - 4 Nyomja meg a [Start] gombot.  
Megkezdődik a megszakítás alatt nyomtatandó feladat nyomtatása.
  - 5 A megszakítás alatti nyomtatás végén, nyomja meg a [Megszakít] gombot.  
A [Megszakít] gomb fényjelzője kialszik.  
A másolási beállítások visszaállnak a megszakítás előtt beállított értékekre.



#### **Megjegyzés**

*A megszakítás törlése után, a megszakított feladat nyomtatása automatikusan újra indul.*



### 3.17 Másolóprogramok rögzítése (Mód tárolás)



A gyakran használt másolási beállítások egy programként együtt tárolhatók és egyszerűen előhívhatók. Legfeljebb 30 program rögzíthető.

A rögzített másolóprogramok részére megadható egy legfeljebb 16 karakterből álló név.

- 1 Az érintőpanel és a kezelőpanel gombjainak használatával adja meg a másolóprogramban rögzíteni kívánt másolási beállításokat.
  - ? Lehetséges-e a jelenlegi beállítások ellenőrzése?
    - A pillanatnyilag meghatározott másolás beállítások ellenőrzéséhez, érintse meg [Mód ellenőrzés] gombot a bal panelen, majd érintse meg a [Feladat részletei] gombot.
- 2 Nyomja meg a [Mód tárolás] gombot.



Megjelenik a Másolóprogram előhívása képernyő.

- 3 A képernyőn megjelenő másolási program gombok közül, érintse meg azt a gombot amelyet a beállítások tárolására kíván használni, majd érintse meg a [Másoló prg regisztr.] gombot.
  - Három Másolóprogram előhívása képernyő létezik. Egy másik képernyő előhívásához érintse meg a  vagy a  gombot.
  - Ha már 30 másolóprogram rögzítésre került, töröljön egy felesleges programot.

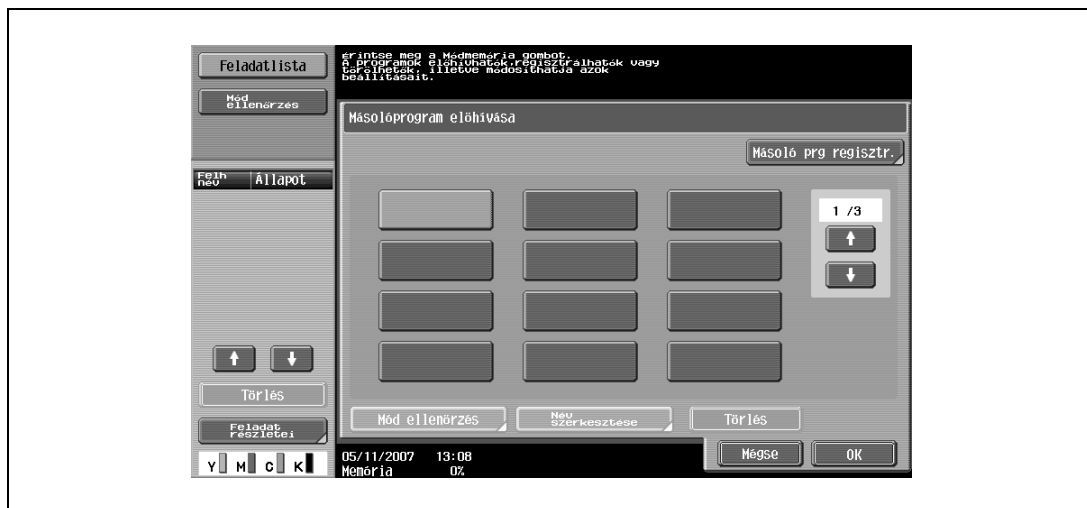

Megjelenik a Másolóprogram regisztrálása képernyő.

- 4 A kezelőpanelen lévő számbillentyűk és az érintőpanelen megjelenő billentyűzet segítségével írja be a program nevét.
- A program neve legfeljebb 16 karaktert tartalmazhat.
  - A szöveg beírásának részleteit, lásd "Szöveg bevitele" a(z) 8-3. oldalon.



- 5 A név beírása után, érintse meg az [OK] gombot.



- A másolóprogram neve megegyezhet egy már rögzített program nevével.
- A program neve beírásának leállításához, érintse meg a [Mégse] gombot.

Ismét megjelenik a Másolóprogram előhívása képernyő. A másolóprogram rögzítésre kerül és megjelenik egy gomb a beadott programnévvel.

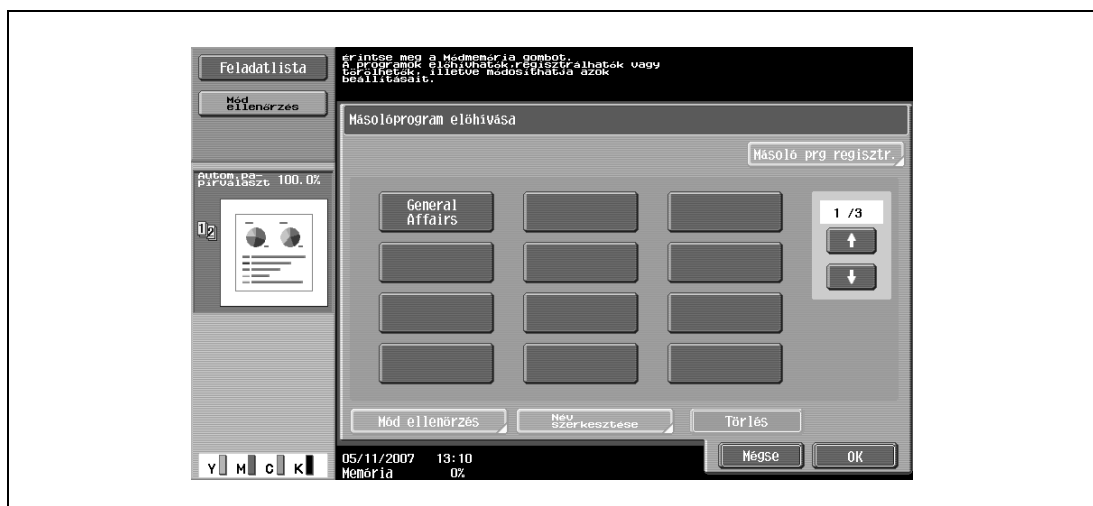

? Módosítható a másolási program neve?

→ A beírt programnév módosításához, érintse meg a gombot módosítandó program nevével, majd érintse meg a [Név szerkesztése] gombot. Megjelenik a Név szerkesztése képernyő. A programnév módosításához térjen vissza a 4. lépéshez és ismételje meg a műveletet.

? Lehetséges-e egy programfeladat beállításainak ellenőrzése?

→ A programozott másolási beállítások ellenőrzéséhez, érintse meg a gombot az ellenőrzendő program nevével, majd érintse meg a [Mód ellenőrzés] gombot. Részletesen, lásd "Másolás programozott beállításokkal (Mód tárolás)" a(z) 3-84. oldalon.

6 Érintse meg az [OK] vagy a [Mégse] gombot.

– A visszatéréshez a Bázis képernyőhöz, nyomja meg a [Mód tárolás] gombot.



#### **Bővebb információk**

*A program rögzítésének leállításához, nyomja meg a [Törlés] gombot vagy a [Mód tárolás] gombot.*

*Függetlenül az éppen kijelzett képernyőtől, a rögzítés elvetésre kerül.*

*Ellenkező esetben, folyamatosan nyomja meg a [Törlés] gombot, amíg a Bázis képernyő ismét megjelenik.*

*A másolási program beállításait nem lehet módosítani.*

*Ha a kiválasztott másolási zárolt, a [Név szerkesztése] és a [Törlés] gombok nem jelennek meg.*

### 3.18 Másolás programozott beállításokkal (Mód tárolás)

A programozott másolási beállítások visszahívhatók és ismét használhatók a másoláshoz.



- 1 Helyezze el a másolandó eredetit.
  - A dokumentumok behelyezésével kapcsolatban lásd: "Az eredeti betöltése" a(z) 3-28. oldalon.
- 2 Nyomja meg a [Mód tárolás] gombot.

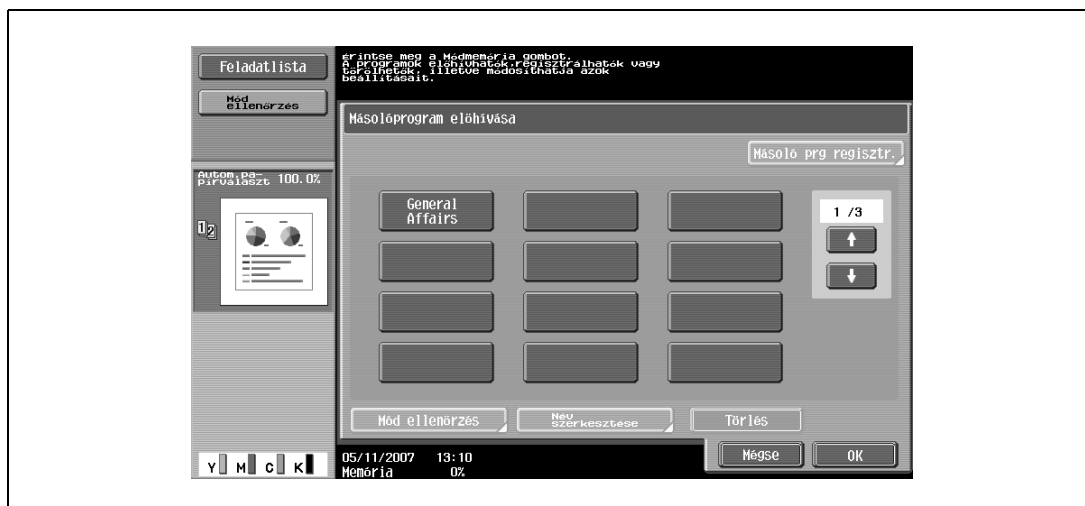

Megjelenik a Másolóprogram előhívása képernyő.

- 3 Érintse meg a rögzített másolóprogram gombját, amely az előhívni kívánt másolási beállításokat tartalmazza.



- Ha nem szükséges ellenőrizni a kiválasztott másolóprogramban tárolt beállításokat, folytassa a 8. lépéssel.
- Ha nem jelenik meg az előhívni kívánt program, a  és  gombok megérintésével hívja elő a kívánt másolóprogramot tartalmazó képernyőt.

- 4 Nyomja meg a [Mód ellenőrzés] gombot.
  - A másolási beállításokat nem lehet módosítani a Mód ellenőrzés képernyőkről.



Megjelenik a Mód ellenőrzés képernyő.

Hat Mód ellenőrzés képernyő létezik. A képernyő nevétől jobbra látható szám a pillanatnyilag látható képernyő számát mutatja.

Az előző képernyő megjelenítéséhez, érintse meg a [← Hátsó] gombot. A következő képernyő kijelzéséhez, érintse meg az [Tovább. →] gombot.

- 5 Ellenőrizze a kiválasztott másolóprogramban rögzített beállításokat.
- 6 Érintse meg a [Bezár] gombot.

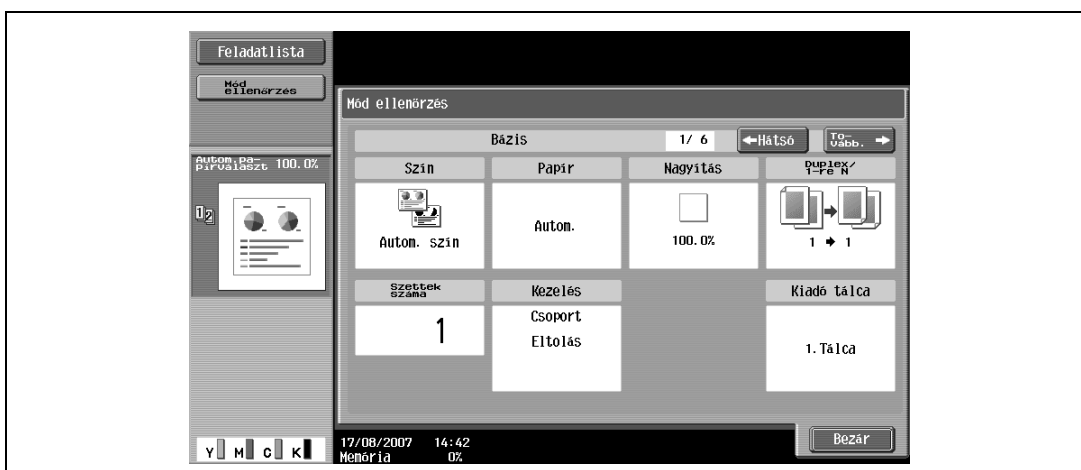

Ismét megjelenik a Másolóprogram előhívása képernyő.

- 7 Érintse meg ismét a rögzített másolóprogram gombját, amely az előhívni kívánt másolási beállításokat tartalmazza.
  - Ha az [OK] gombot érinti meg, úgy, hogy egyik program sincs kiválasztva, ismét megjelenik a Bázis képernyő, a másolóprogram előhívása nélkül.
- 8 Érintse meg az [OK] gombot.
 

A programozott másolási beállítások visszahívásra kerülnek és a Bázis képernyő ismét megjelenik.
- 9 Nyomja meg a [Start] gombot.
 

A másolás az előhívott beállításokkal veszi kezdetét.



**Megjegyzés**

A másolóprogram előhívásának leállításához, nyomja meg a [Törölés] vagy a [Mód tárolás] gombot, vagy érintse meg a [Mégse] gombot.

### 3.19 A funkciók leírásának megjelenítése (Súgó)

Megjeleníthetők a különféle funkciók leírásai, illetve a műveletek részletei.

A Súgó képernyőket két módon hívhatja elő.

- Fő súgóképernyők (a Bázis képernyőről)
- Beállítások súgóképernyői (a többi képernyőről, a Bázis képernyő kivételével)

#### 3.19.1 A súgóképernyők áttekintése

A Súgó menü képernyő a következő elemeket tartalmazza.

**Súgó menü képernyő (első szint)**

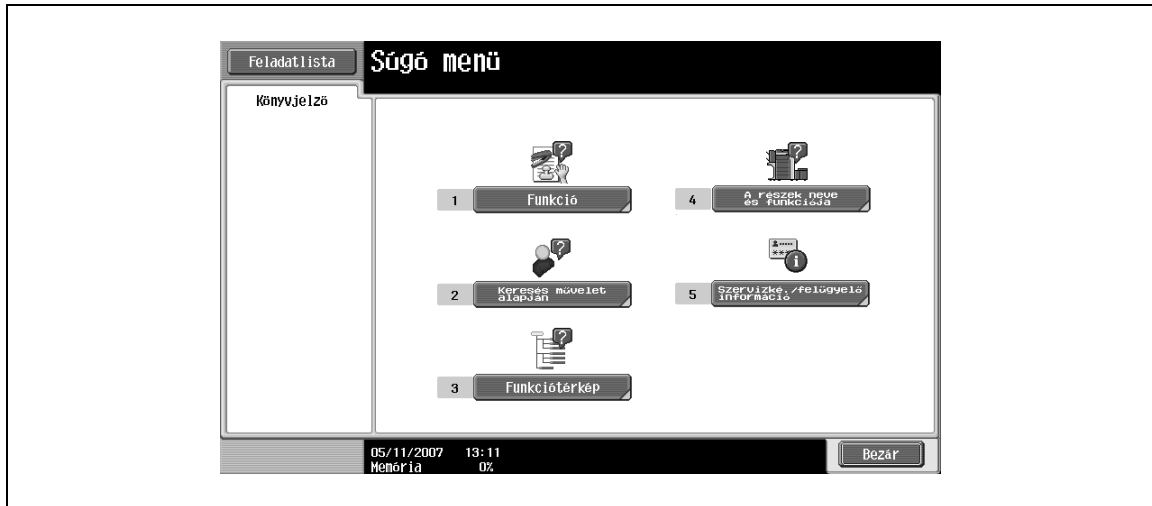

| Elem                            | Leírás   |
|---------------------------------|--|
| [Funkció]                       | Leírások kereséséhez használható a Súgó menüből, a funkció típusok és a nevek szerint.   |
| [Keresés művelet alapján]       | Leírások keresésére használható a Súgó menüből, a műveletek alapján.   |
| [Funkciótérkép]                 | Megjeleníti a Funkciótérkép képernyőt, amely a használható funkciók és beállítások diagrammját tartalmazza                             |
| [A részek neve és funkciója]    | Megjeleníti az egyes részek nevének és funkciójának Súgó menüjét. A géptest és az opciók részeinek leírásának ellenőrzésére használja. |
| [Szerviz./felügyelő információ] | Megjeleníti a felügyelő nevét, belső hívószámát és e-mail címét.   |



#### Bővebb információk

*Az alábbi műveletek végrehajtása alatt nem jeleníthetők meg a Súgó képernyők.*

*Szkennelés közben, nyomtatás közben, levonat nyomtatása közben, az előzetes nézet megtekintése közben, a Kijelzőnagyítás mód alatt, a Hozzáférs mód alatt*

*Amikor a Súgó képernyők láthatók, az alábbi gombok nem használhatók.*

*[Start], [Stop], [C] (törlés), [Megszakít], [Próba más.], [Belépés], [Mód tárolás], [Nagyítás]*

*A Súgó menü és az egyéb súgóképernyők elemei kiválaszthatók a gomb megérintésével vagy az elem számának lenyomásával a billentyűzeten.*

*A következő, a menüszerkezetben az aktuális felett lévő képernyő előhívásához, érintse meg a [Bezár] gombot.*

*A Súgó módból való kilépéshez és a visszatéréshez a [Segítség] gomb lenyomása előtt kijelzett képernyőhöz, érintse meg a [Kilépés] gombot.*

**Súgó képernyő (második szint) (Példa: Funkció)**

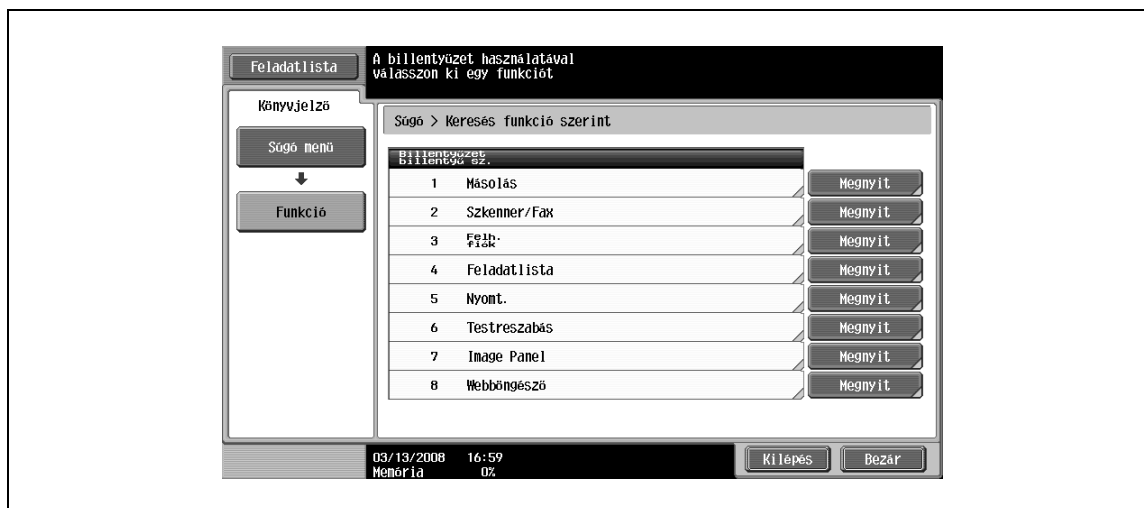

| Elem  | Leírás  |
|---|---|
| [Másolás], [Szkenner/Fax], [Felh. fiók], [Feladatlista], [Nyomt.], [Testreszabás], [Image Panel], [Webböngésző] | Megjeleníti az első Súgó képernyőt mindegyik leírás részére |



**Bővebb információk**

*Az egyes részek nevének és funkciójának megjelenítése a Súgó menüben különböző, a felszerelt opcióktól függően.*

**Súgó képernyő (alsó szint) (Példa: Funkció → Másolás → Szín)**



**Súgó képernyő (alsó szint) (Példa: Keresés művelet alapján → Másolás → A nyomtatott másolat színvél.  
→ Másolás ahogy az er. dok. megj)**



→ A kiválasztott funkció beállításához érintse meg a [A funkció beállítása] gombot.

**Funkciótérkép képernyő (Példa: Másolás)**

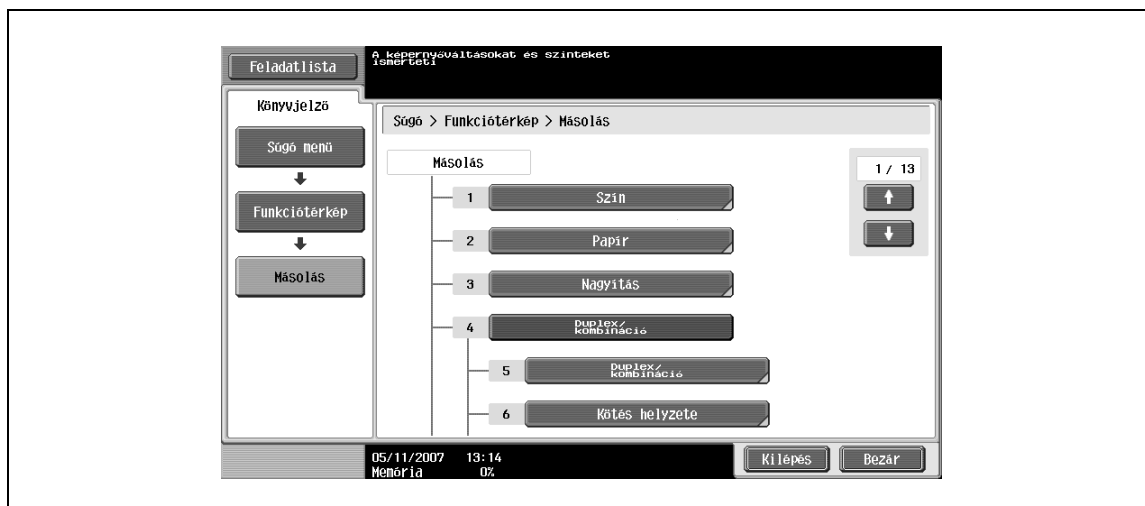

A funkciótérképen megjelenik a használható funkciók és beállítások diagrammja. A diagrammon válassza ki az elemet amelynek a Súgó képernyőjét elő kívánja hívni.



#### **Bővebb információk**

A Másolás módhoz 13 funkciótérkép képernyő áll rendelkezésre. A felső szám a pillanatnyilag megjelenített képernyő számát mutatja a 13 közül.

A megelőző képernyő kijelzéséhez érintse meg a  gombot. A következő képernyő kijelzéséhez érintse meg a  gombot.

A billentyűzetten nyomja meg a kívánt elem számát a Funkciótérképen.

A "Funkció" kiválasztott elemét tartalmazó súgóképernyő megjelenítéséhez, érintse meg a [Bezár] gombot a Funkciótérkép képernyő egy eleme kiválasztása nyomán megjelenő súgóképernyőn.

A kilépéshez a Súgó módból, nyomja meg a [Segítség] gombot vagy érintse meg a [Kilépés] gombot.



### 3.19.2 A fő sűgőképnyő megjelenítése

Példaként, az alábbiakban a másolási funkciókat leíró, a "Funkció" alapján előhívott Sűgő képnyők kerülnek ismertetésre.

- 1 Miközben a Bázis képnyő látható, nyomja meg a [Segítség] gombot.



Megjelenik a Sűgő menű képnyő.

- 2 Érintse meg a [Funkció] gombot vagy nyomja meg az [1] gombot a számbillentyűkőn.

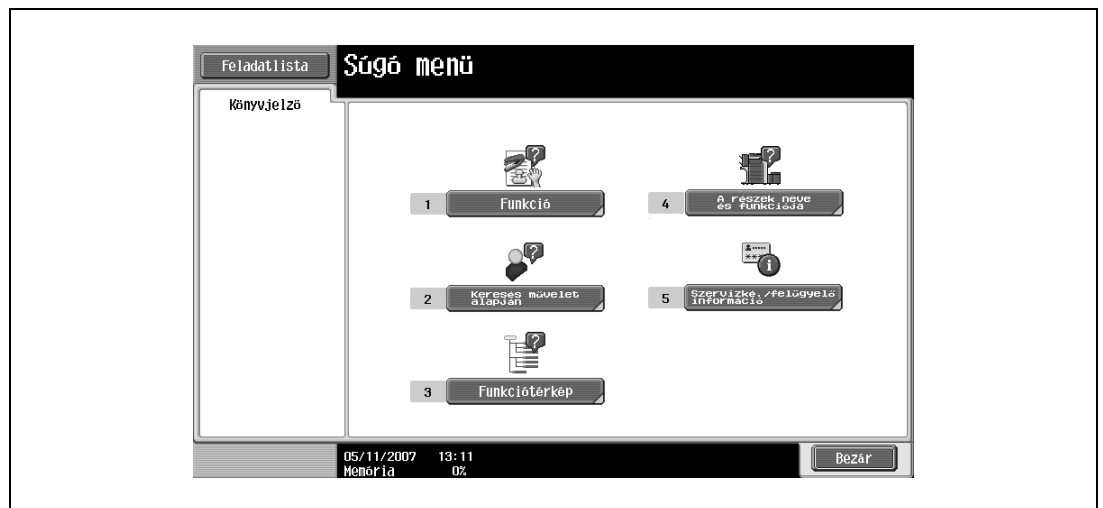

Megjelenik a Sűgő képnyő a "Funkció" részére.

- ? Található valahol több információ a Sűgő képnyőn található gombokról?  
 → Lásd "A sűgőképnyők áttekintése" a(z) 3-86. oldalon.

- 3 Érintse meg a [Másolás] vagy a [Megnyit] gombot, vagy nyomja meg az [1] gombot a billentyűzeten.

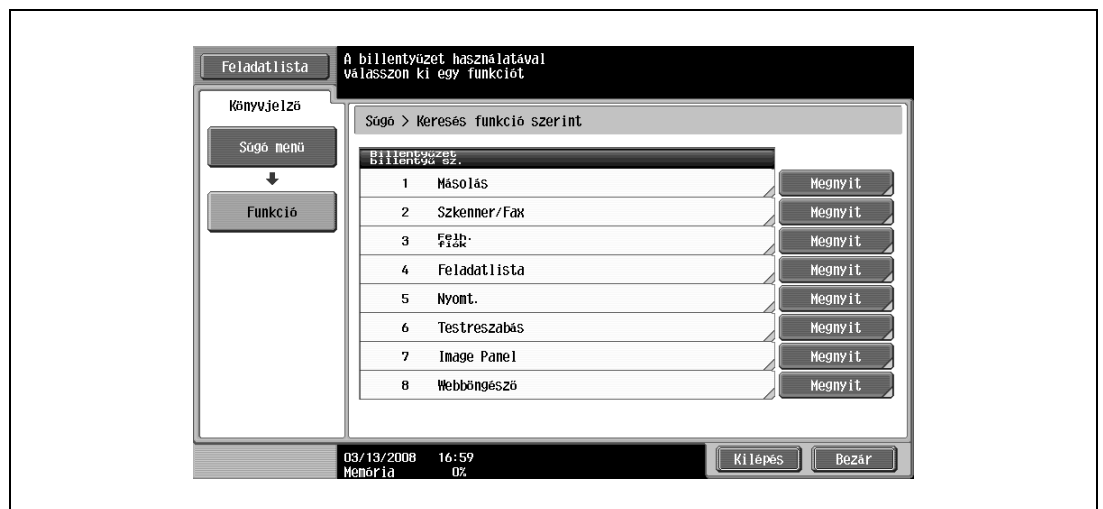

Megjelenik a Másolás sűgő képnyő.

- 4 A megfelelő Súgó képernyő előhívásához érintse meg a [Megnyit] gombot vagy a kívánt információ gombját, vagy nyomja meg a billentyűzetten az információ gombjának bal oldalán található számot.

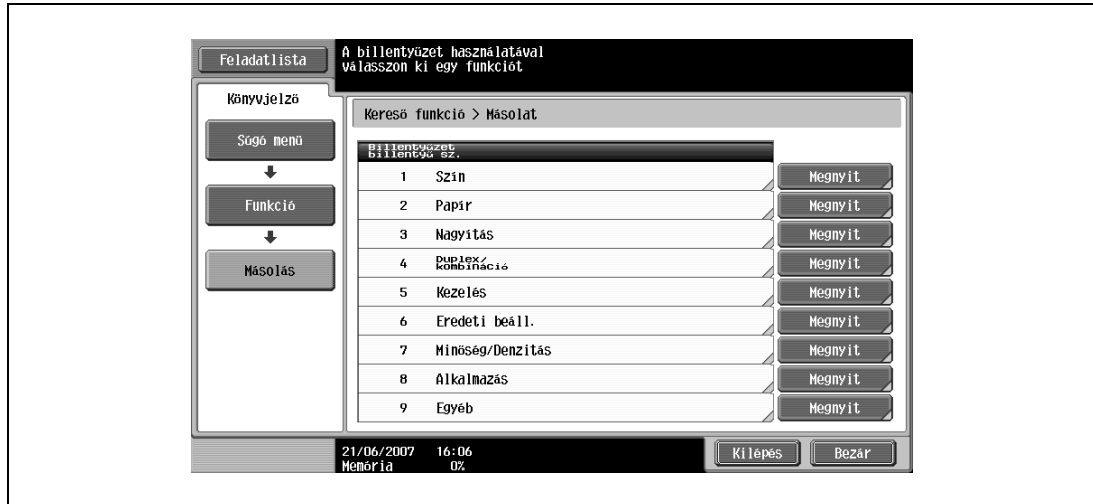

- 5 A Súgó információ megtekintése után, érintse meg a [Kilépés] gombot vagy nyomja meg ismét a [Segítség] gombot.

Ismét megjelenik a Bázis képernyő.

## 3.20 A másolópapír

Az alábbi specifikációnak megfelelő papírt használjon.

### 3.20.1 Lehetséges papírméretetek

Nem szabványos papírformátumok:

| Papírforrás                   | Papírszélesség      | Papír hossz         |
|-------------------------------|---------------------|---------------------|
| Kézitálca*                    | 90,0 mm - 311,1 mm  | 139,7 mm - 457,2 mm |
| 1. tálca                      | -                   | -                   |
| 2. tálca                      |                     |                     |
| Egyszeres/dupla papírszekrény |                     |                     |
| NKT                           |                     |                     |
| Kétoldalas másolatok          | 139,7 mm - 311,1 mm | 148 mm - 457,2 mm   |

\* Hosszú papír  
Papír szélessége: 210 mm - 297 mm  
Papír hosszúsága: 457,3 mm - 1.200 mm

Szabványos papírméretetek:

| Papírforrás                   | Papírformátum  |
|-------------------------------|--|
| Kézitálca <sup>*1</sup>       | A3 ☐ - B6 ☐, A6 ☐<br>12-1/4 × 18 ☐ <sup>*2</sup> , 12 × 18 ☐ <sup>*2</sup> - 5-1/2 × 8-1/2 ☐/☐, 8 × 13 ☐ <sup>*3</sup> , 16K ☐/☐, 8K ☐ |
| 1. tálca                      | A3 ☐ - A5 ☐, 11 × 17 ☐ - 8-1/2 × 11 ☐/☐, 8 × 13 ☐ <sup>*3</sup> , 16K ☐, 8K ☐  |
| 2. tálca                      | A3 ☐ - A5 ☐, 12-1/4 × 18 ☐ <sup>*2</sup> , 12 × 18 ☐ <sup>*2</sup> - 8-1/2 × 11 ☐/☐, 8 × 13 ☐ <sup>*3</sup> , 16K ☐, 8K ☐              |
| Egyszeres/dupla papírszekrény | A3 ☐ - A5 ☐, 11 × 17 ☐ - 8-1/2 × 11 ☐/☐, 8 × 13 ☐ <sup>*3</sup> , 16K ☐, 8K ☐  |
| NKT                           | A4 ☐, 8-1/2 × 11 ☐   |
| Kétoldalas másolatok          | A3 ☐ - A5 ☐/☐, 12-1/4 × 18 ☐ <sup>*2</sup> , 12 × 18 ☐ <sup>*2</sup> - 5-1/2 × 8-1/2, 8 × 13 ☐ <sup>*3</sup> , 16K ☐/☐, 8K ☐           |

<sup>\*1</sup>Vastag 4 papír esetén, csak A3 ☐, A4 ☐, 11 × 17 ☐ és 8-1/2 × 11 ☐ formátum használható a nyomtatáshoz.

<sup>\*2</sup> Az A3-nál eggyel nagyobb méret. A 12-1/4 × 18 méret a 311,1 mm × 457,2 mm mérettel, a 12 × 18 pedig a 304,8 mm × 457,2 mm mérettel egyenértékű

<sup>\*3</sup> Öt Foolscap méret van: 220 × 330 mm ☐, 8-1/2 × 13 ☐, 8-1/4 × 13 ☐, 8-1/8 × 13-1/4 ☐ és 8 × 13 ☐. Az előbbi méretek bármelyike használható. Részletes felvilágosításért, forduljon a szervizképviselőhez.

| Megtöltött berendezés          | A betölthető papírformátumok  |
|--------------------------------|---|
| Másolatkezelő FS-519           | 1. és 2. másolatkezelő tálca és opciós másolatkiadó tálca<br>A3 ☐ - B5 ☐, A6 ☐, 12- 1/4 × 18 ☐ <sup>*1</sup>  |
| Opciós kiadó tálca OT-602      | "Csoport"/"Szettbe" beállítások: A3 ☐ - A5 ☐<br>Tűzés beállítások: A3 ☐ - A5 ☐<br>Lyukasztás beállítások <sup>*2</sup> : A3 ☐, A4 ☐, B5 ☐   |
| Gerinctűző SD-505              | Hajtás & tűzés: A3 ☐, B4 ☐, A4 ☐, B5 ☐  |
| Címezhető rekeszkészlet MT-502 | A4 ☐, B5 ☐, A5 ☐  |
| FS-609 másolatkezelő           | Másolatkiadó tálca 1:<br>"Csoport" beállítás: A3 ☐ - B5 ☐/☐, 12-1/4 × 18 ☐ <sup>*1</sup><br>"Szettbe" beállítás: A3 ☐ - A5 ☐<br>Tűzés beállítás: A3 ☐ - B5 ☐/☐<br>Lyukasztás beállítás <sup>*2</sup> : A3 ☐, A4 ☐<br>Másolatkiadó tálca 2:<br>A3 ☐ - A4 ☐ |
| Feladatrendező JS-505          | Kezelőtálca 1 és Kezelőtálca 2<br>A3 ☐ - B6 ☐, A6 ☐, 12- 1/4 × 18 ☐ <sup>*1</sup> ,<br>11 × 17 ☐ - 5-1/2 × 8-1/2 ☐/☐  |

<sup>\*1</sup> A 12-1/4 × 18 méret a 311,1 mm × 457,2 mm mérettel egyenértékű, amely eggyel nagyobb, mint az A3.

<sup>\*2</sup> Abban az esetben használható, ha a másolatkezelőre fel lett szerelve az opciós lyukasztókészlet.

### 3.20.2 Papírfajták és kapacitások







| Papírfajta                    | Normál papír                              | Vastag papír 1                             | Vastag papír 2                              | Vastag papír 3                              | Vastag papír 4                              |
|-------------------------------|---|--|---|---|---|
| Súly (g/m <sup>2</sup> )      | 60 g/m <sup>2</sup> - 90 g/m <sup>2</sup> | 91 g/m <sup>2</sup> - 150 g/m <sup>2</sup> | 151 g/m <sup>2</sup> - 209 g/m <sup>2</sup> | 210 g/m <sup>2</sup> - 256 g/m <sup>2</sup> | 257 g/m <sup>2</sup> - 271 g/m <sup>2</sup> |
| Papírforrás                   |   |  |   |   |   |
| Kézitálca                     | 150 lap                                   | 20 lap                                     | 20 lap                                      | 20 lap                                      | 20 lap                                      |
| 1. és 2. tálca                | 500 lap                                   | 150 lap                                    | 150 lap                                     | 150 lap                                     | –   |
| Egyszeres/dupla papírszekrény | 500 lap                                   | 150 lap                                    | 150 lap                                     | 150 lap                                     | –   |
| NKT                           | 2.500 lap                                 | 1.000 lap                                  | 1.000 lap                                   | 1.000 lap                                   | –   |









| Papírfajta                    | Fóliák | Levelező-lapok | Borítékok | Öntapadás lapok | Hosszú papír*                               |
|-------------------------------|--------|----------------|-----------|-----------------|---|
| Papírforrás                   |        |                |           |                 | 127 g/m <sup>2</sup> - 210 g/m <sup>2</sup> |
| Kézitálca                     | 20 lap | 20 lap         | 10 lap    | 20 lap          | 10 lap                                      |
| 1. és 2. tálca                | –      | –              | –         | –               | –   |
| Egyszeres/dupla papírszekrény | –      | –              | –         | –               | –   |
| NKT                           | –      | –              | –         | –               | –   |

\* A beállítást a nyomtató funkciók használata esetén lehet elvégezni.

### 3.20.3 Speciális papír

Minden a normál papírtól eltérő papírt, mint az írásvetítő fóliák vagy a színes papír, speciális papírnak nevezünk. Gondoskodjon a speciális papír beállításáról minden olyan tálca részére, amelybe különleges nyomathordozó, például írásvetítő fólia vagy színes papír került betöltésre. A helytelenül beállított papírfajta a papír hibás behúzását eredményezheti.

| Papírfajta      | Ikon  | Leírások  |
|-----------------|---|---|
| Csak 1-oldalas  |  | Akkor válassza ezt a beállítást, ha olyan papír, amelyet nem lehet kétoldalas másoláshoz használni (például az egyik oldalán már nyomtatott papír), 60 g/m <sup>2</sup> - 90 g/m <sup>2</sup> súlyú normál papírként került betöltésre. Egy "Csak egyoldalas" beállítással rendelkező papírtálca elsőbbséggel kerül kiválasztásra az "Autom." papír beállítás esetén. Az ilyen beállítással rendelkező papírtálca nem kerül automatikus kiválasztásra a kétoldalas nyomtatás alatt. |
| Speciális papír |  | Akkor válassza ezt a beállítást, ha különleges papír, például minőségi papír, 60 g/m <sup>2</sup> - 90 g/m <sup>2</sup> súlyú normál papírként került betöltésre. Az ilyen beállítással rendelkező papírtálca nem kerül automatikusan kiválasztásra az "Autom." papír beállítás használata esetén.  |
| Fejléces        |  | Akkor válassza ezt a beállítást, ha fejléces papír vagy előnyomott papír, 60 g/m <sup>2</sup> - 90 g/m <sup>2</sup> súlyú normál papírként került betöltésre. Az ilyen beállítással rendelkező papírtálca nem kerül automatikusan kiválasztásra az "Autom." papír beállítás használata esetén.  |
| Színes papír    |  | Akkor válassza ezt a beállítást, ha színes papír 60 g/m <sup>2</sup> - 90 g/m <sup>2</sup> súlyú normál papírként került betöltésre. Az ilyen beállítással rendelkező papírtálca nem kerül automatikusan kiválasztásra az "Autom." papír beállítás használata esetén.   |
| Fólia           |  | Írásvetítő fóliák betöltése esetén válassza ezt a beállítást. Az ilyen beállítással rendelkező papírtálca nem kerül automatikusan kiválasztásra az "Autom." papír beállítás használata esetén. Az írásvetítő fóliák kiválasztása esetén válassza ki a "Fekete" színbeállítást, majd válassza ki a papírfajta.   |
| Vastag 1        |  | Ha vastag papírt tölt be, 91 g/m <sup>2</sup> - 150 g/m <sup>2</sup> súllyal, válassza ezt a beállítást. Az ilyen beállítással rendelkező papírtálca nem kerül automatikusan kiválasztásra az "Autom." papír beállítás használata esetén.   |
| Vastag 2        |  | Ha vastag papírt tölt be, 151 g/m <sup>2</sup> - 209 g/m <sup>2</sup> súllyal, válassza ezt a beállítást. Az ilyen beállítással rendelkező papírtálca nem kerül automatikusan kiválasztásra az "Autom." papír beállítás használata esetén.  |

| Papírfajta         |                 | Ikon  | Leírások   |
|--------------------|-----------------|---|--|
| Vastag 3           |                 |    | Ha vastag papírt tölt be, 210 g/m <sup>2</sup> - 256 g/m <sup>2</sup> súllyal, válassza ezt a beállítást.<br>Az ilyen beállítással rendelkező papírtálca nem kerül automatikusan kiválasztásra az "Autom." papír beállítás használata esetén.                              |
| Vastag 4           |                 |    | Ha vastag papírt tölt be, 257 g/m <sup>2</sup> - 271 g/m <sup>2</sup> súllyal, válassza ezt a beállítást.<br>Az ilyen beállítással rendelkező papírtálca nem kerül automatikusan kiválasztásra az "Autom." papír beállítás használata esetén.                              |
| Borítékok          |                 |    | Borítékok betöltése esetén válassza ezt a beállítást.<br>Az ilyen beállítással rendelkező papírtálca nem kerül automatikusan kiválasztásra az "Autom." papír beállítás használata esetén.  |
| Duplex<br>2. oldal | Normál<br>papír |    | Ha olyan papírt tölt be, amelynek egyik oldalára már nyomtattak, akkor válassza ezt a beállítást.<br>"2. oldal" csak abban az esetben választható ki, ha a kézitálcába normál papír, vastag papír 1, vastag papír 2, vastag papír 3 vagy vastag papír 4 került betöltésre. |
|                    | Vastag 1        |    |  |
|                    | Vastag 2        |    |  |
|                    | Vastag 3        |    |  |
|                    | Vastag 4        |  |  |

## 3.21 A papír beállításainak kiválasztása

Ebben a szakaszban a betöltött papír formátumának és fajtájának beállítása kerül ismertetésre, valamennyi papírtálcára vonatkozóan.



### Bővebb információk

A papír betöltését az 1/2/3/4. tálcába részletesen lásd: "Papír betöltése a 1/2/3/4. tálcába" a(z) 3-19. oldalon.

A papír betöltését a kézitálcába, részletesen lásd "A papír betöltése a kézitálcába" a(z) 3-23. oldalon.

### 3.21.1 A papírformátum automatikus felismerése ("Automatikus érzékelés" beállítás kiválasztása esetén)

Az 1/2/3/4. fiókba és a kézitálcába töltött papír formátuma automatikusan felismerhető.

Az 1. tálcába helyezett papír formátuma automatikus felismerésének beállítását az alábbi eljárás segítségével végezze.

- 1 A Bázis képernyőn, érintse meg a [Papír] gombot.



Megjelenik a Papír képernyő.

- 2 Érintse meg az 1. fiók gombját.
  - Az automatikus papírerzékelés beállításához a 2/3/4. tálca vagy a kézitálca részére, érintse meg a megfelelő tálca gombját.

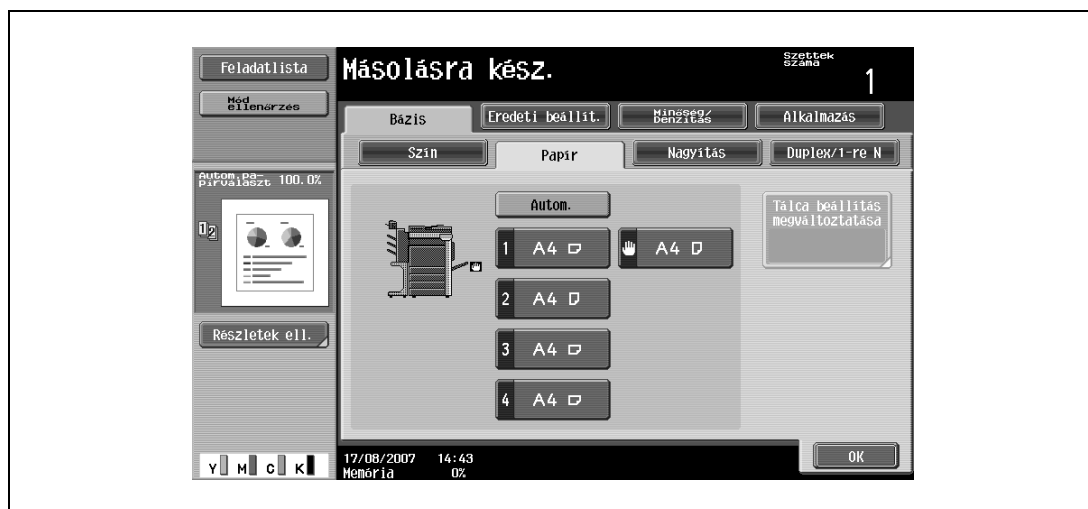

- 3 Érintse meg a [Tálca beállítás megváltoztatása] gombot.

- 4 Érintse meg a [Automat. érzékelés] gombot.

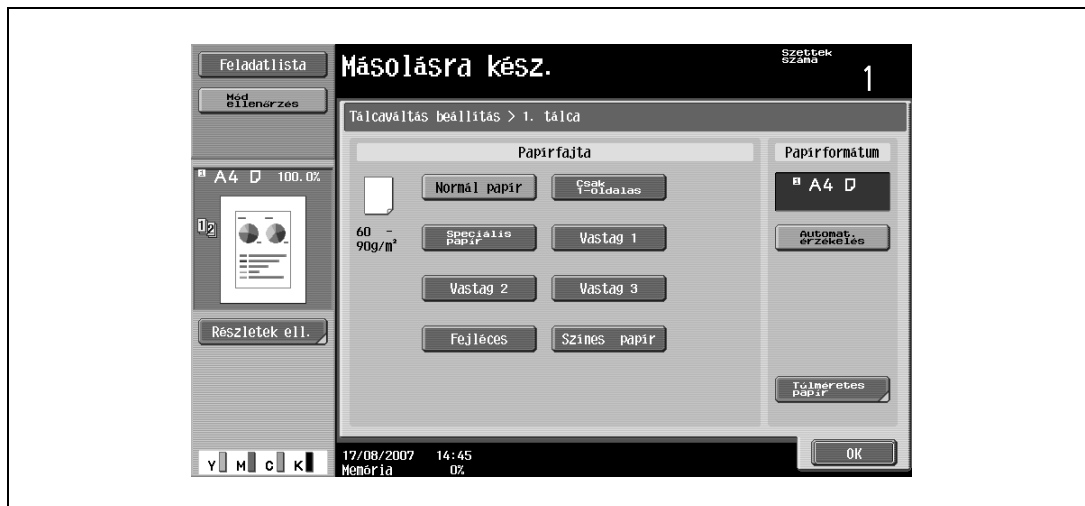

Gyári alapbeállításként, az "Automatikus érzékelés" kerül kiválasztásra.

- 5 Érintse meg az [OK] gombot, majd ismét érintse meg az [OK] gombot a következő megjelenő képernyőn is.  
Ismét megjelenik a Bázis képernyő.

### 3.21.2 A papírformátum beállítása (Formátum beállítás)

A kézitálca részére beállítható a papír formátuma, így a kézitálcát egy meghatározott papírformátum részére használhatja.

Ez abban az esetben hasznos, ha a papír formátuma nem alkalmas az automatikus érzékeléshez (például levelezőlapok vagy angolszász papírformátumok esetén).

A kézitálcába helyezett levelezőlap beállítását az alábbi eljárás segítségével végezze.

- 1 A Bázis képernyőn, érintse meg a [Papír] gombot.



Megjelenik a Papír képernyő.

- 2 Válassza ki a kézitálca gombját.

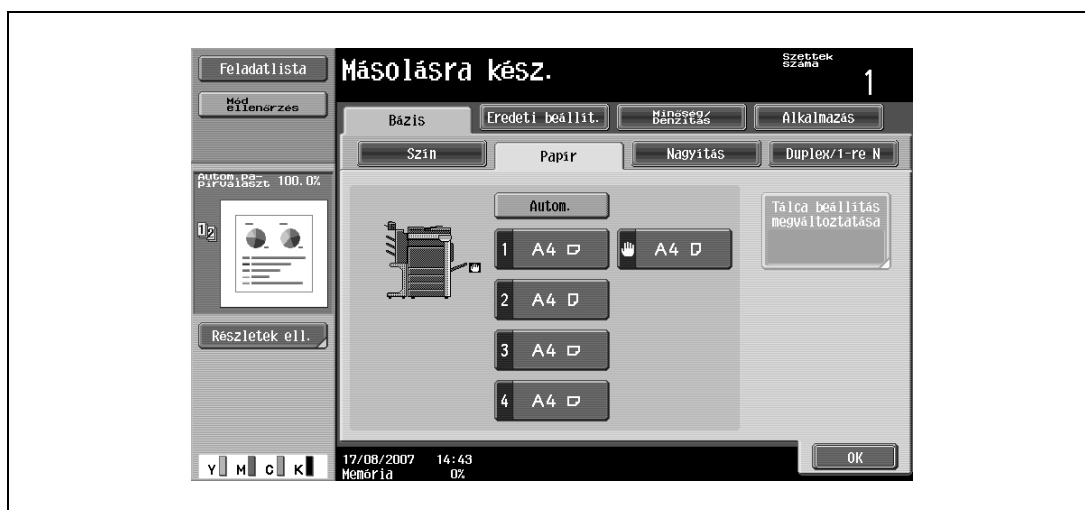

- 3 Érintse meg a [Tálca beállítás megváltoztatása] gombot.





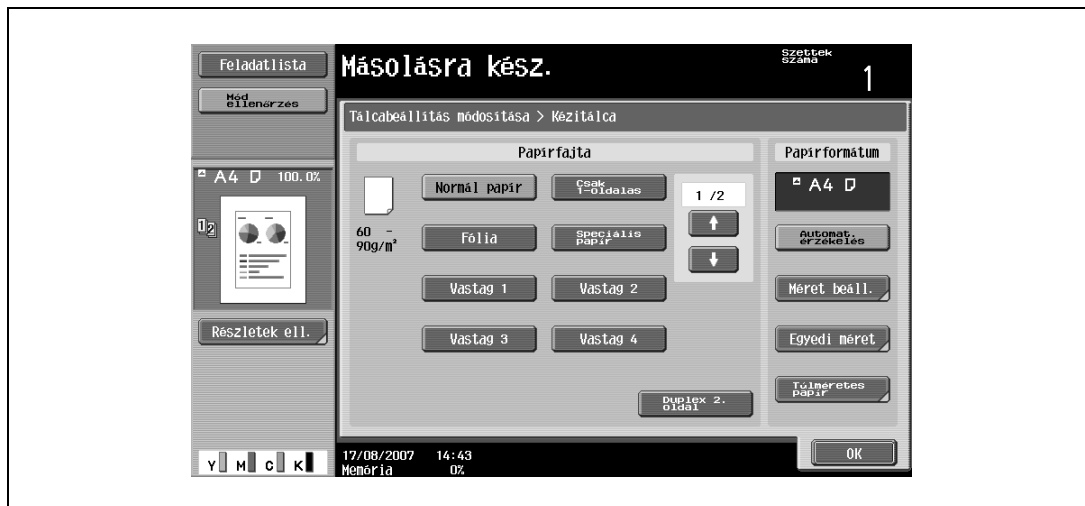

- 4 Érintse meg a [Méret beáll.] gombot.

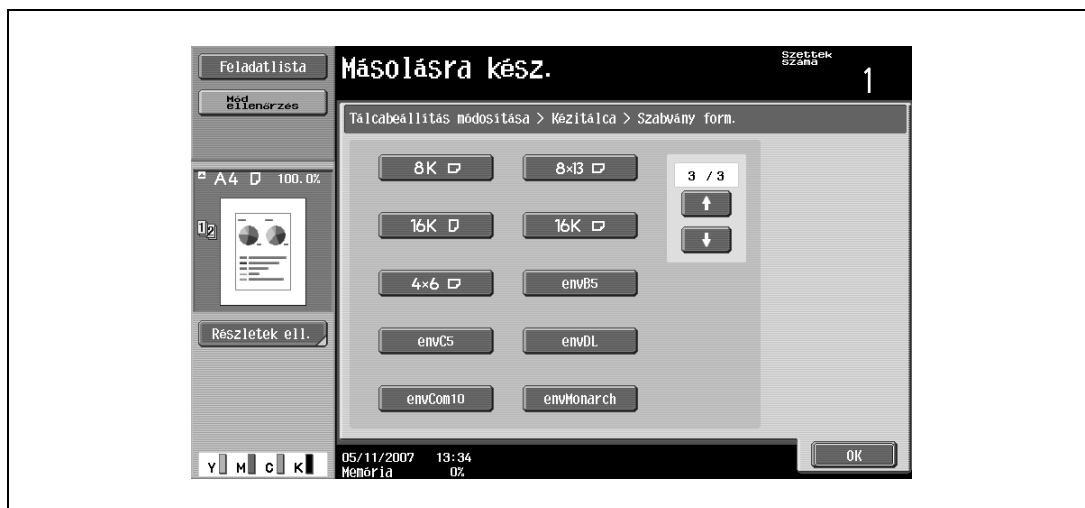

Megjelenik a Szabvány form. képernyő.

- 5 Érintse meg kétszer a  gombot, majd az [4 x 6 ] gombot.



- Érintse meg a  és a  gombot, amíg megjelenik a kívánt papírfajta gombja.
- Az "4 x 6 
 kiválasztása esetén automatikusan kiválasztásra kerül a "Vastag 3" beállítás. Ha nem levelezőlapokat tölt be, módosítsa ezt a papírfajta beállítást. A papírfajta beállítás részletes ismertetését, lásd "Speciális papír beállítása" a(z) 3-106. oldalon.

- 6 Érintse meg az [OK] gombot, majd a következő két megjelenő képernyőn is érintse meg az [OK] gombot.

Ismét megjelenik a Bázis képernyő.  
A kézitálca papírfajta beállításra került.



#### Emlékeztető

*Ha a beállítottól eltérő formátumú papír kerül betöltésre, papírelakadás fordulhat elő, mivel a papír formátuma nem kerül automatikus érzékelésre.*



#### Bővebb információk

*A 2. tálcá esetén használható a "12-1/4 x 18 * formátum.

### 3.21.3 Nem szabványos papírfórmátum beállítása (Egyedi méret beállítások)

A nem szabványos papírfórmátumokat a kézitálcába töltheti be.

Túlméretes papír betöltése esetén meg kell adnia a papír méretét.

- 1 A Bázis képernyőn, érintse meg a [Papír] gombot.



Megjelenik a Papír képernyő.

- 2 Válassza ki a kézitálcá gombját.

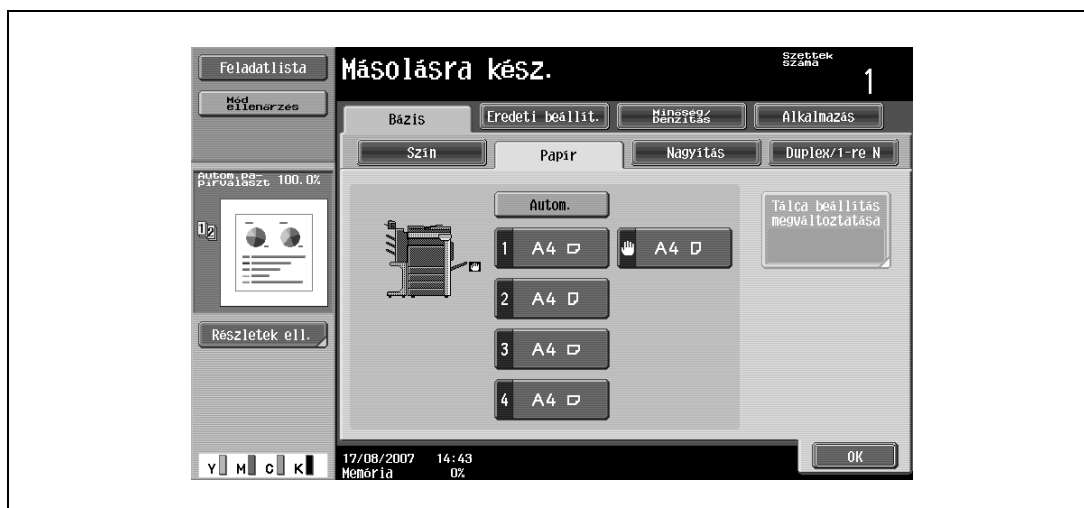

- 3 Érintse meg a [Tálca beállítás megváltoztatása] gombot.

## 4 Érintse meg az [Egyedi méret] mezőt.



Megjelenik az Egyedi formátum képernyő.

## 5 Írja be a papír hosszát (X) és szélességét (Y).

- Győződjön meg, hogy az [X] került-e kiválasztásra, majd a számbillentyűk használatával írja be az X oldal hosszát (139,7 mm és 457,2 mm között).
- Érintse meg az [Y] gombot, majd a számbillentyűk használatával írja be az X oldal hosszát (90,0 mm és 311,1 mm között).
- A megengedett tartományon kívüli érték bevitelére esetén megjelenik a "Beviteli hiba" üzenet. Írjon be egy értéket a megengedett tartományon belül.
- Helytelenül beírt érték esetén nyomja meg a billentyűzet [C] (törlés) gombját, majd írja be a helyes értéket.

A beállítások módosításainak törléséhez, érintse meg a [Mégse] gombot.

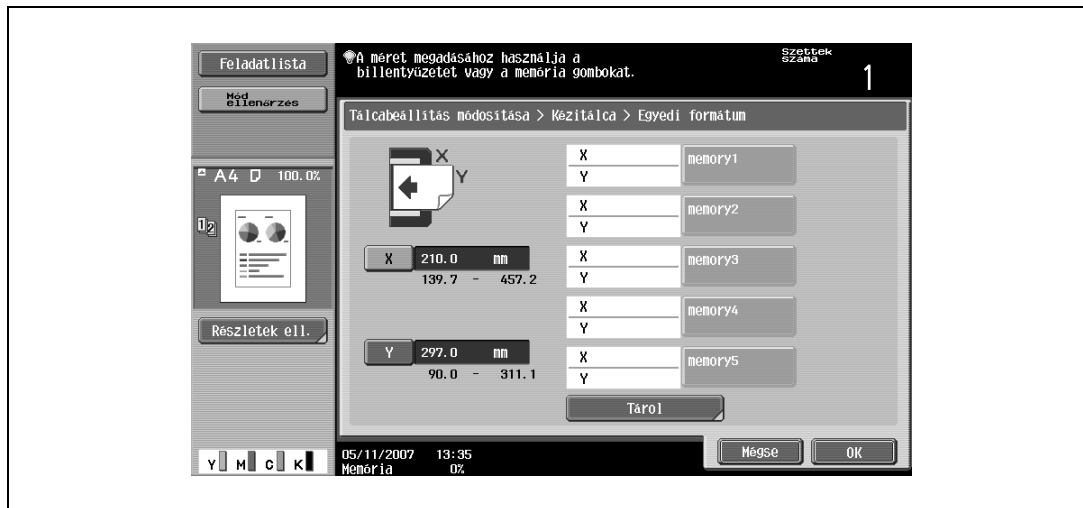

## ? Lehetséges-e papírformátumokat tárolni?

- Öt nem szabványos papírformátum tárolható.
- Egy tárolt papírformátum előhívásához érintse meg a megfelelő memóriagombot.
- A "memory1" - "memory5" elnevezéseket szükség szerint módosíthatja. A nevek módosításának részletes ismertetését, lásd "Nem szabványos papírformátum tárolása (Egyedi méret beállítások)" a(z) 3-100. oldalon.
- A papírformátumok tárolásával kapcsolatos részleteket, lásd "Nem szabványos papírformátum tárolása (Egyedi méret beállítások)" a(z) 3-100. oldalon.

## 6 Érintse meg az [OK] gombot, majd a következő két megjelenő képernyőn is érintse meg az [OK] gombot.

Ismét megjelenik a Bázis képernyő.

### 3.21.4 Nem szabványos papírformátum tárolása (Egyedi méret beállítások)

Öt nem szabványos papírformátum tárolható.

A gyakran használt formátumok tárolása lehetővé teszi a gyors kiválasztást, anélkül, hogy újra el kellene végeznie a beállítást.

- 1 A Bázis képernyőn, érintse meg a [Papír] gombot.



Megjelenik a Papír képernyő.

- 2 Válassza ki a kézitálcá gombját.

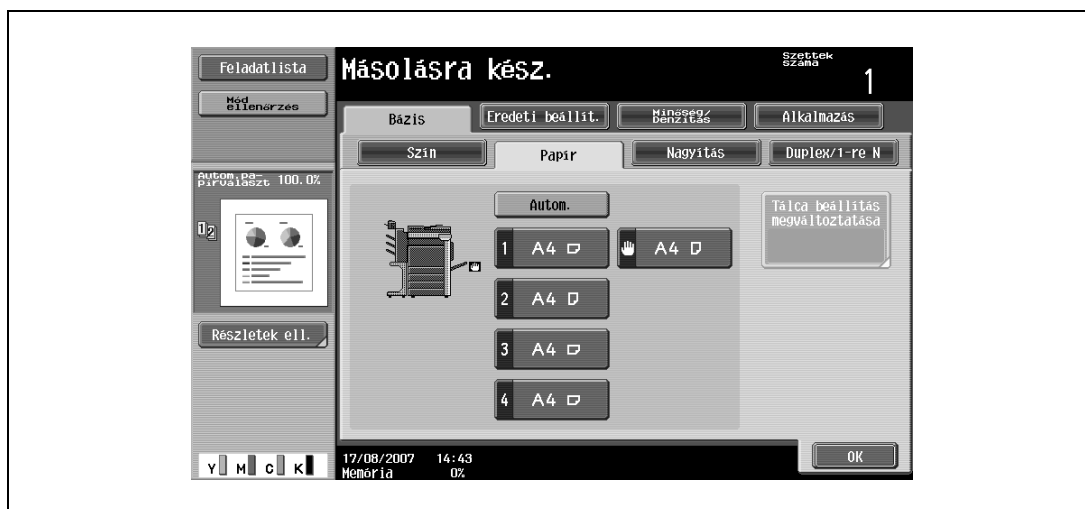

- 3 Érintse meg a [Tálca beállítás megváltoztatása] gombot.

## 4 Érintse meg az [Egyedi méret] mezőt.



Megjelenik az Egyedi formátum képernyő.

## 5 Adja meg a papír X és Y oldalát, majd érintse meg a [Tárol] gombot.

- Győződjön meg, hogy az [X] került-e kiválasztásra, majd a számbillentyűk használatával írja be az X oldal hosszát (139,7 mm és 457,2 mm között).
- Érintse meg az [Y] gombot, majd a számbillentyűk használatával írja be az X oldal hosszát (90,0 mm és 311,1 mm között).
- Érintse meg a képernyőn az X és Y oldalak ábráját.
- A megengedett tartományon kívüli érték bevitelére megjelenik a "Beviteli hiba" üzenet. Írjon be egy értéket a megengedett tartományon belül.
- Helytelenül beírt érték esetén nyomja meg a billentyűzet [C] (törlés) gombját, majd írja be a helyes értéket.
- A beállítások módosításainak törléséhez, érintse meg a [Mégse] gombot.

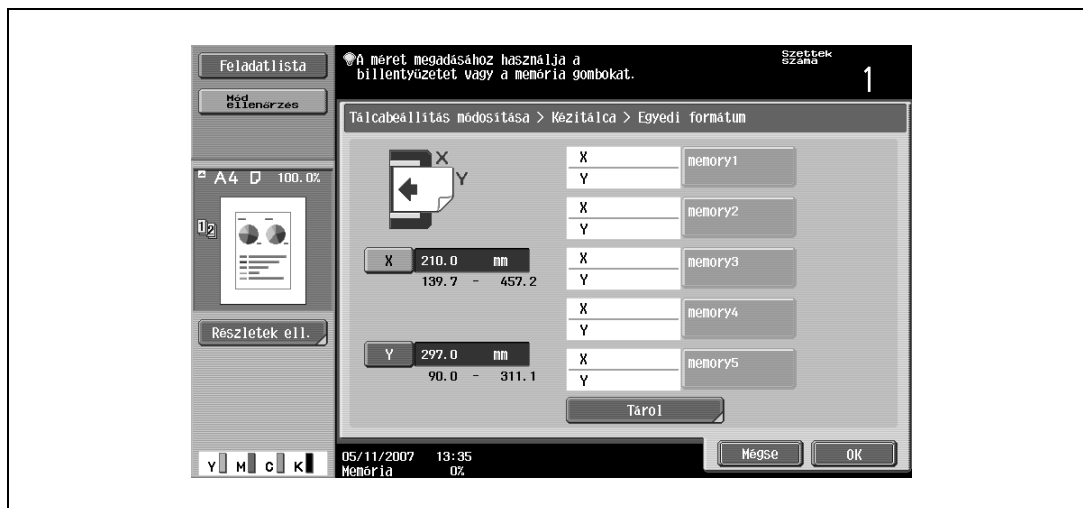

- 6 Érintse meg a memória gombot, amelyen a papírformátumot tárolni kívánja.

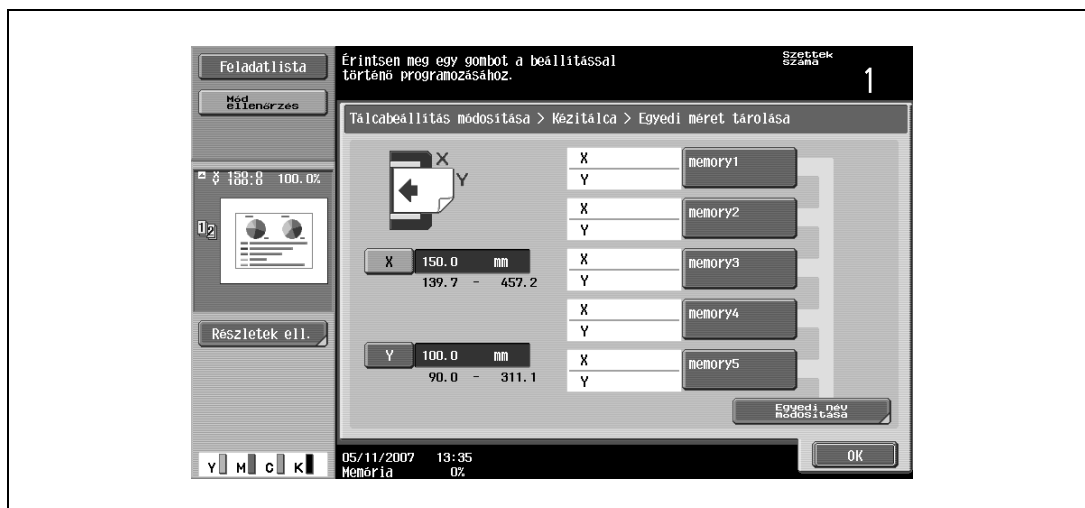

- A memóriagomb nevének módosításához érintse meg az [Egyedi név módosítása] gombot, majd érintse meg azt a gombot, amelyik nevét módosítani kívánja.

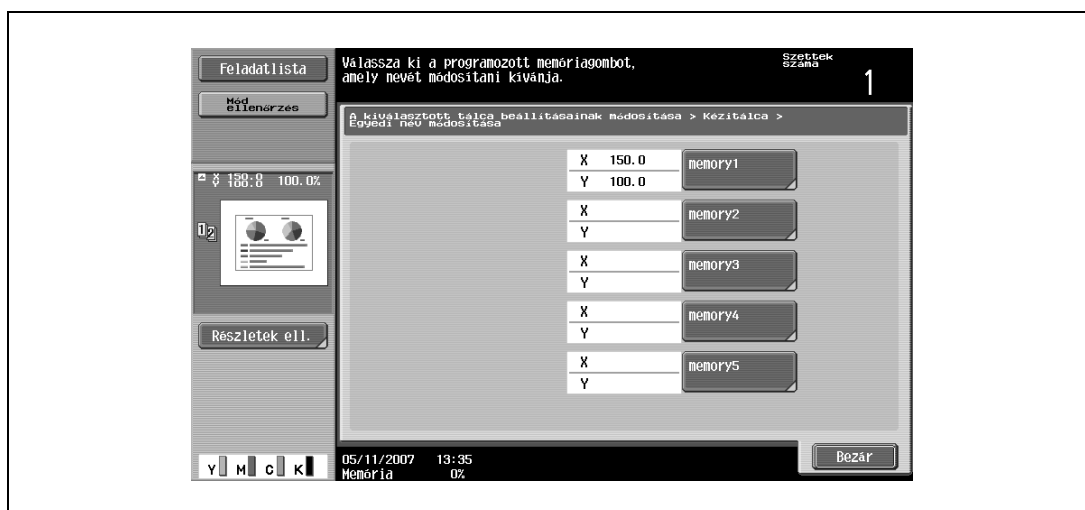

- A megjelenő billentyűzeten írja be a gomb nevét, érintse meg az [OK] gombot, majd a [Bezár] gombot. A szöveg beírásának részleteit, lásd "Szöveg bevitele" a(z) 8-3. oldalon.



- 7 Érintse meg az [OK] gombot, majd a következő három megjelenő képernyőn is érintse meg az [OK] gombot.

Ismét megjelenik a Bázis képernyő.

### 3.21.5 Túlméretes papír beállítása (Túlméretes papír beállítások)

A dokumentumnál eggyel nagyobb méretű papír beállításával túlméretes papírként, a dokumentum képesítéség nélkül, középre másolható.

Túlméretes papír az 1/2/3/4 tálca, valamint a kézitálca részére állítható be.

A kézitálcába helyezett túlméretes papír beállítását az alábbi eljárás segítségével végezze.



#### Bővebb információk

*Az 1/2/3/4 tálca csak szabványos formátumú túlméretes papír részére állítható be.*

*Ha a kézitálcát állítja be a túlméretes papír részére, nem szabványos méretű papír is beállítható. Nem szabványos méretű papír alkalmazása esetén adja meg a papír méretét.*

- 1 A Bázis képernyőn, érintse meg a [Papír] gombot.



Megjelenik a Papír képernyő.

- 2 Érintse meg a kézitálca gombját.
  - Ha az 1/2/3/4 tálcahoz kívánja beállítani a formátumot, érintse meg a megfelelő tálca gombját.

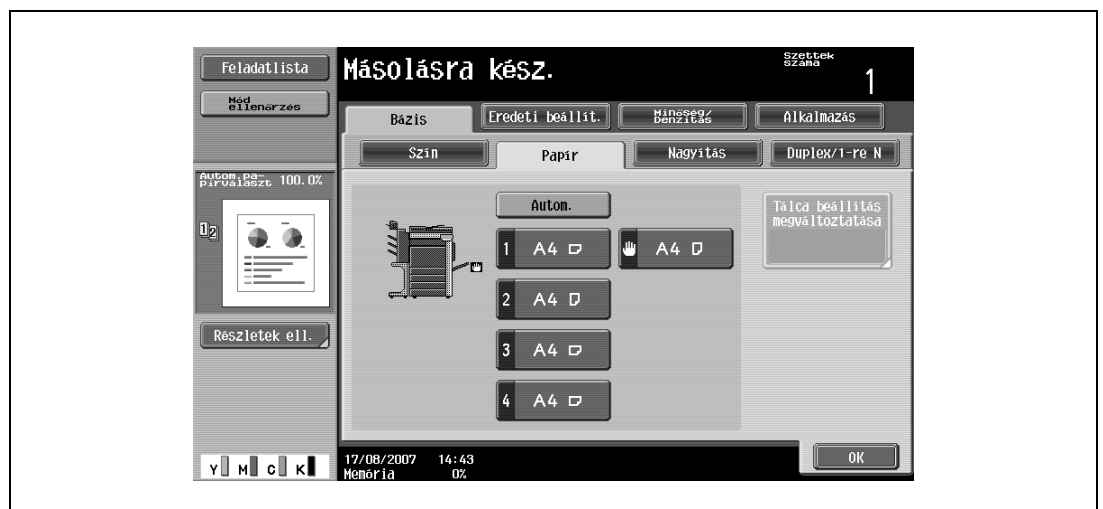

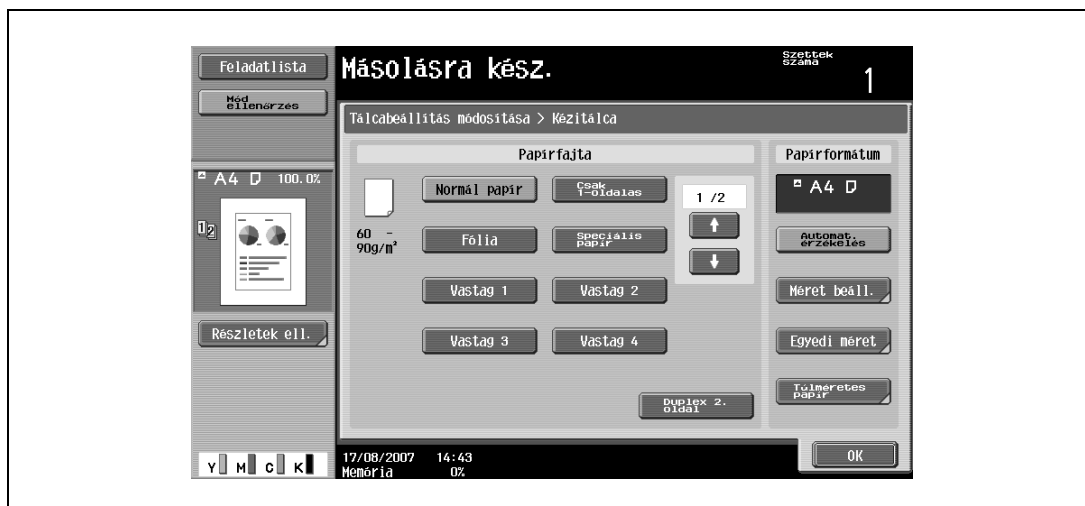

- 3 Érintse meg a [Tálca beállítás megváltoztatása] gombot.

- 4 Érintse meg a [Túlméretes papír] gombot.



Megjelenik a Túlméretes papír képernyő.

- 5 Válassza ki a használt papír méretét.

- Érintse meg a  és a  gombot, amíg megjelenik a kívánt papírformátum gombja.
- Ha az 1/2/3/4 tálcát állította be a túlméretes papírhoz, a méret nem módosítható.

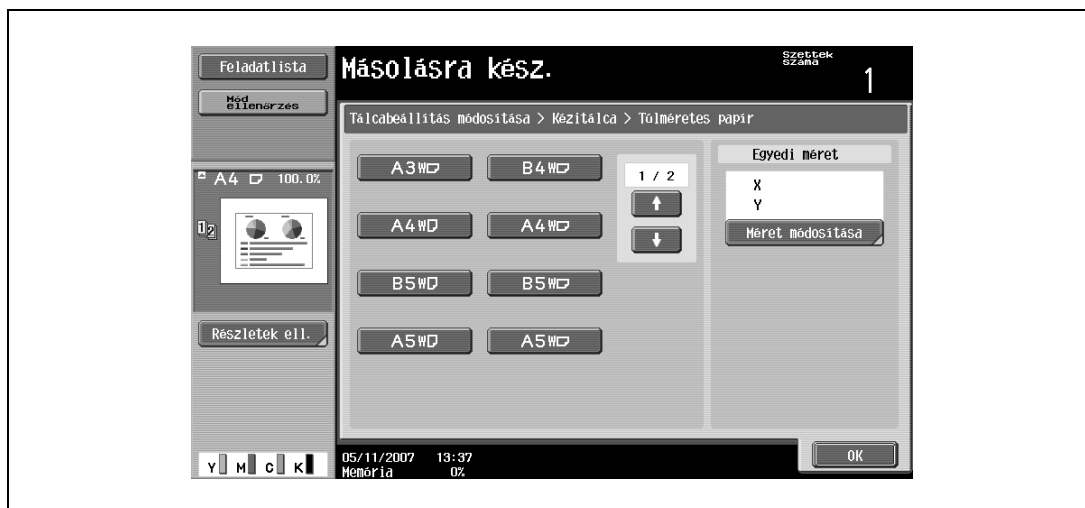

- 6 A méret módosításához, érintse meg a [Méret módosítása] gombot.

Megjelenik a képernyő a túlméretes papír méretének módosításához.



- 7 Adja meg a papír X és Y oldalát, majd érintse meg az [OK] gombot.
- Érintse meg az [X] vagy [Y] gomb valamelyikét, az aktuális beállítás törléséhez nyomja meg a [C] (törlés) gombot, majd a billentyűzet használatával írja be az új méretet.
  - 12 × 18 □ (304,8 mm × 457,2 mm) papírformátum tárolásához, érintse meg a [12 × 18 □] gombot. Írja be az "X" és az "Y" értékét.
  - A megengedett tartományon kívüli érték bevitele esetén megjelenik a "Beviteli hiba" üzenet. Írjon be egy értéket a megengedett tartományon belül. A megengedhető tartomány formátumonként különböző.
  - Ha a betöltött papír tájolása nem egyezik meg az "X" és "Y" megadott méreteivel, "Beviteli hiba" jelenik meg, akkor is, ha az értékek a megengedett tartományon belül vannak. Ezenfelül ne adja meg ugyanazt az "X" és "Y" méretet.
  - Helytelenül beírt érték esetén nyomja meg a billentyűzet [C] (törlés) gombját, majd írja be a helyes értéket.
  - A beállítások módosításainak törléséhez, érintse meg a [Mégse] gombot.

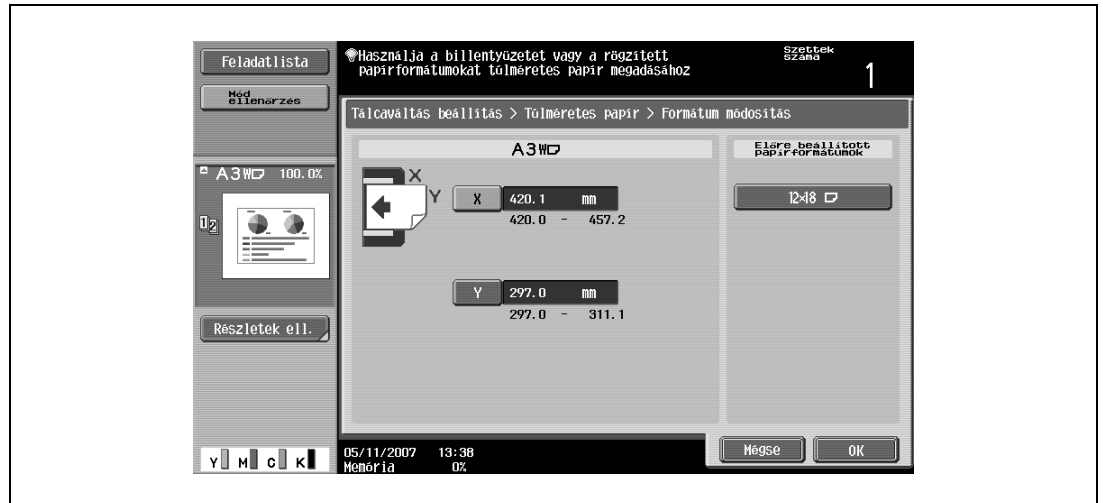

- 8 Érintse meg az [OK] gombot, majd a következő két megjelenő képernyőn is érintse meg az [OK] gombot.  
Ismét megjelenik a Bázis képernyő.



#### Megjegyzés

A kiválasztott formátumgombon programozásra kerül a beírt papírformátum, így az a formátum a későbbiekben beállítható lesz a méretek beírása nélkül. Ezenfelül a méret módosítható.

### 3.21.6 Speciális papír beállítása

Ha bármilyen, a normál papírtól eltérő papír, például írásvetítő fólia vagy speciális papír került betöltésre egy tálcába, módosítania kell a papírfajta beállítását az adott tálcá részére.

Az 1. tálcába helyezett speciális papír beállítását az alábbi eljárás segítségével végezze.

- 1 A Bázis képernyőn, érintse meg a [Papír] gombot.



Megjelenik a Papír képernyő.

- 2 Érintse meg az 1. fiók gombját.

- A speciális papír beállításához a 2/3/4. tálcá vagy a kézitálcá részére, érintse meg a megfelelő tálcá gombját.
- Ha az egyik papírtálcá részére speciális papír került beállításra, a tálcá nem kerül automatikus kiválasztásra az "Autom." papírbeállítással. Azonban, ha egy papír nem használható kétoldalas nyomtatásra és a tálcá részére beállításra kerül a "Csak 1-oldalas" paraméter, az adott tálcá elsőbbséget kap.
- Az automatikus tálcaváltás funkció csak azonos papírfajta beállításokkal rendelkező tálcák esetén kerül alkalmazásra.

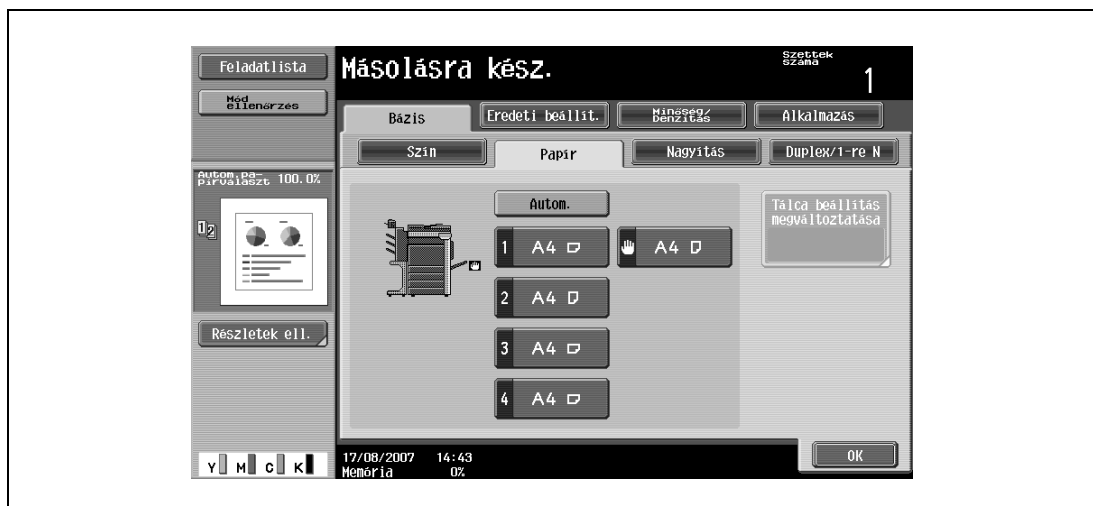

- 3 Érintse meg a [Tálcá beállítás megváltoztatása] gombot.

- 4 Adja meg a betöltött speciális papírnak megfelelő beállítást.
- Érintse meg a kívánt papírfajtának megfelelő gombot.



- ? Milyen papír tölthető be a papírtálcába?
- A papírtálcákba betölthető papírfajtákra bizonyos korlátozások vonatkoznak. A betölthető papírfajták részletes ismertetését, lásd "A másolópapír" a(z) 3-91. oldalon.
  - Levelezőlap betöltése esetén válassza ki a "Vastag 3" beállítást.

- 5 Érintse meg az [OK] gombot, majd ismét érintse meg az [OK] gombot a következő megjelenő képernyőn is.

Ismét megjelenik a Bázis képernyő.



#### Emlékeztető

*Ha speciális papírt tölt egy tálcába, gondoskodjon a megfelelő papírfajta beállításáról, ellenkező esetben papírelakadás keletkezhet.*

### 3.21.7 Kétoldalas másolatok kézi nyomtatása

A "2. oldal" beállítás abban az esetben használható, ha kétoldalas másolatokat készít olyan papírra, amely nem tölthető be az automatikus duplex egységen keresztül.

A papírt, amelynek a második oldalára kíván nyomtatni, a kézitálcába helyezheti.

- 1 A Bázis képernyőn, érintse meg a [Papír] gombot.



Megjelenik a Papír képernyő.

- 2 Érintse meg a kézitálca gombját.
  - A "2. oldal" részére beállított papír nem kerül kiválasztásra az "Autom." papírbeállítás használata esetén.

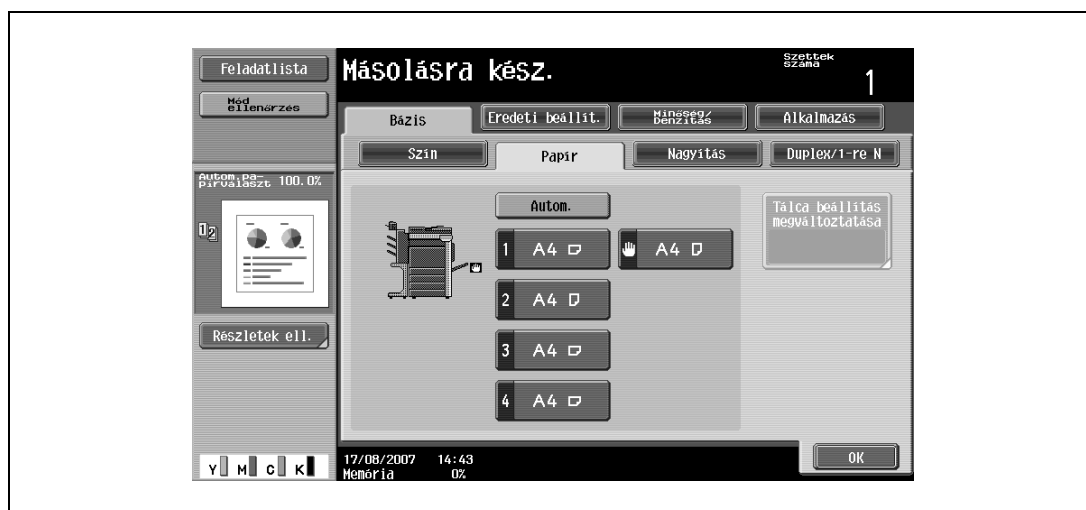

- 3 Érintse meg a [Tálca beállítás megváltoztatása] gombot.

- 4 Válassza ki a használt papír fajtáját.

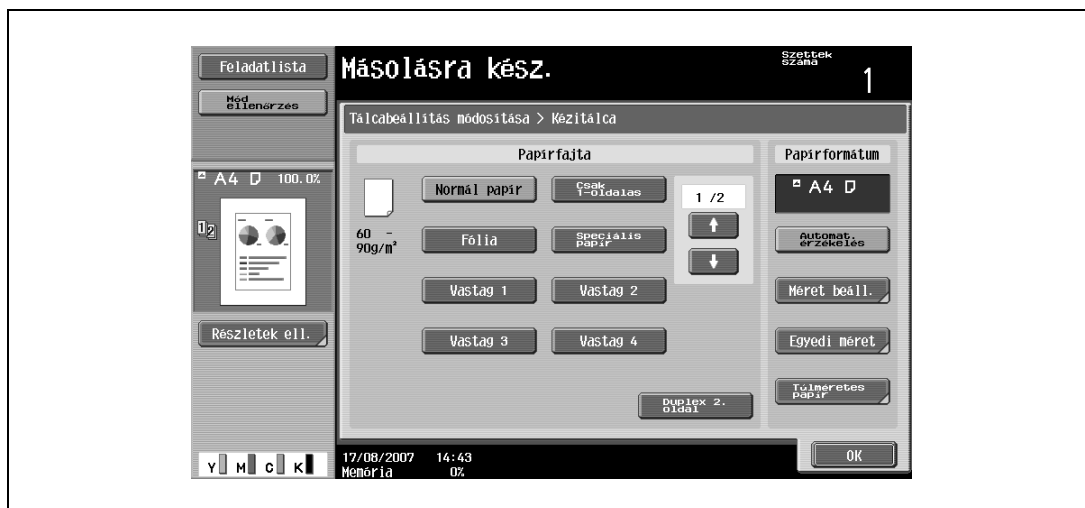

- 5 Érintse meg a [Duplex 2. oldal] gombot.

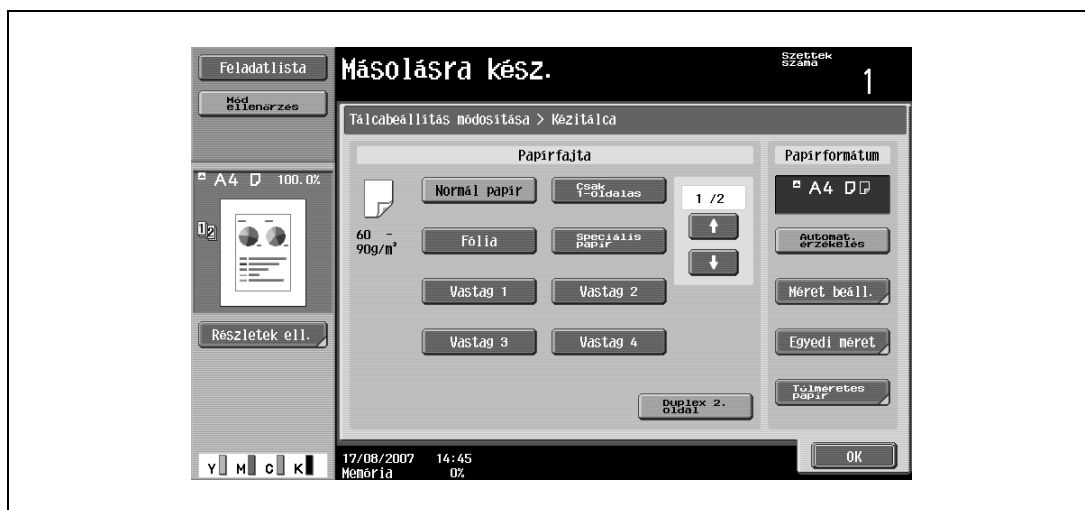

- 6 Érintse meg az [OK] gombot, majd ismét érintse meg az [OK] gombot a következő megjelenő képernyőn is.  
Ismét megjelenik a Bázis képernyő.

## 3.22 Eredetik

A másolásnál, az eredetit töltsse be az automatikus dokumentumkezelőbe vagy helyezze a tárgyüvegre.

Az automatikus dokumentumkezelőbe nem tölthető eredetiket helyezze a tárgyüvegre.

### 3.22.1 Az automatikus dokumentumkezelőbe helyezhető eredetik

Az automatikus dokumentumkezelőt három módon használhatja.

- Normál módszer
- Vegyes méretű eredetik esetén
- Z-hajtogatott eredetik esetén

Bizonyos korlátozások érvényesek az egyes módszerekkel betölthető eredetikekre.

Normál módszer

|                           | Egyoldalas eredetik   | Kétoldalas eredetik   |
|---------------------------|---|---|
| Eredeti papírtípusa/súlya | Normál papír:<br>35 g/m <sup>2</sup> - 210 g/m <sup>2</sup> | Normál papír:<br>50 g/m <sup>2</sup> - 128 g/m <sup>2</sup> |
| Eredetiméret              | A3 ☐ - B6 ☐, A6 ☐, 11 × 17 ☐, 8 × 13 ☐,<br>8-1/2 × 11 ☐/☐   |   |
| Papírkapacitás            | 100 lap (80 g/m <sup>2</sup> )                              |   |

Vegyes méretű eredetik esetén

|                           | Egyoldalas eredetik                                      | Kétoldalas eredetik |
|---------------------------|--|---------------------|
| Eredeti papírtípusa/súlya | Normál papír: 50 g/m <sup>2</sup> - 128 g/m <sup>2</sup> |                     |
| Eredetiméret              | Lásd "Vegyes eredetik formátuma".                        |                     |
| Papírkapacitás            | 100 lap (80 g/m <sup>2</sup> )                           |                     |

Vegyes lapméretű eredetik

Az alábbi táblázatban a szabványos formátumok lehetséges kombinációit találhatja, amelyek a "Vegyes eredetik" beállítással használhatók.

| Eredeti maximális szélessége <sup>*1</sup> | A3 ☐ | A4 ☐ | B4 ☐ | B5 ☐ | A4 ☐ | A5 ☐ | B5 ☐ | A5 ☐ | B6 ☐ |
|--|------|------|------|------|------|------|------|------|------|
| Eredeti formátum <sup>*2</sup>             |      |      |      |      |      |      |      |      |      |
| A3 ☐                                       | ○    | ○    | ×    | ×    | ×    | ×    | ×    | ×    | ×    |
| A4 ☐                                       | ○    | ○    | -    | ×    | ×    | ×    | ×    | ×    | ×    |
| B4 ☐                                       | ○    | ○    | ○    | ○    | ×    | ×    | ×    | ×    | ×    |
| B5 ☐                                       | ○    | ○    | ○    | ○    | ×    | ×    | ×    | ×    | ×    |
| A4 ☐                                       | ○    | ○    | ○    | ○    | ○    | ○    | ×    | ×    | ×    |
| A5 ☐                                       | ×    | ×    | ○    | ○    | ○    | ○    | ×    | ×    | ×    |
| B5 ☐                                       | ×    | ×    | ○    | ○    | ○    | ○    | ○    | ×    | ×    |
| A5 ☐                                       | ×    | ×    | ×    | ×    | ×    | ×    | ○    | ○    | ×    |
| B6 ☐                                       | ×    | ×    | ×    | ×    | ×    | ×    | ×    | ○    | ○    |

○: Lehetséges  
×: Nem lehetséges

<sup>\*1</sup> A vegyes eredetik legnagyobb szélességét jelzi (az automatikus dokumentumkezelő állítható oldalvezetőinek szélessége)

<sup>\*2</sup> A legnagyobb szélességű eredetivel együtt használható formátumokat jelzi

### 3.22.2 Az eredetik automatikus dokumentumkezelőbe történő töltésénél érvényes szabályok

Az alábbi eredetifajtákat tilos az automatikus dokumentumkezelőbe tölteni, mert elakadást vagy az eredeti megrongálódását okozhatja.

- Hajtogatott, sodrott, gyűrt vagy szakadt eredetik
- Nagyon áttetsző vagy átlátszó eredetik, mint pl. írásvetítő fóliák vagy diazo fényérzékeny papír
- Bevonattal rendelkező eredetik, mint az átírópapír
- 210 g/m<sup>2</sup>-nél vastagabb papírra nyomtatott eredetik
- 128 g/m<sup>2</sup>-nél vastagabb papírra nyomtatott eredetik, kétoldalas nyomtatás esetén
- Összekötött, például összekapcsolt vagy összetűzött eredetik
- Könyvbe vagy füzetbe kötött eredetik
- Összeragasztott eredetik
- Kivágások, vagy olyan eredetik, amelyekből kivágások hiányzanak
- Öntapadós lapok
- Ofszet mintanyomatok
- Fűzőlyukas eredetik
- Ezen a gépen nyomtatott eredetik, közvetlenül a nyomtatás után



#### Emlékeztető

*Hajtogatott, például kettőbe vagy harmonikaszerűen hajtott eredetik esetén előzetesen simítsa ki a lapokat.*

### 3.22.3 A tárgyüvegre helyezhető eredetik

Az automatikus dokumentumkezelőbe nem tölthető eredetiket helyezze a tárgyüvegre.

|                    | Tárgyüvegre helyezhető eredetik  |
|--------------------|--|
| Eredeti típusok    | Lapok, könyvek (nyitva) és egyéb három dimenziós tárgyak   |
| Eredeti formátumok | A3 <input type="checkbox"/> - B6 <input type="checkbox"/> , A6 <input type="checkbox"/><br>11 × 17 <input type="checkbox"/> - 5-1/2 × 8-1/2 <input type="checkbox"/> /□, 8K <input type="checkbox"/> , 16K <input type="checkbox"/> /□ |
| Maximális súly     | 2 kg   |

### 3.22.4 Az eredetik tárgyüvegre történő helyezése esetén érvényes szabályok

Ha az eredetit a tárgyüvegre helyezi, vegye figyelembe a következő szabályokat.

- Nem szabványos méretű eredeti betöltése esetén az "Autom." papírválasztás és az "Autom." zoom-beállítás nem alkalmazható, mivel az eredeti mérete nem érzékelhető automatikusan.
- Nem szabványos méretű papírra nyomtatott eredeti betöltése esetén válassza ki a papírtálcát és a zoom-tényezőt, vagy érintse meg az [Eredeti beállítások] gombot és válassza ki az eredeti méretét.
- Ha erősen áttetsző vagy átlátszó eredetit tölt be, mint az írásvetítő fóliák vagy a diazo fényérzékeny papír, az eredeti mérete nem érzékelhető automatikusan. Helyezzen egy, a dokumentummal megegyező méretű, üres fehér lapot a másolandó eredeti fölé.
- Ne helyezzen 2 kg-nál nehezebb tárgyakat a tárgyüvegre, mert kárt okozhat benne.
- Ha egy nyitott könyvet helyez a tárgyüvegre, ne nyomja le túl erősen, mert kárt okozhat a tárgyüvegben.

### 3.23 Papír beszúrása az írásvetítő fóliák közé ("Fólia választól." funkció)

Az írásvetítő fóliákra készített másolatok, a másolás során keletkező hő következtében összetapadhatnak. Ezt elkerülheti egy-egy papírlap (kísérőlap) beszúrásával a fóliák közé, a másolás alatt.

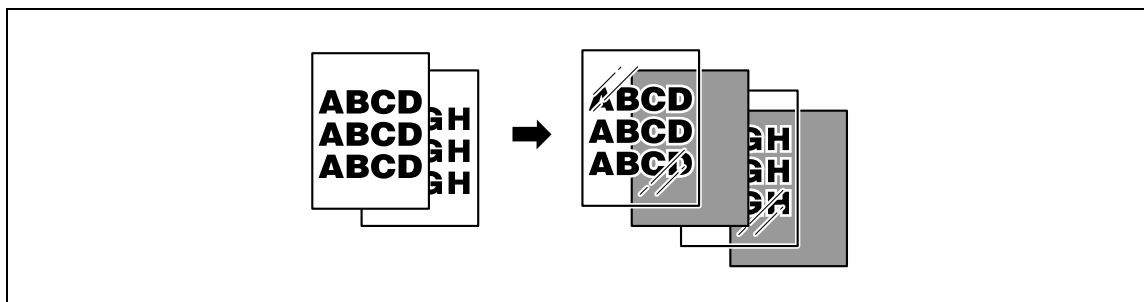

✓ Nem használható egy laprendezési beállítás sem.

1 Helyezze el a másolandó eredetit.

- A dokumentumok behelyezésével kapcsolatban lásd: "Az eredeti betöltése" a(z) 3-28. oldalon.
- Az írásvetítő fóliák betöltésének részletes ismertetését, lásd "Papírfajták és kapacitások" a(z) 3-92. oldalon és "A papír betöltése a kézitálcába" a(z) 3-23. oldalon.

2 A Bázis képernyő érintse meg a [Szín] gombot, majd érintse meg a [Fekete] gombot.

- Az írásvetítő fóliákra csak fekete színnel lehet nyomtatni.

3 Töltse be az írásvetítő fóliákat a kézitálcába, majd tölts be a kísérőlapként használt papírt a kívánt papírtálcába.

- Kísérőlapként az írásvetítő fóliákkal egyező formátumú papírt használjon.

4 Válassza ki a [Fóliá]-t, mint papírtípust a kézitálcá részére, majd érintse meg az [OK] gombot.

- A papírfajta beállítás részletes ismertetését, lásd "Speciális papír beállítása" a(z) 3-106. oldalon.





- 5 Érintse meg az [Alkalmazás] gombot, majd érintse meg a [Lap/Borító/Fedlap] gombot.
- Az Alkalmazás funkciók valamennyi beállításának elvetéséhez, nyomja meg a [Törlés] gombot. A beállításokon végzett valamennyi módosítás törlésre kerül.



Megjelenik a Lap/Borító/Fedlap beszúrás képernyő.

- 6 Érintse meg a [Fólia választól.] gombot.

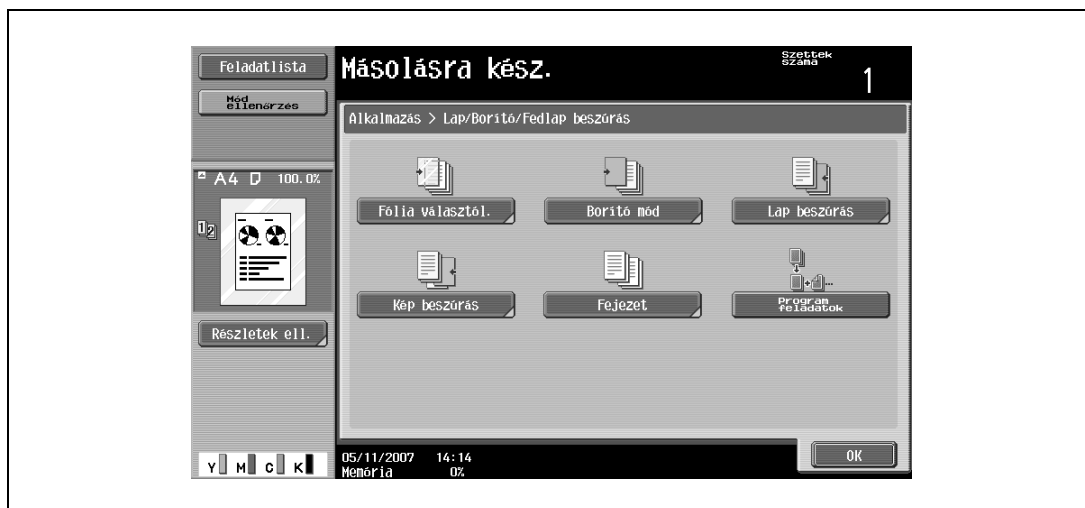

Megjelenik a Fólia választólap képernyő.

- 7 Válassza ki a választólap-papírral töltött tálcát.
- A beállítás elvetéséhez és az alapértelmezés visszaállításához, nyomja meg a [Törlés] gombot.
  - A kilépéshez a "Fólia választól." funkcióból, érintse meg a [Nem] gombot.

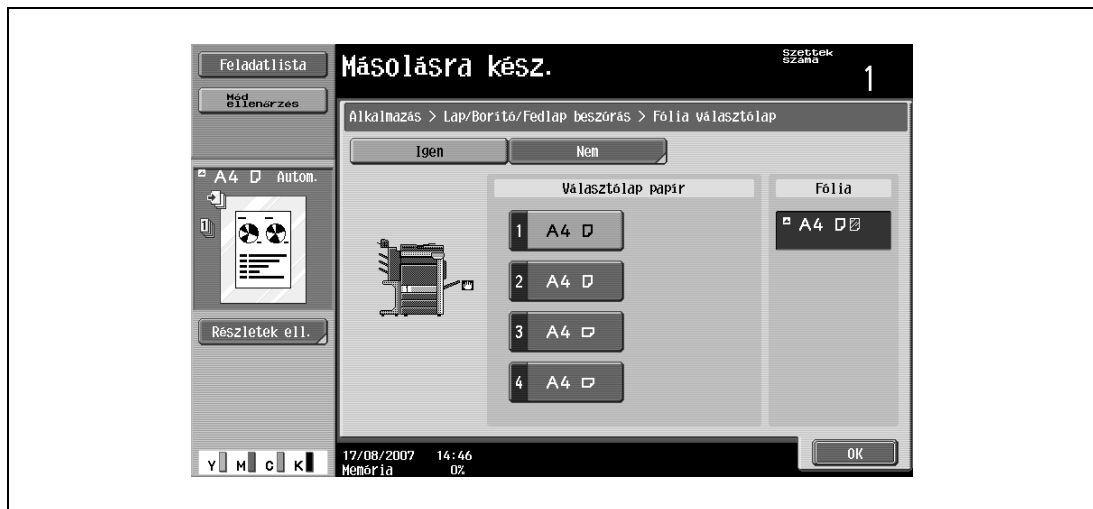

- 8 Érintse meg az [OK] gombot.
- 9 Végezze el az egyéb szükséges másolási beállítást.
- A példányszám "1" és nem módosítható.
- 10 Nyomja meg a [Start] gombot.

### 3.24 Borítólapok hozzáadása ("Borítólap" funkció)

A másolatok olyan módon készíthetők, hogy a másolat törzse (a borítólapok kivételével), és a borítólapok egymástól eltérő papírra készülnek.

Az alábbi borítólap-fajták, valamint első és hátsó borító beállítások használhatók.

| Beállítás    |                | Leírás  |
|--------------|----------------|---|
| Első borító  | Első (Másolat) | Az eredeti első oldala az első borítónak meghatározott papírra kerül nyomtatásra.<br>Kétoldalas másolás az eredeti második oldala a borítólap hátoldalára kerül nyomtatásra.  |
|              | Első (Üres)    | A másolat első lapja elé egy üres lap kerül az első borítóként meghatározott papírból.<br>Ez a művelet kétoldalas másolás esetén is egyformán működik.  |
| Hátsó borító | H. (Másolat)   | Az eredeti utolsó oldala a hátsó borítónak meghatározott papírra kerül nyomtatásra.<br>Kétoldalas nyomtatás esetén, ha az eredeti páros számú oldalt tartalmaz, az utolsó két oldal kerül a hátsó borítóként meghatározott papírra. |
|              | Hátsó (Üres)   | A dokumentum utolsó oldala után egy üres lap kerül, a hátsó borítóként meghatározott papírból.<br>Ez a művelet kétoldalas másolás esetén is egyformán működik.  |

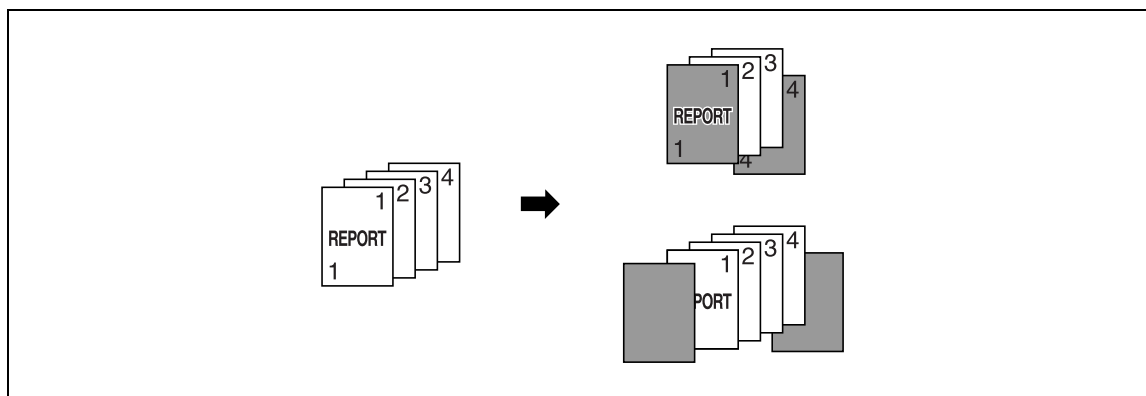

- 1 Helyezze el a másolandó eredetit.
  - A dokumentumok behelyezésével kapcsolatban lásd: "Az eredeti betöltése" a(z) 3-28. oldalon.
  - Egy 100 lapot meghaladó eredeti esetén lásd "Eredeti szkennelés külön kötegekben ("Külön szkennelés" beállítás)" a(z) 3-31. oldalon.
- 2 A borítólapoknak, illetve a dokumentumtörzshez szánt lapokat külön tálcákba töltsse.
  - A borítólapokhoz a dokumentumtörzssel egyező formátumú papírt használjon, és azokat ugyanolyan tájolással töltsse be.

- 3 Érintse meg az [Alkalmazás] gombot, majd érintse meg a [Lap/Borító/Fedlap] gombot.
- Ha vastag papírt használ borítólapként, a betöltés részletes ismertetését, lásd "Papírfajták és kapacitások" a(z) 3-92. oldalon, "A papír betöltése a kézitálcába" a(z) 3-23. oldalon.
  - Az Alkalmazás funkciók valamennyi beállításának elvetéséhez, nyomja meg a [Törlés] gombot. A beállításokon végzett valamennyi módosítás törlésre kerül.



Megjelenik a Lap/Borító/Fedlap beszúrás képernyő.

- 4 Érintse meg a [Borítólap] gombot.

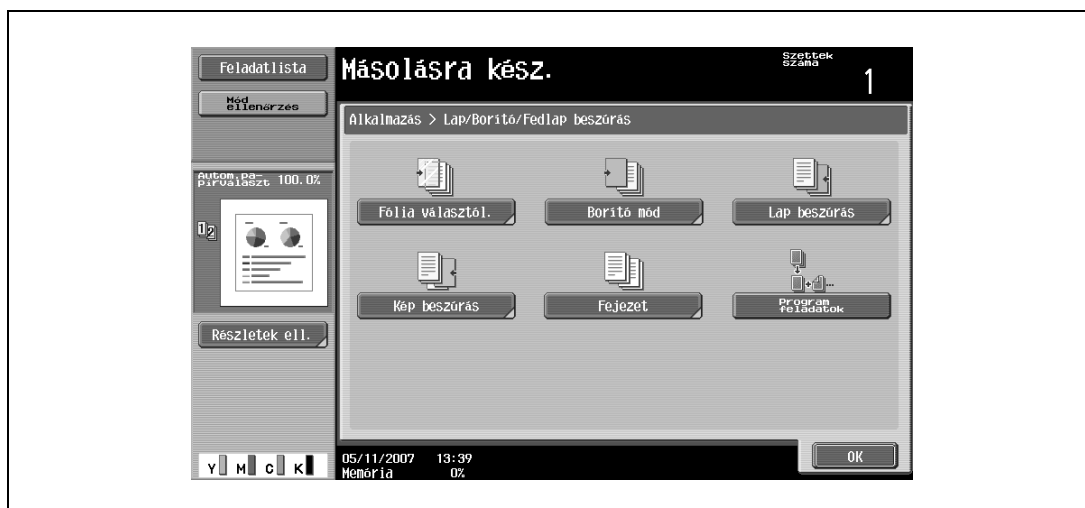

Megjelenik a Borító mód képernyő.

- 5 Válassza ki a borítólap kívánt beállításait.
- A beállítás elvetéséhez és az alapértelmezés visszaállításához, nyomja meg a [Törlés] gombot.
  - A kilépéshez a "Borító mód" funkcióból, érintse meg a [NEM] gombot.
  - A borítólapokkal töltött papírtálcá alapértelmezett beállítását a Segédfunkciók módban végezheti el.

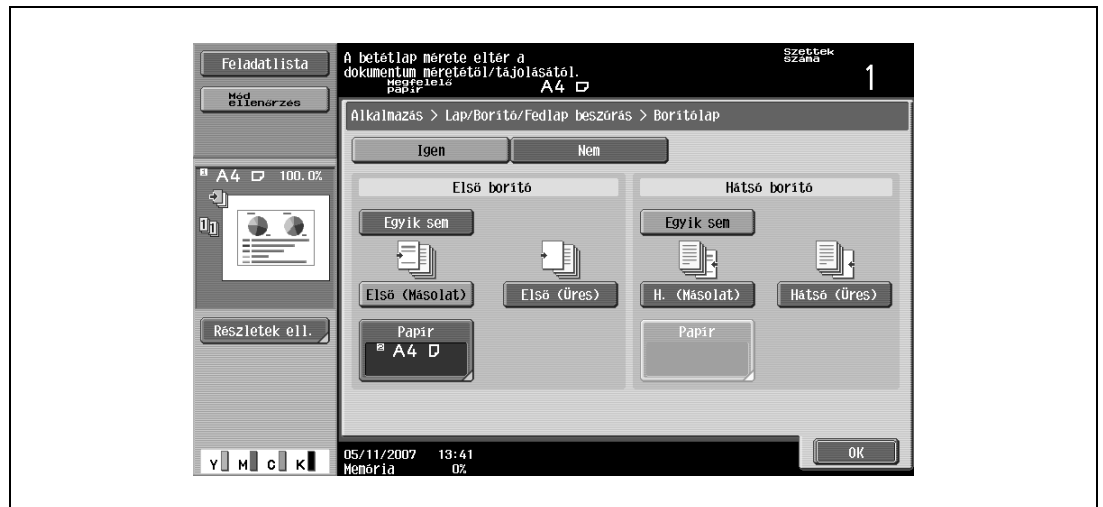

- 6 Ha szükséges, érintse meg a [Papír] gombot az "Első borító" vagy a "Hátsó borító" alatt. Megjelenik a megfelelő Borító papír képernyő.

- 7 Válassza ki a borítólapnak szánt papírral megtöltött papírtálcát.

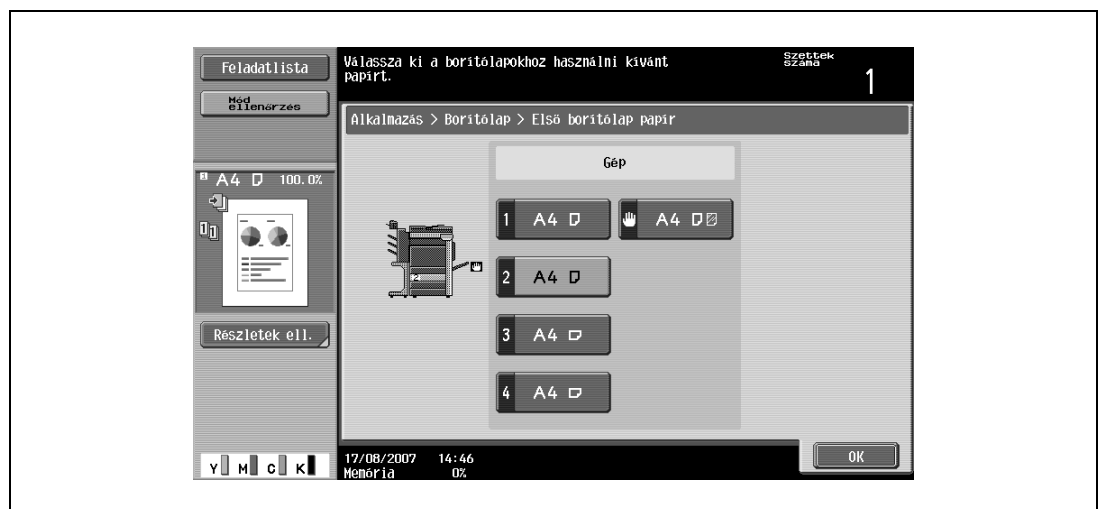

- 8 Érintse meg az [OK] gombot, majd ismét érintse meg az [OK] gombot a következő két megjelenő képernyőn is.
- 9 Végezze el az egyéb szükséges másolási beállítást.
- 10 A billentyűzet használatával, írja be a másolatok kívánt példányszámát.
- 11 Nyomja meg a [Start] gombot.

### 3.25 Eltérő papírlapok beszúrása a másolatokba ("Lap beszúrás" funkció)

A másolatok egyes meghatározott oldalait eltérő papírra (pl. színes papírra) lehet nyomtatni.

Rendelkezésre áll két beállítás, ("Másolás" és "Üres"), annak kiválasztására, hogy a betétlapokra nyomtasson-e vagy sem. Ha a beállítások az egyoldalas vagy a kétoldalas beállításokkal együtt kerültek beállításra, a nyomtatás az alábbi ábrán látható módon történik.

A "Másolás" kiválasztása esetén az eredeti olyan módon kerül másolásra, hogy a beszúrásra meghatározott oldalak a betétlapokra kerülnek.

A 2. oldal beállítása esetén

| Kezelés              | Leírás  |
|----------------------|---|
| Egyoldalas másolatok | A megadott papír a másolat 2. lapjaként kerül beszúrásra és az eredeti 2. lapjának másolata erre készül.  |
| Kétoldalas másolatok | A másolat első lapjának hátoldala üresen marad, a meghatározott papír a másolat második lapjaként kerül beszúrásra és a 2. és 3. oldal kétoldalas másolata erre készül. |

Másolás

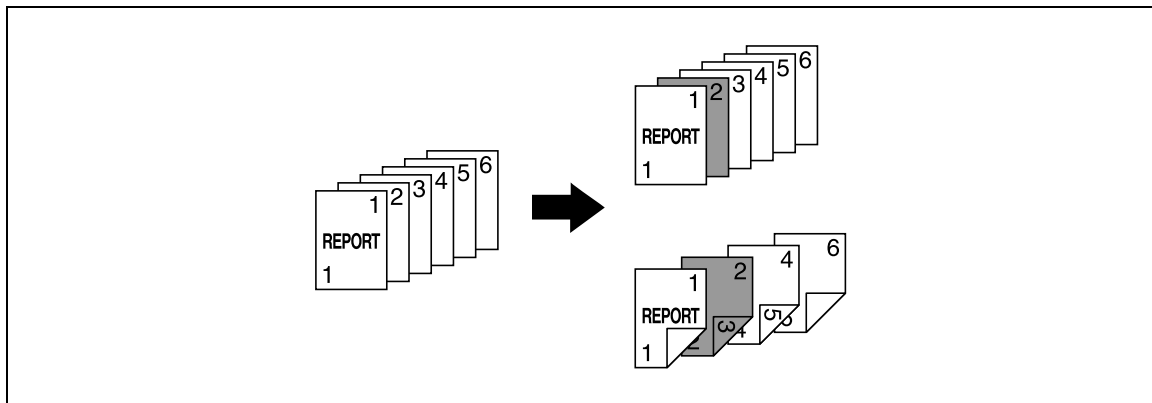

Az "Üres" beállítása esetén a meghatározott papír a megadott oldal mögé kerül beszúrásra.

A 3. oldal beállítása esetén

| Kezelés              | Leírás  |
|----------------------|---|
| Egyoldalas másolatok | A meghatározott papír a másolat 4. lapjaként kerül beszúrásra.  |
| Kétoldalas másolatok | A másolat második lapjának hátoldala üresen marad és a meghatározott papír a másolat 3. lapjaként kerül beszúrásra. |

Üres

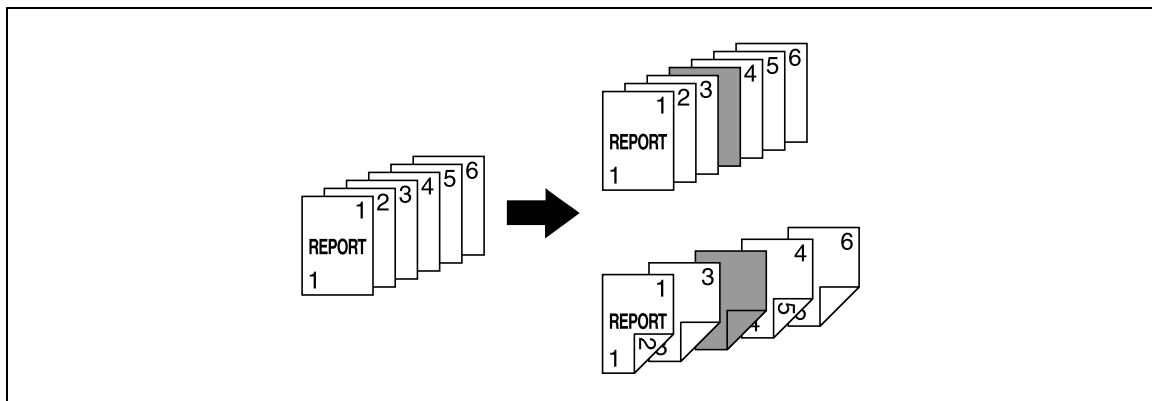

#### Bővebb információk

A meghatározott papír legfeljebb 30 helyre illeszthető be, egy legfeljebb 999 oldalas eredetibe.

Kétoldalas eredetiek esetén egy kétoldalas lap két oldalnak számít (egy az előlap, egy pedig a hátlap).

- 1 Helyezze el a másolandó eredetit.
  - A dokumentumok behelyezésével kapcsolatban lásd: "Az eredeti betöltése" a(z) 3-28. oldalon.
  - Egy 100 lapot meghaladó eredeti esetén lásd "Eredeti szkennelése külön kötegekben ("Külön szkennelés" beállítás)" a(z) 3-31. oldalon.
- 2 Töltse be a betétlapoknak, illetve a dokumentumtörzsnak használt lapok, külön-külön, a kívánt tálcákba.
  - A betétlapokhoz a dokumentumtörzssel egyező formátumú papírt használjon, és azokat ugyanolyan tájolással töltse be.
  - Az Alkalmazás funkciók valamennyi beállításának elvetéséhez, nyomja meg a [Törlés] gombot. A beállításokon végzett valamennyi módosítás törlésre kerül.
- 3 Érintse meg az [Alkalmazás] gombot, majd érintse meg a [Lap/Borító/Fedlap] gombot.
  - Ha vastag papírt használ betétlapként, a betöltés részletes ismertetését, lásd "Papírfajták és kapacitások" a(z) 3-92. oldalon, "A papír betöltése a kézitálcába" a(z) 3-23. oldalon.
  - A beállítás elvetéséhez és az alapértelmezés visszaállításához, nyomja meg a [Törlés] gombot.

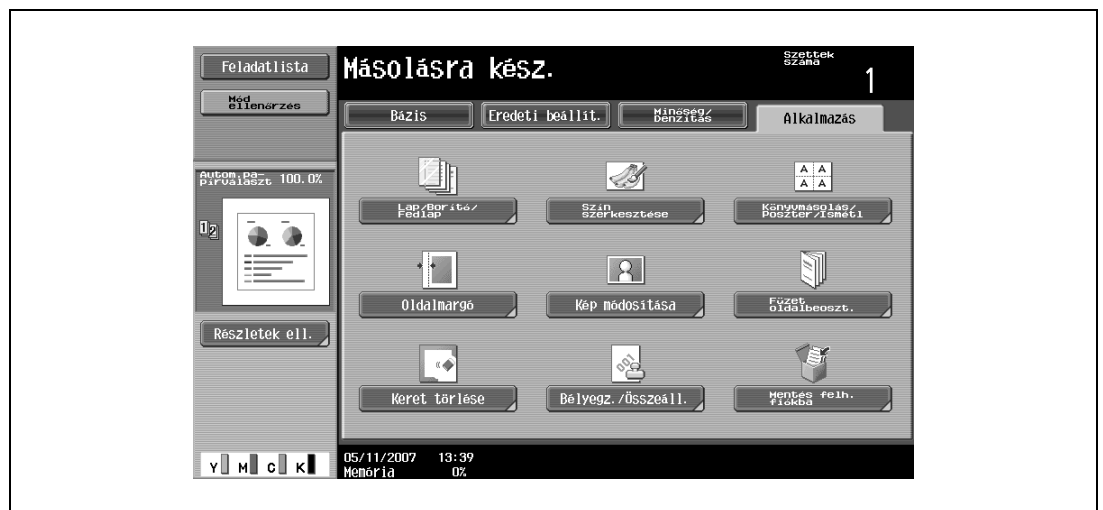

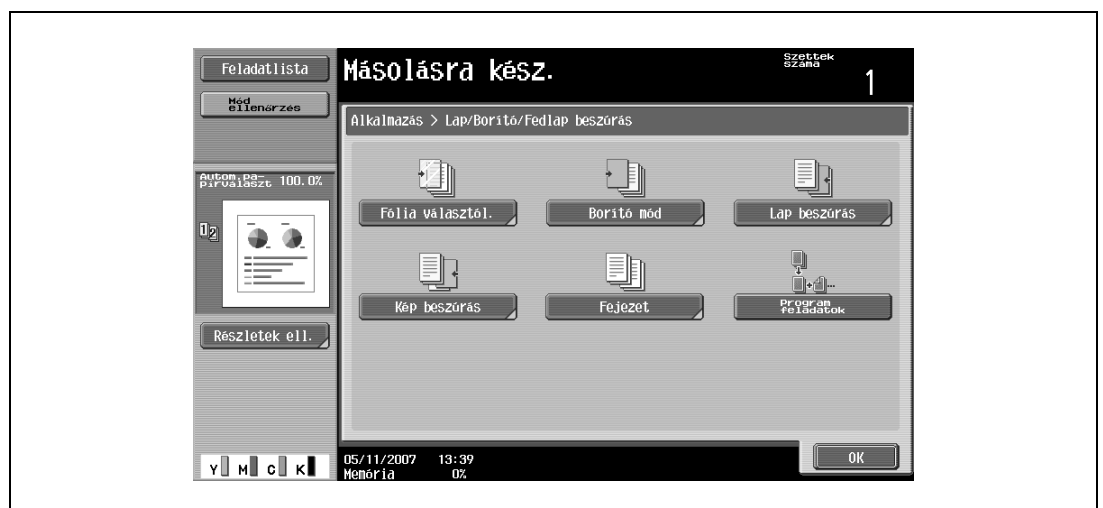

Megjelenik a Lap/Borító/Fedlap beszúrás képernyő.

- 4 Érintse meg a [Lap beszúrása] gombot.
  - A kilépéshez a "Lap beszúrás" funkcióból, érintse meg a [NEM] gombot.



Megjelenik a Lap beszúrása képernyő.

- 5 Érintsen meg egy gombot az oldalszám részére, majd a számbillentyűk használatával írja be az oldalszámot, ahova a betétlapot el kívánja helyezni.
- Két Lap beszúrási képernyő létezik. Egy másik képernyő előhívásához érintse meg a  vagy a  gombot.
  - Az oldalszámok növekvő sorrendbe történő elrendezéséhez, érintse meg a [Szettbe] gombot.
  - Egy már megadott oldalszám eltávolításához, érintse meg az eltávolítani kívánt oldal gombját, majd nyomja meg a [C] (törlés) gombot.
  - Ha ugyanaz az oldalszám többször jelenik meg, a másolást nem lehet végrehajtani. Törölje az ismétlődő oldalszámokat.
  - Ha a beírt oldalszám nagyobb, mint az eredeti oldalainak száma, a papír nem kerül beszúrára.

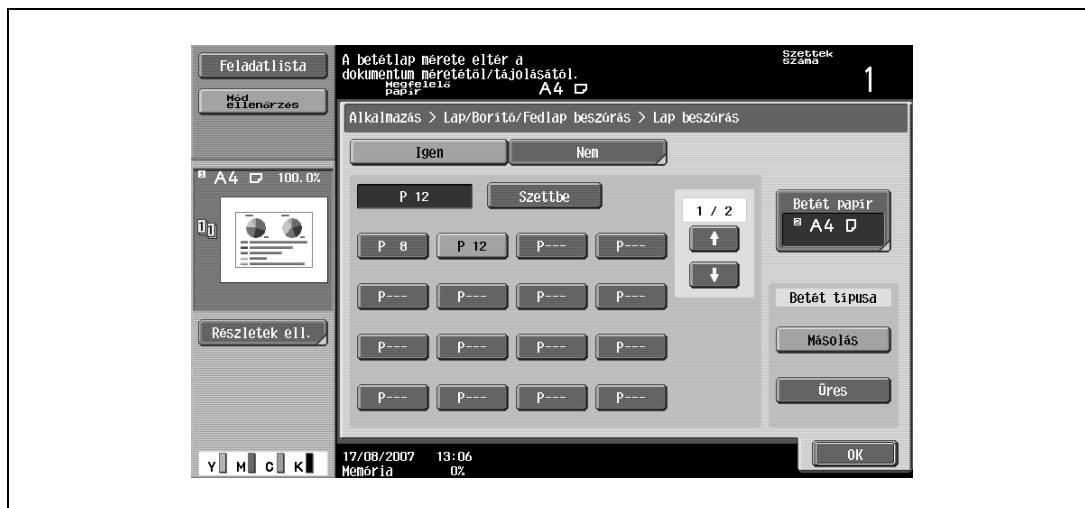

- 6 Érintse meg a [Betét papír] gombot.  
Megjelenik a Lap beszúrási beállítási képernyő.
- 7 Válassza ki a betétlapnak szánt papírral megtöltött tálcát, majd érintse meg az [OK] gombot.

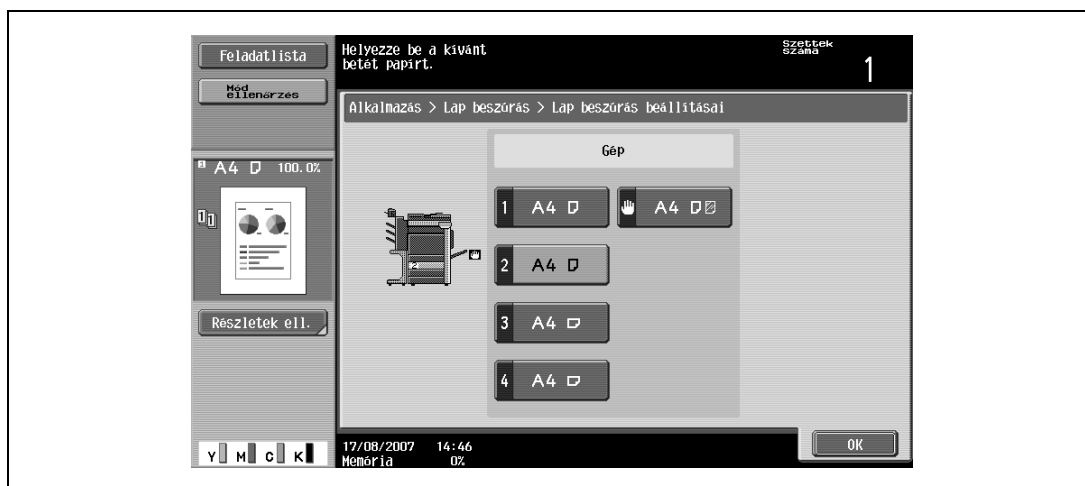

- 8 A "Betét típusa" alatt, érintse meg a [Másolás] vagy az [Üres] gombot.
- A "Másolás" kiválasztása esetén az eredeti olyan módon kerül másolásra, hogy a beszúrási meghatározott oldalak a betétlapokra kerülnek. Az "Üres" beállítása esetén a meghatározott papír a megadott oldal mögé kerül beszúrára.
- 9 Érintse meg az [OK] gombot, majd ismét érintse meg az [OK] gombot a következő megjelenő képernyőn is.
- 10 Végezze el az egyéb szükséges másolási beállítást.
- 11 A billentyűzet használatával, írja be a másolatok kívánt példányszámát.
- 12 Nyomja meg a [Start] gombot.



### 3.26 Eltérő eredeti másolatának beszúrása egy meghatározott oldalra ("Kép beszúrás" funkció)

Egy, a tárgyüvegen később szkennelt többoldalas eredeti beilleszthető egy, az automatikus dokumentumkezelőben előzetesen szkennelt eredeti meghatározott helyére. A beszúrt eredeti a meghatározott oldal után kerül beillesztésre.



#### Bővebb információk

Egy külön eredeti legfeljebb 30 helyre illeszthető be, egy legfeljebb 999 oldalas eredetibe.

Kétoldalas eredetik esetén egy kétoldalas lap két oldalnak számít (egy az előlap, egy pedig a hátlap).

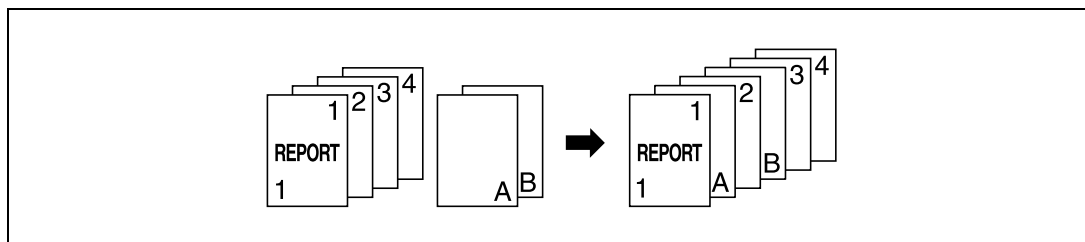

- 1 Töltse be az eredetit az automatikus dokumentumkezelőbe.
  - A dokumentumok behelyezésével kapcsolatban lásd: "Az eredeti betöltése" a(z) 3-28. oldalon.
  - Egy 100 lapot meghaladó eredeti esetén lásd "Eredeti szkennelése külön kötegekben ("Külön szkennelés" beállítás)" a(z) 3-31. oldalon.
- 2 Érintse meg az [Alkalmazás] gombot, majd érintse meg a [Lap/Borító/Fedlap] gombot.
  - Az Alkalmazás funkciók valamennyi beállításának elvetéséhez, nyomja meg a [Törlés] gombot. A beállításokon végzett valamennyi módosítás törlésre kerül.

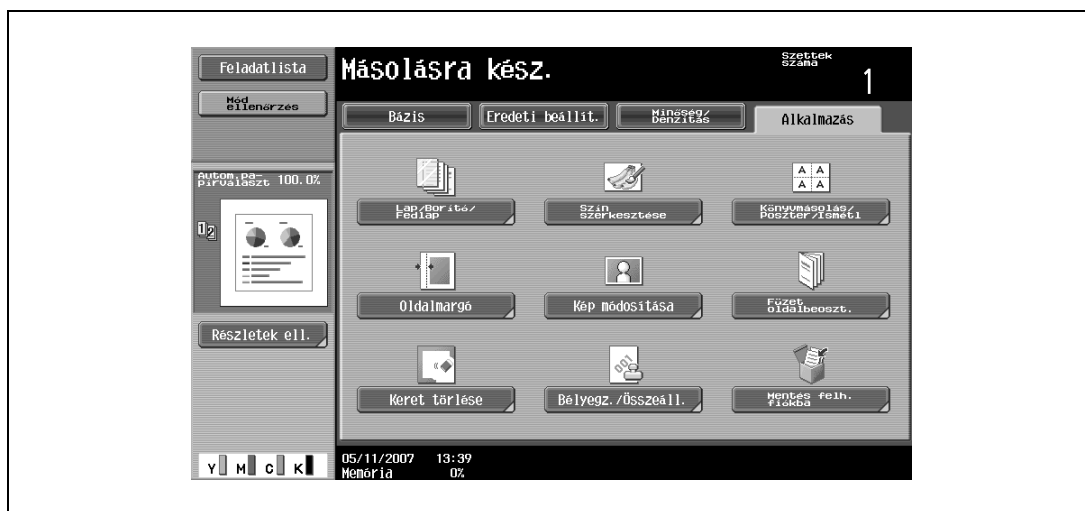

Megjelenik a Lap/Borító/Fedlap beszúrás képernyő.

### 3 Érintse meg a [Kép beszúrás] gombot.

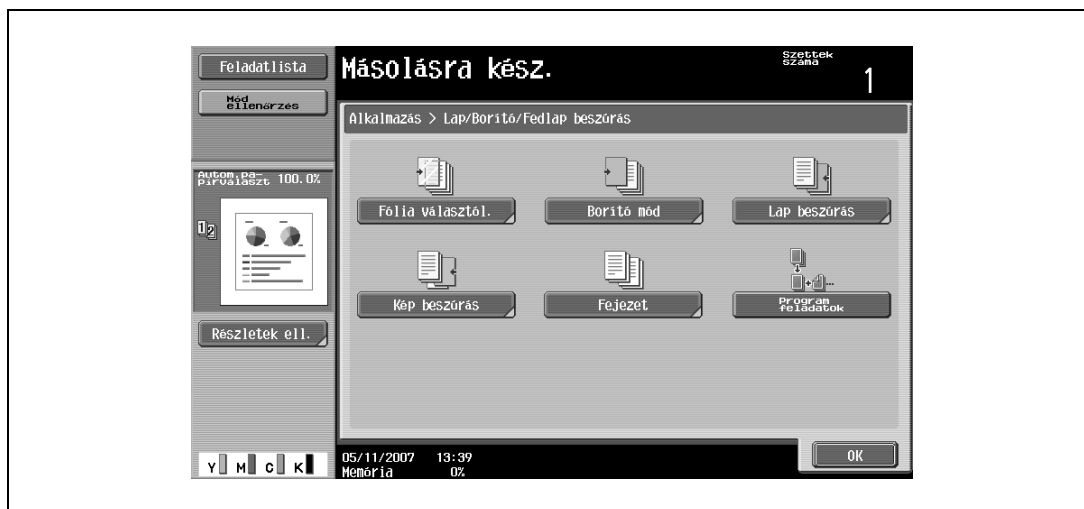

- A beállítás elvetéséhez és az alapértelmezés visszaállításához, nyomja meg a [Törlés] gombot.
- A kilépéshez a "Kép beszúrás" funkcióból, érintse meg a [Nem] gombot.



Megjelenik a Kép beszúrás képernyő.

### 4 A billentyűzet használatával írja be az oldalakat, ahova beilleszti a képet.



- Két Kép beszúrás képernyő létezik. Egy másik képernyő előhívásához érintse meg a  vagy a  gombot.
- A beszúrt eredeti a meghatározott oldal után kerül beillesztésre.
- Az oldalszámok növekvő sorrendbe történő elrendezéséhez, érintse meg a [Szettbe] gombot.
- Egy már megadott oldalszám eltávolításához, érintse meg az eltávolítani kívánt oldal gombját, majd nyomja meg a [C] (törlés) gombot.
- Ha a tárgyüvegről beolvasott eredeti több oldalt tartalmaz, mint a Kép beszúrás képernyőn megadott oldalak száma, a beszúrt eredeti többi lapja az eredeti végén kerül nyomtatásra.
- Ha a tárgyüvegről beolvasott eredeti kevesebb oldalt tartalmaz, mint a Kép beszúrás képernyőn megadott oldalak száma, a hiányzó beszúrt lapok nem kerülnek nyomtatásra.
- Ha ugyanaz a szám kétszer került meghatározásra, az adott helyre két eredetioldal kerül beszúrára.
- Ha a meghatározott oldalszám nagyobb, mint a fő eredeti oldalainak száma, a megfelelő beszúrt eredeti a másolat végére kerül hozzáadásra.

### 5 Érintse meg az [OK] gombot, majd ismét érintse meg az [OK] gombot a következő megjelenő képernyőn is.

### 6 Végezze el az egyéb szükséges másolási beállítást.

### 7 A billentyűzet használatával, írja be a másolatok kívánt példányszámát.

- 8 Nyomja meg a [Start] gombot.  
A szkennelés kezdetét veszi.



- 9 Helyezze a beszurandó eredetit a tárgyüvegre.  
– A dokumentumok behelyezésével kapcsolatban lásd: "Az eredeti betöltése" a(z) 3-28. oldalon.
- 10 Nyomja meg a [Start] gombot.  
A szkennelés kezdetét veszi.
- 11 Nyomja meg a [Kezelés] gombot.



- Egy többoldalas eredeti beszurásához, ismételje meg a 9. és 10. lépést, amíg az összes beszurandó oldal szkennelésre kerül, abban a sorrendben, ahogy az eredetiben elhelyezni kívánja.

- 12 Nyomja meg a [Start] gombot.

### 3.27 Az előlapra nyomtatandó oldalak meghatározása ("Fejezetek" funkció)

Kétoldalas másolatok készítése esetén a fejezetek első oldalaként meghatározott oldalak csak a papír előlapjára kerülhetnek. Ha az eredeti elrendezése olyan, hogy a meghatározott oldal a papír hátlapjára kerülne, az oldal üresen marad és a meghatározott oldal a következő lap elejére kerül. Ezenfelül a meghatározott oldalt eltérő papírra lehet nyomtatni.



#### Bővebb információk

*Legfeljebb 30 oldal állítható be úgy, hogy egy legfeljebb 999 oldalas eredetiben mindenképpen a papír előlapjára kerüljön.*

*Kétoldalas eredetiek esetén egy kétoldalas lap két oldalnak számít (egy az előlap, egy pedig a hátlap).*

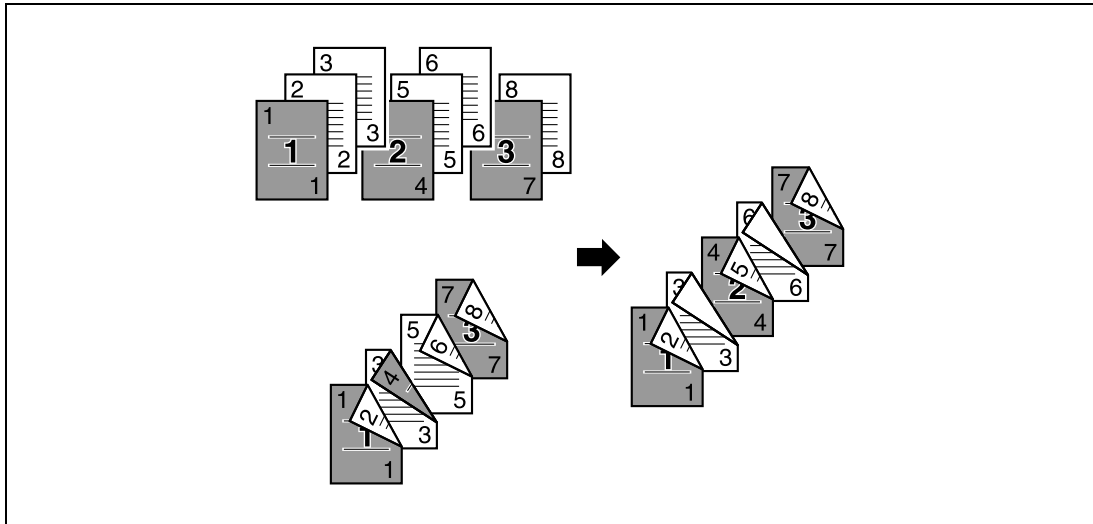

#### Megjegyzés

*Győződjön meg róla, hogy a fejezetek első oldalának és a másolatnak szánt papír azonos formátumú és tájolású.*

#### 1 Helyezze el a másolandó eredetit.

- A dokumentumok behelyezésével kapcsolatban lásd: "Az eredeti betöltése" a(z) 3-28. oldalon.
- Egy 100 lapot meghaladó eredeti esetén lásd "Eredeti szkennelése külön kötegekben ("Külön szkennelés" beállítás)" a(z) 3-31. oldalon.

- 2 Érintse meg az [Alkalmazás] gombot, majd érintse meg a [Lap/Borító/Fedlap] gombot.
- Az Alkalmazás funkciók valamennyi beállításának elvetéséhez, nyomja meg a [Törlés] gombot. A beállításokon végzett valamennyi módosítás törlésre kerül.



Megjelenik a Lap/Borító/Fedlap besúzás képernyő.

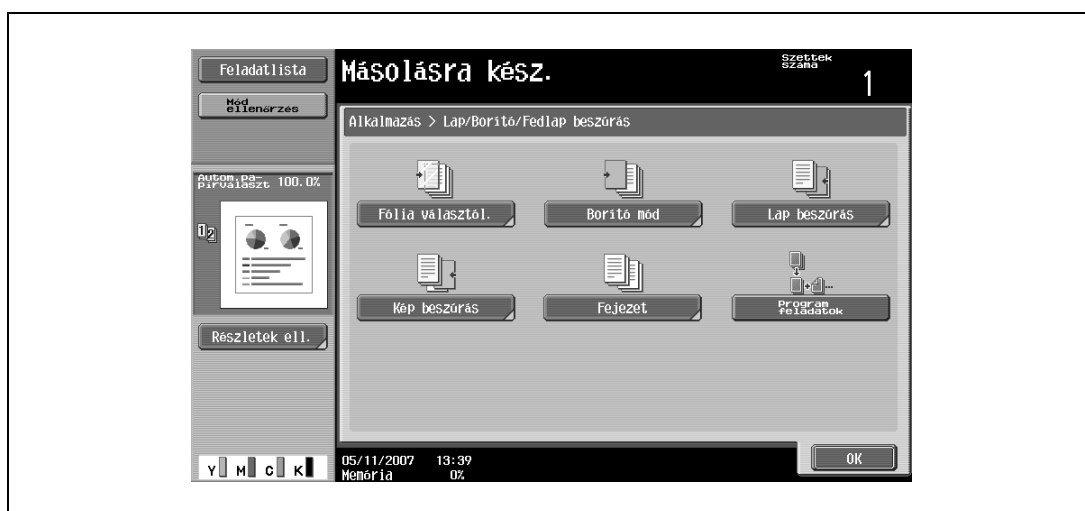

- 3 Érintse meg a [Fejzet] gombot.

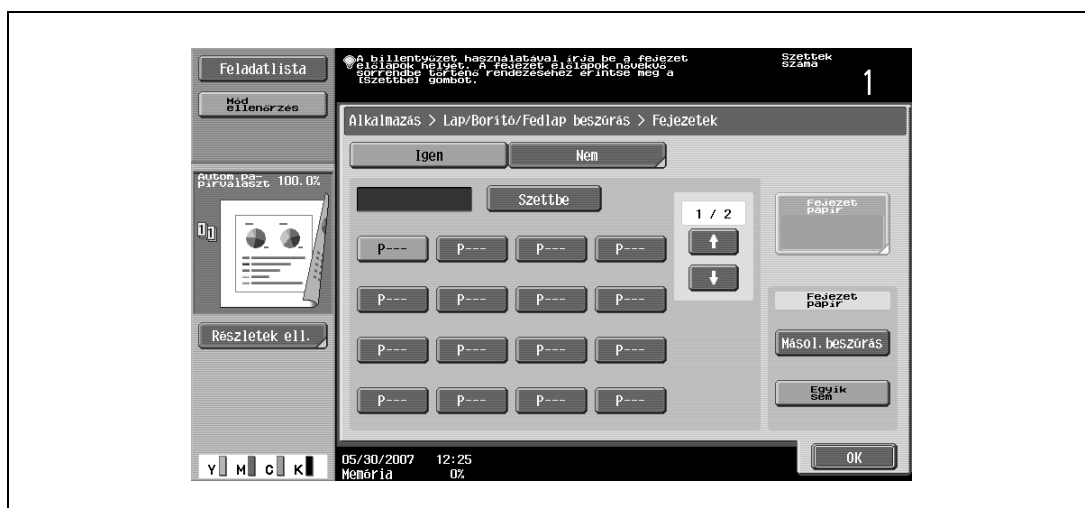

Megjelenik a Fejzetek képernyő (a szerkesztéshez).

- 4 A billentyűzet használatával, írja be a fejezetek első oldalainak számát.



- Két Fejezetek képernyő létezik. Egy másik képernyő előhívásához érintse meg a  vagy a  gombot.
- Az oldalszámok növekvő sorrendbe történő elrendezéséhez, érintse meg a [Szettbe] gombot.
- Egy már megadott oldalszám eltávolításához, érintse meg az eltávolítani kívánt oldal gombját, majd nyomja meg a [C] (törlés) gombot.
- Az "Eredeti > Másolás" alatt, válassza ki az "1 oldalas >2 oldalas" lehetőséget.
- Ha ugyanaz az oldalszám többször jelenik meg, a másolást nem lehet végrehajtani. Törölje az ismétlődő oldalszámokat.
- Ha a beírt oldalszám nagyobb, mint az eredeti oldalainak száma, az oldalszám elhanyagolásra kerül.

## 5 A "Fejezet papír" alatt, érintse meg a [Másol. beszúrás] vagy a [Egyik sem] gombot.

- Az "Egyik sem" kiválasztása esetén a másolat összes lapja ugyanolyan papírra kerül nyomtatásra.
- A beállítás elvetéséhez és az alapértelmezés visszaállításához, nyomja meg a [Törlés] gombot.
- A kilépéshez a "Fejezetek" funkcióból, érintse meg a [NEM] gombot.

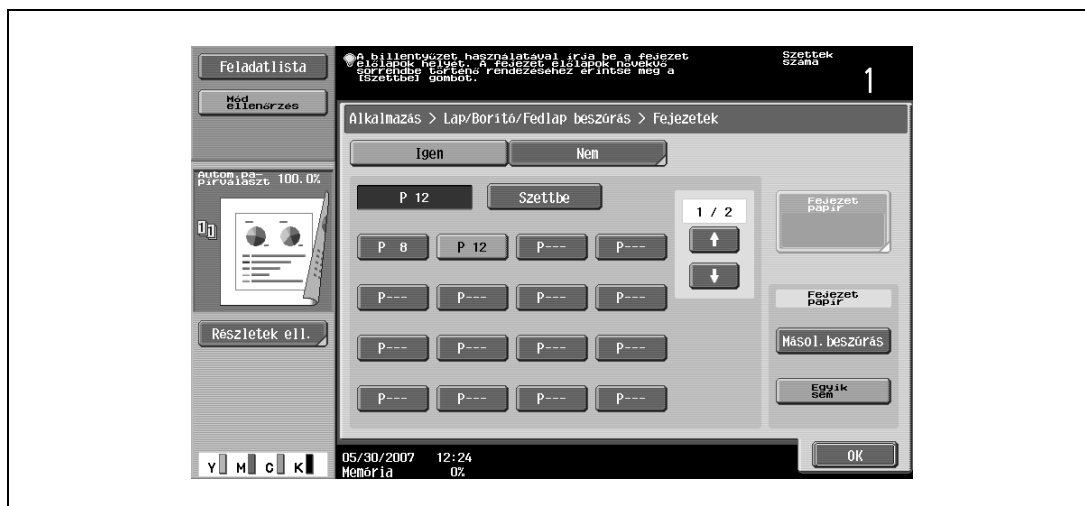

- A "Másol. beszúrás" kiválasztása esetén megjelenik a [Fejezet papír] gomb. Érintse meg a [Fejezet papír] gombot, válassza ki a fejezetek első lapjához használandó papírt, majd érintse meg az [OK] gombot.

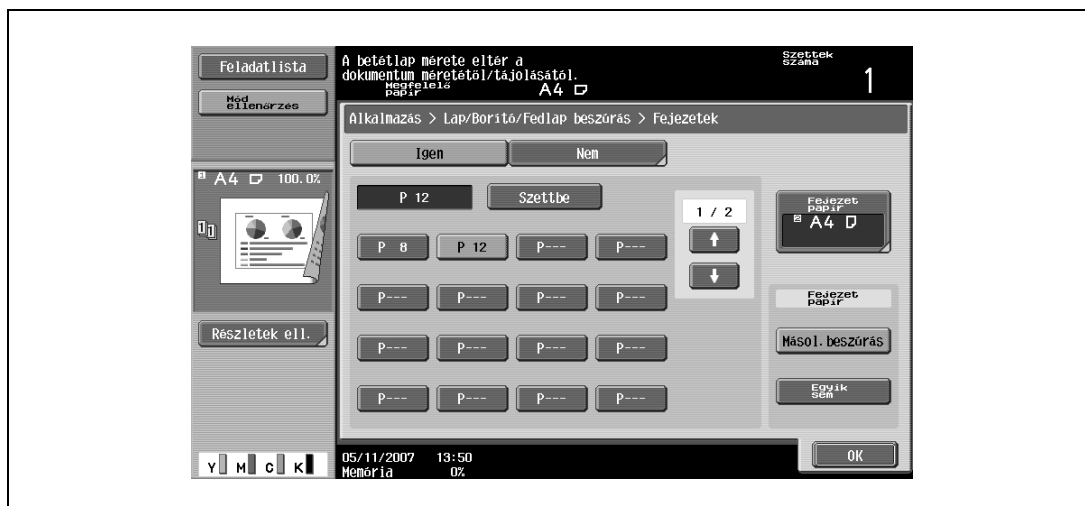

- 6 Érintse meg az [OK] gombot, majd ismét érintse meg az [OK] gombot a következő megjelenő képernyőn is.
- 7 Végezze el az egyéb szükséges másolási beállítást.
- 8 A billentyűzet használatával, írja be a másolatok kívánt példányszámát.
- 9 Nyomja meg a [Start] gombot.

### 3.28 Eredeti szkennelése eltérő beállításokkal, majd a másolatok együtt történő nyomtatása ("Program feladatok" funkció)

A betöltött eredeti oldalak eltérő beállításokkal szkennelhetők, majd a másolataik együtt kerülnek nyomtatásra. Az eredeti egyes részeihez eltérő zoom- vagy papírbeállításokat alkalmazhat, a laprendezési vagy a számozási beállításokat a teljes eredeti beolvasása után végezheti el, majd a másolatok együtt kerülhetnek nyomtatásra.

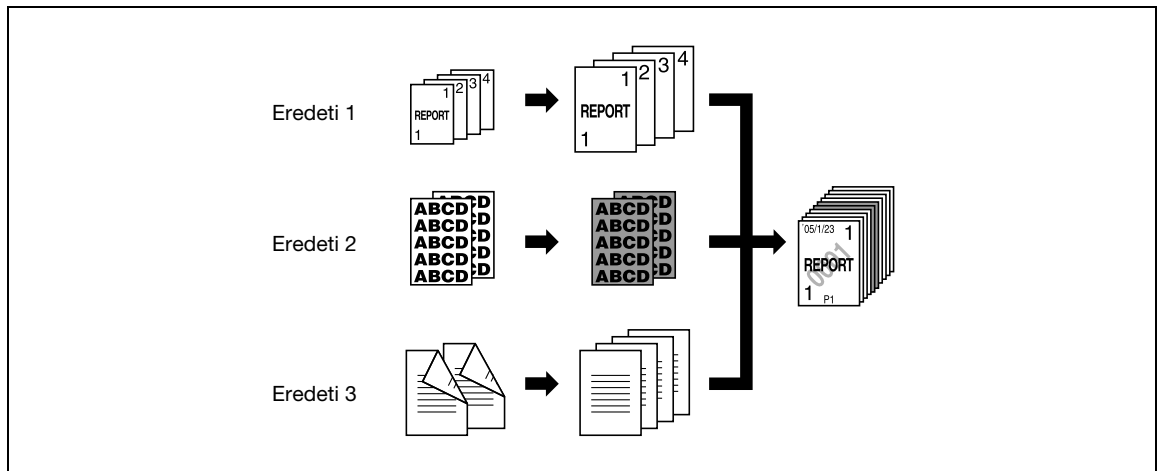

#### Megjegyzés

100 eredetiköteg állítható be.

A "Csoport" laprendezési beállítás nem alkalmazható a feladatok programozásánál. Helyette válassza a "Szettbe" beállítást.

- 1 Helyezze el a másolandó eredetit.
  - A dokumentumok behelyezésével kapcsolatban lásd: "Az eredeti betöltése" a(z) 3-28. oldalon.
  - Amikor a szkennelt adatokat felhasználói fiókokba menti, az adatok egy része elveszhet, ha a fiókban több mint 10.000 oldal kerül tárolásra.
- 2 Érintse meg az [Alkalmazás] gombot, majd érintse meg a [Lap/Borító/Fedlap] gombot.
  - Az Alkalmazás funkciók valamennyi beállításának elvetéséhez, nyomja meg a [Törlés] gombot. A beállításokon végzett valamennyi módosítás törlésre kerül.

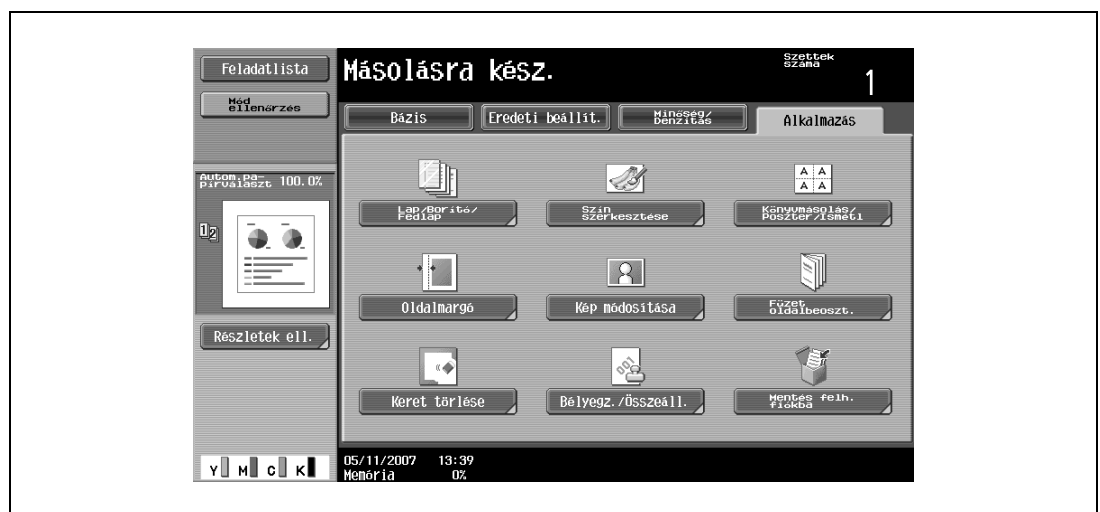

Megjelenik a Lap/Borító/Fedlap beszúrás képernyő.

- 3 Érintse meg a [Program feladatok] gombot, majd az [OK] gombot.

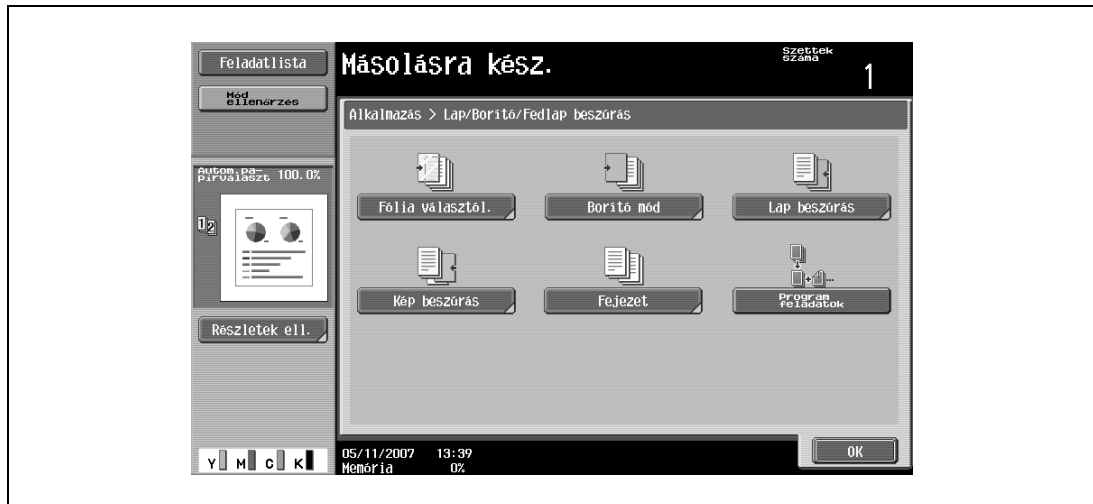

- 4 Végezze el a másolás kívánt beállításait, majd nyomja meg a [Start] gombot.
- Egyetlen példány nyomtatásához vagy az előnézeti kép megtekintéséhez nyomja meg a [Próba más.] gombot.

A szkennelés kezdetét veszi.

- 5 Érintse meg a [Szkennelés beállítása], majd az [OK] gombot.

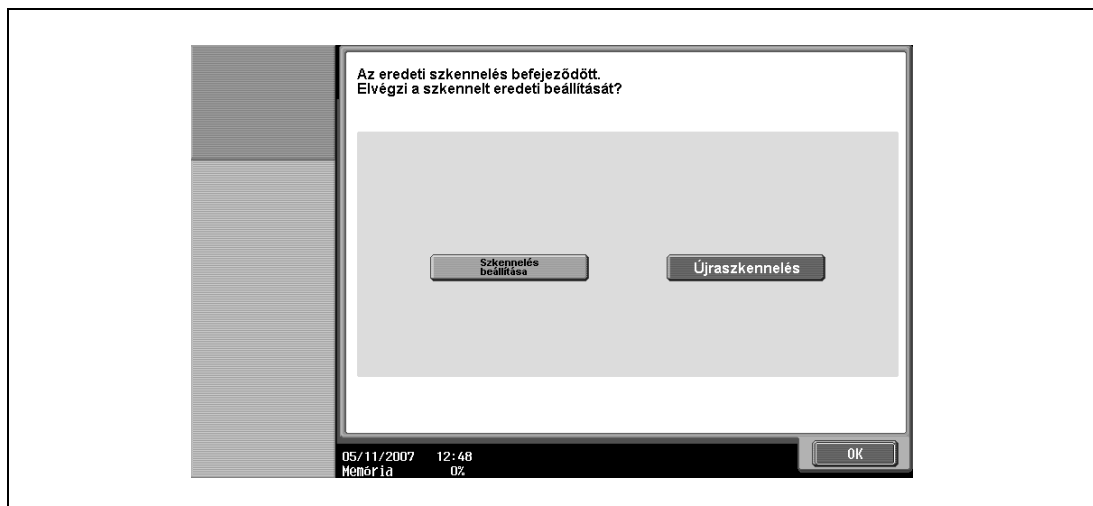

- A tárgyüvegre helyezett eredeti esetén a megjelenő, a szkennelés befejezésének jóváhagyását kérő képernyőn érintse meg a [Kezelés] gombot.
- Az "Újraszkenelés" kiválasztása esetén a [Beállítás mód.] gomb megérintése után módosítsa a másolási beállításokat.



6 Helyezze be a következő eredetit, majd érintse meg a [Beállítás mód.] gombot.



7 Végezze el a másolás kívánt beállításait, majd nyomja meg a [Start] gombot.



- Egyetlen példány nyomtatásához, ellenőrzés céljából, nyomja meg a [Próba más.] gombot.
- Addig ismétlje a 5. - 7. lépéseket, amíg valamennyi eredeti szkennelésre kerül. A rendelkezésre álló memóriamennyiség a képernyő bal alsó sarkában, a "Memória" címke után látható. Ezenfelül a szkennelt eredetiekötegek száma a "Szkennelt kötegek" mellett látható.
- Ha a memória megtelt, egy üzenet jelenik meg. Válassza ki, hogy kitörli és újraszkeneli az adatok utolsó részét, hogy törli az adatok utolsó részét és kinyomtatja a dokumentumot, vagy törli az eredeti összes adatát.
- A beállítások módosításainak törléséhez, érintse meg a [Mégse] gombot.

A szkennelés kezdetét veszi. A szkennelés befejezése után, érintse meg a [Szkennelés beállítása], majd az [OK] gombot.

? Hol található több információ a beállításokról?

→ Lásd a vonatkozó részben.

8 Az összes eredetioldal szkennelése után, nyomja meg a [Kezelés] gombot.

Megjelenik egy üzenet, a szkennelés befejezésének jóváhagyását kérve.

- 9 Érintse meg az [Igen], majd az [OK] gombot.
- A "Nem" kiválasztása esetén a [Beállítás mód.] gomb megérintése után módosítsa a másolási beállításokat.

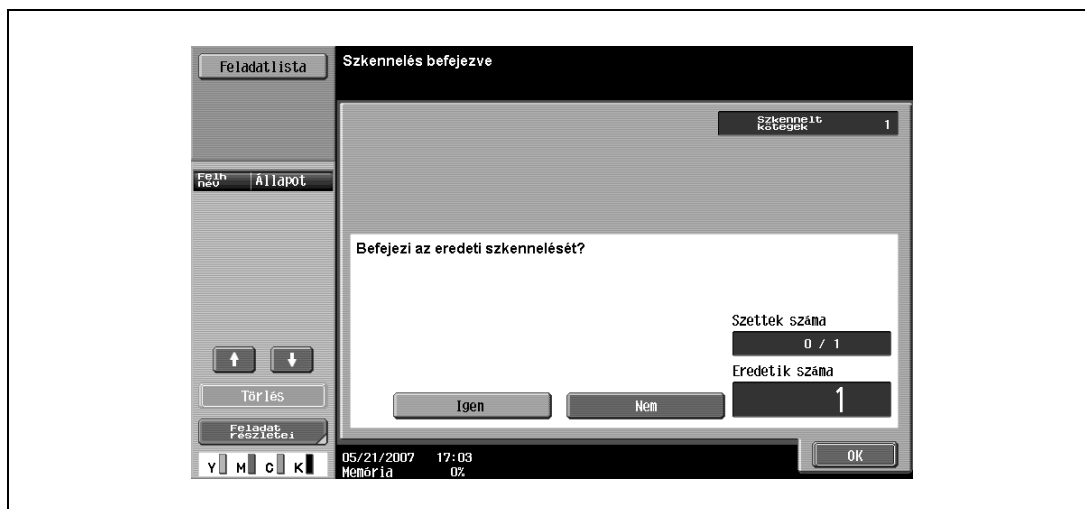

- 10 Végezze el az egyéb szükséges másolási beállítást.

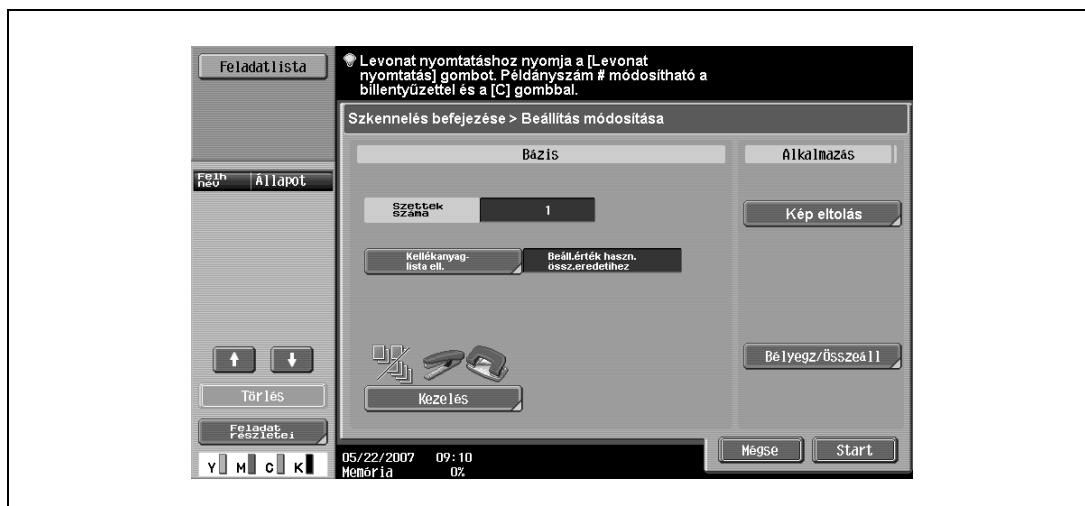

- Érintse meg a [Kellékanyaglista ell.] gombot, majd adja meg a teljes beolvasott eredeti részére alkalmazandó nyomtatási módszert.

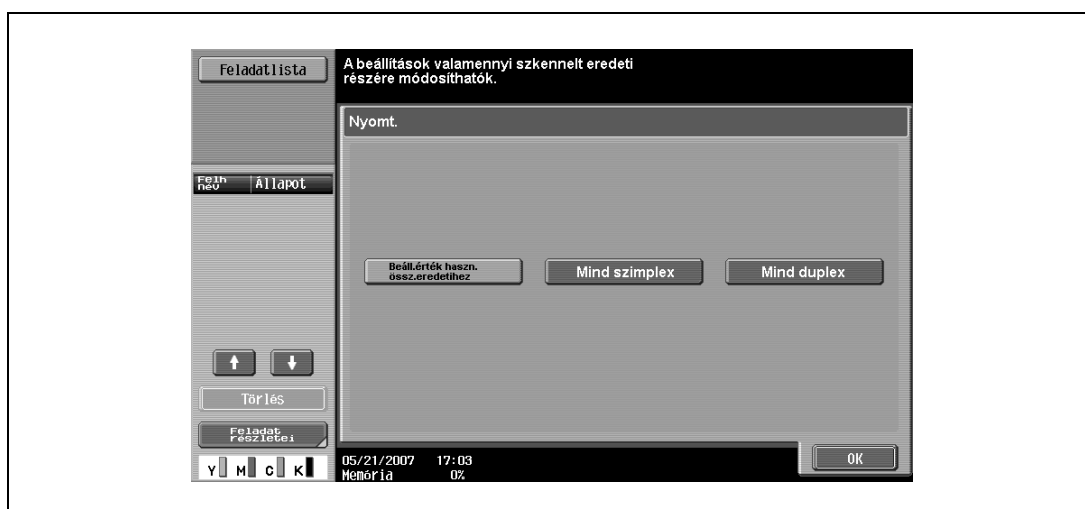

- ? Hol található több információ a beállításokról?  
 → Lásd a vonatkozó részben.

- 11** A billentyűzet használatával, írja be a másolatok kívánt példányszámát.
- 12** Érintse meg a [Start] gombot a kijelzőn, vagy nyomja meg a [Start] gombot.
  - A [Mégse] megérintése esetén megjelenik egy üzenet, az adatok törlésének jóváhagyását kérve. A nyomtatás leállításához, érintse meg az [Igen], majd az [OK] gombot.

### 3.29 Különálló másolatok készítése egy nyitott dupla oldalról ("Könyvmásolás" funkció)

Egy nyitott könyv vagy katalógus lemásolható olyan módon, hogy a bal- és a jobb oldala egy-egy külön lapra kerüljön.

A másoláshoz a következő módszerek alkalmazhatók, melyek mellett még az első- és a hátsó borítót külön be lehet állítani.

| Beállítás            | Leírás   |
|----------------------|--|
| Könyv egy lapra      | A nyitott könyv mindkét oldala egy lapra kerül másolásra.  |
| Külön lapra          | A jobb és bal oldal külön lapra kerül nyomtatásra, a lapok eredeti sorrendjében. Az eredeti olyan módon kerül szkennelésre, hogy illeszkedjen a használt papírméretre. |
| Első borító          | Az első borító és az eredeti nyitott oldalainak szétválasztott másolata a lapok eredeti sorrendjében kerül nyomtatásra.  |
| Első és hátsó borító | Az első borító, az eredeti nyitott oldalainak szétválasztott másolata és a hátsó borító a lapok eredeti sorrendjében kerül nyomtatásra.                                |

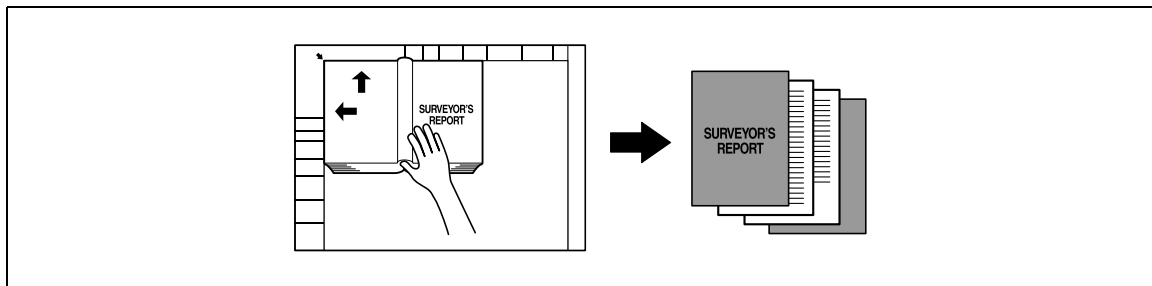

✓ Helyezze az eredetit a tárgyüvegre.

1 Helyezze az oldalakat a tárgyüvegre, az első oldallal kezdve.

- A dokumentumok behelyezésével kapcsolatban lásd: "Az eredeti betöltése" a(z) 3-28. oldalon.
- Az "Első és hátsó borító" kiválasztása esetén a hátsó borító az első után kerül szkennelésre, majd a többi nyitott oldal, sorrendben.

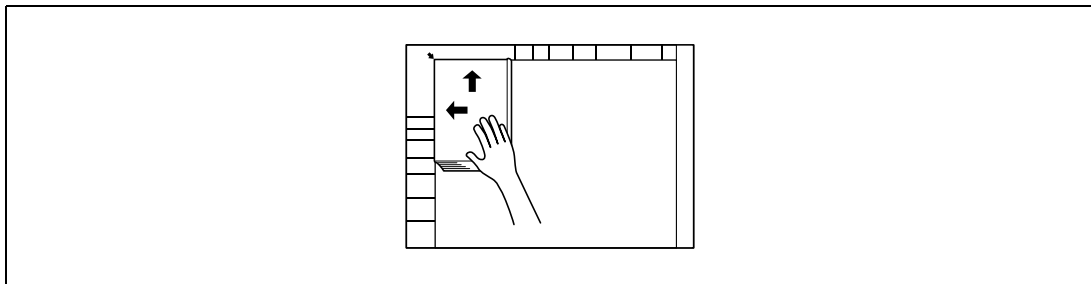

? Hogy másolja az első és a hátsó borítót?

→ Előbb az első borítót szkennelje, majd a hátsó borítót, utána pedig az eredeti fennmaradó részét.

2 A használandó papírt töltsse a kívánt papírtálcába.

- 3 Érintse meg az [Alkalmazás] gombot, majd érintse meg a [Könyvmásolás/Poszter/Ismétl] gombot.
- Az Alkalmazás funkciók valamennyi beállításának elvetéséhez, nyomja meg a [Törlés] gombot. A beállításokon végzett valamennyi módosítás törlésre kerül.



Megjelenik a Könyvmásolás/Ismétlés képernyő.

- 4 Érintse meg a [Könyvmásolás] mezőt.

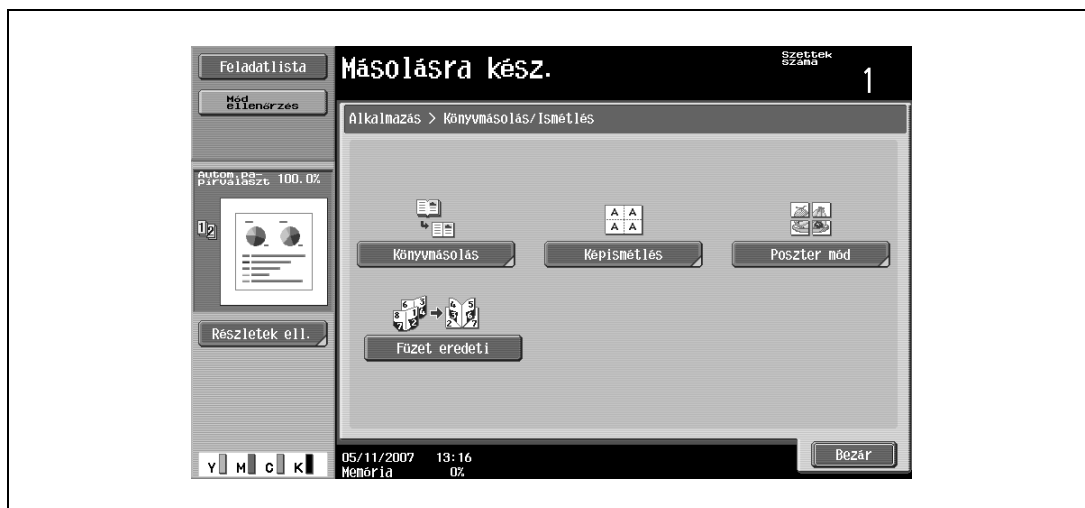

- A [Füzet eredeti] csak az FS-609 másolatkezelő vagy a gerincfűzővel kiegészített FS-519 másolatkezelő felszerelése esetén jelenik meg.

Megjelenik a Könyvmásolás képernyő.

## 5 Érintse meg a gombot a kívánt beállításhoz.

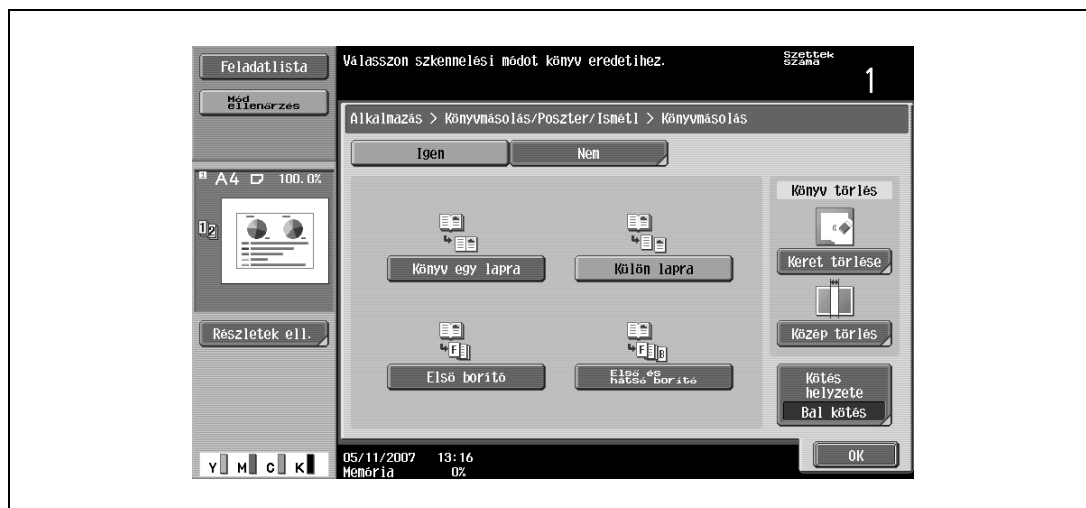

- Ha "Külön lapra", "Első borító" vagy "Első és hátsó borító" került kiválasztásra, megjelenik a [Kötés helyzete] mező. Válassza ki a kötési helyzetet a szkennelendő eredetihez.
- Ha szükséges, állítsa be a Könyv törlés funkciót. Érintse meg a kívánt törlési módszer gombját, a [-] és [+] gombok megérintésével állítsa be a törölt sáv szélességét, majd érintse meg az "OK" gombot.
- Ha a beállítást a billentyűzet használatával végzi, az érték törléséhez nyomja meg a [C] (törlés) gombot, majd írja be az új értéket.
- A kilépéshez a "Könyvmásolás" funkcióból, érintse meg a [NEM] gombot.

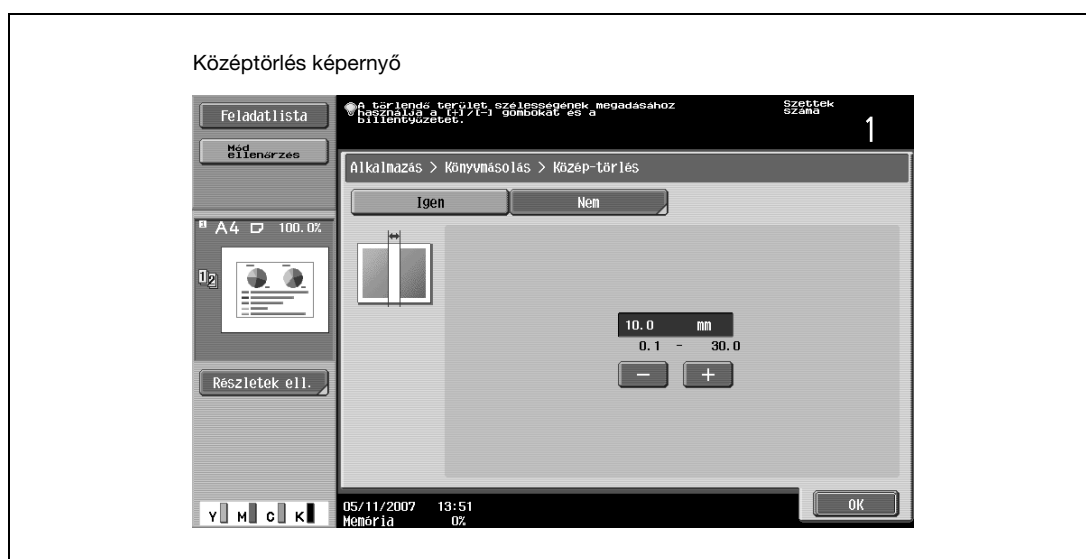

- ? Mire jó a Könyvtörlés funkció?
  - A könyv kötésének és élleinek árnyékai eltávolíthatók a másolatról. A "Keret törlése" és a "Közép törlés" funkciók együtt is használhatók.
- ? Hogy lehet megadni a "Keret törlése" funkció beállításait?
  - Ezen felül, ha az Alkalmazás képernyőn beállította a "Keret törlése" funkciót, a [Keret törlése] a "Könyvtörlés" alatt is kiválasztásra kerül.
- ? Mi történik, ha a megadott érték nincs a megengedett tartományban?
  - Megjelenik a "Beviteli hiba" üzenet. Ha megjelenik a "Beviteli hiba" üzenet vagy a törölt sáv szélessége helytelenül került beadásra, nyomja meg a billentyűzet [C] (törlés) gombját, majd adja meg a helyes értéket.

## 6 Érintse meg az [OK], majd a [Bezár] gombot.

- 7 A Bázis képernyőn érintse meg a [Papír] gombot, majd válassza ki a megfelelő papírral töltött tálcát.

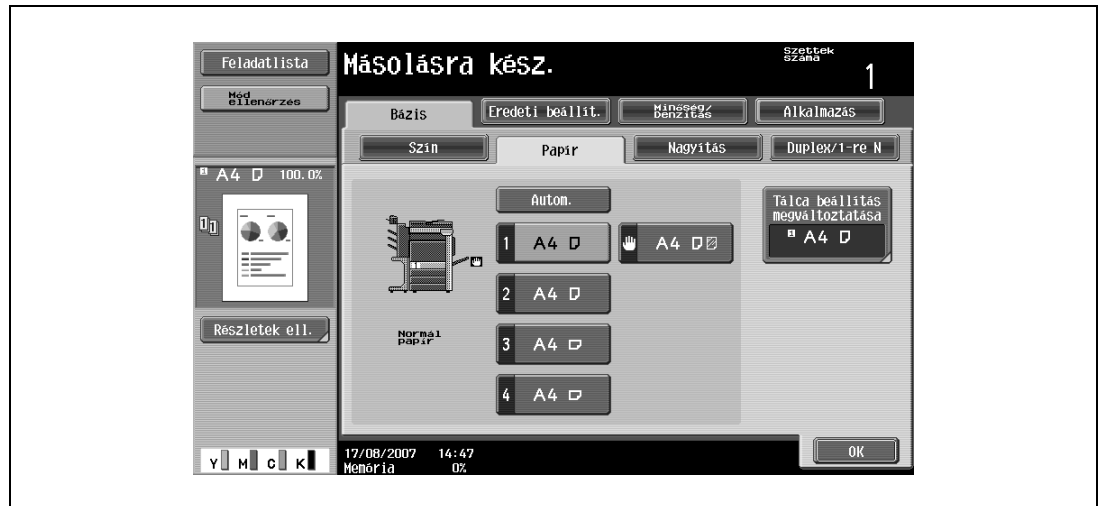

- 8 Végezze el az egyéb szükséges másolási beállítást.
- A beállítás elvetéséhez és az alapértelmezés visszaállításához, nyomja meg a [Törlés] gombot.
- 9 A billentyűzet használatával, írja be a másolatok kívánt példányszámát.
- 10 Nyomja meg a [Start] gombot.
- A dokumentumok behelyezésével kapcsolatban lásd: "Többoldalas eredeti szkennelése a tárgyüvegen" a(z) 3-35. oldalon.
  - Helyezze el a következő lapot és ismétlje meg a 10. lépést, amíg az eredeti valamennyi oldala szkennelésre kerül.
- A szkennelés kezdetét veszi.  
Ha "Könyv egy lapra" vagy "Külön lapra" került kiválasztásra, a nyomtatás kezdetét veszi.  
"Első borító" vagy "Első és hátsó borító" kiválasztása esetén folytassa a 11. lépéssel.
- 11 Az összes eredetioldal szkennelése után, nyomja meg a [Kezelés] gombot.
- Az "Első és hátsó borító" kiválasztása esetén a hátsó borító az első után kerül szkennelésre, majd a többi nyitott oldal, sorrendben.

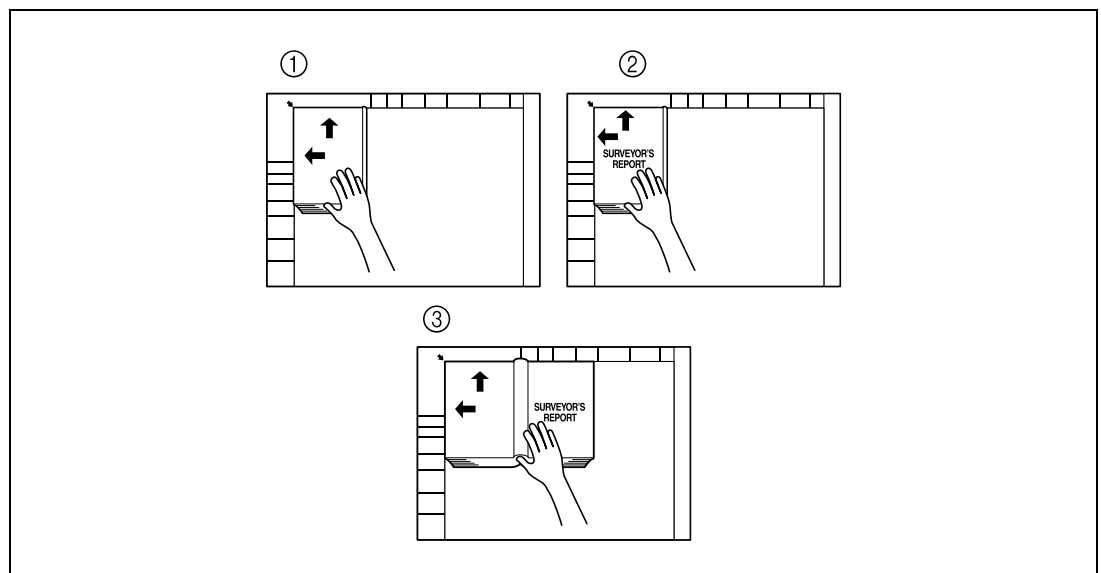

- Az "Első borító" kiválasztása esetén a nyitott oldalak sorban kerülnek szkennelésre, az első borító után.

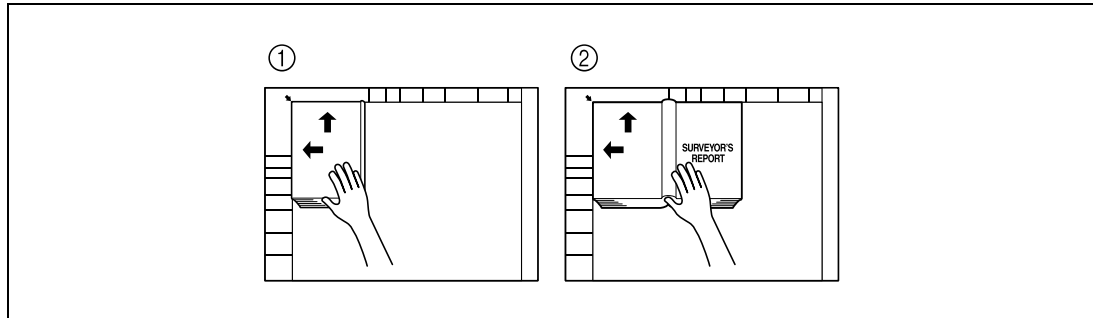

**12** Nyomja meg a [Start] gombot.



### 3.30 A másolat képeinek mozaikszerű elrendezése ("Képméltés" funkció)

Egy eredeti képe többszörözve nyomtatható egyetlen lapra.

Az ismétléssel elhelyezett képek lehetséges száma automatikusan kerül kiválasztásra, a betöltött eredeti, a megadott papírfórmátum és a zoom-tényező alapján.

Az alábbi ismétlési formátumok és beállítások használhatók.

| Beállítás      | Leírás   |
|----------------|--|
| Kerettel       | Az eredeti kép több teljes másolata kerül nyomtatásra a meghatározott területre. A képek körüli terület keretként jelenik meg.   |
| Keret nélkül   | A kép másolata olyan módon kerül sokszorozásra, hogy teljesen betöltse a papírt, azonban előfordulhat, hogy a képek nem teljesek, egyes részük levágásra kerül.  |
| 2/4/8 ismétlés | A kiválasztott képterület rögzített számban ismétlődik meg a papíron. Az ismétlések száma 2-re, 4-re vagy 8-ra állítható. Azonban a nyomtatás levágja a kép azon részeit, amelyek nem illeszkednek a papír meghatározott területére. |

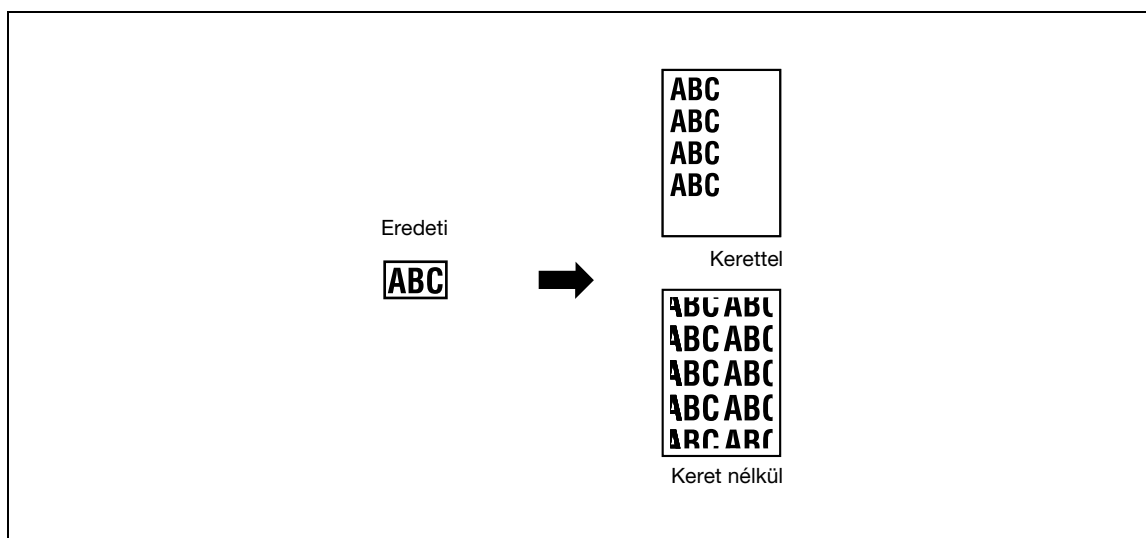

- Helyezze el a másolandó eredetit.
  - A dokumentumok behelyezésével kapcsolatban lásd: "Az eredeti betöltése" a(z) 3-28. oldalon.
- A használandó papírt töltse a kívánt papírtálcába.
- Érintse meg az [Alkalmazás] gombot, majd érintse meg a [Könyvmásolás/Poszter/Ismétl] gombot.
  - Az Alkalmazás funkciók valamennyi beállításának elvetéséhez, nyomja meg a [Törlés] gombot. A beállításokon végzett valamennyi módosítás törlésre kerül.

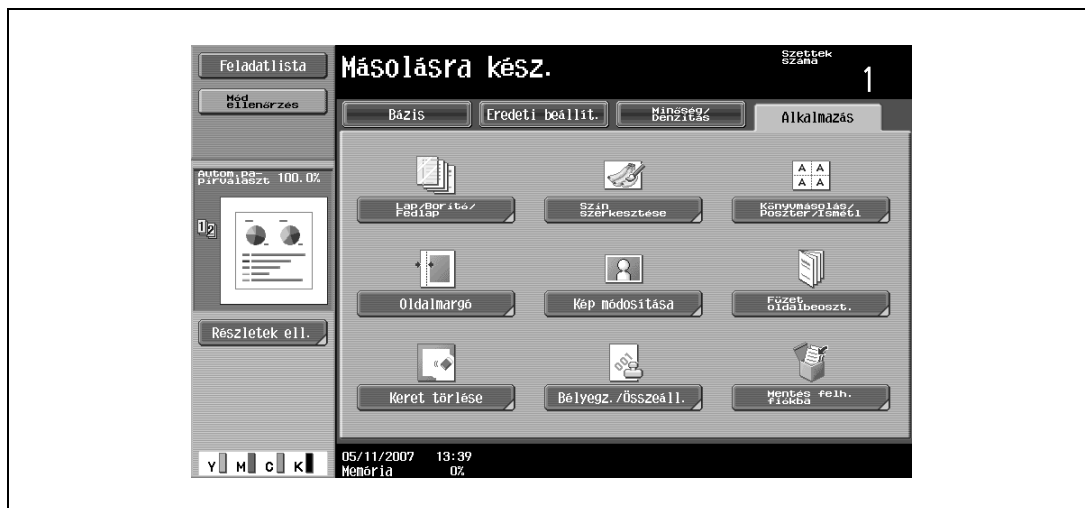

Megjelenik a Könyvmásolás/Ismétlés képernyő.

#### 4 Érintse meg a [Képméltés] gombot.

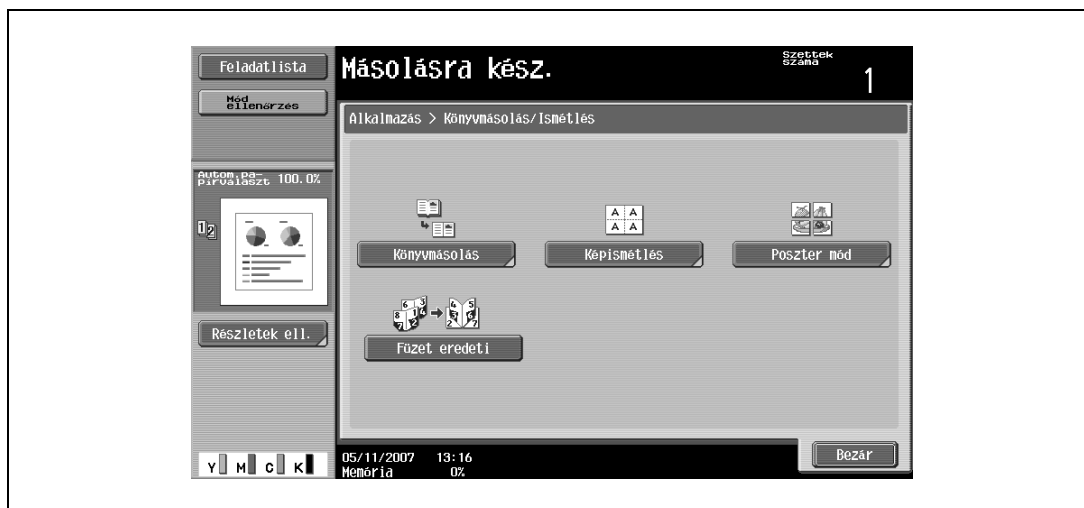

- A [Füzet eredeti] csak az FS-609 másolatkezelő vagy a gerincfűzővel kiegészített FS-519 másolatkezelő felszerelése esetén jelenik meg.

Megjelenik a Képméltés képernyő.

#### 5 A "Tájolás" alatt, érintse meg a [Kerettel] vagy a [Keret nélkül] gombot, vagy érintse meg a [2/4/8 ismétlés] gombot.

- A kilépéshez a "Képméltés" funkcióból, érintse meg a [Nem] gombot.

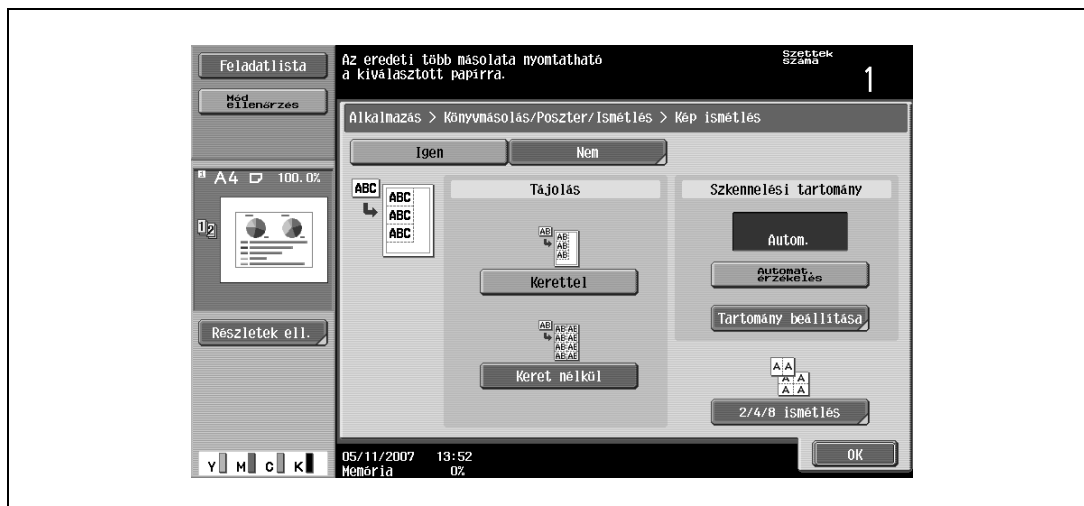

- A [2/4/8 ismétlés] gomb megérintésére megjelenik a 2/4/8 ismétlés képernyő, amelyen beállíthatja az ismétlések számát és térközét.

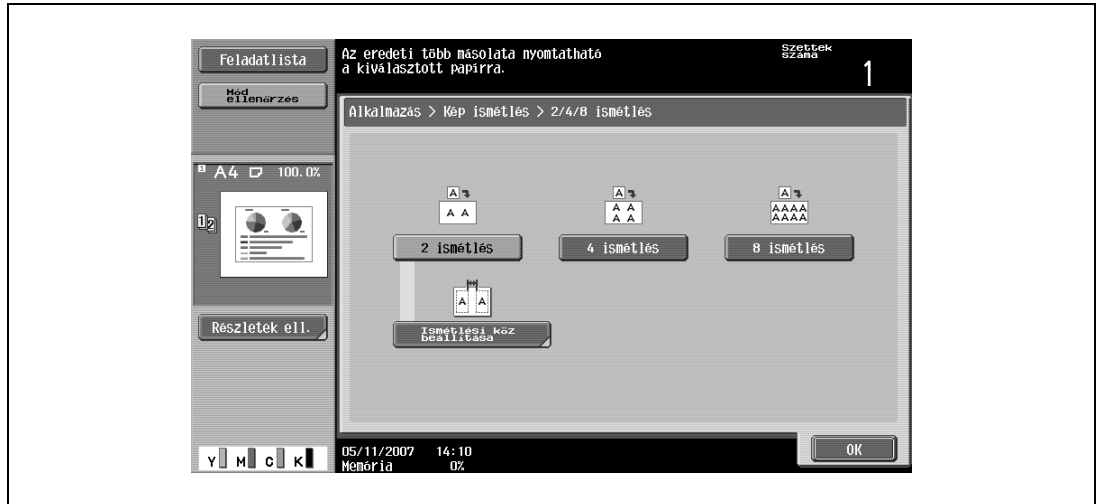

- 6 Ellenőrizze a szkennelés méretét a "Szkennelési tartomány" alatt, érintse meg az [OK] gombot, majd a következő megjelenő képernyőn pedig érintse meg a [Bezár] gombot.
- Ha az eredeti mérete nem jelenik meg a "Szkennelési tartomány" alatt vagy a szkennelési terület meghatározásához, érintse meg a [Tartomány beállítása] gombot, majd a képernyők valamelyikén adja meg a szkennelési területet.
  - A Fotó formátum képernyő megjelenítéséhez, érintse meg a [Fotó formátum] gombot. A beállítások módosításai elvetéséhez, érintse meg a [Mégse] gombot.

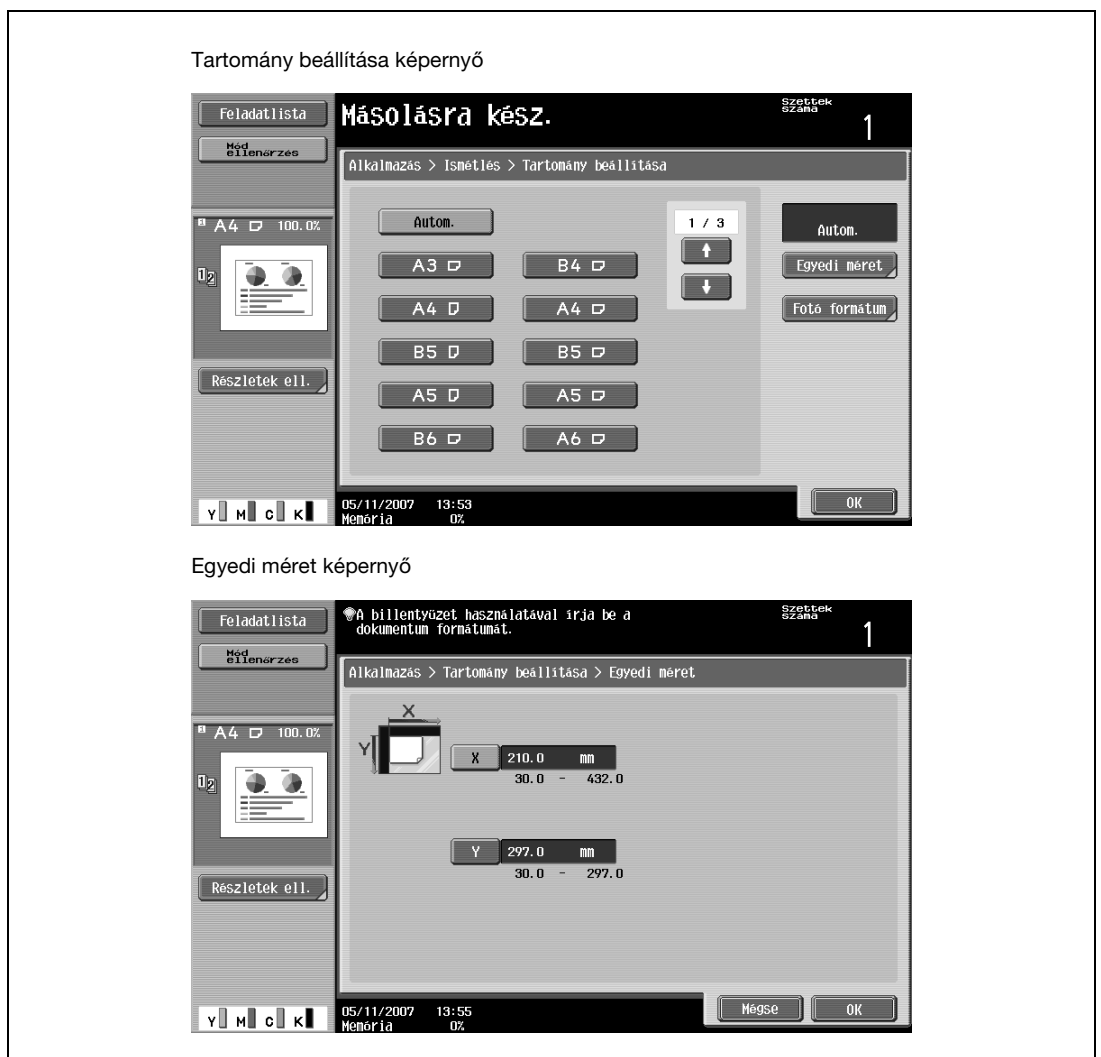

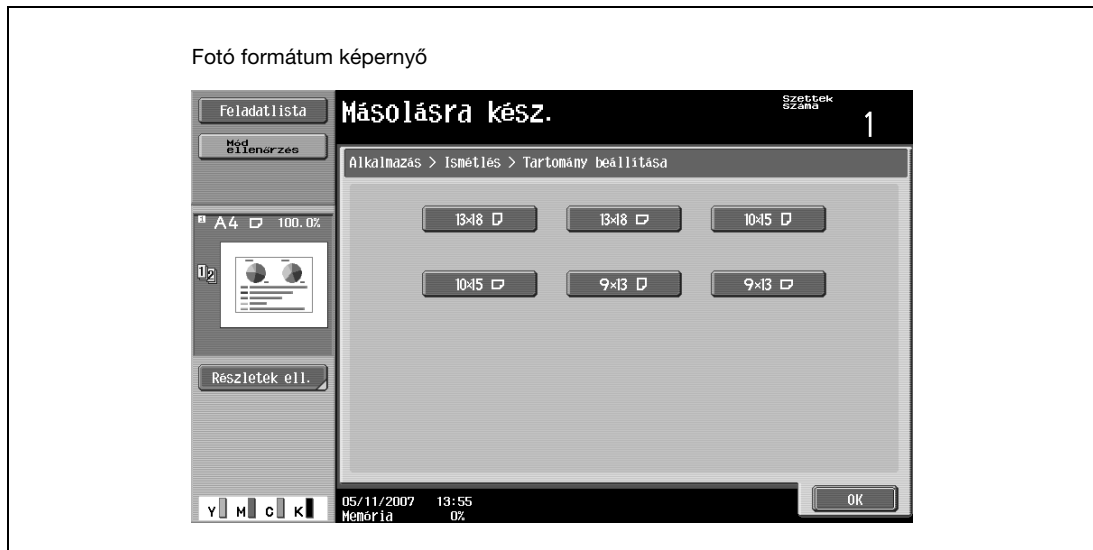

? Megjeleníthetők a méretek angolszász egységekben?

→ A különböző formátumlistákat a vagy megérintésével hívhatja elő.

? Bármilyen méret megadható?

→ Az Egyedi méret képernyőn bármilyen méret megadható. Érintse meg az [X] vagy az [Y] gombot a méret kiválasztásához, majd a billentyűzet használatával írja be a helyes értéket. (Egy érték beírásához, érintse meg a [C] (Törlés) gombot, majd a számbillentyűk segítségével írja be az értéket).

? Mi történik, ha a megadott érték nincs a megengedett tartományban?

→ Megjelenik a "Beviteli hiba" üzenet. Ha megjelenik a "Beviteli hiba" üzenet vagy az érték helytelenül került beadásra, nyomja meg a billentyűzet [C] (törlés) gombját, majd adja meg a helyes értéket.

7 A Bázis képernyőn érintse meg a [Papír] gombot, majd válassza ki a megfelelő papírral töltött tálcát.

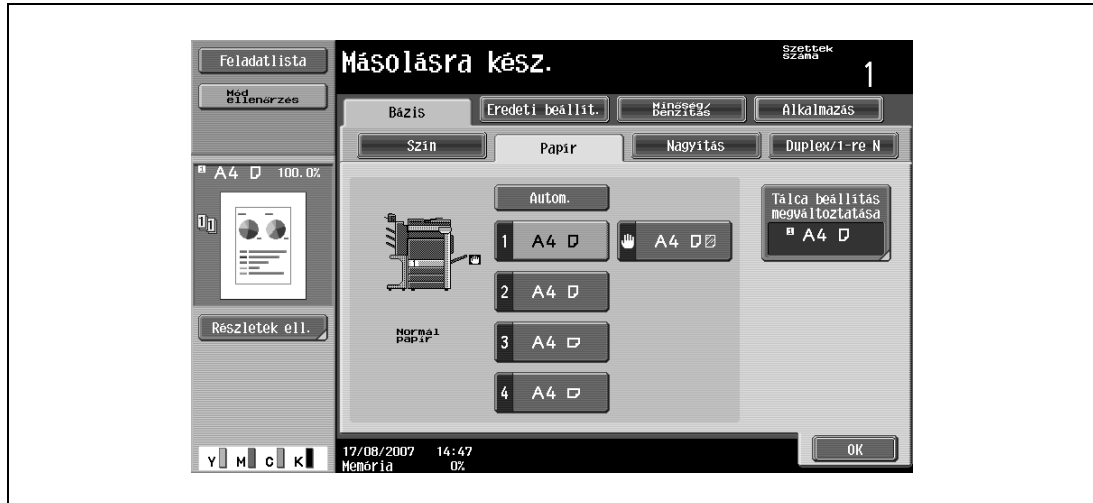

- Ha a beállítások meg lettek adva a 2/4/8 ismétlés képernyőn, érintse meg a [Zoom] gombot a Bázis képernyőn, majd adja meg a zoom tényező beállításait.

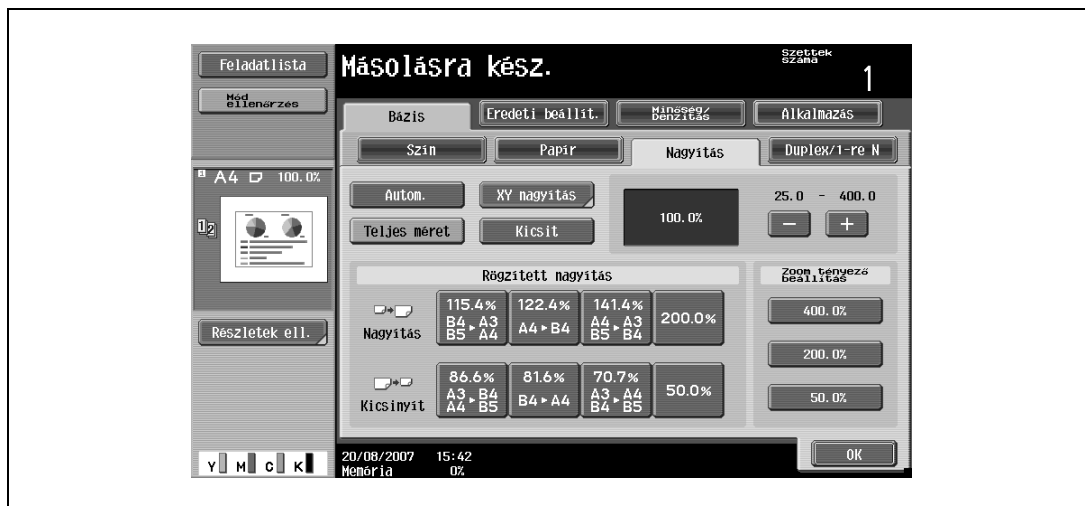

- 8 Végezze el az egyéb szükséges másolási beállítást.
  - A beállítás elvetéséhez és az alapértelmezés visszaállításához, nyomja meg a [Törlés] gombot.
- 9 A billentyűzet használatával, írja be a másolatok kívánt példányszámát.
- 10 Nyomja meg a [Start] gombot.

### 3.31 Egy nagyított kép másolása több lapra ("Poszter mód" funkció)

Egy eredeti képe felosztható, és a kép mindegyik része nagyítva nyomtatható. A végleges méret meghatározható a képméret, a zoom tényező vagy a papírfórmátum segítségével.

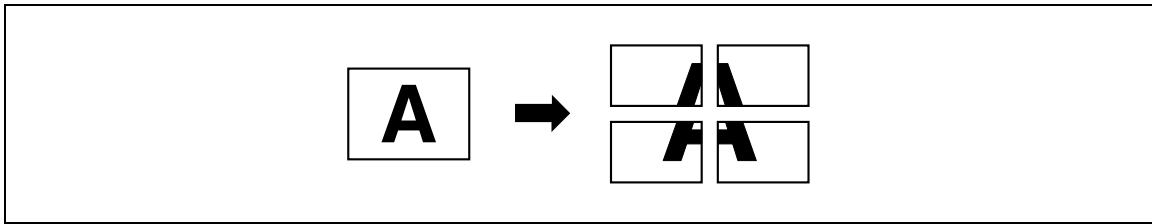

- 1 Helyezze az eredetit a tárgyüvegre.
  - A dokumentumok behelyezésével kapcsolatban lásd: "Az eredeti betöltése" a(z) 3-28. oldalon.
- 2 Érintse meg az [Alkalmazás] gombot, majd érintse meg a [Könyvmásolás/Poszter/Ismétl] gombot.
  - Az Alkalmazás funkciók valamennyi beállításának elvetéséhez, nyomja meg a [Törlés] gombot. A beállításokon végzett valamennyi módosítás törlésre kerül.

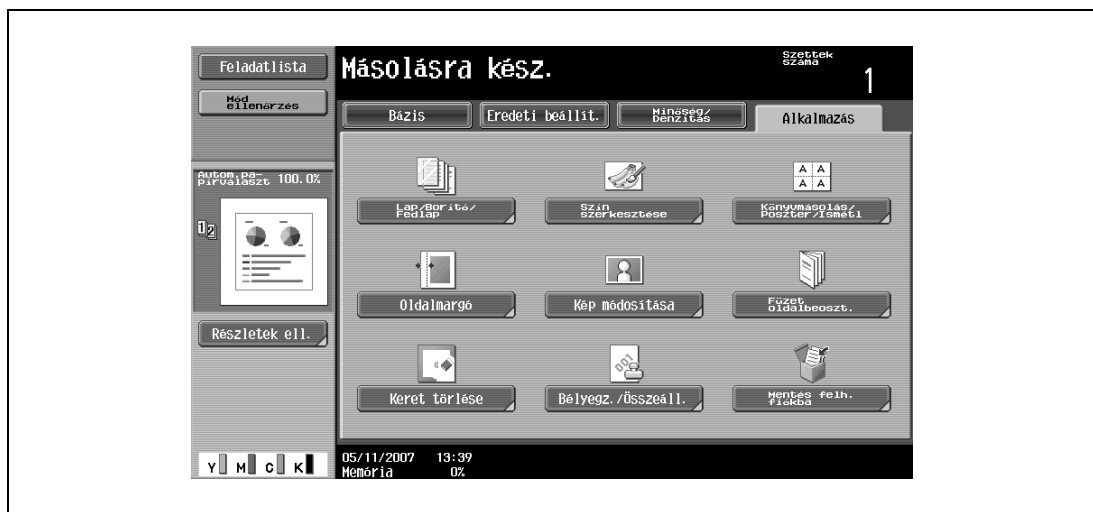

Megjelenik a Könyvmásolás/Ismétlés képernyő.

- 3 Érintse meg a [Poszter mód] gombot.

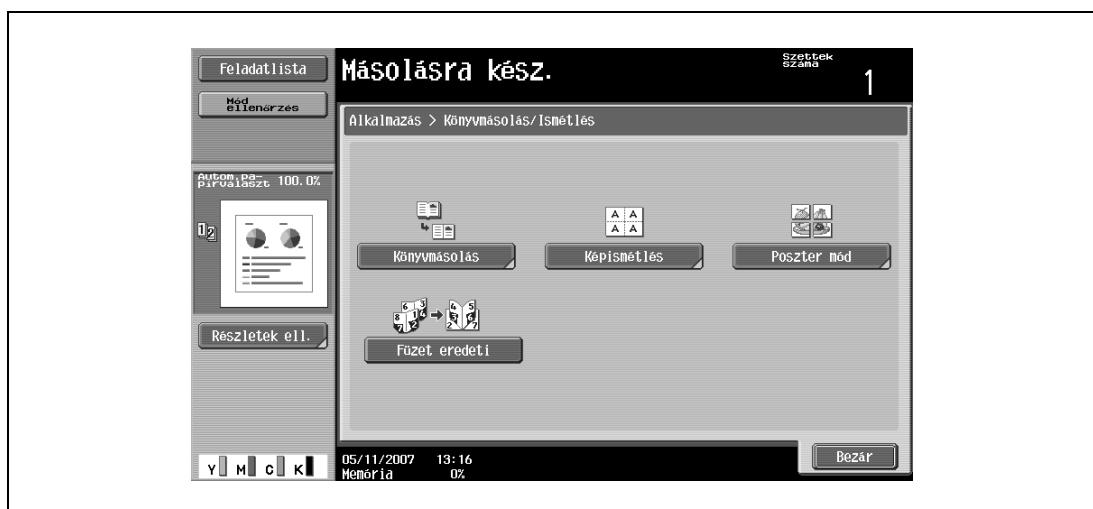

- A [Füzet eredeti] csak az FS-609 másolatkezelő vagy a gerincfűzővel kiegészített FS-519 másolatkezelő felszerelése esetén jelenik meg.

Megjelenik a Poszter mód képernyője.

- 4 A "Kimeneti méret" alatt, érintse meg a [Kép méret], [Papírformátum] vagy [Nagyítás] gombot.
- A másolat formátumának gyári alapbeállítása "A2".

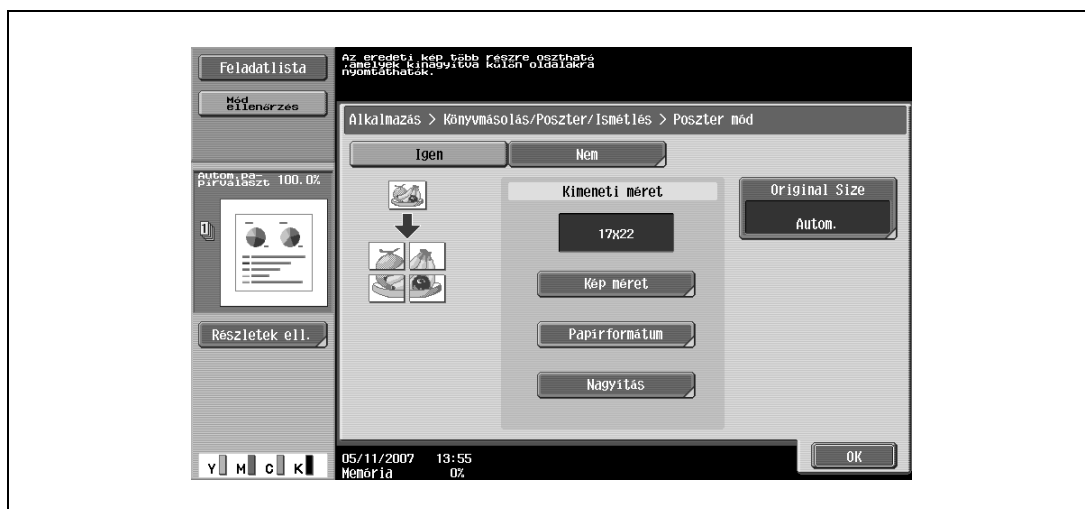

- Érintse meg a [Kép méret] gombot, válassza ki a másolat formátumát, majd érintse meg az [OK] gombot.
- A különböző szabványos formátumlistákat a vagy megérintésével hívhatja elő.
- Az [Egyedi méret] gomb megérintésével előhívja az Egyedi méret képernyőt. Érintse meg az [X] vagy az [Y] gombot a méret kiválasztásához, majd a billentyűzet használatával írja be a kívánt értéket.

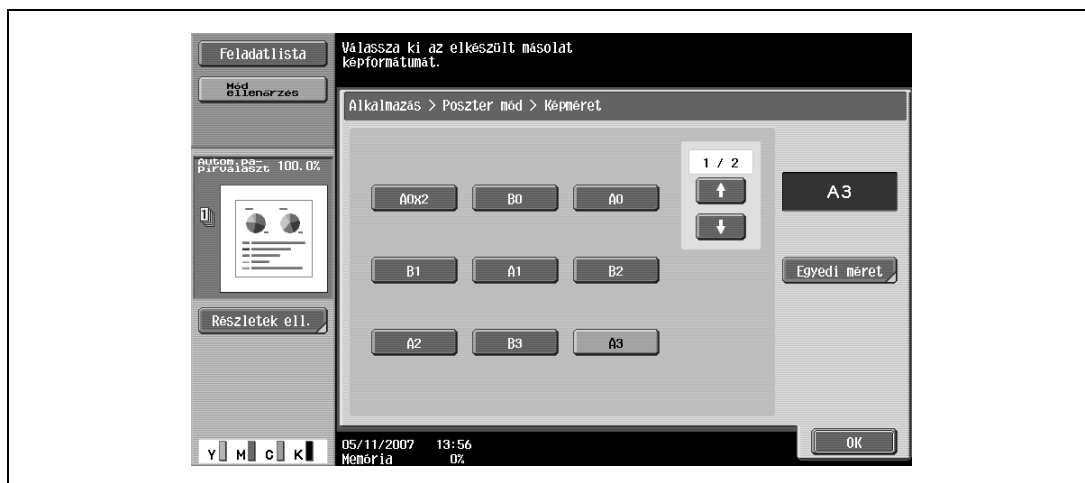

- Érintse meg a [Papírformátum] gombot, válassza ki a másolat formátumát, majd érintse meg az [OK] gombot.
- A különböző papírformátum-listákat a vagy megérintésével hívhatja elő.

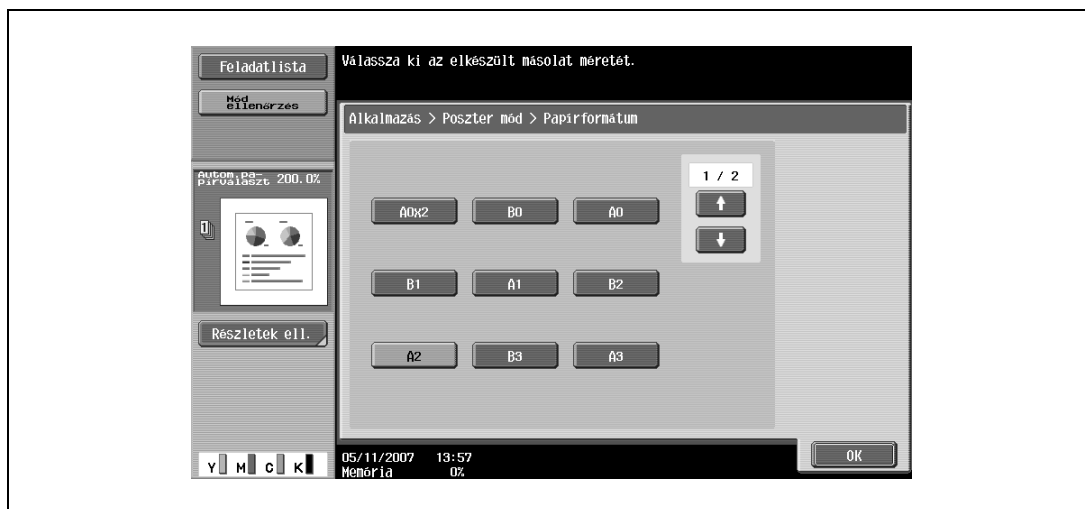

- Érintse meg a [Nagyítás] gombot, a billentyűzet használatával írja be a kívánt értéket, majd érintse meg az [OK] gombot.

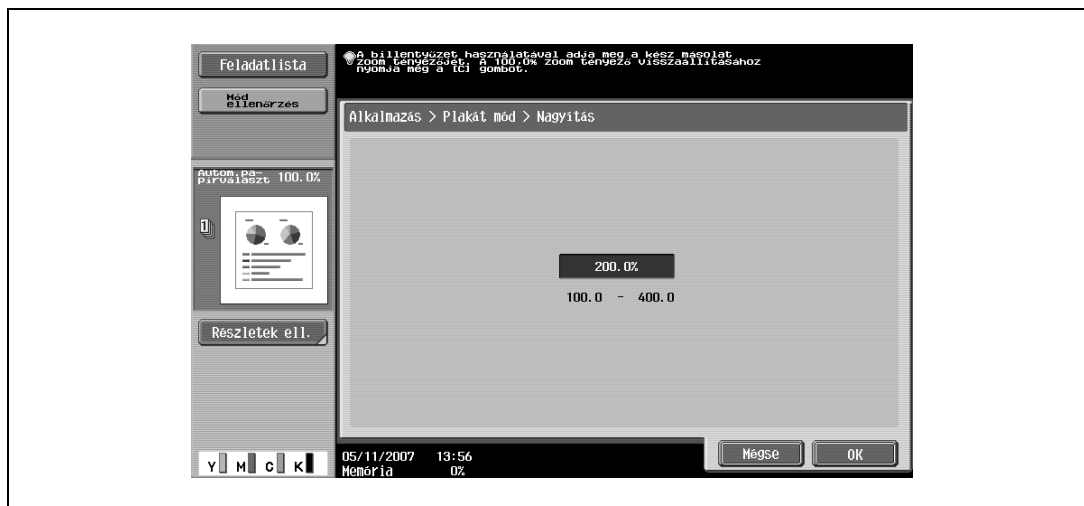

## 5 Ellenőrizze az eredeti formátumát, majd érintse meg az [OK] gombot.

- Ha az eredeti formátuma nem érzékelhető automatikusan, vagy meg kívánja adni az eredeti formátumát, érintse meg az [Eredeti méret] (Original Size) gombot, majd a képernyők valamelyikén adja meg a formátumot.
- A Fotó formátum képernyő megjelenítéséhez, érintse meg a [Fotó formátum] gombot. A beállítások módosításai elvetéséhez, érintse meg a [Mégse] gombot.

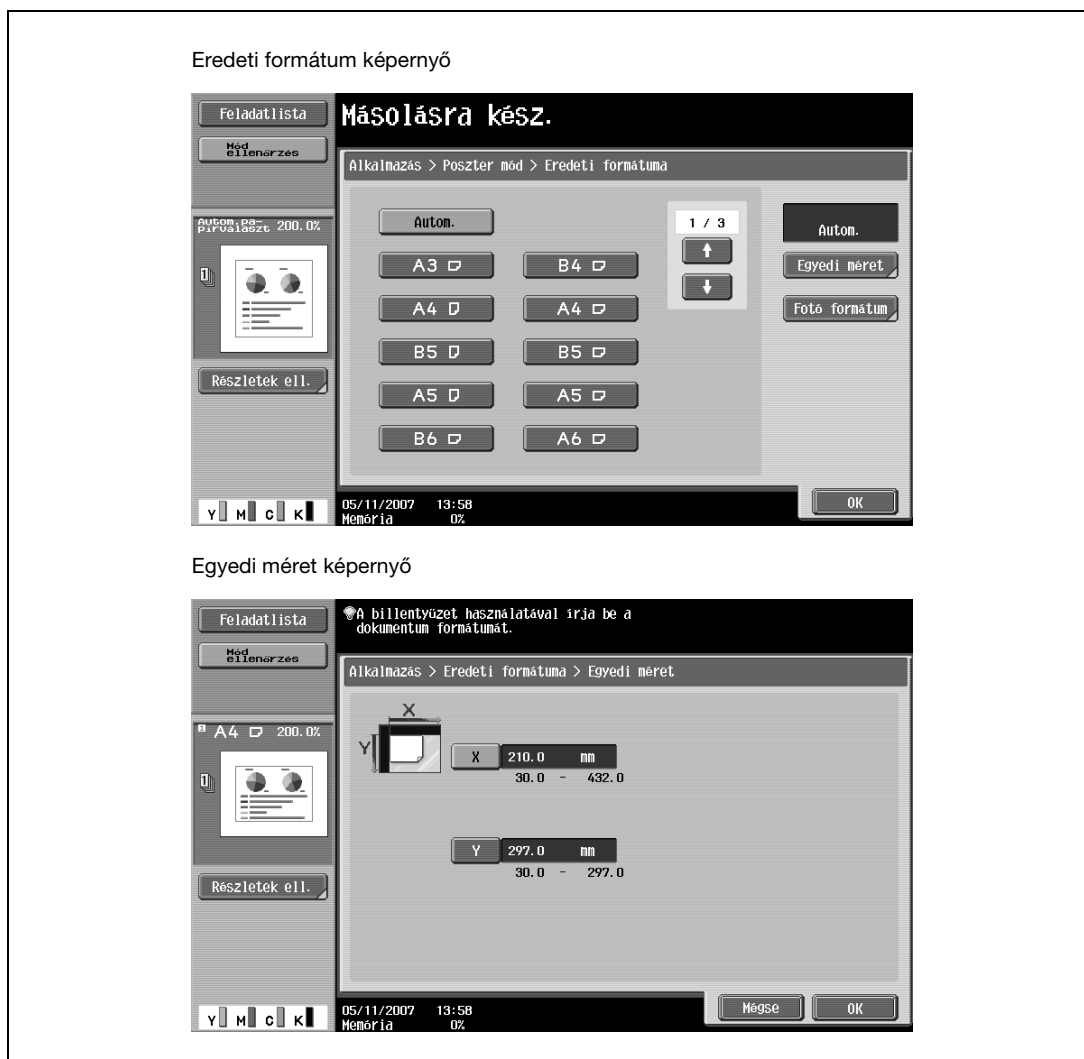





? Megjeleníthetők a méretek angolszász egységekben?

→ A különböző formátumlistákat a vagy megérintésével hívhatja elő.

? Bármilyen méret megadható?

→ Az Egyedi méret képernyőn bármilyen méret megadható. Érintse meg az [X] vagy az [Y] gombot a méret kiválasztásához, majd a billentyűzet használatával írja be a helyes értéket. (Egy érték beírásához, érintse meg a [C] (Törlés) gombot, majd a számbillentyűk segítségével írja be az értéket).

? Mi történik, ha a megadott érték nincs a megengedett tartományban?

→ Megjelenik a "Beviteli hiba" üzenet. Ha megjelenik a "Beviteli hiba" üzenet vagy az érték helytelenül került beadásra, nyomja meg a billentyűzet [C] (törlés) gombját, majd adja meg a helyes értéket.

6 Végezze el az egyéb szükséges másolási beállítást.

– A példányszám "1" és nem módosítható.

7 Nyomja meg a [Start] gombot.

### 3.32 Füzetek másolása ("Füzet eredeti" funkció)

Lemásolható egy füzet, amelyből eltávolította a tűzőkapcsokat, majd a másolatot a közepén összetűzheti, reprodukálva így az eredeti füzetet.

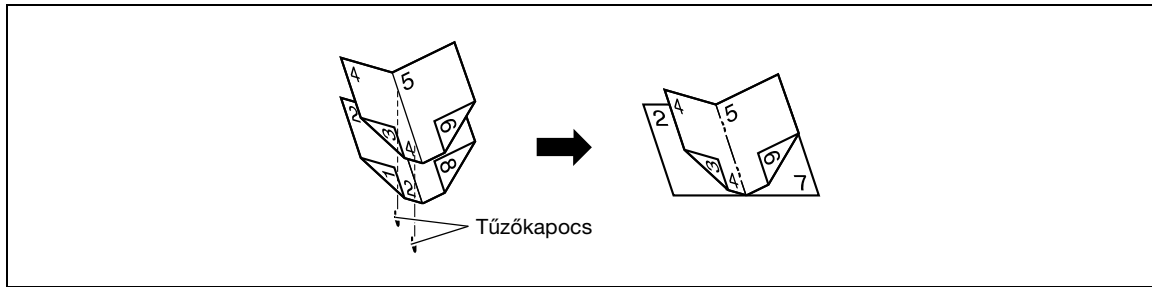

#### Bővebb információk

A tűzéssel kapcsolatos részletekért, lásd "Másolatok összekötése közepén ("Középső tűzés" és "Félbehajtás" beállítás/ "Központi tűzés & Hajtás" beállítás)" a(z) 3-69. oldalon.

A "Füzet eredeti" funkció használata esetén a másolatok a teljes lapról készülnek, a középső sávot (a kapcsokkal összekötött sávot) is beleértve.

A dokumentumok behelyezésével kapcsolatban lásd: "Az eredeti betöltése" a(z) 3-28. oldalon.

- ✓ Ez a funkció csak az FS-609 másolatkezelő vagy a gerincfűzővel kiegészített FS-519 másolatkezelő felszerelése esetén használható.

#### 1 Helyezze el a másolandó eredetit.

- Tegyen be egy füzetet, amelyből eltávolította tűzőkapcsokat.
- Az összetűzhető lapok száma nem több mint 15 és a papírfajtától függően különböző. Részletesen, lásd "Egy hajtás beállítás kiválasztása" a(z) 3-66. oldalon.
- A tárgyüveg használata esetén a lapokat sorrendben helyezze el, az első oldallal kezdve majd a második és a harmadik oldallal folytatva.

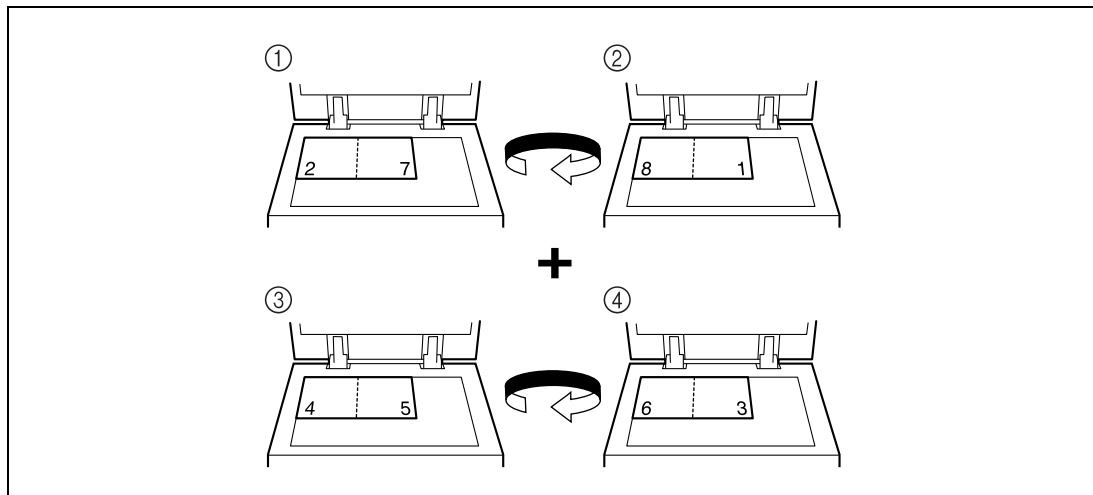

- Az automatikus dokumentumkezelő használata esetén az oldalakat úgy tegye be, hogy az első oldal legyen felül.

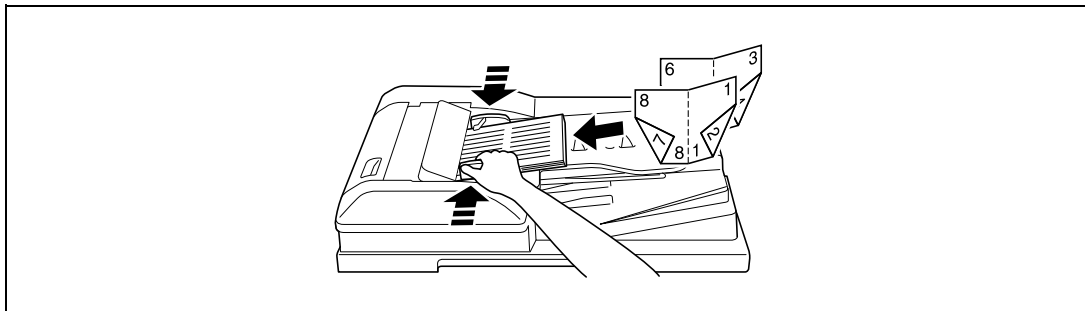

- Érintse meg az [Alkalmazás] gombot, majd érintse meg a [Könyvmásolás/Poszter/Ismétl] gombot.
  - Az Alkalmazás funkciók valamennyi beállításának elvetéséhez, nyomja meg a [Törlés] gombot. A beállításokon végzett valamennyi módosítás törlésre kerül.

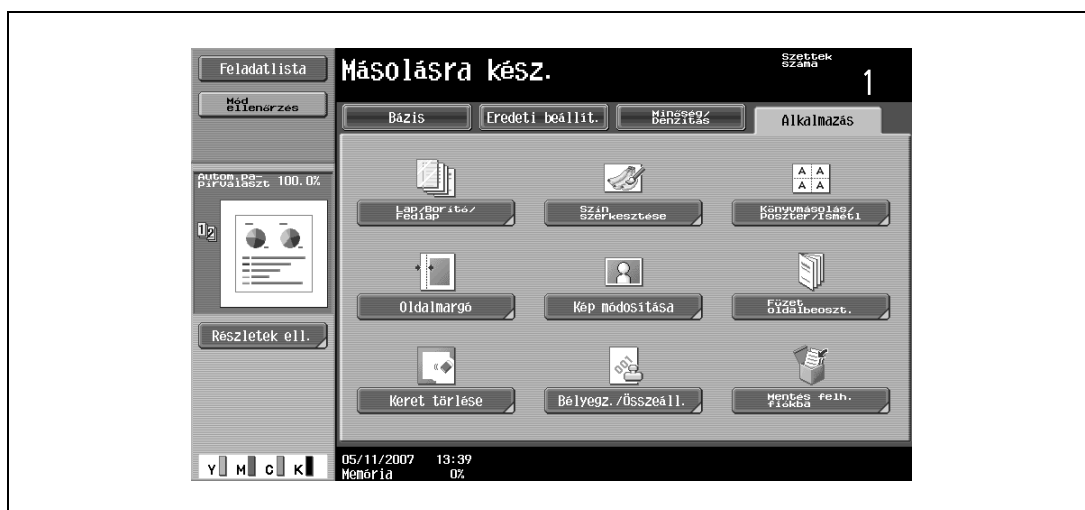

Megjelenik a Könyvmásolás/Ismétlés képernyő.

- Érintse meg a [Füzet eredeti] gombot.

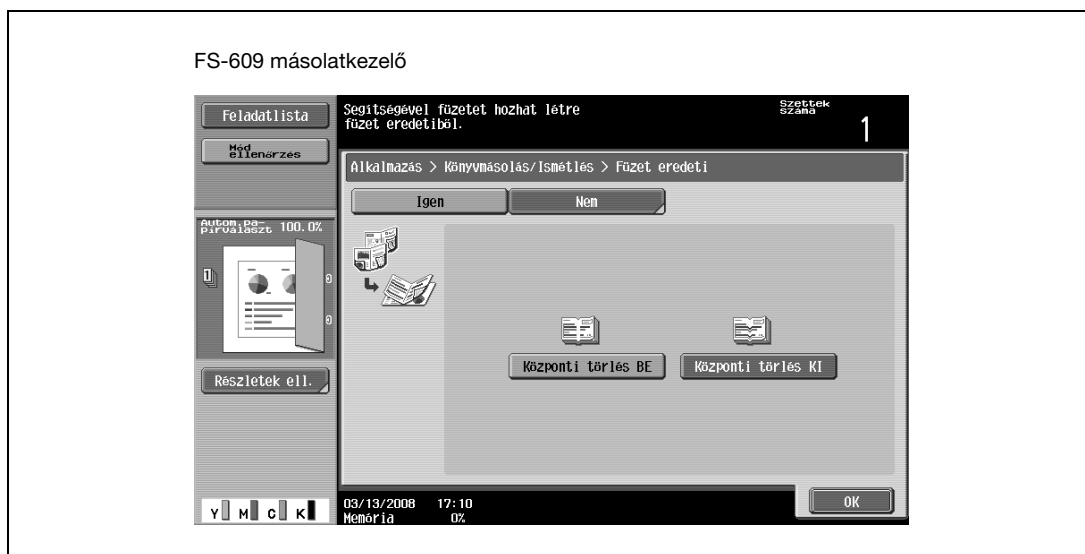

- Válassza ki a [Központi törlés BE] vagy a [Központi törlés KI] lehetőséget, majd érintse meg az [OK] gombot.

- 4 Érintse meg a [Bezár] gombot.
- 5 Végezze el az egyéb szükséges másolási beállítást.
- 6 A billentyűzet használatával, írja be a másolatok kívánt példányszámát.
- 7 Nyomja meg a [Start] gombot.
  - Amikor az eredetit a tárgyüvegre helyezi, a szkennelés kezdetét veszi.
  - Az eredeti tárgyüvegről történő szkennelésének részleteit, lásd "Többoldalas eredeti szkennelése a tárgyüvegen" a(z) 3-35. oldalon.
- 8 Az eredeti összes lapjának szkennelése után, érintse meg a [Kezelés] gombot, majd nyomja meg a [Start] gombot.

### 3.33 A kép illeszkedése a papírra (Kép módosítása funkció)

Ha a papír mérete meghaladja az eredeti méretét, a másolt kép a papír közepére igazítható és felnagyítható, hogy betöltse a papírt.

A kép beállítását az alábbi módok valamelyikével lehet elvégezni.

| Beállítás        | Leírás   |
|------------------|--|
| Teljes méret     | A teljes képet tartalmazó területet középre igazítja és felnagyítja a papír méretére.              |
| Középre nagyítás | A kép felnagyításra kerül, hogy betöltse az egész papírt. Azonban a kép egyes részei elveszhetnek. |
| Középre helyezés | A kép nagyítás nélkül a papír közepére kerül.  |

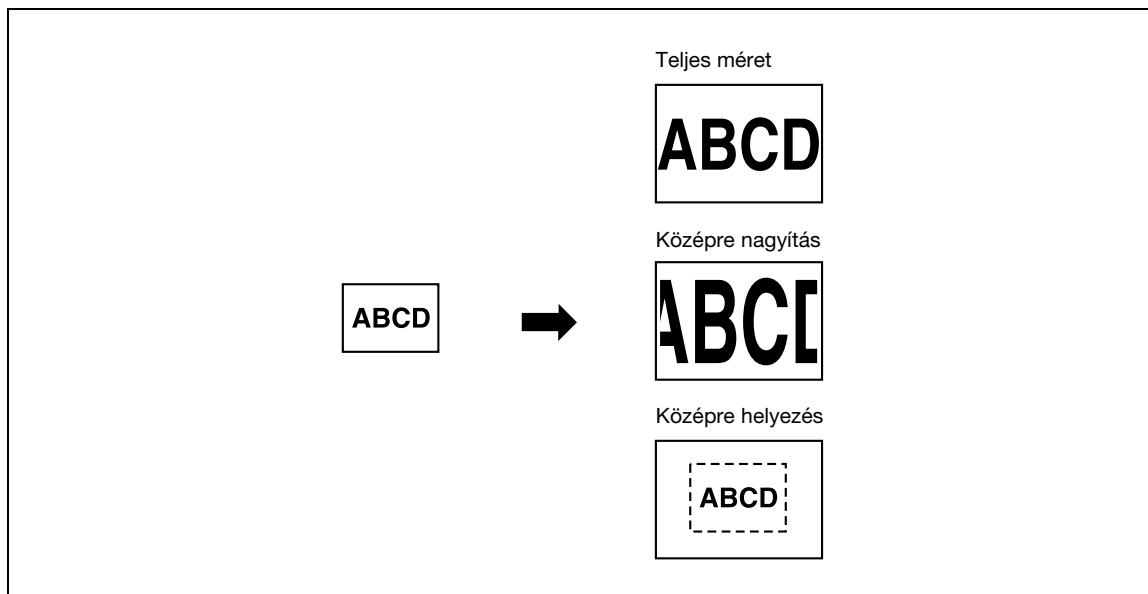

- Helyezze el a másolandó eredetit.
  - A dokumentumok behelyezésével kapcsolatban lásd: "Az eredeti betöltése" a(z) 3-28. oldalon.
  - A "Teljes méret" vagy a "Középre nagyítás" beállításához, helyezze az eredetit a tárgyüvegre.
- Érintse meg az [Alkalmazás] gombot, majd érintse meg a [Kép módosítása] gombot.
  - Az Alkalmazás funkciók valamennyi beállításának elvetéséhez, nyomja meg a [Törlés] gombot. A beállításokon végzett valamennyi módosítás törlésre kerül.

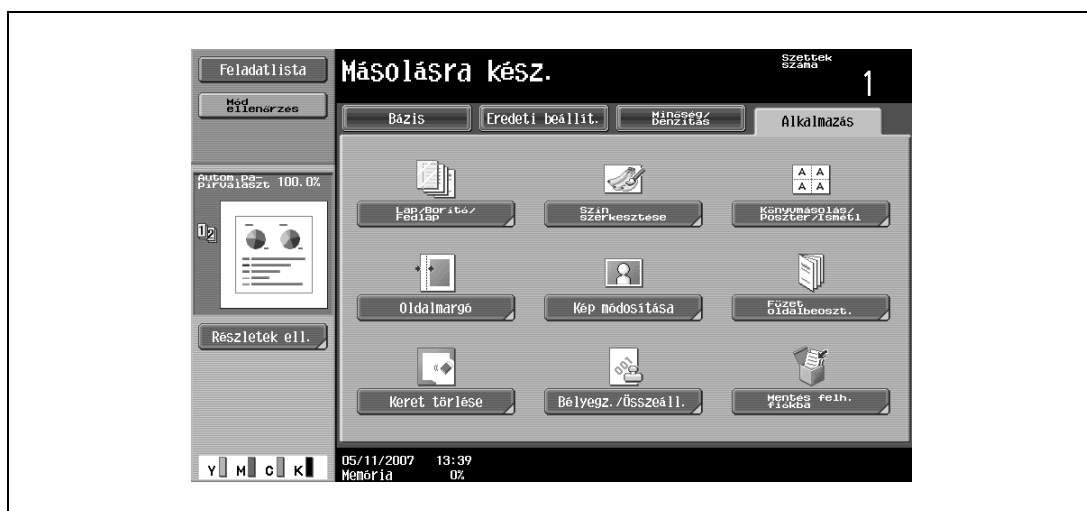

Megjelenik a Kép módosítása képernyő.

### 3 Érintse meg a gombot a kívánt beállításhoz.

- A kilépéshez a Kép módosítása funkcióból, érintse meg a [Nem] gombot.
- Nem szabványos formátumú eredeti betöltése esetén az eredeti formátuma nem kerül érzékelésre. Ezért, adja meg az eredeti formátumát az Egyedi méret képernyőn, majd nyomja meg a [Start] gombot.

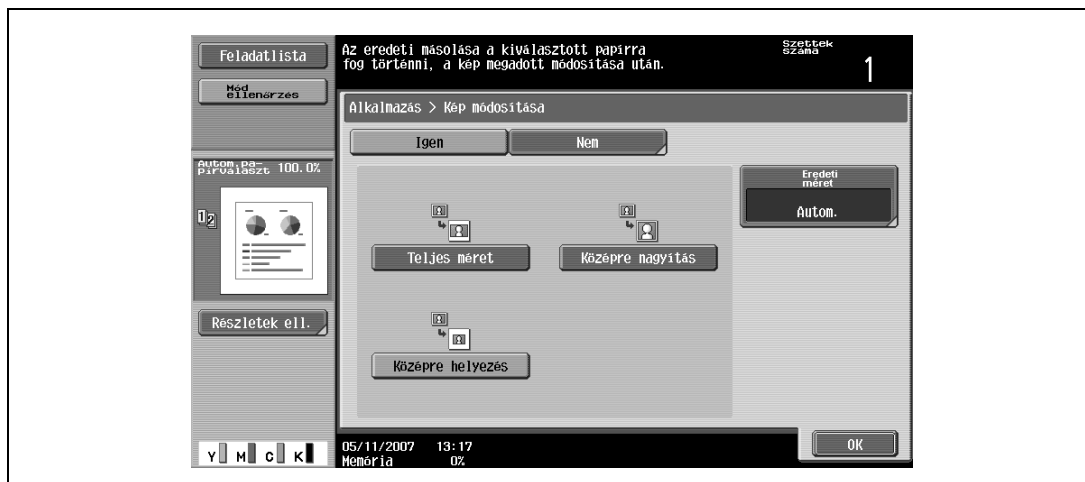

### 4 Ellenőrizze az eredeti formátumát, majd érintse meg az [OK] gombot.

- Ha az eredeti formátuma nem érzékelhető automatikusan, vagy meg kívánja adni az eredeti formátumát, érintse meg az [Eredeti méret] gombot, majd a megjelenő képek valamelyikén válassza ki az eredeti formátumát.
- A beállítások módosításai elvetéséhez, érintse meg a [Mégse] gombot.

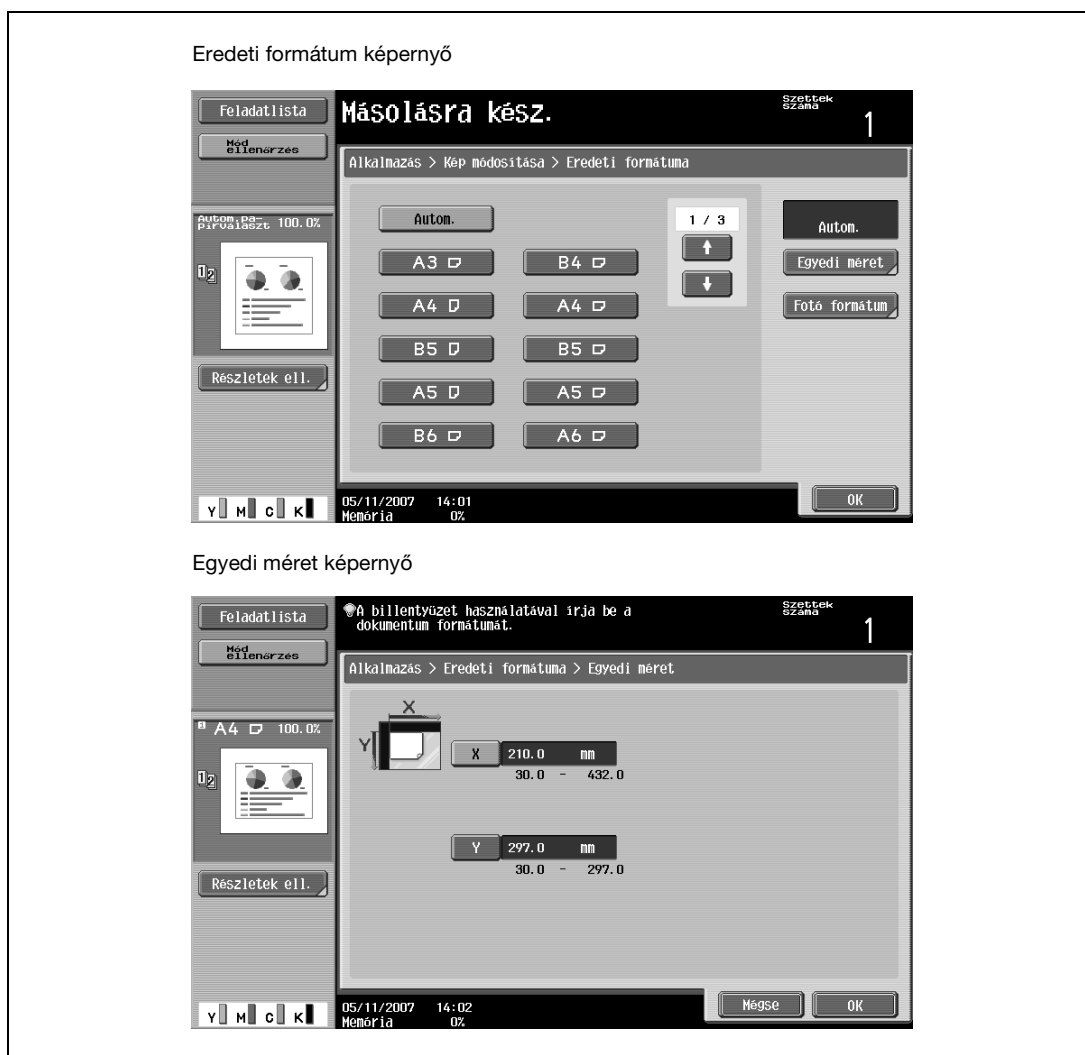

- A Fotó formátum képernyő előhívásához, érintse meg a [Fénykép formátum] gombot.



- ? Megjeleníthetők a méretek angolszász egységekben?  
→ A különböző formátumlistákat a vagy megérintésével hívhatja elő.
  - ? Bármilyen méret megadható?  
→ Az Egyedi méret képernyőn bármilyen méret megadható. Érintse meg az [X] vagy az [Y] gombot a méret kiválasztásához, majd a billentyűzet használatával írja be a helyes értéket. (Egy érték beírásához, érintse meg a [C] (Törlés) gombot, majd a számbillentyűk segítségével írja be az értéket).
  - ? Mi történik, ha a megadott érték nincs a megengedett tartományban?  
→ Megjelenik a "Beviteli hiba" üzenet. Ha megjelenik a "Beviteli hiba" üzenet vagy az érték helytelenül került beadásra, nyomja meg a billentyűzet [C] (törlés) gombját, majd adja meg a helyes értéket.
- 5 Végezze el az egyéb szükséges másolási beállítást.
    - A beállítás elvetéséhez és az alapértelmezés visszaállításához, nyomja meg a [Törlés] gombot.
  - 6 A billentyűzet használatával, írja be a másolatok kívánt példányszámát.
  - 7 Nyomja meg a [Start] gombot.

### 3.34 Másolás egy folyóirat oldalrendezésével ("Füzet oldalbeoszt." funkció)

A szkennelt eredeti oldalainak sorrendje automatikusan olyan módon kerül elrendezésre, hogy kétoldalas másolatok készüljenek központi tűzéshez, folyóiratszerű oldal-elrendezéssel. A tűzés csak az FS-609 másolatkezelő vagy a gerincfűzővel kiegészített FS-519 másolatkezelő felszerelése esetén használható.

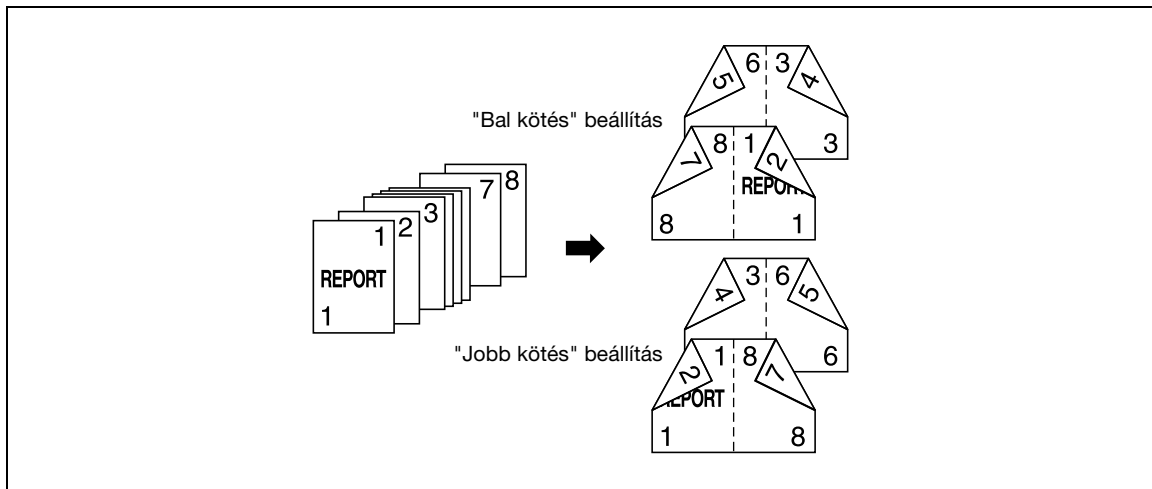

#### Bővebb információk

A füzetként történő összerakáshoz általában egyoldalas eredeti esetén a lapok száma 4-gyel osztható, kétoldalas eredeti esetén pedig 2-vel osztható kell legyen. Elégtelen lapszám esetén a füzet vége automatikusan üres oldalakkal lesz kiegészítve.

A tűzéssel kapcsolatos részletekért, lásd "Másolatok összekötése középen ("Közepső tűzés" és "Félbehajtás" beállítás/ "Központi tűzés & Hajtás" beállítás)" a(z) 3-69. oldalon.

Egy 100 lapot meghaladó eredeti esetén lásd "Eredeti szkennelése külön kötegekben ("Külön szkennelés" beállítás)" a(z) 3-31. oldalon.

Az iratmargó szélessége automatikusan beállításra kerül.

- 1 Helyezze el a másolandó eredetit.
  - A dokumentumok behelyezésével kapcsolatban lásd: "Az eredeti betöltése" a(z) 3-28. oldalon.
- 2 Érintse meg az [Alkalmazás] gombot, majd érintse meg a [Füzet oldalbeoszt.] gombot.
  - Az Alkalmazás funkciók valamennyi beállításának elvetéséhez, nyomja meg a [Törlés] gombot. A beállításokon végzett valamennyi módosítás törlésre kerül.

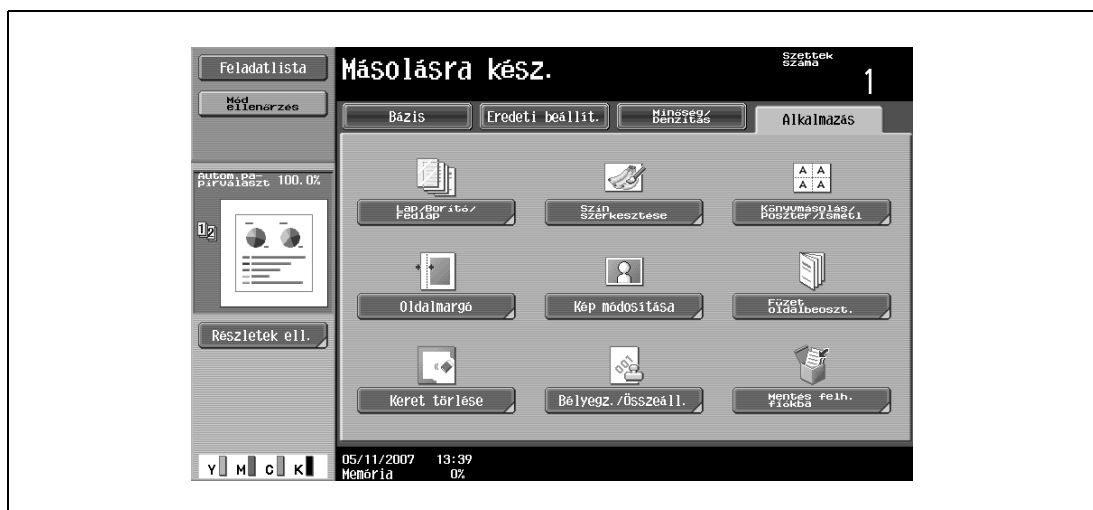



- 3 Érintse meg a [Bal kötés] vagy a [Jobb kötés] gombot.
- Ha az eredeti csak vízszintes tájolású oldalakat tartalmaz, a kötés a felső szélén lesz, a kiválasztott beállítástól függetlenül.
  - A beállítás elvetéséhez és az alapértelmezés visszaállításához, nyomja meg a [Törlés] gombot.
  - A kilépéshez a "Füzet oldalbeoszt." funkcióból, érintse meg a [Nem] gombot.

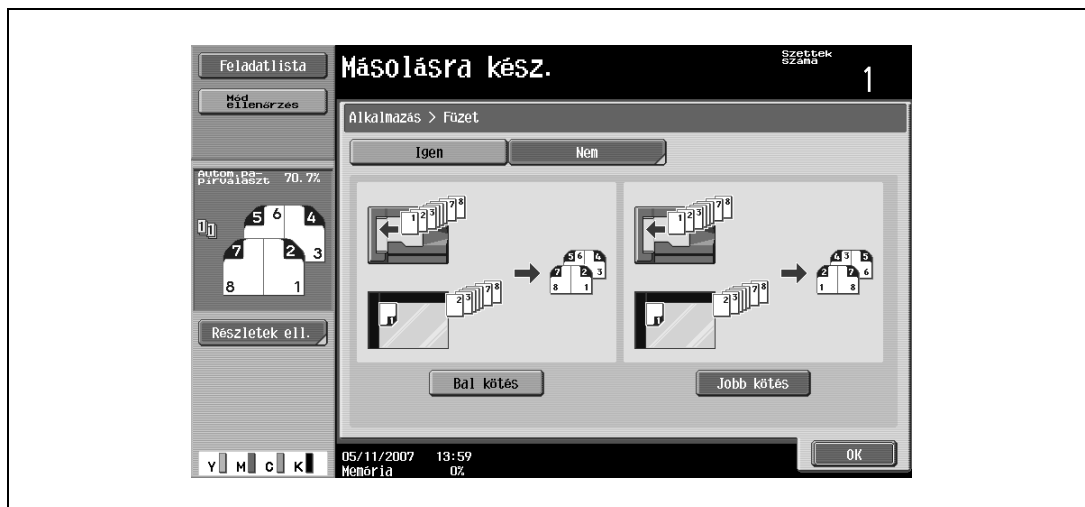

- 4 Érintse meg az [OK] gombot.
- 5 Végezze el az egyéb szükséges másolási beállítást.
- 6 A billentyűzet használatával, írja be a másolatok kívánt példányszámát.
- 7 Nyomja meg a [Start] gombot.

### 3.35 Dátum/idő vagy oldalszám nyomtatása a másolatokra (Bélyegzés/Összeállítás funkció)

A dátum/idő vagy az oldalszám egy meghatározott helyre nyomtatható a másolatokon, vagy többpéldányos másolás esetén feltüntethető egy elosztási szám.

Az alábbi Bélyegzés/összeállítás funkciók használhatók és kombinálhatók egymással.

| Funkció         | Leírás  |
|-----------------|---|
| Dátum/Idő       | Válasszon egy formátumot és nyomtassa ki a dátumot vagy az időpontot a meghatározott oldalakra.   |
| Oldalszám       | Válasszon egy formátumot és nyomtassa ki az oldalszámokat, egy meghatározott számtól kezdve.  |
| Bélyegzés       | <ul style="list-style-type: none"> <li>Beállított bélyegző<br/>A másolatok előzetesen tárolt előre beállított bélyegző felülnyomatával kerülnek nyomtatásra.</li> <li>Regisztrált bélyegző<br/>A másolatok a Másolatvédelem segédprogrammal regisztrált bélyegző felülnyomatával kerülnek nyomtatásra.</li> </ul> |
| Másolatvédelem  | A másolatok másolatvédelmi szöveggel (rejtett szöveggel, amely megelőzi az illetéktelen másolást) kerülnek nyomtatásra, mint egy előre beállított bélyegző vagy a dátum.  |
| Ismétl.bélyegző | A másolatok az egész oldalon ismétlődő szöveggel (mint például regisztrált bélyegzők, előre beállított bélyegzők vagy a dátum) kerülnek nyomtatásra.  |
| Borítás         | A másolatok az első eredeti oldal tartalmával felülnyomva (mint egy átfedő kép) kerülnek nyomtatásra.   |
| Fejléc/lábléc   | A dátum, az időpont és az elosztási szám mindegyik oldalra kinyomtatható.<br>Ez a funkció csak akkor használható, ha azt a felügyelő beállította.   |

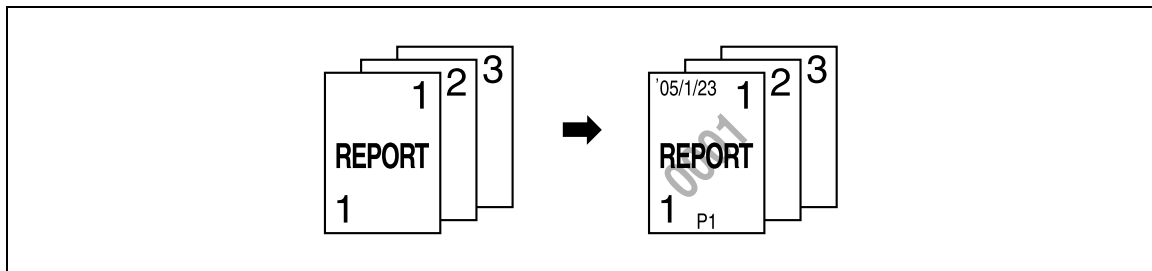

### 3.36 Egy szkennelt eredeti mentése egy felhasználói fiókba ("Mentés felhasználói fiókba" funkció)

Egy szkennelt eredeti elmenthető egy felhasználói fiókba. A felhasználói fiókba mentett dokumentumokat szükség szerint nyomtathatja ki.

- 1 Helyezze el a másolandó eredetit.
- 2 Érintse meg az [Alkalmazás] fület, majd érintse meg a [Mentés felh. fiókba] gombot.

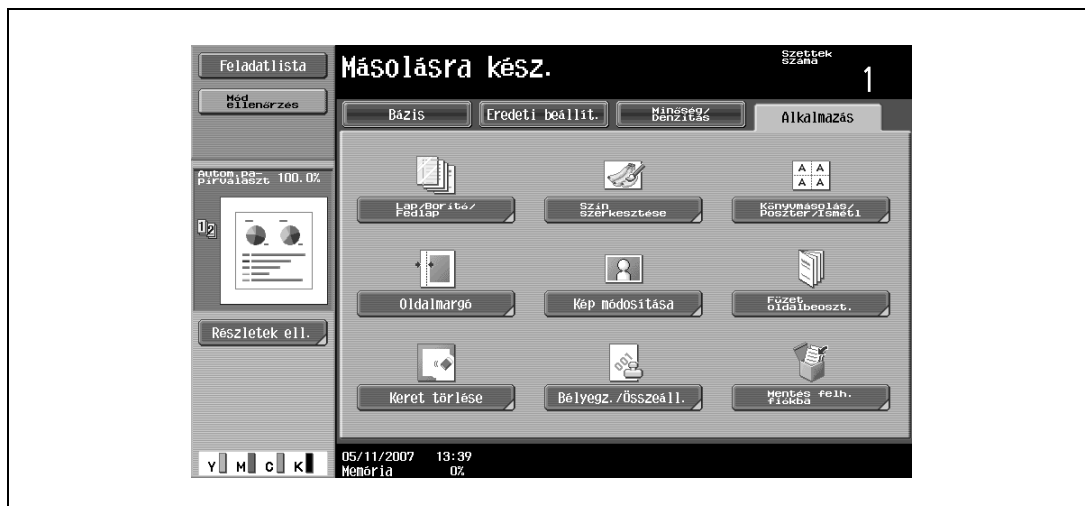

- 3 Érintse meg a [Felh. fiók] gombot.

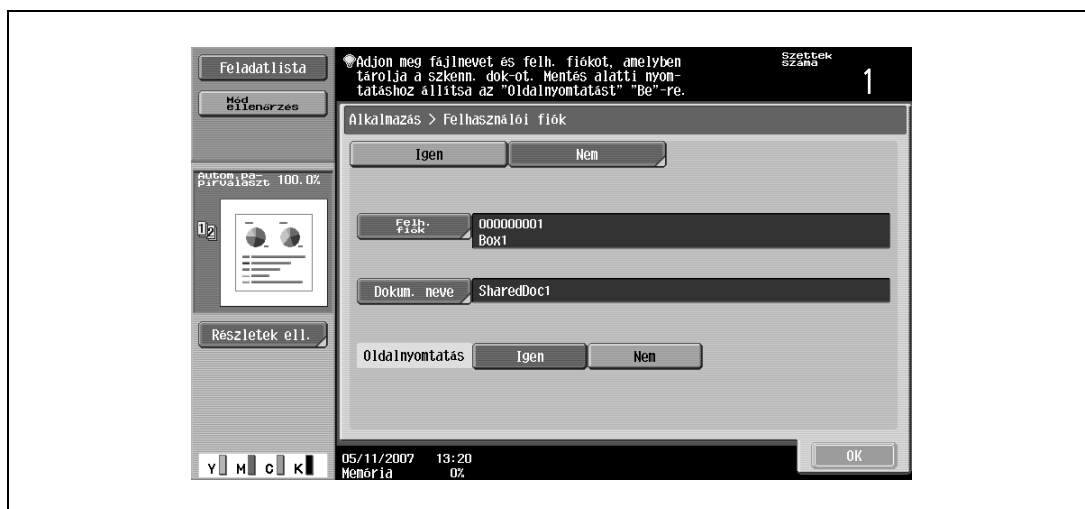

Egy képernyő jelenik meg a felhasználói fiók kiválasztásához.

#### 4 Válassza ki a felhasználói fiókot, ahová az adatokat menti.

- Érintse meg a kívánt fiókot tartalmazó íület, majd a felhasználói fiók gombját.
- Ha a fiók számának beírásával kívánja megadni a felhasználói fiókot, érintse meg a [Felh. fiók] gombot.
- Az adatok mentésekor nem szükséges a jelszót megadni, akkor sem ha a fiókhoz korábban meg lett adva jelszó.

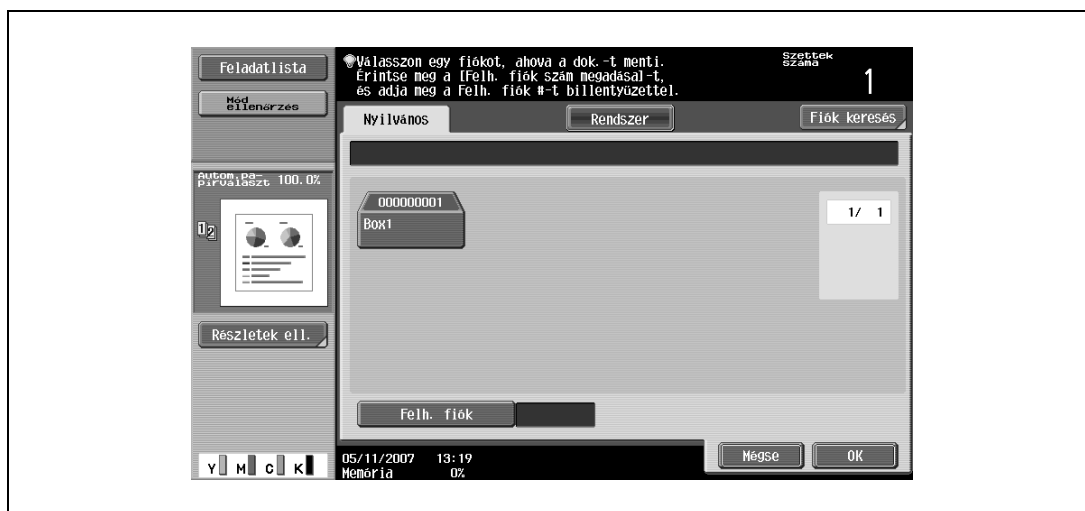

- A [Fiók keresés] gomb megérintésére megjelenik a Fiók keresés képernyő. A felhasználói fiók keresését a nevük kezdőbetűje alapján lehet elvégezni. Érintse meg az [etc] gombot vagy a keresett fióknév első betűje gombját, hogy megjelenjen az adott betűvel kezdődő nevű fiókok listáját. Erről a képernyőről választható ki a felhasználói fiók.

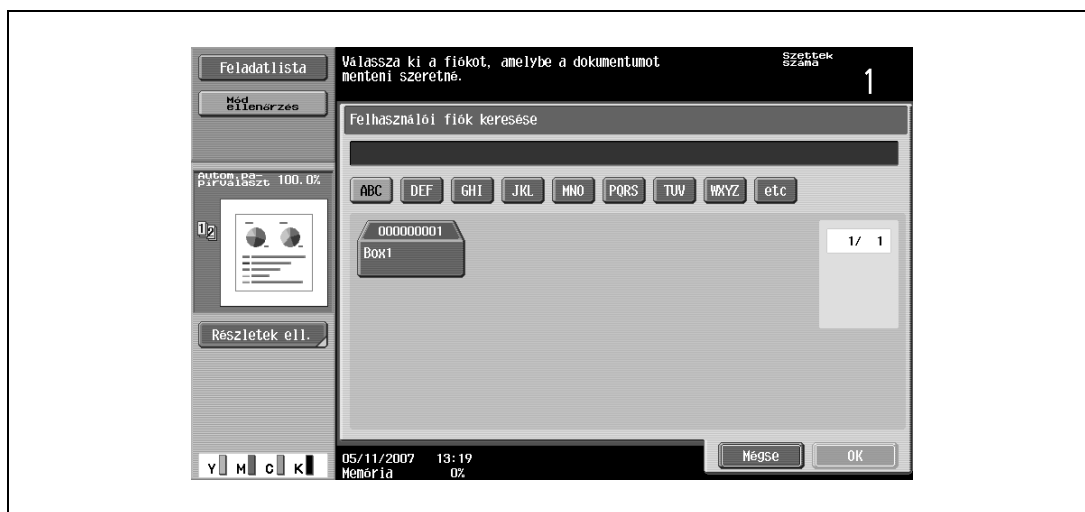

#### 5 Érintse meg az [OK] gombot.

- 6 Ellenőrizze a mentendő dokumentum nevét. Az automatikusan megadott név módosításához, érintse meg a [Dokum. neve] gombot.

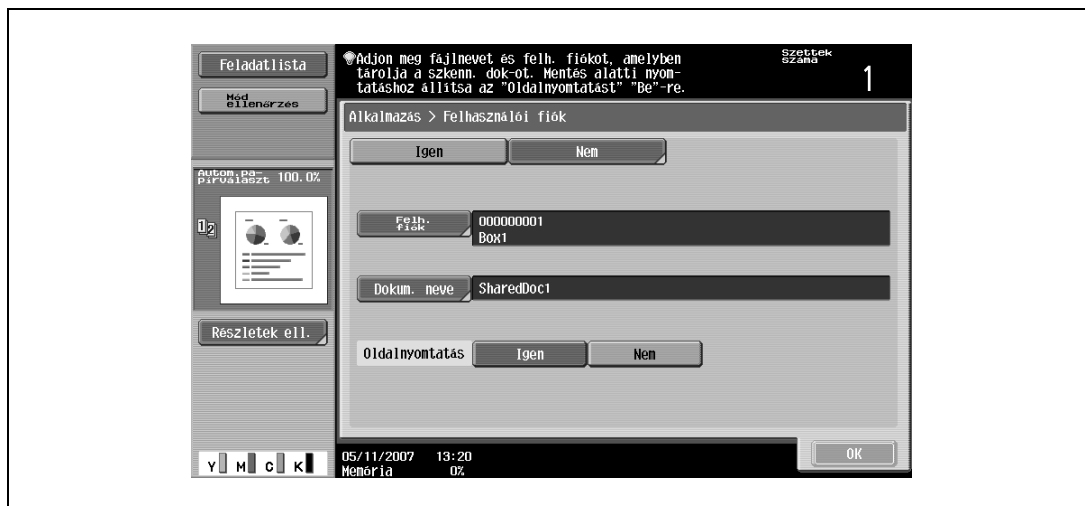

- 7 A név beírása után, érintse meg az [OK] gombot.
- A szöveg beírásának részleteit, lásd "Szöveg bevitele" a(z) 8-3. oldalon.



- 8 Válassza ki, hogy nyomtat-e másolatot az adatok mentésekor. Egy példány nyomtatásához, érintse meg az [Igen] gombot az "Oldalnyomtatás" mellett.

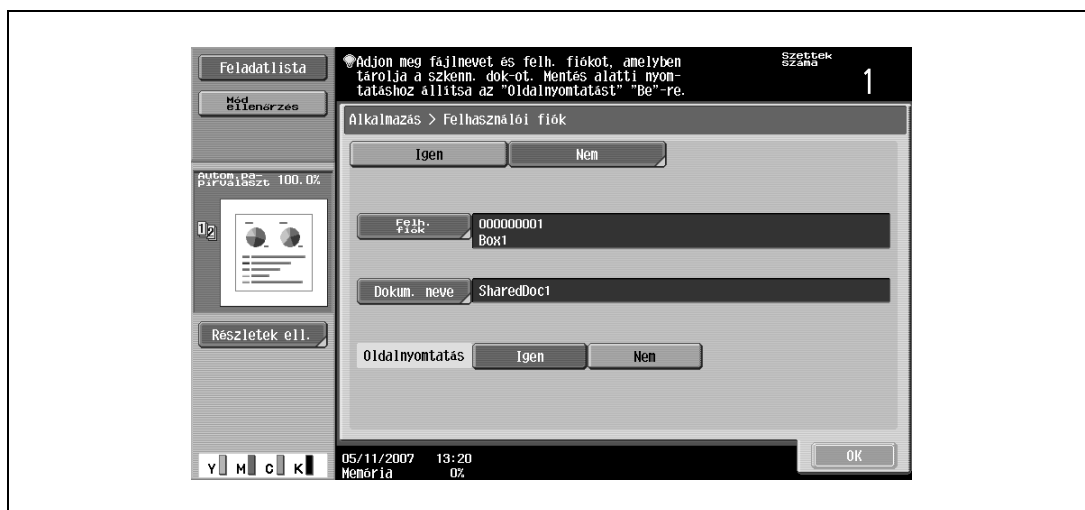

- 9 Érintse meg az [OK] gombot.
  - A kilépéshez a "Mentés felhasználói fiókba" funkcióból, érintse meg a [Nem] gombot.  
Ismét megjelenik az Alkalmazás képernyő.
- 10 Végezze el az egyéb szükséges másolási beállítást.
- 11 Nyomja meg a [Start] gombot.

Az [Igen] kiválasztása esetén az "Oldalnyomtatás" mellett, egy másolat készül a szkennelt eredetiről és az eredeti adatai tárolásra kerülnek a megadott felhasználói fiókban.

A [Nem] kiválasztása esetén az "Oldalnyomtatás" mellett, a szkennelt eredeti adatai tárolásra kerülnek a megadott felhasználói fiókba.

### 3.37 A Segédfunkciók mód paramétereinek áttekintése

Ebben a részben a [Kieg./Számlálók] gomb lenyomása után használható gombok kerülnek ismertetésre.



#### Megjegyzés

*A Segédfunkció mód paramétereinek között megjelenő gombok a megadott beállításoktól függően eltérők.*

A Segédfunkciók mód paramétereinek listája

| Első szintű menü                      | Második szintű menü           | Harmadik szintű menü              |                             |
|---------------------------------------|-------------------------------|-----------------------------------|-----------------------------|
| [1] Cím/Felh. fiók                    | [1] Szkenn./Fax cím regisztr  | [1] Címjegyzék                    |                             |
|                                       |                               | [2] Csoport                       |                             |
|                                       |                               | [3] E-mail beállítások            |                             |
|                                       | [2] Felhaszn. fiók            | [1] Nyilvános/szem. felhaszn.fiók |                             |
|                                       |                               | [2] Hirdetőtábla felh. fiók       |                             |
|                                       |                               | [3] Továbbítási felhaszn. fiók    |                             |
|                                       | [3] Ref. engedély beállítások | [1] Cím szint beállítás           |                             |
|                                       | [2] Felhasználói beállítás    | [1] Rendszer beállítása           | [1] Nyelvválasztás          |
|                                       |                               |                                   | [2] Mértékegység beállítása |
| [3] Papírtálcá beállítása             |                               |                                   |                             |
| [4] Autom. szín szint beállítás       |                               |                                   |                             |
| [5] Energiatakarék. mód beállítása    |                               |                                   |                             |
| [6] Kiadás beállítása                 |                               |                                   |                             |
| [7] Autom. megv. szintbeállítás       |                               |                                   |                             |
| [8] Autom.papírválaszt kis eredetihez |                               |                                   |                             |
| [9] Üres oldal nyomtatási beállítása  |                               |                                   |                             |
| [2] Egyedi kijelző beállítások        |                               | [1] Másoló beáll.                 |                             |
|                                       |                               | [2] Szkennelési/fax beállítások   |                             |
|                                       |                               | [3] Másolás képernyő              |                             |
|                                       |                               | [4] Fax aktív képernyő            |                             |
|                                       |                               | [5] Színválasztási beállítások    |                             |
|                                       |                               | [6] Bal kijelző mező alapért.     |                             |
| [7] Keresési opciók beállítása        |                               |                                   |                             |

| Első szintű menü           | Második szintű menü                           | Harmadik szintű menü                          |
|----------------------------|---|---|
| [2] Felhasználói beállítás | [3] Másolás beállítás                         | Auto füzet választás gerincfűzéssel           |
|                            |   | Autom.zoom kombin./füzet esetén               |
|                            |   | Szettbe/csoport autom. kiválasztás            |
|                            |   | Alapért. más. beállítások                     |
|                            |   | Ha letiltott AMS tájolás                      |
|                            |   | Nagyított kijelző alapértelmezett beállításai |
|                            |   | Külön szkennelés módszer                      |
|                            |   | Nagyítás elfordítás                           |
|                            |   | Autom. Zoom (Lemezek)                         |
|                            |   | Autom. Zoom (ADK)                             |
|                            |   | Tálca megadása APS kikapcsolásakor            |
|                            |   | Válasszon tálcát betétlapnak                  |
|                            |   | Nyomatási feladatok másolás közben            |
|                            |   | Kép automatikus elforgatása                   |
|                            |   | [4] Szkennelés/Fax beállítás                  |
|                            | Fekete tömörítési szint                       |   |
|                            | TWAIN zárolási idő                            |   |
|                            | Alapért.szkenn./fax beállítások               |   |
|                            | Nagyított kijelző alapértelmezett beállításai |   |
|                            | Kompakt PDF tömörítési szint                  |   |
|                            | [5] Nyomtató beállítás                        | [1] Bázis                                     |
|                            |   | [2] Papír beállítása                          |
|                            |   | [3] PCL beállítás                             |
|                            |   | [4] PS beállítás                              |
|                            |   | [5] XPS beállítás                             |
|                            |   | [6] Jelentések nyomt.                         |
|                            | [6] Jelszó módosítása                         |   |
|                            | [7] E-mail cím módosítása                     | E-mail cím                                    |
|                            | [8] Ikon módosítása                           |   |



| Első szintű menü                  | Második szintű menü                           | Harmadik szintű menü                                    |
|-----------------------------------|---|---|
| [3] Felügyeleti beállítás         | [1] Rendszer beállítása                       | [1] Energiatakarék. mód beállítása                      |
|                                   |   | [2] Kiadás beállítása                                   |
|                                   |   | [3] Dátum&idő beállításai                               |
|                                   |   | [4] Nyári időszámítás                                   |
|                                   |   | [5] Heti időzítés beállítása                            |
|                                   |   | [6] Felh.hozzáférés korlátozása                         |
|                                   |   | [7] Szakértői beáll.                                    |
|                                   |   | [8] Lista/számláló                                      |
|                                   |   | [9] Alaphelyzeti beállítás                              |
|                                   |   | [0] Felhasználói fiók beállítás<br>(következő képernyő) |
|                                   |   | [2] Bélyegzés beállításai                               |
|                                   |   | [3] Üres oldal nyomtatási beállítás                     |
|                                   |   | [2] Felügyelő/Gép beállítás                             |
|                                   | [2] Gépcím regisztrálása                      |   |
|                                   | [3] Cím/Felh. fiók                            | [1] Szkenn./Fax cím regisztr                            |
|                                   |   | [2] Felhaszn. fiók                                      |
|                                   |   | [3] Cím regisztrációs lista                             |
|                                   |   | [4] Maximális fiókszám beállítás                        |
|                                   | [4] Felhasználó hitelesítés/<br>Számlakövetés | [1] Hitelesítési módszer                                |
|                                   |   | [2] Felh.-hitelesítés beállítás                         |
| [3] Számlakövetés beállítása      |   |   |
| [4] Nyomtatás hitelesítés nélkül  |   |   |
| [5] Nyomtatási számláló lista     |   |   |
| [6] Külső szerver beállítások     |   |   |
| [7] Ref. engedély beállítások     |   |   |
| [8] Hitelesítő eszköz beállításai |   |   |
| [5] Hálózati beállítás            | [1] TCP/IP beállítás                          |   |
|                                   | [2] NetWare beállítás                         |   |
|                                   | [3] http szerver beállítások                  |   |
|                                   | [4] FTP beállítások                           |   |
|                                   | [5] SMB beállítás                             |   |
|                                   | [6] LDAP beállítás                            |   |
|                                   | [7] E-mail beállítások                        |   |
|                                   | [8] SNMP beállítás                            |   |
|                                   | [9] AppleTalk beállítás                       |   |
|                                   | [0] Bonjour beállítások                       |   |
|                                   | (következő képernyő)                          |   |

| Első szintű menü                | Második szintű menü                          | Harmadik szintű menü                  |
|---------------------------------|--|---------------------------------------|
| [3] Felügyeleti beállítás       | [5] Hálózati beállítás                       | [1] TCP csatlakozási beállítások      |
|                                 |  | [2] Hálózati fax beállításai          |
|                                 |  | [3] WebDAV beállítások                |
|                                 |  | [4] Web szolgáltatás beállítások      |
|                                 |  | [5] Részletes beállítás               |
|                                 | [6] Másoló beáll.                            | Autom. Zoom (Lemezek)                 |
|                                 |  | Autom. Zoom (ADK)                     |
|                                 |  | Tálca megadása APS<br>kikapcsolásakor |
|                                 |  | Válasszon tálcát betétlapnak          |
|                                 |  | Nyomatási feladatok másolás<br>közben |
|                                 |  | Kép automatikus elforgatása           |
|                                 | [7] Nyomtató beáll.                          | USB időhatár                          |
|                                 |  | Hálózati időhatár                     |
|                                 |  | XPS hibák nyomtatása                  |
|                                 | [8] Fax beállítás                            | [1] Fejléc információk                |
|                                 |  | [2] Fejléc/lábléc helye               |
|                                 |  | [3] Telefonvonal beállítások          |
|                                 |  | [4] TX/RX beállítás                   |
|                                 |  | [5] Funkcióbeállítás                  |
|                                 |  | [6] PBX csatlakozás beállítása        |
| [7] Jelentés beáll.             |  |                                       |
| [8] Feladatbeállítások listája  |  |                                       |
| [9] Többvonalas beállítások     |  |                                       |
| [0] Hálózati fax beállításai    |  |                                       |
| [9] Rendszercsatlakoz.          | [1] Nyitott API beállítások                  |                                       |
| [0] Biztonsági beáll            | [1] Felügyeleti jelszó                       |                                       |
|                                 | [2] Felhaszn.fiók felügy.beállítás           |                                       |
|                                 | [3] Felügyelő biztonsági szint               |                                       |
|                                 | [4] Biztonsági részletek                     |                                       |
|                                 | [5] Bővített biztonsági mód                  |                                       |
|                                 | [6] HDD beállítás                            |                                       |
|                                 | [7] Menedzsment funkció beállítások          |                                       |
|                                 | [8] Bélyegző beállításai                     |                                       |
|                                 | [0] Meghajtó jelszó titkosítási<br>beállítás |                                       |
|                                 | (következő képernyő)                         |                                       |
| [1] Licenz beállítások          | [1] Kód igénylése                            |                                       |
|                                 | [2] Licenz telepítése                        |                                       |
|                                 | [3] Engedélyezett funkciók listája           |                                       |
| [4] Segédanyagok élettartam ell | Kellékanyaglista ell.                        |                                       |
| [6] Szalagfelirat nyomtatás     | Enged  |                                       |
|                                 | Tilt   |                                       |

---

# 4

## Nyomtatási műveletek





## 4 Nyomtatási műveletek

### 4.1 Közös beállítások (PCL/PS illesztőprogramok Windows alá)

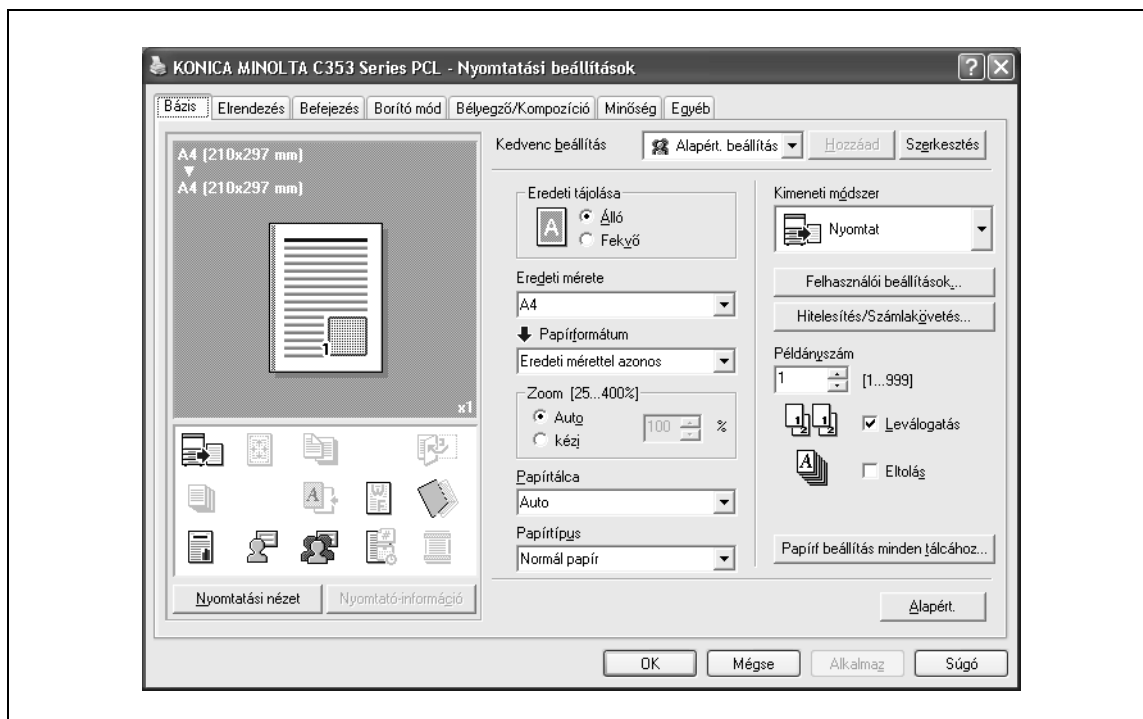
Az alábbiakban a valamennyi fülön megjelenő általános beállítások és gombok kerülnek ismertetésre.

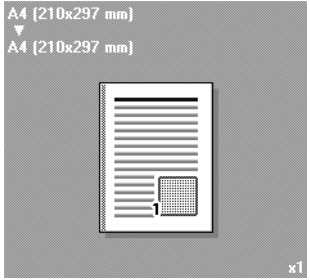

| Elem                               | Leírás   |
|------------------------------------|--|
| OK                                 | Kattintson erre a gombra a beállításokon végzett módosítások alkalmazásához és a párbeszédablak bezárásához.   |
| Mégse                              | Kattintson erre a gombra a beállításokon végzett módosítások elvetéséhez és a párbeszédablak bezárásához.  |
| Súgó                               | Kattintson erre a gombra a megjelenített képernyő elemeihez tartozó súgószövegek előhívásához.   |
| Hozzáad<br>(Kedvenc beállítás)     | Kattintson erre a gombra a pillanatnyi beállítások tárolásához és egy későbbi időpontban történő előhívásához.   |
| Szerkesztés<br>(Kedvenc beállítás) | Kattintson erre a gombra a tárolt beállítások módosításához.   |
| Alapért.                           | Erre a gombra kattintva visszaállítja az alapértelmezett beállításokat.  |
| Nézet                              | <p>A "Papír nézet" gomb kiválasztásával megjelenik az oldal elrendezésének előnézete, a pillanatnyi beállítások alkalmazásával, így előzetesen ellenőrizhető a nyomtatási feladat képe.</p> <p>A "Nyomtatási nézet" gombra kiválasztásával a nyomtató vázlatos ábrája látható, a készülékre felszerelt opciókkal, pl. papírfiókokkal együtt.</p> <div style="display: flex; justify-content: space-around; align-items: center;"> <div style="text-align: center;">  <p>Papír</p> </div> <div style="text-align: center;">  <p>Nyomtató</p> </div> </div> |
| Nyomtató-információ                | Elindítja a PageScope Web Connection programot a nyomtató-információk jóváhagyásához. Ez abban az esetben használható, ha engedélyezett a kommunikáció a készülékkel.  |

## 4.2 A paraméterek ismertetése (PCL/PS illesztőprogramok Windows alá)

A nyomtatás beállítása képernyőn lehet elvégezni az illesztőprogram funkcióinak beállításait.

Kattintson a Nyomtatás párbeszéd-ablak [Tulajdonságok] vagy [Beállítások] gombjára, vagy a jobb gombbal kattintson a nyomtató ikonjára a "Nyomtatók" vagy a "Nyomtatók és faxok" ablakban, majd az ablak megnyitásához válassza ki a "Nyomtatási beállítások" (Windows NT 4.0 esetén "Dokumentum alapbeállításai") menüpontot.

### 4.2.1 Bázis fül

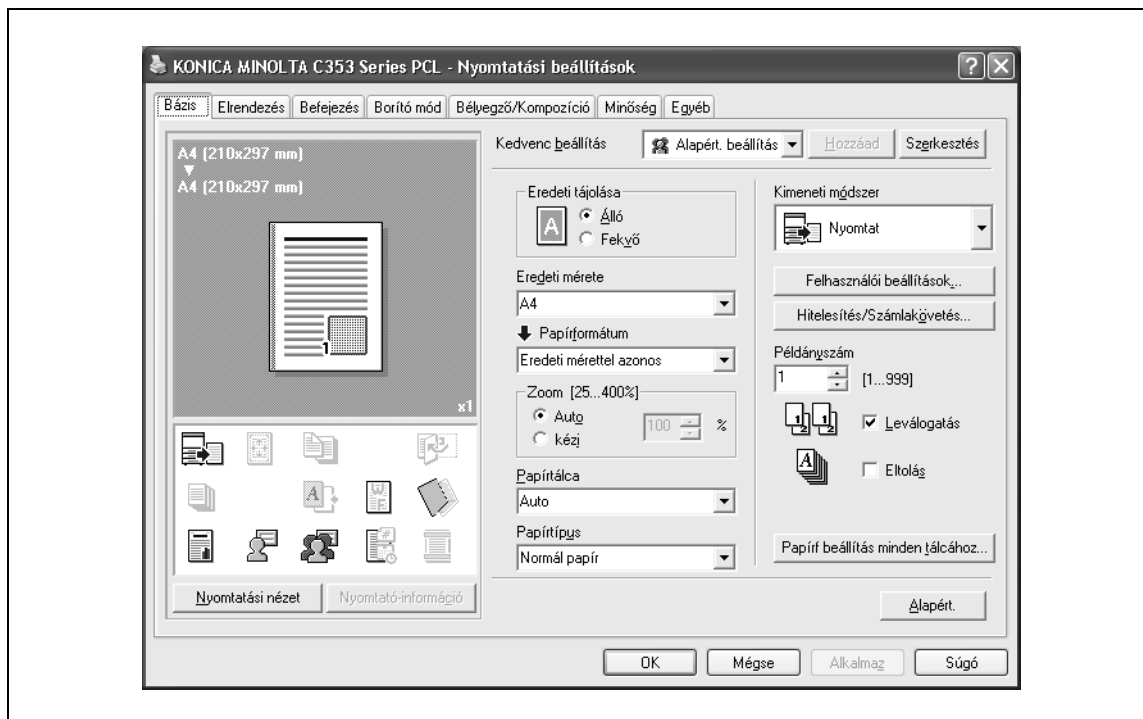

| Funkció neve     | Opció   | Leírás  |
|------------------|---|---|
| Eredeti tájolása | Álló, Fekvő   | Meghatározza az eredeti tájolását.  |
| Eredeti mérete   | Szabványosként és nem szabványosként regisztrált papírformátum.                                     | Meghatározza az eredeti dokumentum formátumát.  |
|                  | Egyedi formátum   | Regisztrálja a méretet.   |
| Papírformátum    | A készüléken szabványosként és nem szabványosként regisztrált papírformátumok állnak rendelkezésre. | Meghatározza a kimenő papír formátumát. Az eredeti automatikusan az itt megadott méretre kerül nagyításra vagy kicsinyítésre, ha az nem egyezik az "Eredeti mérete" beállítással és a "Zoom" paraméter értéke "Auto".   |
|                  | Egyedi formátum   | Regisztrálhatók az egyedi méretek.  |
| Zoom             | 25 - 400%   | Meghatározza a nagyítási vagy a kicsinyítési tényezőt.  |
| Papírtálca       | Auto, 1-4. tálca, LCT, Kézitálca  | Kiválasztja a használandó papírtálcákat. A kiválasztható elemek a felszerelt opcióktól függően különböznek.   |
| Papírtípus       | A készüléken rendelkezésre álló papírfajták.  | Kiválasztja a nyomtatáshoz használt papírfajtát. Csak abban az esetben módosítható, ha a papírtálca részére az "Auto" érték került beállításra. Ha a papírtálca beállítása nem "Auto", a "Papírf beállítás minden tálcához" beállításnál regisztrált papírfajta kerül alkalmazásra. |

| Funkció neve                        | Opció                              | Leírás  |
|-------------------------------------|------------------------------------|---|
| Kimeneti módszer                    | Nyomtat                            | Azonnali nyomtatást végez.  |
|                                     | Biztonságos nyomt                  | A nyomtatandó dokumentumot a készülék "Biztonságos nyomtatási felhasználói fiókjába" menti. Nyomtatásnál a készülék kezelőpaneljén be kell írni a felhasználó azonosítót és a jelszót. Szigorúan bizalmas dokumentumok nyomtatásához válassza ezt a beállítást. |
|                                     | Mentés felhasználói fiókba         | A nyomtatandó dokumentumot a készüléken kialakított felhasználói fiókba menti.  |
|                                     | Mentés felhasználói fiókba/Nyomtat | A dokumentumot egy felhasználói fiókba menti és ezzel egyidejűleg kinyomtatja.  |
|                                     | Próba nyomtatás                    | A dokumentum egy példányának nyomtatása után a készülék ideiglenesen leállítja a nyomtatást. Ezzel elkerülheti a nagyméretű feladatok hibás nyomtatását.  |
|                                     | Azonosító & Nyomtat                | A nyomtatandó dokumentumot a készülék Azonosító & Nyomt. felhasználói fiókjába menti. A nyomtatáshoz el kell végezni a felhasználó hitelesítését a gép kezelőpaneljén.  |
| [Felhasználói beállítások]          | —                                  | Meghatározza a felhasználói azonosítót és jelszót, vagy a fájlnevet és fiókszámot a "Biztonságos nyomt" vagy a "Mentés felhasználói fiókba" végrehajtása esetén.  |
| [Hitelesítés/Számlakövetés]         | —                                  | Maghatározza a felhasználónevet és a jelszót a hitelesítés, valamint az osztálynevet és a jelszót a számlakövetés alkalmazása esetén a készüléken.  |
| Másolatok                           | 1 - 999                            | Adja meg a nyomtatandó másolatok számát.  |
| Leválogatás                         | BE/KI                              | Több példány nyomtatása esetén beállítja azok leválogatását.  |
| Eitolás                             | BE/KI                              | Többpéldányos nyomtatás esetén eltolja a nyomtatott szettekét egymáshoz képest.   |
| [Papírf. beállítás minden tálcához] | Papírfajta beállítások             | Kiválasztja a használandó papírtálcákat. A kiválasztható elemek a felszerelt opcióktól függően különböznek.   |
|                                     | Papírtípus                         | Kiválasztja a papírtálcába betöltendő papír fajtáját.   |



#### Megjegyzés

A "12 × 18" papírméret a 304,8 × 457,2 mm-es mérettel egyenértékű, amely enyhén nagyobb, mint az A3 formátum.

Nem szabványos méretű papírra történő nyomtatáshoz, gondoskodjon arról, hogy előzetesen beállítsa az egyedi papírméreteket az Egyedi oldalformátum ablakban. Egy nem szabványos méret regisztrálását a papírméret vagy az eredeti méret opciói közül az "Egyedi formátum" kiválasztásával végezheti el.

A szabványos méretet teljesen kitöltő adatok nyomtatásához az "Eredeti formátuma" beállításnál a "W" kiválasztásával a szabványos formátum mellett, az adatok az eredetinel nagyobb papírra, középre helyezve nyomtathatók.

Például, ha 8-1/2 × 11 formátumú adatok nyomtatását 11 × 17 formátumú papírra, középre helyezve kívánja elvégezni, "8-1/2 × 11W" formátum-beállítással hozza létre az adatokat, majd állítsa be a "8-1/2 × 11W" formátumot az "Eredeti formátuma"-ként, és adja meg a nyomtató-illesztőprogram által használandó tálcaként a "Papírtálca" beállítást.

A készüléken, töltsön 11 × 17 formátumú papírt a használni kívánt tálcába, válassza ki a tálcát a [Alapértelm. fül (Papír) beállításnál], válassza ki a [Tálca beállítás megváltoztatása] – [Túlméretes papír] papírt a kezelőpanelen, állítsa be a "8-1/2 × 11W" formátumot, majd ellenőrizze, hogy ki lett-e választva az [Automat. érzékelés] az [Egyedi méret] alatt, és hogy "11 × 17" jelent-e meg a kijelzőn.

12-1/4 × 18 formátumú papírok betöltése esetén, a [12-1/4 × 18] beállítást kell kiválasztani az [Egyedi méret] paraméter részére.

Egyedi méretű papírra végzett nyomtatás esetén, válassza ki a [Tálca beállítás megváltoztatása] – [Túlméretes papír] elemet, válassza ki a "8-1/2 × 11W" beállítást, majd a [Méret módosítása] funkcióval válassza ki a használandó papír méretét.

A papír hátoldalára történő nyomtatáshoz állítsa be a "Duplex 2. oldal" lehetőséget.



## 4.2.2 Elrendezés fül

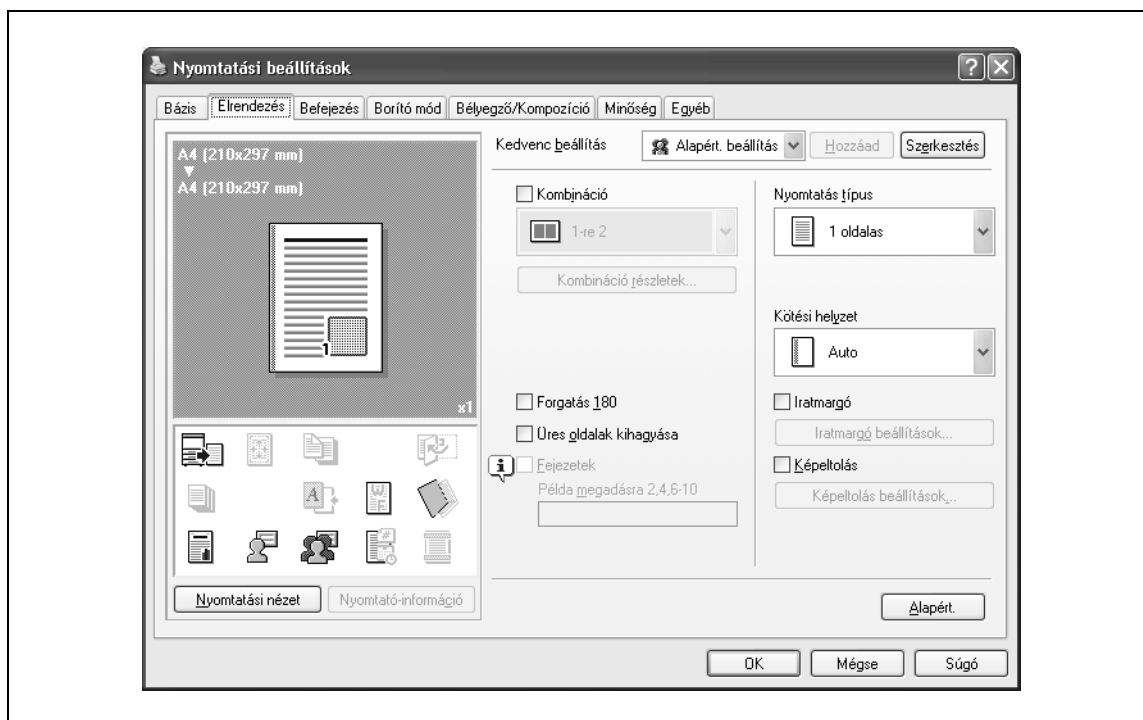

| Funkció neve           | Opció  | Leírás  |
|------------------------|--|---|
| Kombináció             | 1-re 2, 1-re 4, 1-re 6, 1-re 9, 1-re 16, 2 x 2, 3 x 3, 4 x 4 | Több oldal nyomtatását végzi egyetlen lapra, vagy egy eredeti oldalt felosztását több oldalra. A [Kombináció részletek] lehetővé teszi az oldalak sorrendje, valamint a szegélyező keretek beállítását. |
| [Kombináció részletek] | Kombináció   | Kiválasztja a kombináció feltételeit.   |
|                        | Elrendezés sorrend   | Meghatározza az elrendezett oldalak sorrendjét. Az oldalak sorrendje akkor határozható meg, ha $N \times N$ került beállításra a "Kombináció" részére.  |
|                        | Szegély  | Meghatározza a szegélyvonalak feltüntetését és azok típusát. Az oldalak sorrendje akkor határozható meg, ha $N \times N$ került beállításra a "Kombináció" részére.                                     |
|                        | Átfedés vonalszélesség                                       | Meghatározza a poszter mód felülírás alkalmazását. Abban az esetben adható meg, ha $N$ az $N$ -ben került beállításra a "Kombináció" részére.   |
| Forgatás 180           | BE/KI  | A kép 180°-kal elforgatva kerül nyomtatásra.  |
| Üres oldalak kihagyása | BE/KI  | Nem nyomtatja ki az üres oldalakat.   |
| Fejezetek              | BE/KI  | Meghatározható az első oldalra nyomtatandó oldalak száma. Abban az esetben adható meg, ha a nyomtatás típusa "2 oldalas" vagy "Füzet".  |
| Oldalszám              | —  | A lapok első oldalára nyomtatandó oldalakat határozza meg, ha a "Fejezetek" paraméter értéke BE.  |
| Nyomtatás típus        | 1 oldalas, 2 oldalas, Füzet                                  | Meghatározza a duplex és a füzet nyomtatást.  |
| Kötési helyzet         | Auto, Bal kötés, Jobb kötés, Felső kötés                     | Meghatározza a kötés helyzetét.   |
| Oldalmargó             | BE/KI  | Meghatározza az iratmargót. A margó értékeinek beállításához kattintson a [Iratmargó beállítások] (Iratmargó beállításai) gombra.   |

| Funkció neve             | Opció         | Leírás   |
|--------------------------|---------------|--|
| [Iratmargó beállítások]  | Eltolás mód   | Kiválasztja, hogy az iratmargó milyen módon kerüljön elhelyezésre az oldalakon.  |
|                          | Előlap/Hátlap | Meghatározza az iratmargó szélességének értékét. Kétoldalas nyomtatás esetén az "Ugyanaz az érték az elő- és a hátlaphoz" négyzet törlésével eltérő szélességű iratmargó állítható be az elő- és a hátlapon. |
|                          | Egység        | Itt választja ki a mértékegységet, amelyben megadja a méreteket.   |
| Kép eltolás              | BE/KI         | A nyomtatást a teljes nyomtatási képet eltolva végzi. Az eltolás értékeinek beállításához kattintson a [Képváltás beállítások] gombra.   |
| [Képeltolás beállítások] | Egység        | Itt választja ki a mértékegységet, amelyben megadja a méreteket.   |
|                          | Előlap/Hátlap | Meghatározza az eltolás irányát és mértékét. Kétoldalas nyomtatás esetén az "Ugyanaz az érték az elő- és a hátlaphoz" négyzet törlésével eltérő méretű eltolás állítható be az elő- és a hátlapon.           |



#### **Megjegyzés**

A "Kombináció" alatt kiválaszthatók a "2 x 2, 3 x 3, 4 x 4" lehetőségek, egy dokumentumlap több papírlapra történő nyomtatásához. Ez a funkció csak a PCL illesztőprogramban létezik.

Az "Üres oldalak kihagyása" funkció csak a PCL illesztőprogramban létezik.

Az iratmargók elhelyezkedése a "Kötési helyzet" beállítástól függően eltérő lehet.

## 4.2.3 Befejezés fül

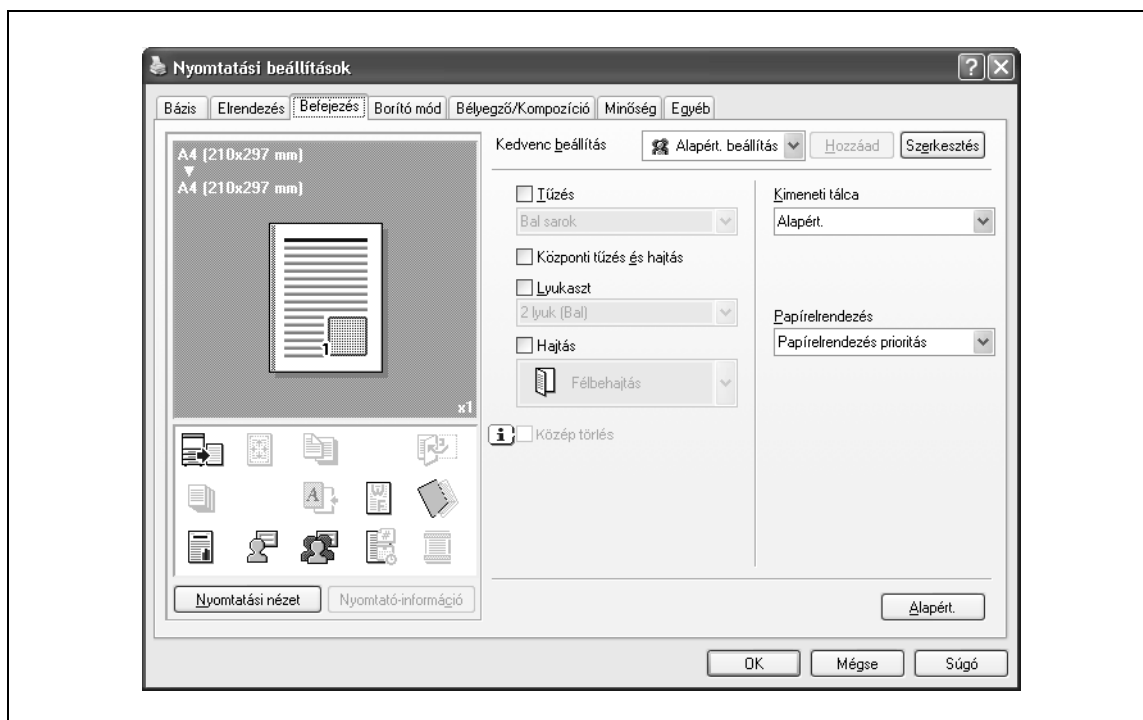

| Funkció neve             | Opció  | Leírás   |
|--------------------------|--|--|
| Tűzés                    | BE/KI  | Beállítja a tűzést.<br>A legördülő listában válassza ki a tűzőkapcsok számát és helyzetét.   |
| Központi tűzés és hajtás | BE/KI  | A nyomtatott dokumentum középvonal mentén történő, könyvgerinc jellegű összetűzését állítja be.  |
| Lyukaszt                 | BE/KI  | Beállítja a lyukasztást.<br>A legördülő listában válassza ki a fűzőlyukak számát és helyzetét.   |
| Hajtás                   | BE/KI  | Meghatározza a hajtást.  |
| Közép törlés             | BE/KI  | Központi tűzés és hajtás beállítás esetén ezzel a lehetőséggel elkerülheti a középső hajtás vonalára történő nyomtatás.  |
| Kimenet tálca            | Alapértelmezett, 1-3. tálca, 5-6. rekesz             | Kiválasztja a tálcát amelyre kiadásra kerülnek a nyomtatott oldalak.<br>A kiválasztható elemek a felszerelt opcióktól függően különböznek.   |
| Papírelrendezés          | Papírelrendezés prioritás, Termelékenységi prioritás | Meghatározza a kötési helyzet beállítási módszerét kétoldalas nyomtatás esetén. A kötési helyzet valamennyi elsőbbséget élvező másolatkezelési adat fogadása után kerül beállításra. Az adatok fogadása és nyomtatása hatékonysági elv alapján történik. |

**Megjegyzés**

A "Tűzés" és a "Központi tűzés és Hajtás" funkciók csak az opciós másolatkezelő felszerelése esetén használhatók.

A "Lyukaszt" funkció csak abban az esetben használható, ha a lyukasztókészlet felszerelésre került az opciós másolatkezelőre.

A "Hajtás" funkció csak az opciós FS-519 másolatkezelő és a gerinctűző készlet felszerelése esetén használható.

A "Közép törlés" funkció csak az opciós FS-609 másolatkezelő és a "Központi tűzés és hajtás" funkció beállítása esetén használható.

## 4.2.4 Borító mód fül

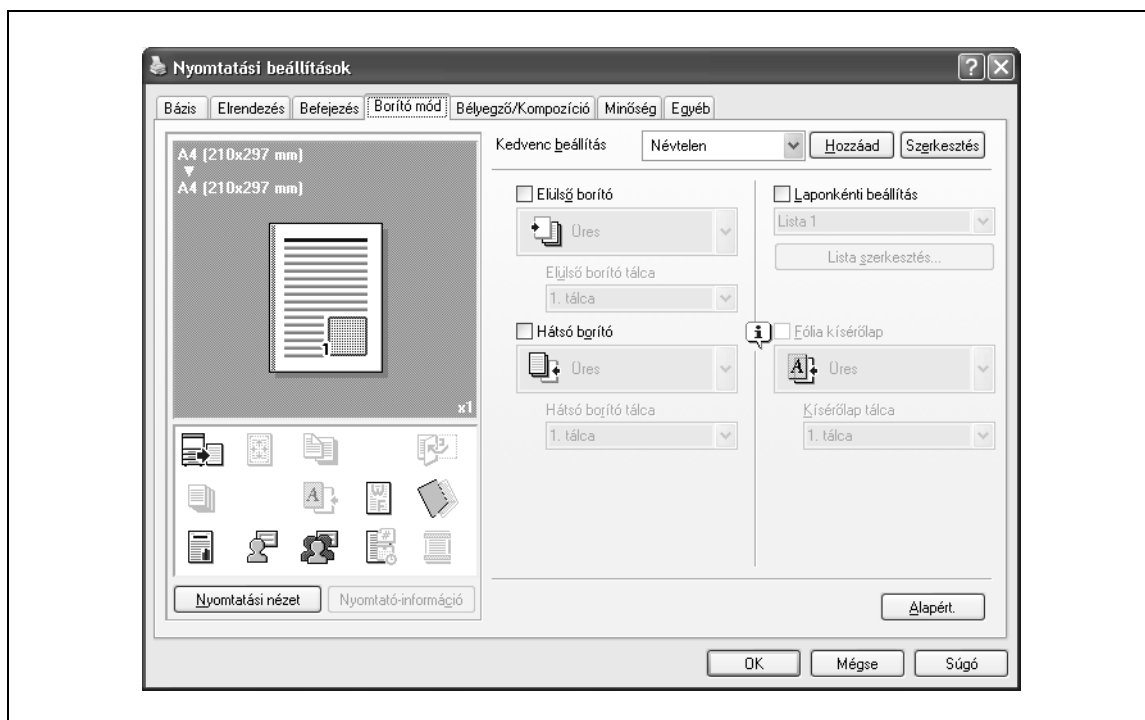

| Funkció neve         | Opció  | Leírás  |
|----------------------|--|---|
| Első borító          | BE/KI, Üres/Nyomat   | Egy elülső borítólapot csatol a nyomtatáshoz. Abban az esetben állítható be, ha a papírtálca beállítása nem "Auto".   |
| Elülső borító tálcá  | 1-4 tálcá, LCT, Kézitálca  | Kiválasztja a papírtálcát a borítólap részére. A kiválasztható elemek a felszerelt opcióktól függően különböznek.   |
| Hátsó borító         | BE/KI, Üres/Nyomat   | Egy hátsó borítólapot csatol a nyomtatáshoz. Abban az esetben állítható be, ha a papírtálca beállítása nem "Auto".  |
| Hátsó borító tálcá   | 1-4 tálcá, LCT, Kézitálca  | Kiválasztja a papírtálcát a hátsó borítólap részére. A kiválasztható elemek a felszerelt opcióktól függően különböznek.   |
| Laponkénti beállítás | BE/KI  | Oldal besúrása oldalak közé és váltás a papírfajták és a tálcák között minden oldal után. A [Lista szerkesztés] lehetővé teszi egy lista létrehozását, oldalankénti feltételek beállításával. |
| [Lista szerkesztés]  | Listanév   | Kiválasztja a szerkesztendő lista nevét. A beállítások megjelennek a listában.  |
|                      | [Listanév szerkesztés...]  | Lehetővé teszi egy lista átnevezését.   |
|                      | [Fel]/[Le]   | Fel vagy le lépteti a kiválasztott feltétel-sort. Olyan módon rendezze a sorokat, hogy az oldalszámok emelkedő sorrendbe kerüljenek.  |
|                      | [Hozzáad]  | Egy feltétel hozzáadását végzi. A feltételek a "Hozzáadás/Törlés" alatt kerülnek meghatározásra.  |
|                      | [Töröl]  | Törli a kiválasztott feltétel-sort.   |
|                      | Oldalszám  | Meghatározza az oldalszámokat. Több oldal megadásához vesszővel válassza el az egyes oldalszámokat vagy egy kötőjelet használva adjon meg egy tartományt.                                     |
|                      | Nyomtatás típus  | Meghatározza a nyomtatás típusát, a "Beállítások módosítása" legördülő listából.  |
|                      | Papírtálca   | Meghatározza a nyomtatáshoz használt papírtálcát, a "Beállítások módosítása" legördülő listából.  |
| Tűzés                | Meghatározza a tűzőkapcsok számát és helyzetét, a "Beállítások módosítása" legördülő listából. |   |

| <b>Funkció neve</b> | <b>Opció</b>   | <b>Leírás</b>   |
|---------------------|----------------|---|
| Fólia kísérlap      | BE/KI, Üres    | Írásvetítő fóliák nyomtatásánál betélapokat helyez a fóliák közé.<br>Abban az esetben állítható be, ha a papírfajta beállítása "Fólia". |
| Kisérlap tálca      | 1-4 tálca, NKT | Kiválasztja a papírtálcát a fólia kísérlapok részére.<br>A kiválasztható elemek a felszerelt opcióktól függően különböznek.             |

## 4.2.5 Bélyegző/Kompozíció fül

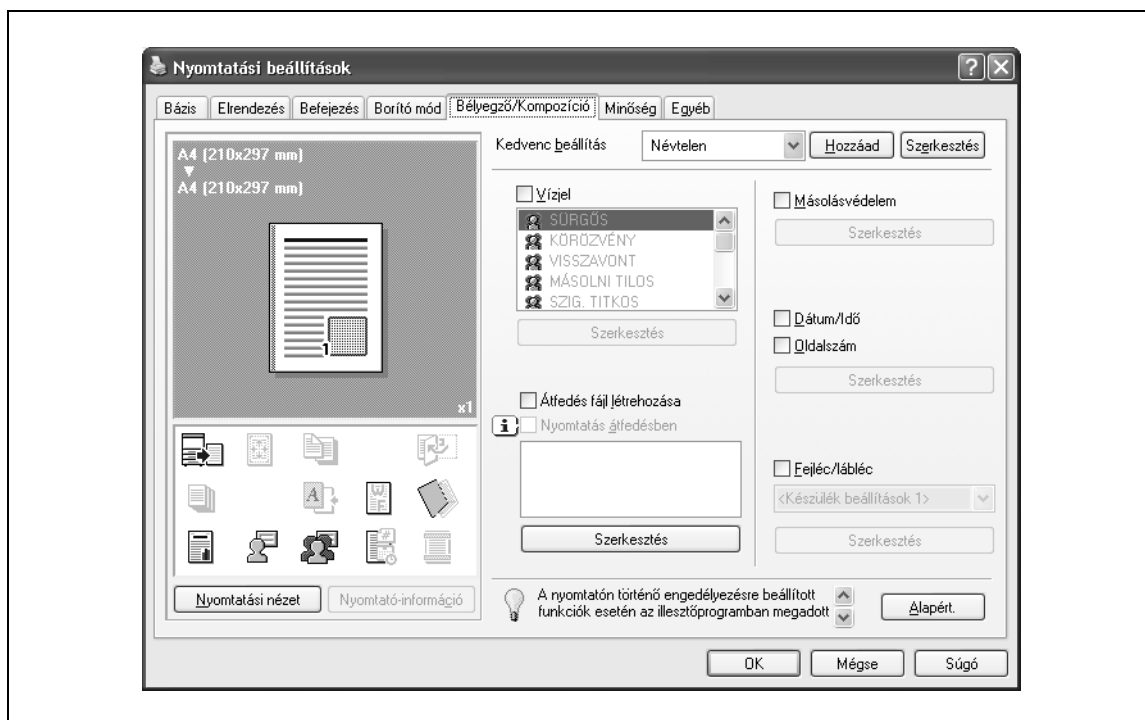

| Funkció neve             | Opció   | Leírás  |
|--------------------------|---|---|
| Vízjel                   | BE/KI   | Vízjelet (szöveges bélyegzőt) helyez el a nyomtatott oldalon. A [Szerkesztés] segítségével elvégezhető a vízjelek hozzáadása, módosítása és törlése.                                      |
| [Szerkesztés]            | —   | Részletesen, lásd "Vízjel szerkesztése" a(z) 4-14. oldalon.   |
| Átfedés fájl létrehozása | BE/KI   | Az eredeti nyomtatásánál bejelölve ezt a négyzetet, létrehozza az átfedési adatokat.  |
| Nyomtatás átfedésben     | BE/KI   | Az eredeti dokumentumot külön létrehozott átfedési adatok fölé nyomtatja. A [Szerkesztés] segítségével módosítható az átfedésben történő nyomtatás módszere.                              |
| [Szerkesztés]            | [Tallózás fájlokban..]<br>[Töröl]<br>Oldalak<br>Minta felülírás | Egy átfedés fájl betöltése.<br>A kiválasztott átfedés törlése.<br>Meghatározza a nyomtatásra kerülő oldalakat.<br>Meghatározza az átfedés nyomtatását az eredeti dokumentum fölé.         |
| Másolatvédelem           | BE/KI   | Egy speciális mintázatot nyomtat az illetéktelen másolás megelőzése érdekében. A [Szerkesztés] segítségével elvégezhető a nyomtatandó elemek meghatározása, elhelyezése és összeállítása. |
| [Szerkesztés]            | —   | Részletesen, lásd "Másolatvédelem szerkesztése" a(z) 4-15. oldalon.   |
| Dátum/Idő                | BE/KI   | A dokumentumokra kinyomtatható a dátum és az idő. A [Szerkesztés] segítségével elvégezhető a nyomtatandó elemek, az oldalak, és az oldalon elfoglalt helyzet meghatározása.               |
| Oldalszám                | BE/KI   | Kinyomtattja az oldalszámokat. A [Szerkesztés] segítségével elvégezhető a nyomtatandó elemek, az oldalak, és az oldalon elfoglalt helyzet meghatározása.                                  |
| [Szerkesztés]            | —   | Részletesen, lásd "A dátum/idő és az oldalszámozás szerkesztése" a(z) 4-17. oldalon.  |

| Funkció neve  | Opció                     | Leírás  |
|---------------|---------------------------|---|
| Fejléc/lábléc | Nyomtató beállítások 1-20 | A fejléc és a lábléc nyomtatását végzi. Kiválasztja a fejléc/lábléc információit a nyomtató beállításainak listájából. A [Szerkeszt] segítségével elvégezhető a nyomtatandó elemek meghatározása, valamint azon oldalak beállítása amelyekre ezek nyomtatásra kerülnek. |
| [Szerkesztés] | Elosztási ell. szám       | Több példány nyomtatása esetén a fejlécben vagy a láblécben nyomtatásra kerül a példány sorszáma.   |
|               | [Szerkesztés]             | Meghatározza az elosztási ellenőrző szám feltételeit.   |
|               | Oldalak                   | Meghatározza a nyomtatásra kerülő oldalakat.  |
|               | Szöveg színe              | Meghatározza a színt, amelyben a szöveg nyomtatásra kerül.  |



#### **Megjegyzés**

*Windows Vista x64 esetén a "Vízjel" funkció nem választható ki együtt a következő funkciók bármelyikével: Felhasználó hitelesítés, Számlakövetés, Laponkénti beállítás, Hitelesítési beállítások ell. nyomtatás előtt, Nyomtatás alatt felugró hitelesítés ablak*

## Vízjel szerkesztése

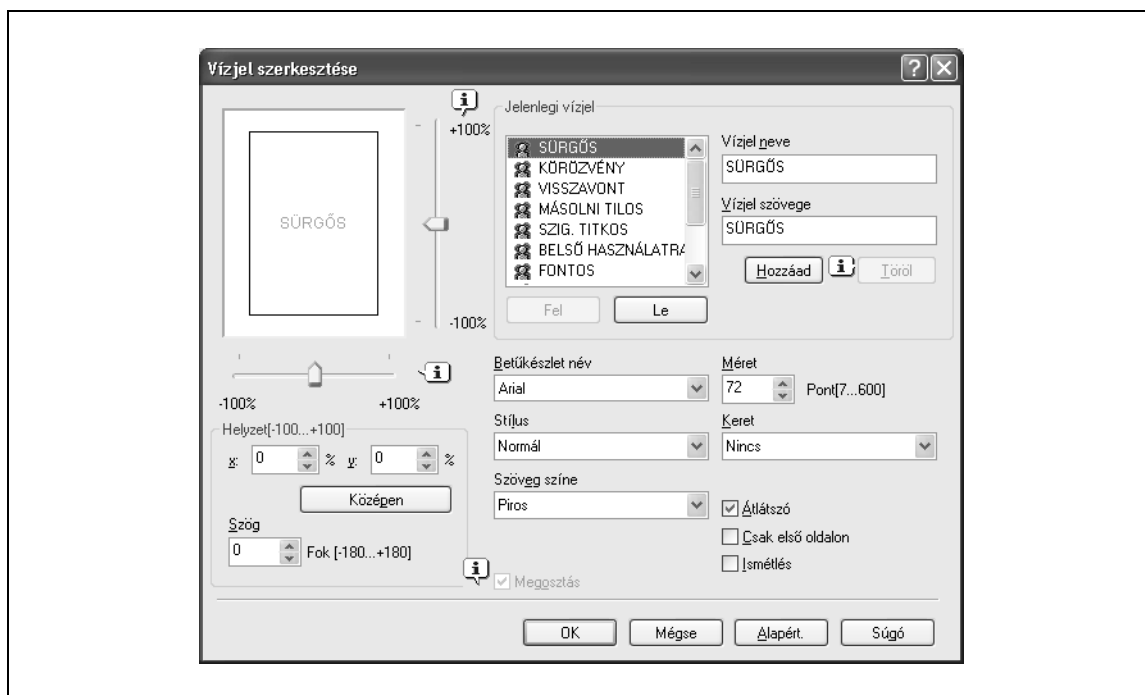

| Funkció neve      | Leírás   |
|-------------------|--|
| Vízjel neve       | Írja be a vízjel nevét.  |
| Vízjel szövege    | Írja be a vízjelként nyomtatásra kerülő szöveget.  |
| [Hozzáad]         | Egy új vízjel létrehozásához kattintson erre a gombra.   |
| [Töröl]           | A kiválasztott vízjel törléséhez kattintson erre a gombra.   |
| Helyzet           | Meghatározza a vízjel függőleges és vízszintes helyzetét. A vízjel helyzete beállítható a párbeszédablakban található függőleges és vízszintes csúszkák segítségével is. |
| Szög              | Meghatározza a vízjel nyomtatási dőlésszögét.  |
| Betűkészlet neve  | Meghatározza a betűtípust.   |
| Méret             | Meghatározza a méretet.  |
| Stílus            | Meghatározza a betűtípus stílusát.   |
| Keret             | Meghatározza a keret stílusát.   |
| Szöveg színe      | Meghatározza a vízjel szövegének színét.   |
| Átlátszó          | A vízjel átlátszó képként kerül nyomtatásra.   |
| Csak első oldalon | A vízjel csak az első oldalra kerül nyomtatásra.   |
| Ismétlés          | A vízjel egy oldalon többször ismételve kerül nyomtatásra.   |
| Megosztás         | Meghatározza, hogy a vízjel nyilvánosként vagy személyesként regisztrálja.   |



## Másolásvédelem szerkesztése

| Funkció neve               | Leírás  |
|----------------------------|---|
| Karakterek                 | Egy kiválasztott karakterláncot foglal be egy mintázatba. Egy előzetesen regisztrált karakterlánc (általános bélyegző) vagy egy, a készüléken regisztrált karakterlánc (regisztrált bélyegző) adható meg. |
| Dátum/Idő                  | A kiválasztott dátumot és időpontot foglalja be a mintázatba. A [Szerkesztés] gombra kattintva a "Formátum" alatt, meghatározhatja a kijelzési formátumot vagy idő formátumát.                            |
| Sorozatszám                | A készülék gyártási sorozatszámát foglalja be a mintázatba.   |
| Csoportosítás jelölő száma | Több példány nyomtatása esetén a példány sorszámát foglalja be a mintázatba. A [Szerkesztés] gombra kattintva a "Kezdő szám" alatt, meghatározhatja kezdő számot vagy a megjelenítés formátumát.          |
| Feladat száma              | Egy automatikus oldalbeosztású dokumentum nyomtatása esetén a nyomtatási feladat számát foglalja a mintázatba.  |
| Szövegméret                | Meghatározza a mintázatba foglalt szöveg méretét.   |
| Szög                       | Meghatározza a mintázat dőlésszögét.  |

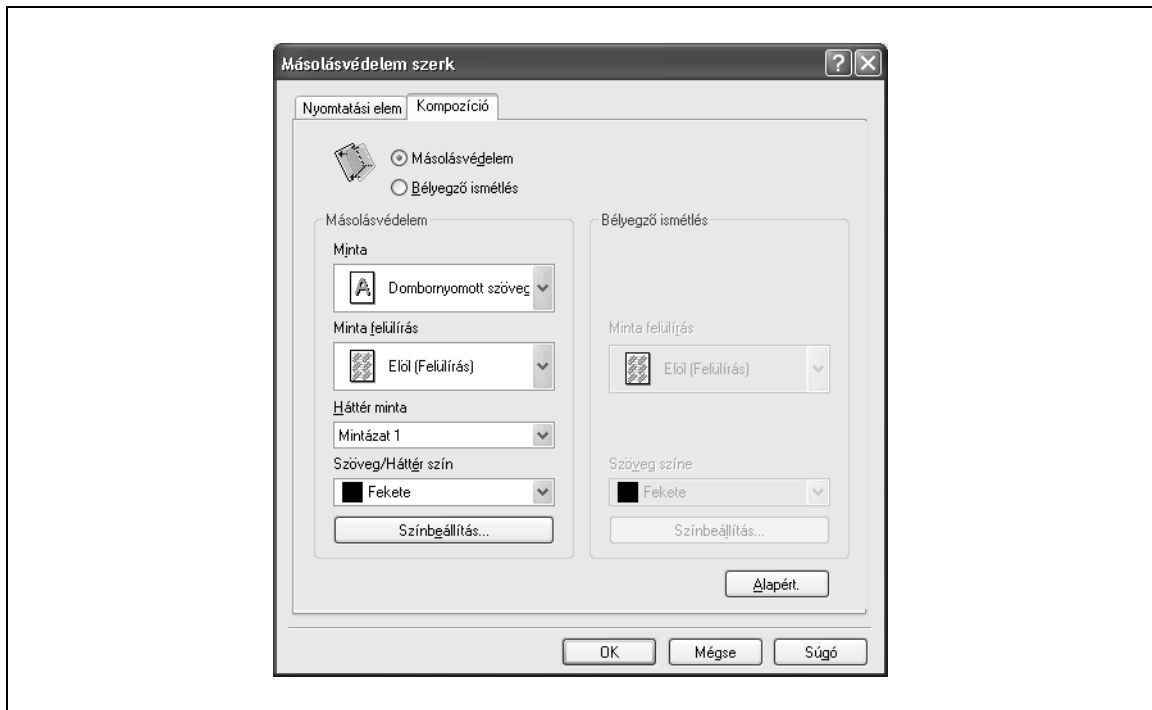

| Funkció neve      | Leírás   |
|-------------------|--|
| Másolatvédelem    | Egy rejtett mintázatot illeszt be, amelyik megjelenik a másolatokon. |
| Bélyegző ismétlés | Egy szöveges mintázat nyomtatása.                                    |

A "Másolásvédelem" kiválasztása esetén az alábbi beállítások állnak rendelkezésre.

| Funkció neve       | Leírás  |
|--------------------|---|
| Minta              | Meghatározza a mintázat beillesztésének módját.   |
| Minta felülírás    | Meghatározza a mintázat nyomtatásának a sorrendjét az eredetire.  |
| Háttér minta       | Meghatározza a mintázat hátterét.   |
| Szöveg/Háttér szín | Meghatározza a mintázat színét. A színek denzitása és kontrasztja a [Színbeállítás] gombra kattintva módosítható. |

A "Bélyegző ismétlés" kiválasztása esetén az alábbi beállítások állnak rendelkezésre.

| Funkció neve    | Leírás  |
|-----------------|---|
| Minta felülírás | Meghatározza a mintázat nyomtatásának a sorrendjét az eredetire.  |
| Szöveg színe    | Meghatározza a mintázat színét. A színek denzitása és kontrasztja a [Színbeállítás] gombra kattintva módosítható. |



#### Megjegyzés

A "Másolásvédelem" és a "Bélyegző ismétlés" nem használhatók egyidejűleg.

Eltérő beállítások használhatók a "Másolásvédelem" és a "Bélyegző ismétlés" esetén.

## A dátum/idő és az oldalszámozás szerkesztése

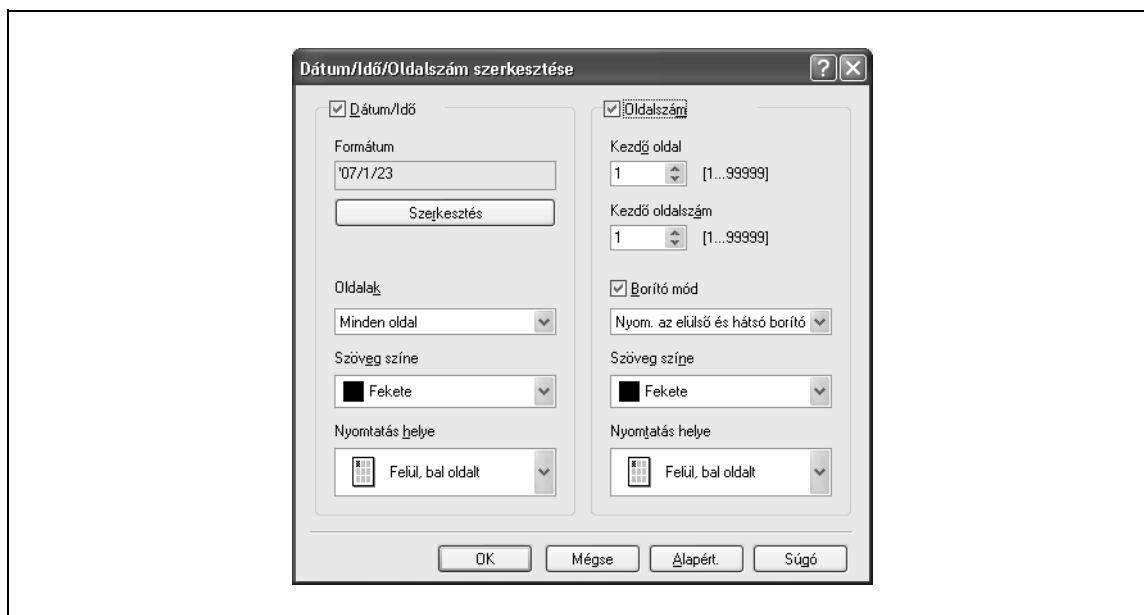

| Funkció neve    | Leírás   |
|-----------------|--|
| Formátum        | Itt jelenik meg a dátum és az idő nyomtatási formátuma. A [Szerkeszt] gombra kattintva, beállíthatja a kijelzési formátumot vagy idő formátumát. |
| Oldalak         | Meghatározza az oldalakat, amelyekre nyomtatásra kerül a dátum és az időpont.  |
| Szöveg színe    | Meghatározza a színt, amelyben a szöveg nyomtatásra kerül.   |
| Nyomtatás helye | Meghatározza a nyomtatás helyzetét.  |
| Kezdő oldal     | Meghatározza az oldalt, amelyen elkezdődik az oldalszámozás nyomtatása.  |
| Kezdő oldalszám | Meghatározza az oldalszámozás kezdő értékét.   |
| Borító mód      | Borítólapok csatolása esetén beállíthatja, hogy az elülső vagy a hátsó borítóra kerüljön-e oldalszám.  |
| Szöveg színe    | Meghatározza a színt, amelyben a szöveg nyomtatásra kerül.   |
| Nyomtatás helye | Meghatározza a nyomtatás helyzetét.  |

## 4.2.6 Minőség fül



| Funkció neve        | Opció   | Leírás   |
|---------------------|---|--|
| Szín választása     | Összes szín, Szürkeskála, 2 szín  | Meghatározza a nyomtatás színét.   |
| Minőség beállítása  | —   | Beállítható a kép minősége. Választhatja az "Egyszerű" lehetőséget a teljes dokumentum, vagy a "Részletes" lehetőséget a karakterek, fényképek, táblázatok és grafikonok beállításához.  |
| Színbeállítás       | Dokumentum, Fotó, DTP, Web, CAD   | A kiválasztott eredeti dokumentumnak megfelelő minőségben nyomtat.<br>Dokumentum: A sok karaktert tartalmazó dokumentumoknak megfelelő minőségben nyomtat.<br>Fotó: Fényképeknek megfelelő minőségben nyomtat.<br>DTP: A DTP-vel előállított dokumentumoknak megfelelő minőségben nyomtat.<br>Web: Honlapoknak megfelelő minőségben nyomtat.<br>CAD: CAD adatoknak megfelelő minőségben nyomtat. |
| Felbontás           | —   | A felbontást mutatja. Ezt az elemet nem módosíthatja.  |
| Minta               | Finom, Durva  | Meghatározza a grafikus sablonok részleteit.   |
| Képtömörítés        | Legjobb minőség (minőség prioritás), Maximális tömörítés (sebesség prioritás) | Meghatározza a tömörítési arányt a grafikus képek részére.   |
| Fényes mód          | BE/KI   | Nyomtatás fényes papírra.  |
| Festék takarékos    | BE/KI   | A nyomtatás denzitásának szabályozásával csökkenti a felhasznált festék mennyiségét.   |
| Élkiemelés          | BE/KI   | Kiemeli a karakterek, rajzok és képek éleit, jobb láthatóságot biztosítva a kisméretű elemek részére. Abban az esetben állítható be, ha a szín beállítása "Szürkeskála".   |
| Betűtípus beállítás | —   | Kiválasztja, hogy nyomtatásnál a TrueType vagy a nyomtató betűkészletei kerülnek-e használatba. Kiválasztja, hogy a betűkészletek bittérképént vagy kontúrként kerülnek letöltésre a nyomtatóra.   |

**Megjegyzés**

*A "2 szín" opció a "Szín választása" paraméter részére csak a PCL illesztőprogramban létezik.  
A "2 szín" lehetővé teszi egy két színből álló kombináció beállítását.*

*A "Minta" és a "Képtömörítés" funkciók csak a PCL illesztőprogramban léteznek.*

*A PS illesztőprogram esetén a profilok kezelését a "Minőség beállítása" paraméter segítségével lehet elvégezni.*

## 4.2.7 Egyéb fül

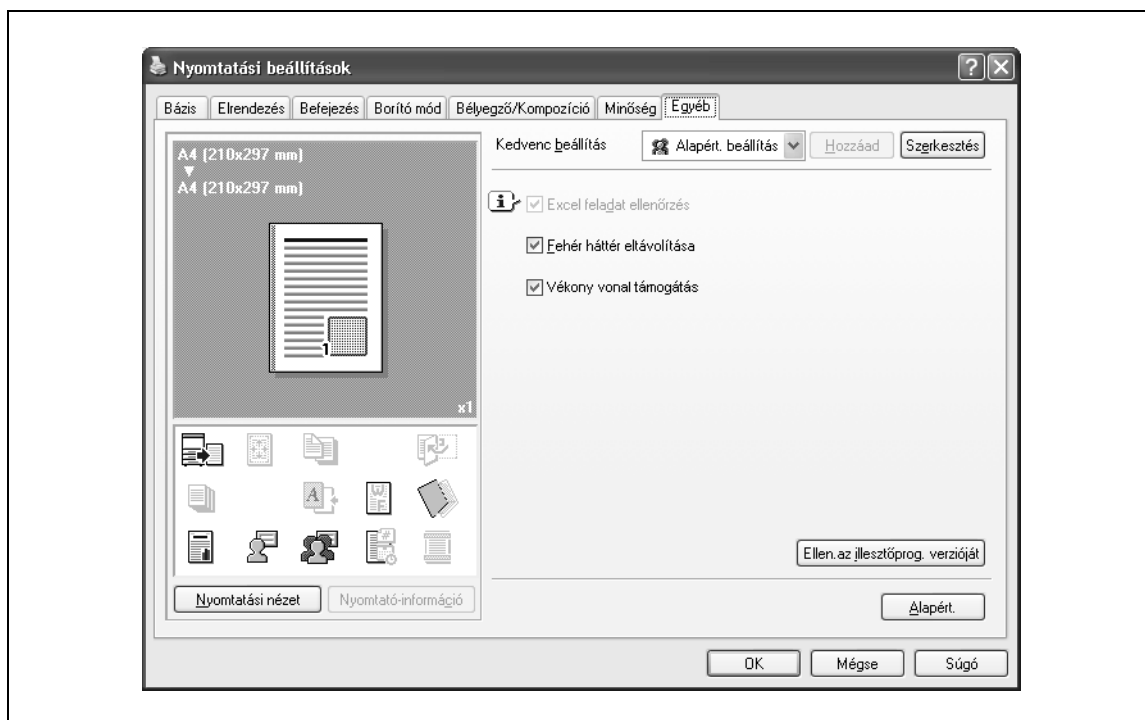

| Funkció neve                      | Opció | Leírás   |
|-----------------------------------|-------|--|
| Excel feladat ellenőrzés          | BE/KI | Több Microsoft Excel munkalap különböző oldalbeállításokkal történő nyomtatása esetén a lapok egylapos feladatokba oszthatók, a tartalmazott adatoktól függően. Ezen funkció kiválasztása esetén a feladatok szétválasztása minimálisra csökkentett.   |
| Fehér háttér eltávolítása         | BE/KI | Ha egy átfedés fájl Microsoft PowerPoint adatok felé kerül nyomtatásra, a fehér területek eltávolításra kerülnek, hogy a PowerPoint adatok fehér háttere ne takarja el az átfedést fájl.<br>Ha törli ennek a négyzetnek a kijelölését, a háttér nem kerül eltávolításra és az eredeti adatoknak megfelelően kerül nyomtatásra. |
| Vékony vonal támogatás            | BE/KI | Kicsinyített nyomtatás esetén a vékony vonalak életlenül jelenhetnek meg. Ez elkerülhető, ha kiválasztja ezt a funkciót.   |
| Ellen. az illesztőprog. verzióját | —     | Megjeleníti a nyomtató-illesztőprogram verzió információit.  |

**Megjegyzés**

A "Fehér háttér eltávolítása" és a "Vékony vonal támogatás" funkció csak a PCL illesztőprogramban használható.

Az "Excel feladat ellenőrzés" és a "Fehér háttér eltávolítása" beállítások nem használhatók a Windows XP Professional x64, Windows Vista x64 és Windows Server 2003 x64 rendszerek esetén.

Az "Excel feladat ellenőrzés" csak akkor módosítható, ha a nyomtatási beállítások párbeszédablak a "Nyomtatók" (Windows XP/Server 2003 esetén "Nyomtatók és faxok") ablakból lett megjelenítve.

### 4.3 Közös beállítások (Mac OS X)

Az alábbiakban a készülék egyes műveleteihez (Output Method, Layout/Finish, Paper Tray/Output Tray, Cover Sheet/OHP Interleave, Per Page Setting, Stamp/Composition és Quality), a Print ablakban megjelenő közös beállítások kerülnek ismertetésre.

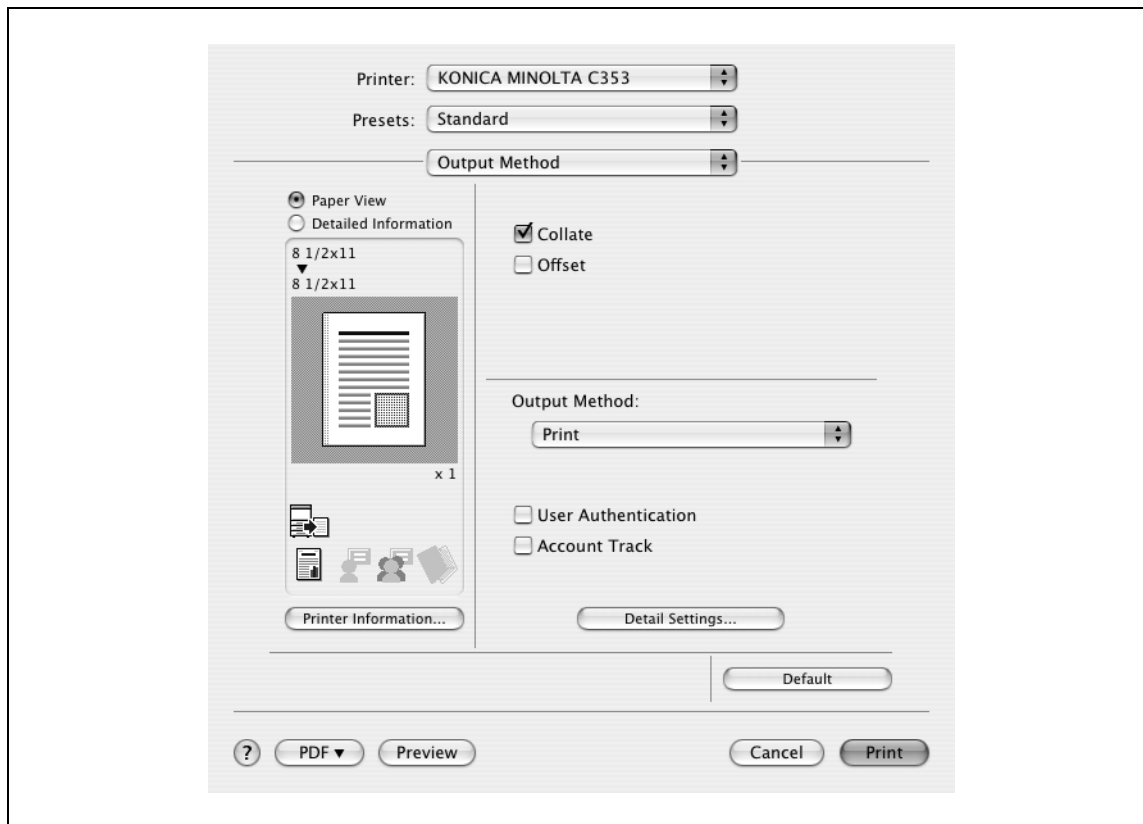

| Elem                 | Leírás   |
|----------------------|--|
| Paper View           | Az oldal elrendezésének előnézete látható, a pillanatnyi beállítások alkalmazásával, így előzetesen ellenőrizhető a nyomtatási feladat képe. |
| Detailed Information | A jelenlegi beállítások szövegesen láthatók.   |
| Printer Information  | A felszerelt opciók állapota látható.  |
| Default              | Erre a gombra kattintva visszaállítja az alapértelmezett beállításokat.  |
| ? (Súgó)             | Kattintson erre a gombra a megjelenített képernyő elemeihez tartozó súgószövegek előhívásához.   |
| Cancel               | Kattintson erre a gombra a beállításokon végzett módosítások elvetéséhez és a párbeszédablak bezárásához.                                    |
| Print                | Erre a gombra kattintva érvényesíti a módosított beállításokat a nyomtatáshoz.   |



#### Bővebb információk

A *Printer Info* párbeszédablakban található [Acquire Device Information] gombra kattintva, a készülékkel történő kommunikációval kiolvashatja a készüléken elvégzett beállítások állapotát. Ez a funkció csak abban az esetben használható, ha a kapcsolat a készülékkel történő kommunikáció részére engedélyezett.

## 4.4 Egyedi méret hozzáadása (Mac OS X)

A szabványos formátumoktól eltérő méretű papírra történő nyomtatáshoz regisztrálni kell az egyedi papírformátumot.

- 1 A [File] menüben válassza ki a "Page Setup" (vagy "Paper Setup") menüpontot.
- 2 Mac OS 10.4 esetén a "Paper Size" listáról válassza ki a "Manage Custom Size" elemet.
  - Mac OS 10.2/10.3 esetén válassza ki a "Custom Paper Sizes" elemet a "Settings" közül.
- 3 Kattintson a [+] gombra (OS 10.4) vagy az [Add] gombra (OS 10.2/10.3).
- 4 Írja be a papírformátum nevét.
- 5 Végezze el a következő beállításokat.
  - Page Size (Paper Size): Megadhat bármilyen papírméretet.
  - Printer Margins: Meghatározza a papír margóit.

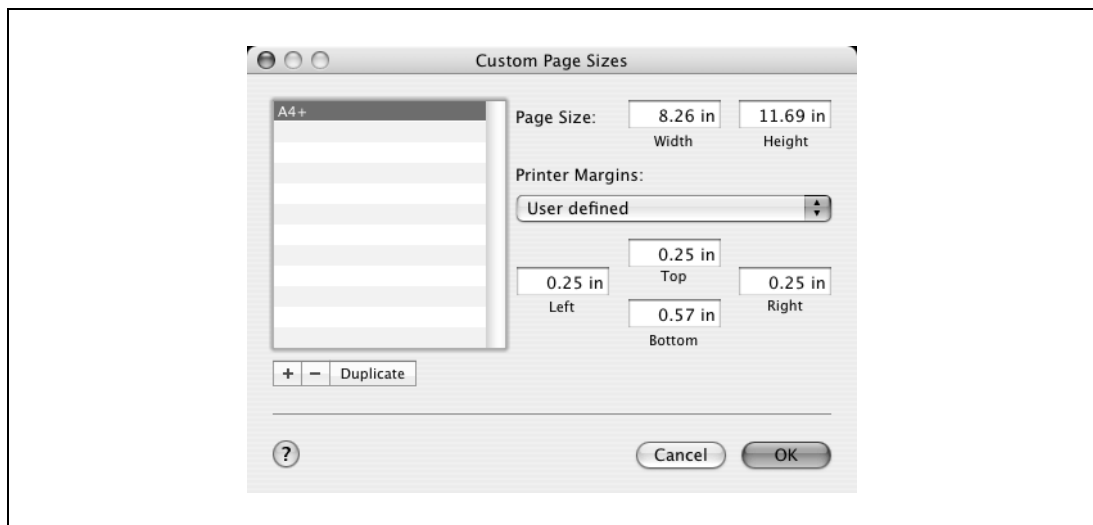

- 6 Mac OS 10.4 esetén folytassa a 7. lépéssel.
  - Mac OS 10.2/10.3, kattintson a [Save] gombra.
- 7 Kattintson az [OK] gombra.

Ezzel tárolja az egyedi papírméretet, amely kiválasztható a Paper Size legördülő listából, a "Page Attributes" kiválasztása esetén.



## 4.5 Paraméterek ismertetése (Mac OS X)

A nyomtató-illesztőprogram funkciói a következő párbeszédablakokban állíthatók be: a "Page Attributes" a Page Setup párbeszédablakból; az "Output Method", "Layout/Finish", "Paper Tray/Output Tray", "Cover Sheet/OHP Interleave", "Per Page Setting", "Stamp/Composition" és "Quality" a Print párbeszédablakból.

### 4.5.1 Page Attributes

→ A [File] menüben válassza ki a "Page Setup" (vagy "Paper Setup") menüpontot.

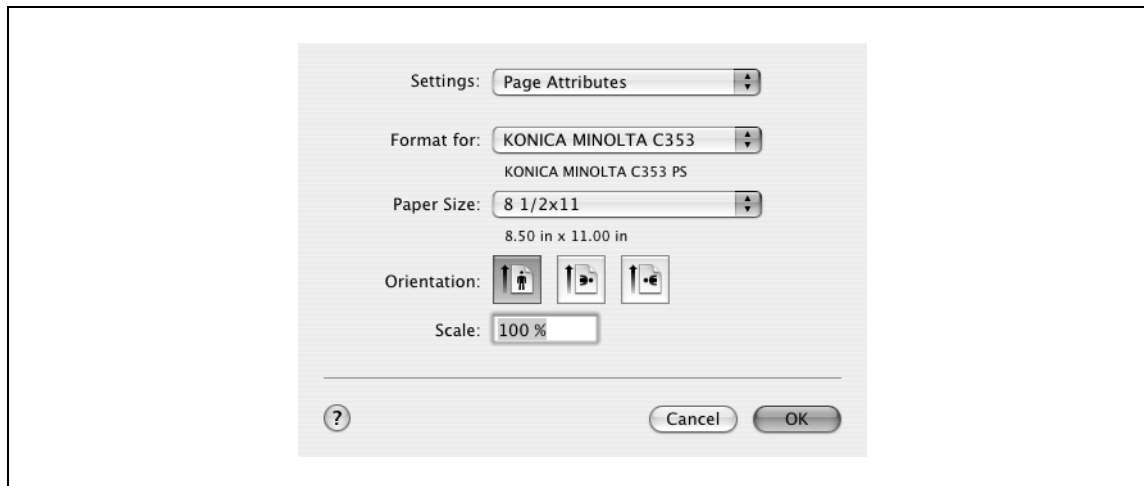

| Funkció neve | Opció   | Leírás   |
|--------------|---|--|
| Paper Size   | A készüléken szabványosként és egyediként regisztrált papírformátumok állnak rendelkezésre. | Meghatározza a kimenő papír formátumát.                |
| Orientation  | Álló, Fekvő   | Meghatározza az eredeti tájolását.                     |
| Scale        | 1 - 400%  | Meghatározza a nagyítási vagy a kicsinyítési tényezőt. |



#### Megjegyzés

A "12 × 18" papírméret a 304,8 × 457,2 mm-es mérettel egyenértékű, amely enyhén nagyobb, mint az A3 formátum.

Nem szabványos méretű papírra történő nyomtatáshoz, gondoskodjon arról, hogy előzetesen beállítsa az egyedi papírméreteket a "Custom Page Sizes" ablakban. A nem szabványos méretű papír regisztrálásának részletes ismertetését lásd: "Egyedi méret hozzáadása (Mac OS X)" a(z) 4-22. oldalon.

A szabványos méretet teljesen kitöltő adatok nyomtatásához az "Original Size" beállításnál a "W" kiválasztásával a szabványos formátum mellett, az adatok az eredetinel nagyobb papírra, középre helyezve nyomtathatók.

Például, ha 8-1/2 × 11 formátumú adatok nyomtatását 11 × 17 formátumú papírra, középre helyezve kívánja elvégezni, "8-1/2 × 11W" formátum-beállítással hozza létre az adatokat, majd állítsa be a "8-1/2 × 11W" formátumot az "Original Size"-ként, és adja meg a nyomtató-illesztőprogram által használandó tálcaként a "Paper Tray" beállítást.

A készüléken, töltsön 11 × 17 formátumú papírt a használni kívánt tálcába, válassza ki a tálcát a [Alapértelm. fül (Papír) beállításnál], válassza ki a [Tálca beállítás megváltoztatása] – [Túlméretes papír] papírt a kezelőpanelen, állítsa be a "8-1/2 × 11W" formátumot, majd ellenőrizze, hogy ki lett-e választva az [Automat. érzékelés] az [Egyedi méret] alatt, és hogy "11 × 17" jelent-e meg a kijelzőn.

12-1/4 × 18 formátumú papírok betöltése esetén, a [12-1/4 × 18] beállítást kell kiválasztani az [Egyedi méret] paraméter részére.

Egyedi méretű papírra végzett nyomtatás esetén, válassza ki a [Tálca beállítás megváltoztatása] – [Túlméretes papír] elemet, válassza ki a "8-1/2 × 11W" beállítást, majd a [Méret módosítása] funkcióval válassza ki a használandó papír méretét.

## 4.5.2 Copies & Pages

→ A [File] menüben válassza ki a "Print" menüpontot.

| Funkció neve | Opció   | Leírás   |
|--------------|---------|--|
| Copies       | 1 - 999 | Adja meg a nyomtatandó példányok számát.   |
| Collated     | BE/KI   | Ne állítsa be ezt a funkciót.<br>Válassza ki a "Output Method" elemet, majd állítsa be a "Collate" funkciót. |
| Pages        | —       | Meghatározza a nyomtatandó oldalak tartományát.  |

## 4.5.3 Output Method

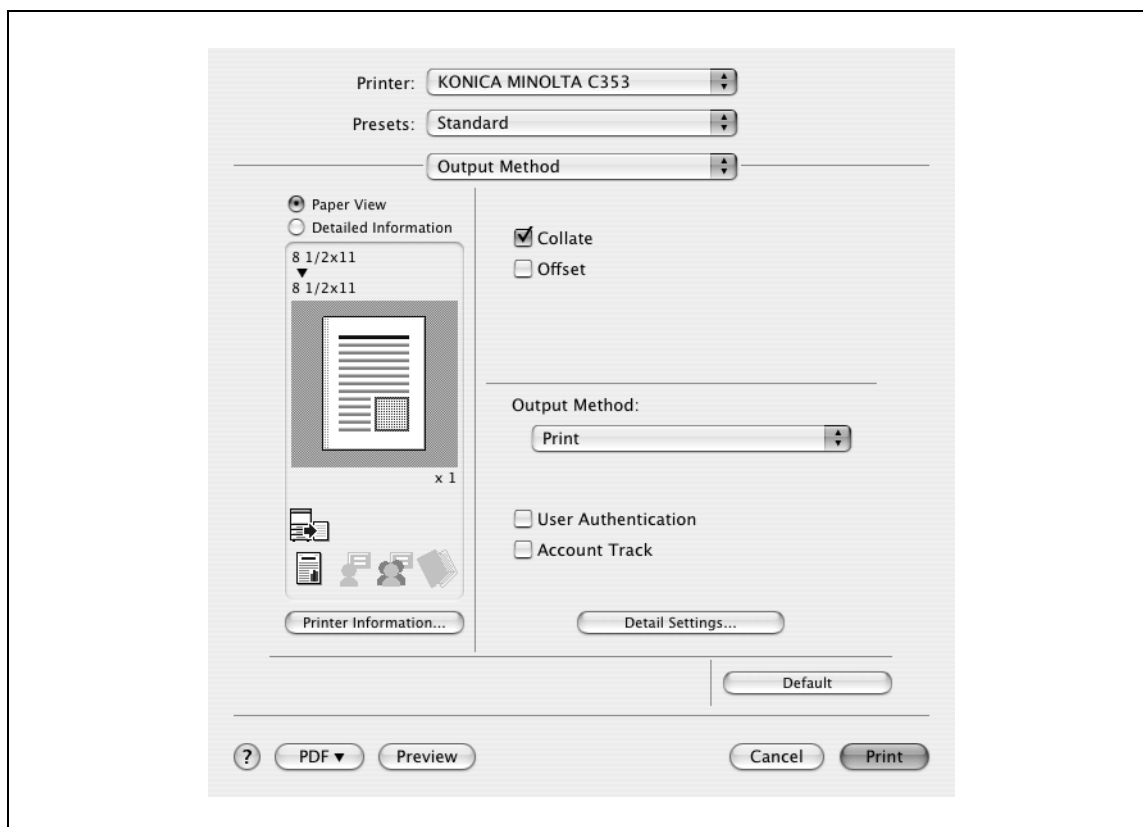

| Funkció neve          | Opció                      | Leírás  |
|-----------------------|----------------------------|---|
| Collate               | ON/OFF                     | Több példány nyomtatása esetén beállítja azok leválogatását.  |
| Offset                | ON/OFF                     | Többpéldányos nyomtatás esetén eltolja a nyomtatott szettekét egymáshoz képest.   |
| Output Method         | Print                      | Azonnali nyomtatást végez.  |
|                       | Secure Print               | A nyomtatandó dokumentumot a készülék "Biztonságos nyomtatási felhasználói fiókjába" menti. Nyomtatásnál a készülék kezelőpaneljén be kell írni a felhasználó azonosítóját és a jelszót. Szigorúan bizalmas dokumentumok nyomtatásához válassza ezt a beállítást. |
|                       | Save in User Box           | A nyomtatandó dokumentumot a készüléken kialakított felhasználói fiókba menti.  |
|                       | Save in User Box and Print | A dokumentumot egy felhasználói fiókba menti és ezzel egyidejűleg kinyomtatja.  |
|                       | Proof Print                | A dokumentum egy példányának nyomtatása után a készülék ideiglenesen leállítja a nyomtatást. Ezzel elkerülheti a nagyméretű feladatok hibás nyomtatását.  |
|                       | ID & Print                 | A nyomtatandó dokumentumot a készülék Azonosító & Nyomt. felhasználói fiókjába menti. A nyomtatáshoz el kell végezni a felhasználó hitelesítését a gép kezelőpaneljén.  |
| [User Authentication] | —                          | Ha a készüléken beállításra került a "User Authentication" funkció, meg kell adnia a felhasználónevet és a jelszót.   |
| [Account Track]       | —                          | Ha a készüléken beállításra került a "Account Track" funkció, egy feladat nyomtatásához meg kell adnia az osztálynevet és a jelszót.  |
| [Detail Settings]     | —                          | Megjeleníti azokat a funkciókat, amelyeknek meghatározásra kerültek a részletes beállításai.  |

### A kimeneti módszer beállításainak ellenőrzése

A [Detail Settings] (gombra kattintva, megjelennek azok az "Output Method" funkciók, amelyek részletes beállításai meghatározásra kerültek.

A beállításokat az [Expand All] gombra kattintva tekintheti meg.

Ha egy funkció kiválasztása után a [Settings] gombra kattint, megjelenik a kiválasztott funkció beállítására szolgáló párbeszédablak.

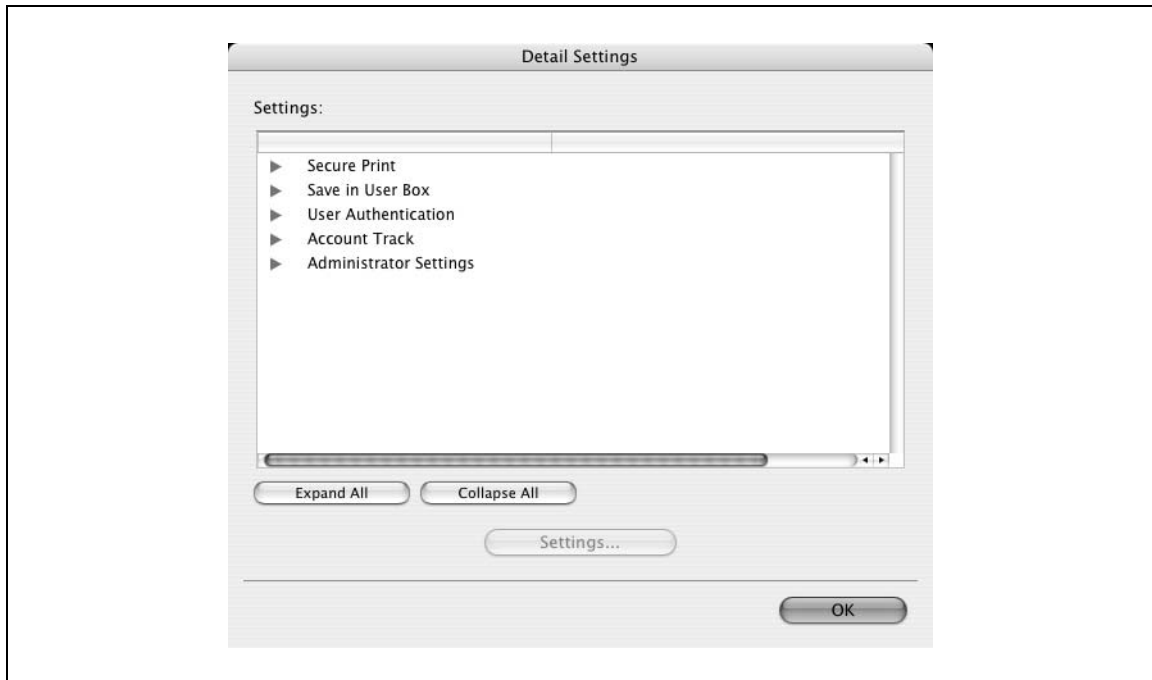

| Funkció neve           | Leírás   |
|------------------------|--|
| Secure Print           | Ez ugyanaz a párbeszédablak, mint amelyik akkor jelenik meg, ha az "Output Method" listában kiválasztja a "Secure Print" beállítást.   |
| Save in User Box       | Ez ugyanaz a párbeszédablak, mint amelyik akkor jelenik meg, ha az "Output Method" listában kiválasztja a "Save in User Box" vagy a "Save in User Box and Print" beállítást. |
| User Authentication    | Ez ugyanaz a párbeszédablak, mint amelyik akkor jelenik meg, ha kiválasztja az "Output Method" beállítást és kijelöli a "User Authentication" négyzetet.                     |
| Account Track          | Ez ugyanaz a párbeszédablak, mint amelyik akkor jelenik meg, ha kiválasztja az "Output Method" beállítást és kijelöli az "Account Track" négyzetet.                          |
| Administrator Settings | Megjelenít egy párbeszéd-ablakot, amelyben elvégezheti a hitelesítés beállítását és módosíthatja a kódkulcsot.   |

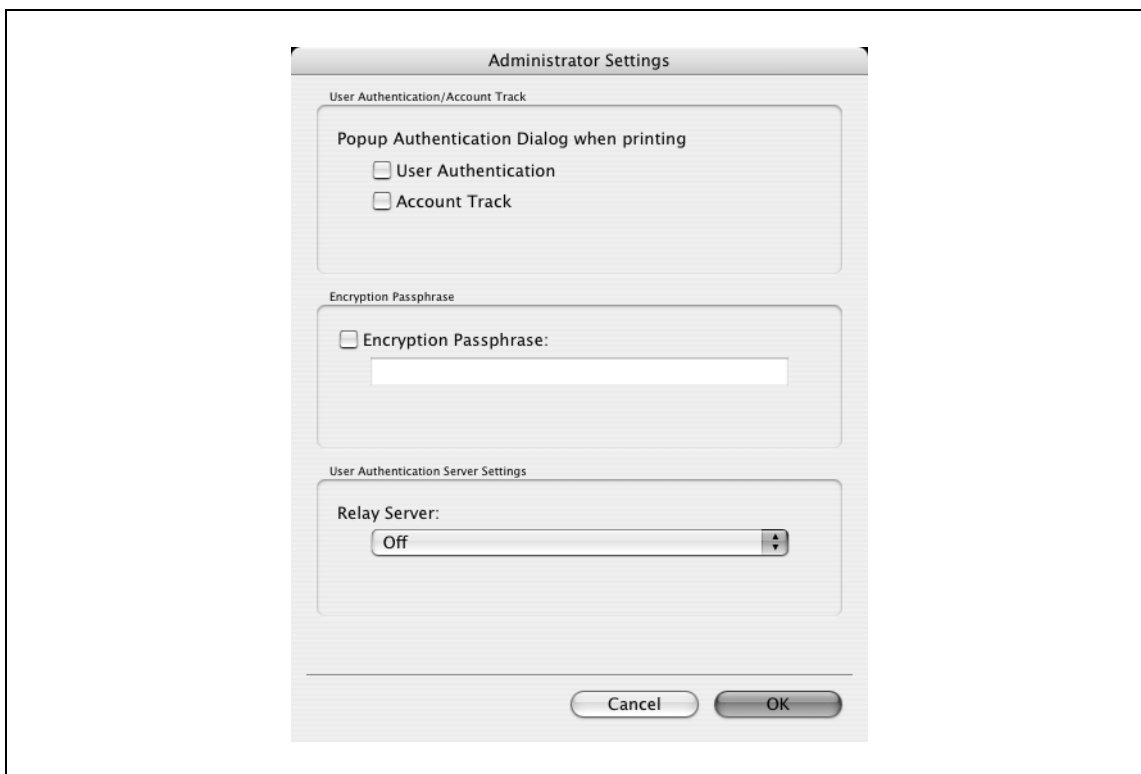

| Funkció neve                              | Leírás  |
|---|---|
| Popup Authentication Dialog when printing | Egy nyomtatási feladat megadása után megjeleníti a User Authentication és Account Track párbeszédablakot és ellenőrzi a felhasználó vagy az osztály nevének beírását.   |
| Encryption Passphrase                     | Megad egy felhasználó által meghatározott titkosítási kulcsot, a készülékkel történő kommunikációhoz. A beírt karakterekhez automatikusan létrehozásra kerül egy titkosítási kulcs, amely a készülékkel történő kommunikáció során kerül használatba. |



#### Megjegyzés

Az "Encryption Passphrase" egyezzen meg a készülék "Meghajtó jelszó titkosítási beállítás" funkciójánál megadottal.

#### 4.5.4 Layout/Finish

Bármikor átkapcsolhat a Layout és a Finish párbeszédablakok között.

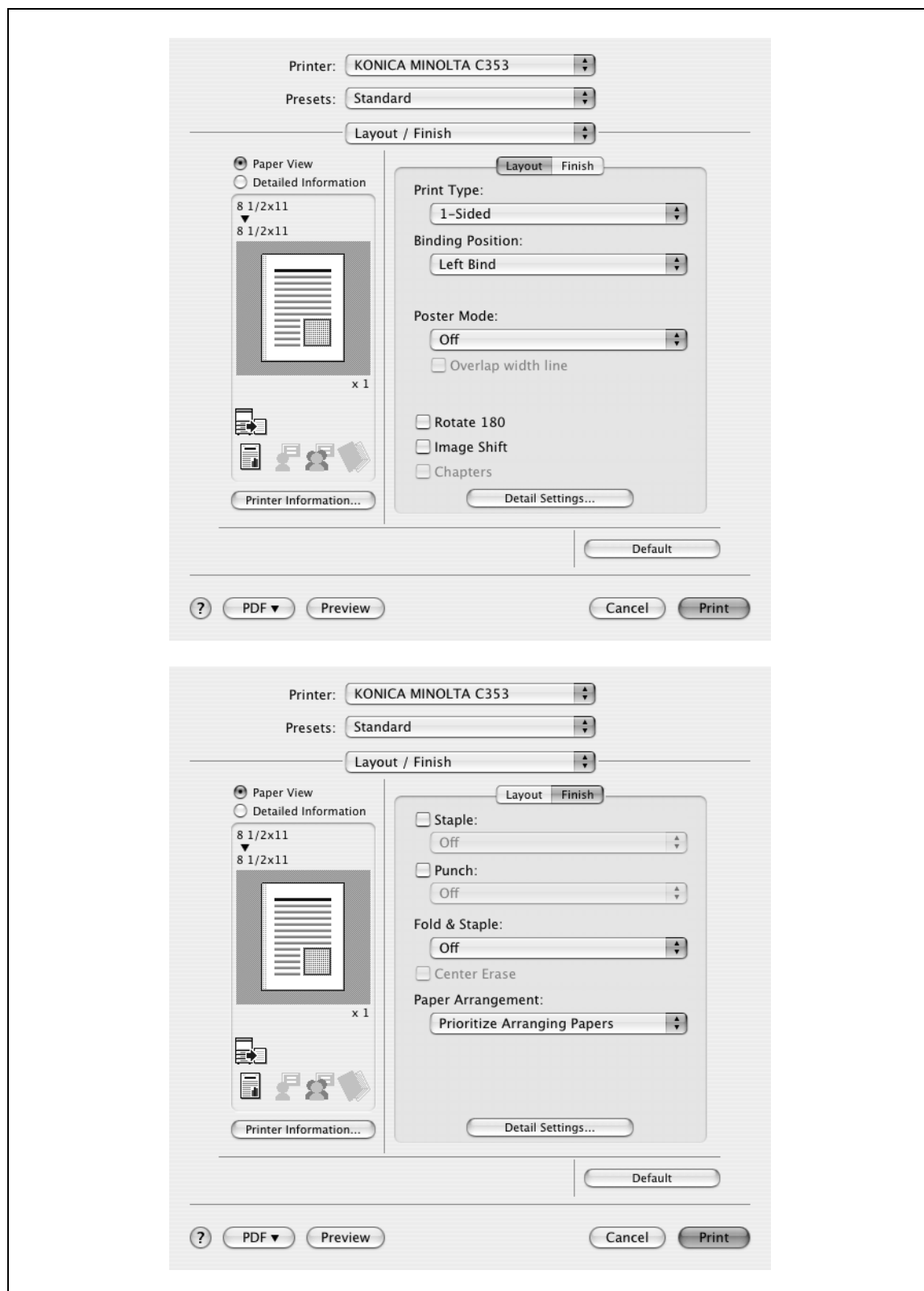

#### Megjegyzés

*Eltérő méretű vagy tájolású oldalakat tartalmazó dokumentumok esetén, ha a "Poster Mode" került beállításra, előfordulhat, hogy nyomtatásnál egyes részek hiányoznak vagy egymással fedésbe kerülnek.*

| Funkció neve       | Opció                                     | Leírás   |
|--------------------|---|--|
| Print Type         | 1-Side, 2-Sided, Booklet                  | Meghatározza a duplex és a füzet nyomtatást.   |
| Binding Position   | Left stitch, right stitch, top stitch     | Meghatározza a kötés helyzetét.  |
| Poster Mode        | 2 × 2, 3 × 3, 4 × 4                       | Az eredeti egy lapja több oldalra felosztva kerül nyomtatásra. A "Poster Mode Overlap" lehetővé teszi egy szegélykeret beállítását.  |
| Overlap width line | ON/OFF                                    | Meghatározza a poszter mód felülírás alkalmazását. Ez a beállítás akkor végezhető el, ha a "Poster Mode" beállítása nem "OFF".   |
| Rotate _180        | ON/OFF                                    | A kép 180°-kal elforgatva kerül nyomtatásra.   |
| Image Shift        | ON/OFF                                    | A nyomtatást a teljes nyomtatási képet eltolva végzi. Ez a képernyő akkor jelenik meg ha ez a beállítás engedélyezett és lehetővé teszi az eltolás mértékének beállítását.   |
|                    | Front Side/Back Side                      | Meghatározza az eltolás irányát és mértékét. Kétoldalas nyomtatás esetén a "Same Value for Front and Back Sides" négyzet törlésével eltérő méretű eltolás állítható be az elő- és a hátlapon.  |
| Chapters           | ON/OFF                                    | Meghatározható az első oldalra nyomtatandó oldalak száma. Ez a képernyő akkor jelenik meg, ha a beállítás engedélyezett és lehetővé teszi az oldal beállítását. Abban az esetben adható meg, ha a nyomtatás típusa "2-sided" vagy "Booklet".   |
|                    | Page Number                               | A lapok első oldalára nyomtatandó oldalakat határozza meg, ha a "Chapters" beállításra került.   |
| Staple             | ON/OFF                                    | Beállítja a tűzést. A legördülő listában válassza ki a tűzőkapcsok számát és helyzetét.  |
| Punch              | ON/OFF                                    | Beállítja a lyukasztást. A legördülő listában válassza ki a fűzőlyukak számát és helyzetét.  |
| Fold & Staple      | Off, Center Staple & Fold, Half-Fold      | Beállítja a félbehajtást és a központi tűzést.   |
| Center Erase       | ON/OFF                                    | Központi tűzés és hajtás beállítása esetén ezzel a lehetőséggel elkerülheti a középső hajtás vonalára történő nyomtatás.   |
| Paper Arrangement  | Finishing Priority, productivity priority | Meghatározza a kötési helyzet beállítási módszerét, kétoldalas nyomtatás esetén. A kötési helyzet valamennyi elsőbbséget élvező másolatkezelési adat fogadása után kerül beállításra. A hatékonyság prioritás beállítása esetén a készülék folyamatosan feldolgozza az adatokat és azonnal végrehajtja a nyomtatást. |



#### Megjegyzés

A "Staple" és a "Saddle Stitch/Fold" funkciók csak egy opciós másolatkezelő felszerelése esetén használhatók.

A "Punch" funkció csak abban az esetben használható, ha a lyukasztókészlet felszerelésre került az opciós másolatkezelőre.

A "Center Erase" funkció csak az opciós FS-609 másolatkezelő és a "Center Staple & Fold" funkció beállítása esetén használható.

## 4.5.5 Paper Tray/Output Tray

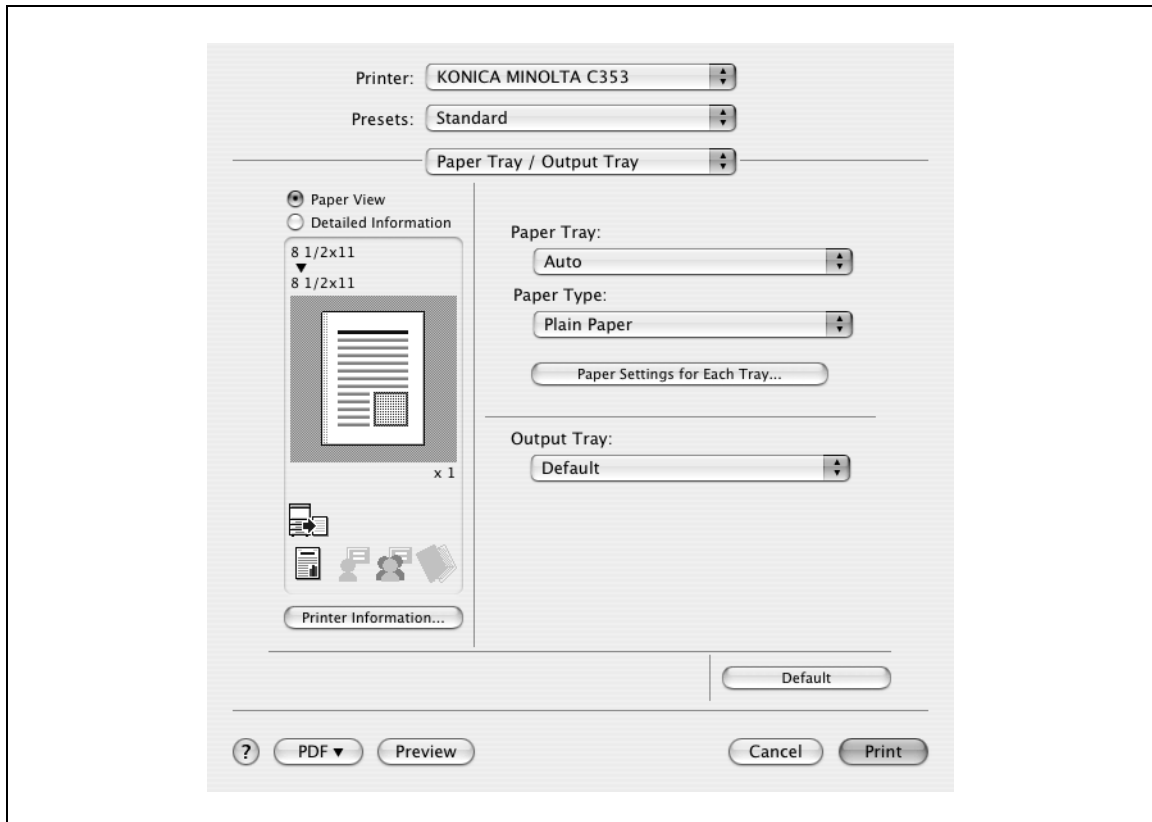

| Funkció neve                   | Opció  | Leírás  |
|--------------------------------|--|---|
| Paper Tray                     | Auto, Tray1-4, LCT, Bypass Tray              | Kiválasztja a használandó papírtálcákat. A kiválasztható elemek a felszerelt opcióktól függően különböznek.   |
| Paper Type                     | A készüléken rendelkezésre álló papírfajták. | Kiválasztja a nyomtatáshoz használt papírfajtát. Csak abban az esetben módosítható, ha a papírtálca részére az "Auto" érték került beállításra. Ha a papírtálca beállítása nem "Auto", a "Paper Settings for Each Tray" beállításnál regisztrált papírfajta kerül alkalmazásra. |
| [Paper Settings for Each Tray] | Paper Tray                                   | Kiválasztja a használandó papírtálcákat. A kiválasztható elemek a felszerelt opcióktól függően különböznek.   |
|                                | Paper Type                                   | Kiválasztja a papírtálcába betöltendő papír fajtáját.   |
| Output Tray                    | Default, tray 1-3, bin 5-6                   | Kiválasztja a tálcát amelyre kiadásra kerülnek a nyomtatott oldalak. A kiválasztható elemek a felszerelt opcióktól függően különböznek.   |

**Megjegyzés**

A papír hátoldalára történő nyomtatáshoz állítsa be a "Duplex Side 2" lehetőséget.



#### 4.5.6 Cover Mode/Transparency Interleave

Bármikor átkapcsolhat a Cover Mode és a Transparency Interleave párbeszédablakok között.

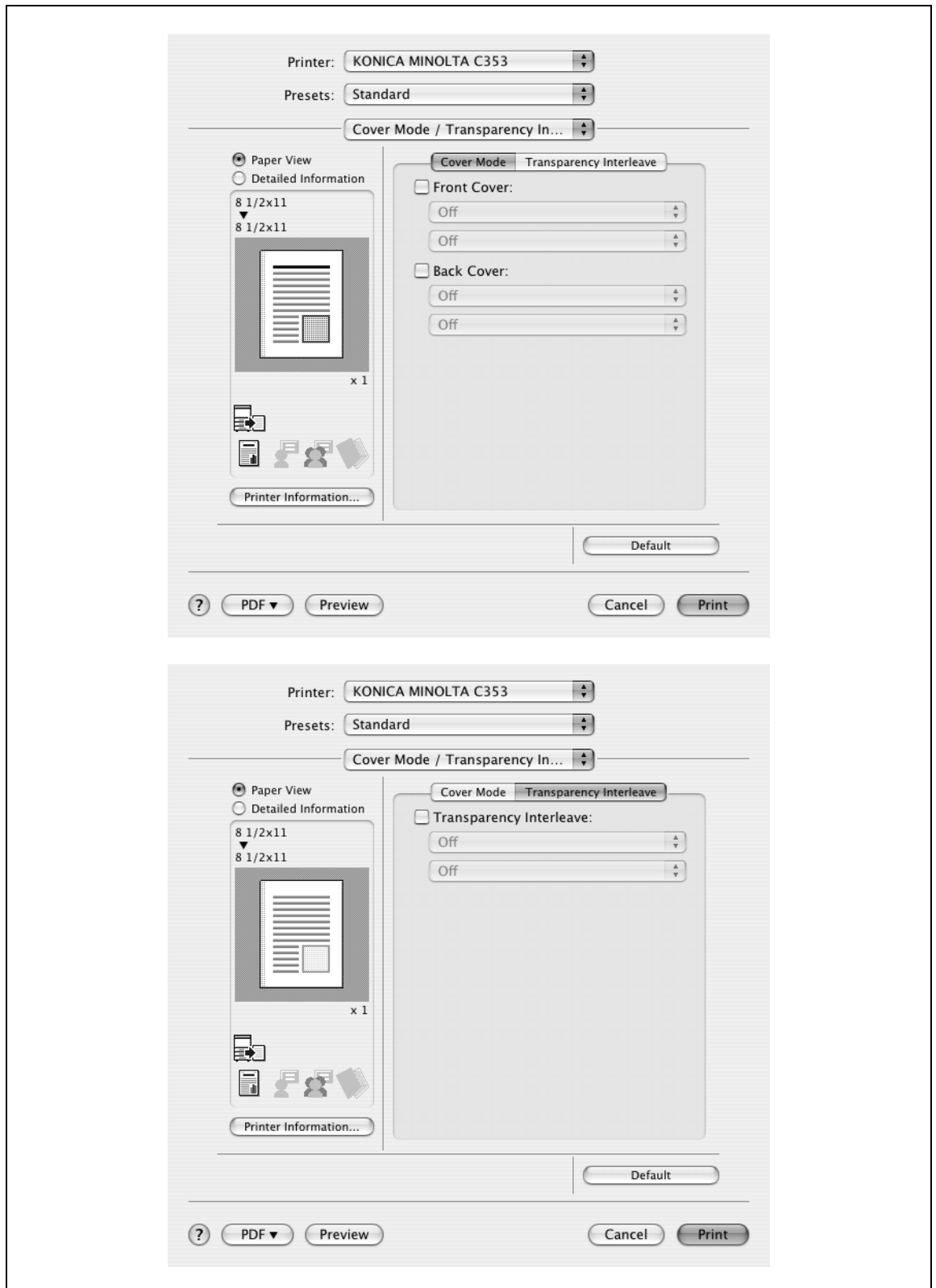

| Funkció neve            | Opció                             | Leírás   |
|-------------------------|-----------------------------------|--|
| Front Cover             | Off, Print, Blank                 | Egy előlő borítólapot csatol a nyomtatáshoz. Abban az esetben állítható be, ha a papírtálca beállítása nem "Auto".                           |
|                         | Tray 1-4, LCT, kézi papíradagolás | Kiválasztja a papírtálcát a borítólap részére. A kiválasztható elemek a felszerelt opcióktól függően különböznek.                            |
| Back Cover              | Off, Print, Blank                 | Egy hátsó borítólapot csatol a nyomtatáshoz. Abban az esetben állítható be, ha a papírtálca beállítása nem "Auto".                           |
|                         | Tray 1-4, LCT, kézi papíradagolás | Kiválasztja a papírtálcát a hátsó borítólap részére. A kiválasztható elemek a felszerelt opcióktól függően különböznek.                      |
| Transparency Interleave | ON/OFF                            | Írásvetítő fóliák nyomtatásánál betétlapokat helyez a fóliák közé. Abban az esetben állítható be, ha a papírfajta beállítása "Transparency". |
|                         | Tray 1-4, LCT                     | Kiválasztja a papírtálcát a fólia kísérlapok részére. A kiválasztható elemek a felszerelt opcióktól függően különböznek.                     |

### 4.5.7 Per Page Setting

Az egyes oldalak részére külön beállíthatja a nyomtatás típusát és a papírtálcát. Ez a funkció akkor célszerű, ha egy több lap nyomtatását végző feladat során kell tálcát váltani. A beállítások hozzáadhatók a laponkénti beállítások listájához, ahonnan szükség szerint felhasználhatók.

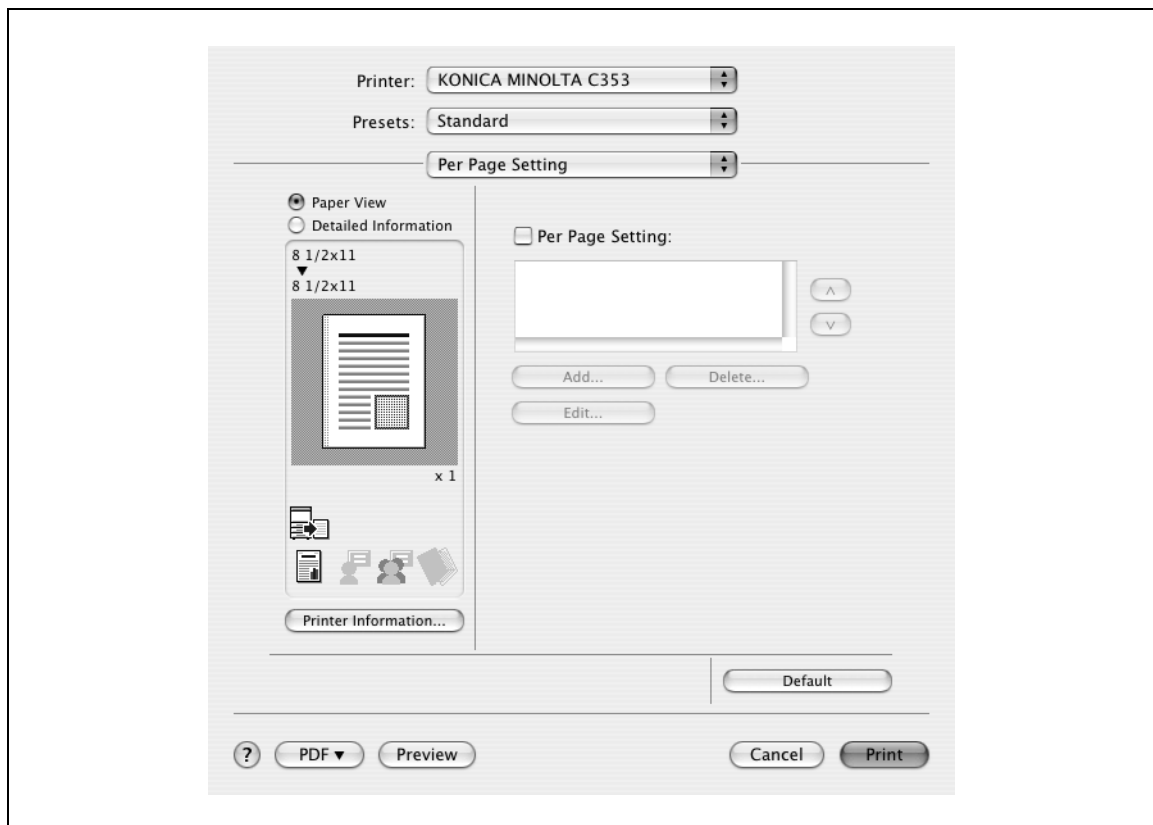

| Funkció neve     | Opció  | Leírás   |
|------------------|--------|--|
| Per Page Setting | ON/OFF | Oldal beszúrása oldalak közé és váltás a papírfajták és a tálcák között minden oldal után. |
| [Add]            | —      | Egy feltételes listát hoz létre.   |
| [Delete]         | —      | Törli a listát.  |
| [Edit]           | —      | Szerkeszti a feltételes listát.  |

## 4.5.8 Stamp/Composition

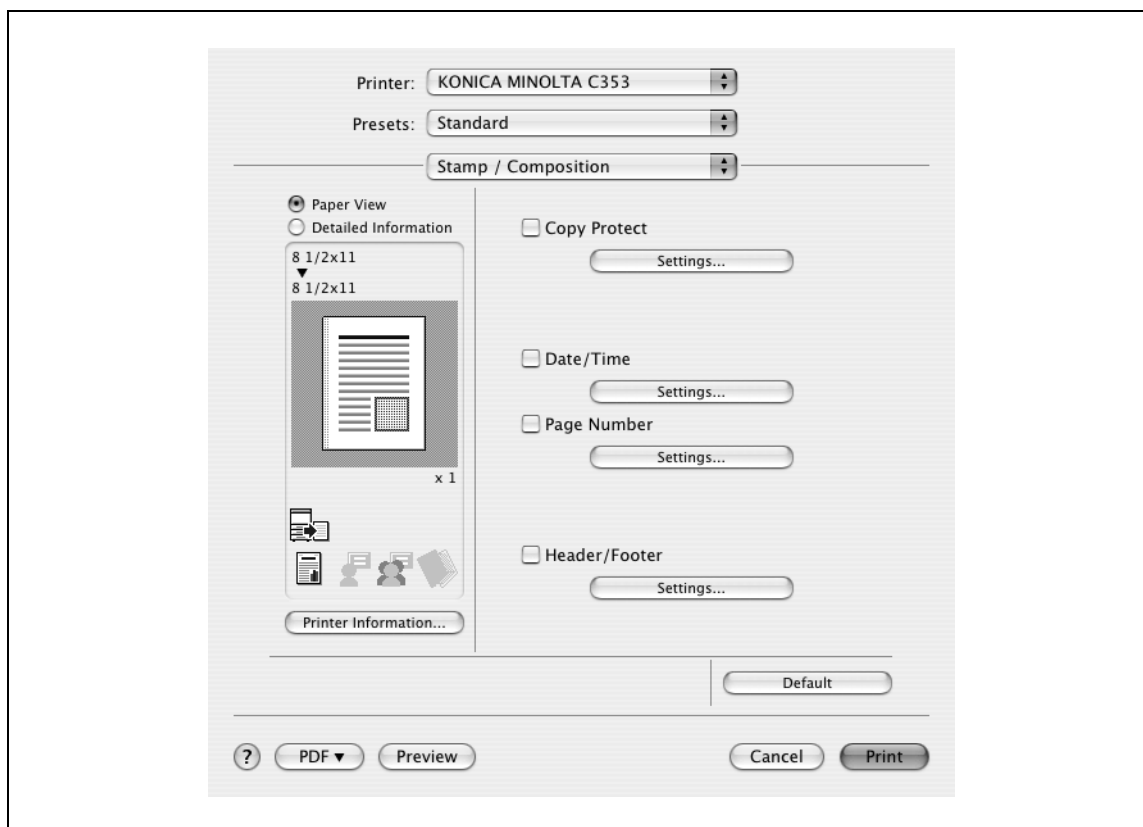

| Funkció neve  | Opció                     | Leírás   |
|---------------|---------------------------|--|
| Copy Protect  | ON/OFF                    | Egy speciális mintázatot nyomtat az illetéktelen másolás megelőzése érdekében. A [Settings] gombra kattintva megadhatja a nyomtatásra kerülő elemeket, azok helyzetét és összeállítását.                       |
| [Settings]    | —                         | Részletesen, lásd "Másolásvédelem szerkesztése" a(z) 4-34. oldalon.  |
| Date/Time     | ON/OFF                    | A dokumentumokra kinyomtatható a dátum és az idő. A [Settings] gombra kattintva megadhatja a nyomtatásra kerülő elemeket, az oldalakat és a helyzetet.   |
| [Settings]    | —                         | Részletesen, lásd "A dátum/idő szerkesztése" a(z) 4-36. oldalon.   |
| Page Number   | ON/OFF                    | Kinyomtatja az oldalszámokat. A [Settings] gombra kattintva megadhatja a nyomtatásra kerülő elemeket, az oldalakat és a helyzetet.   |
| [Settings]    | —                         | Részletesen, lásd "Az oldalszámozás szerkesztése" a(z) 4-36. oldalon.  |
| Header/Footer | Nyomtató beállítások 1-20 | A fejléc és a lábléc nyomtatását végzi. Kiválasztja a fejléc/lábléc információit a nyomtató beállításainak listájából. A [Settings] gombra kattintva megadhatja a nyomtatásra kerülő elemeket és az oldalakat. |
| [Settings]    | —                         | Részletesen, lásd "A fejléc/lábléc szerkesztése" a(z) 4-37. oldalon.   |

## Másolásvédelem szerkesztése

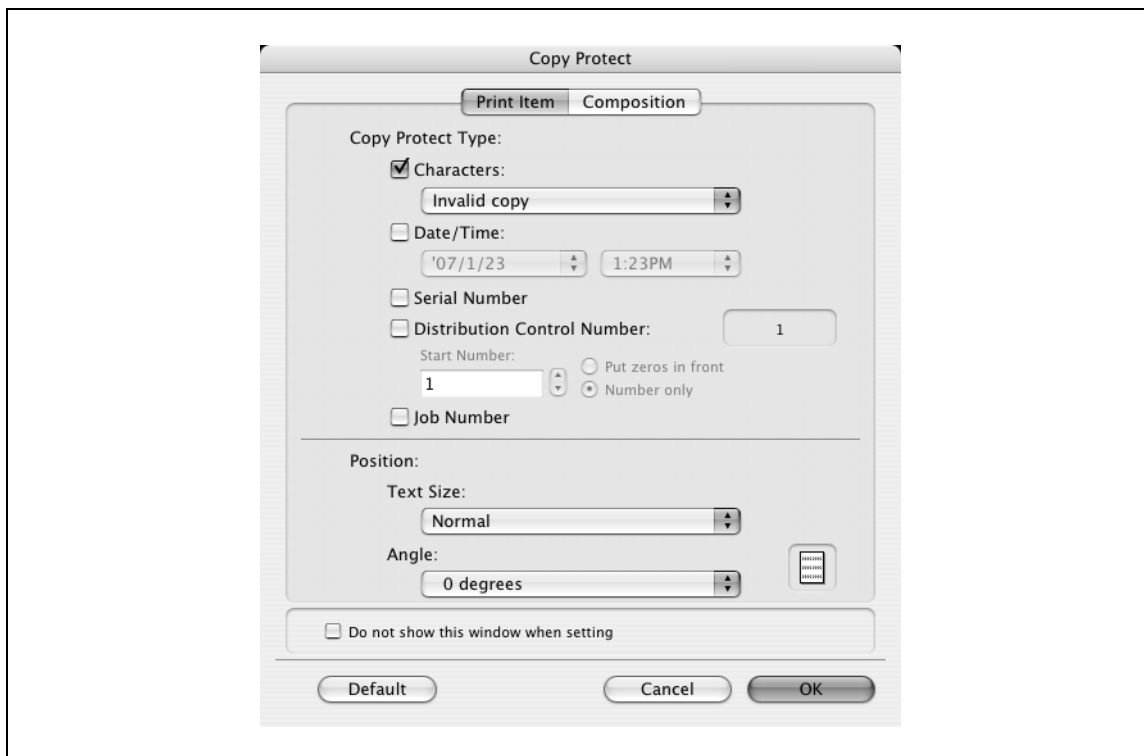

| Funkció neve                | Leírás  |
|-----------------------------|---|
| Characters                  | Egy kiválasztott karakterláncot foglal be egy mintázatba. Egy előzetesen regisztrált karakterlánc (általános bélyegző) vagy egy, a készüléken regisztrált karakterlánc (regisztrált bélyegző) adható meg. |
| Date/Time                   | A kiválasztott dátumot és időpontot foglalja be a mintázatba. A [Edit] gombra kattintva a "Format" alatt, meghatározhatja a kijelzési formátumot vagy idő formátumát.                                     |
| Serial Number               | A készülék gyártási sorozatszámát foglalja be a mintázatba.   |
| Distribution Control Number | Több példány nyomtatása esetén a példány sorszámát foglalja be a mintázatba. Megadható a kezdő szám és a megjelenítés típusa.   |
| Job Number                  | Egy automatikus oldalbeosztású dokumentum nyomtatása esetén a nyomtatási feladat számát foglalja a mintázatba.  |
| Text Size                   | Meghatározza a mintázatba foglalt szöveg méretét.   |
| Angle                       | Meghatározza a mintázat dőlésszögét.  |

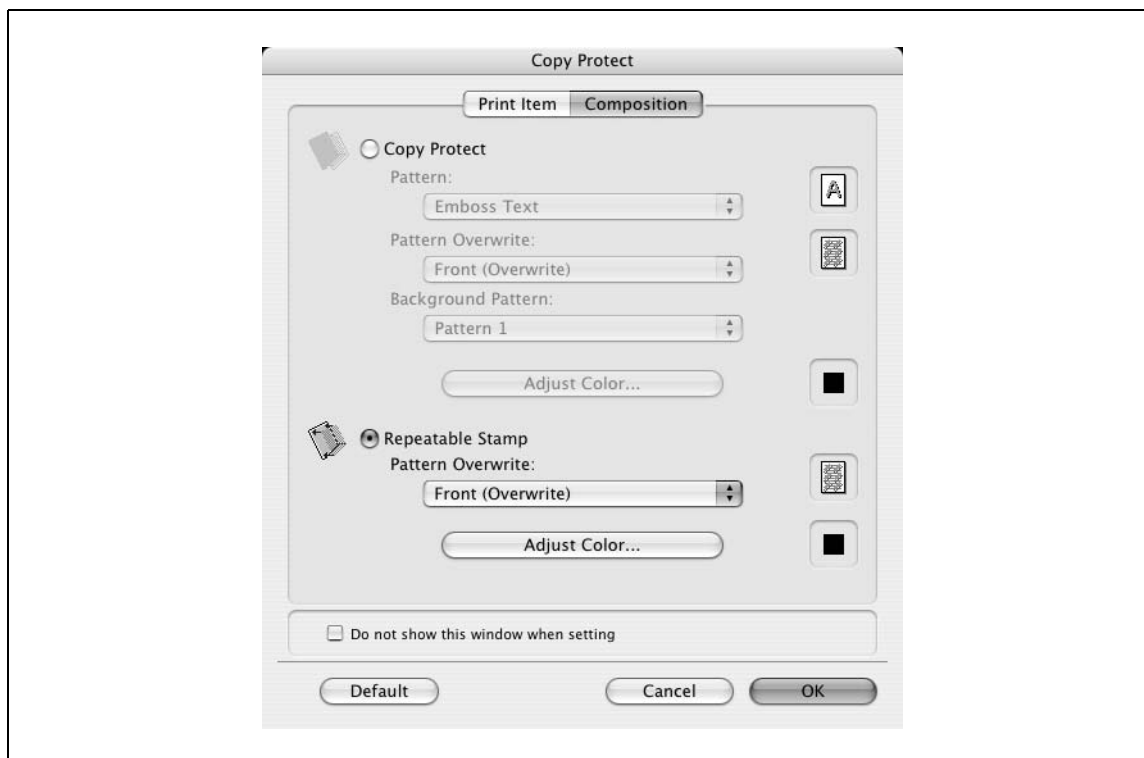

A "Copy Protect" kiválasztása esetén az alábbi beállítások állnak rendelkezésre.

| Funkció neve       | Leírás   |
|--------------------|--|
| Copy Protect       | Egy rejtett mintázatot illeszt be, amelyik megjelenik a nem engedélyezett másolatokon. |
| Pattern            | Meghatározza a mintázat beillesztésének módját.  |
| Pattern Overwrite  | Meghatározza a mintázat nyomtatásának a sorrendjét az eredetire.                       |
| Background Pattern | Meghatározza a mintázat hátterét.  |
| Adjust Color       | Meghatározza a mintázat színét.  |

A "Repeatable Stamp" kiválasztása esetén az alábbi beállítások állnak rendelkezésre.

| Funkció neve      | Leírás   |
|-------------------|--|
| Repeatable Stamp  | Egy szöveges mintázat nyomtatása.                                |
| Pattern Overwrite | Meghatározza a mintázat nyomtatásának a sorrendjét az eredetire. |
| Adjust Color      | Meghatározza a mintázat színét.                                  |



#### Megjegyzés

A "Copy Protect" és a "Repeatable Stamp" nem használhatók egyidejűleg.

Eltérő beállítások használhatók a "Copy Protect" és a "Repeatable Stamp" esetén.

### A dátum/idő szerkesztése

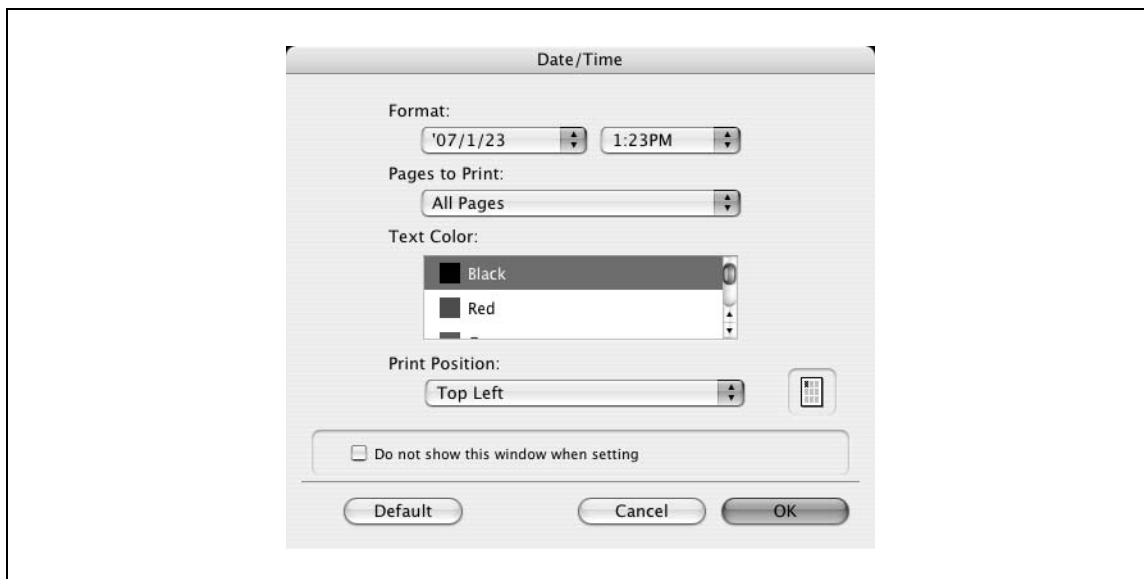

| Funkció neve   | Leírás  |
|----------------|---|
| Format         | Itt jelenik meg a dátum és az idő nyomtatási formátuma.                       |
| Pages          | Meghatározza az oldalakat, amelyekre nyomtatásra kerül a dátum és az időpont. |
| Text Color     | Meghatározza a színt, amelyben a szöveg nyomtatásra kerül.                    |
| Print Position | Meghatározza a nyomtatás helyzetét.   |

### Az oldalszámzás szerkesztése

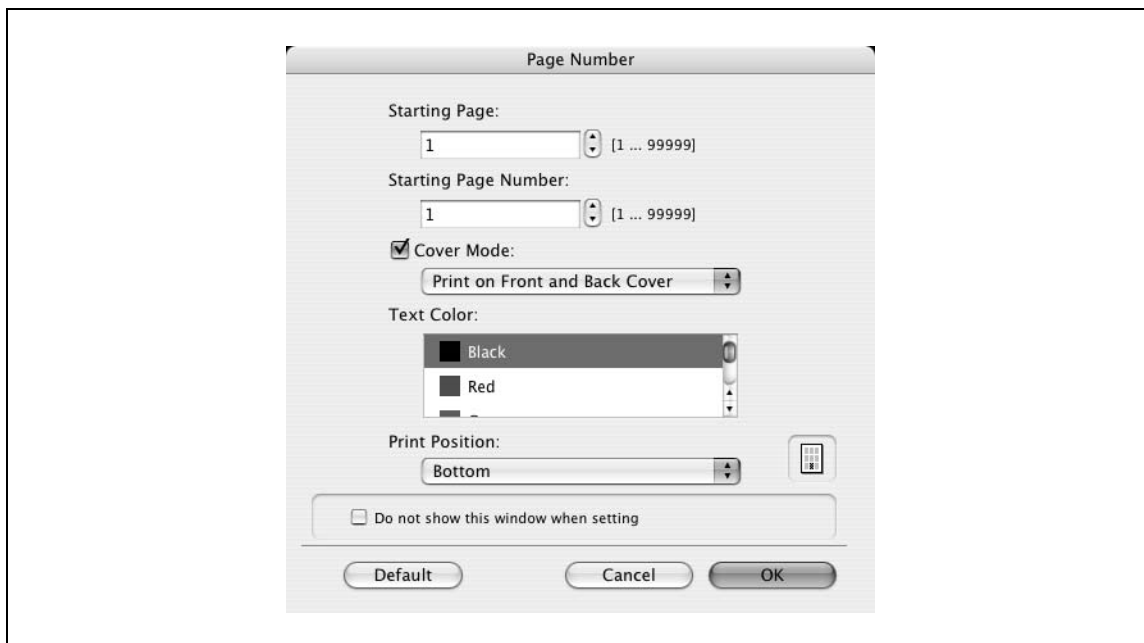

| Funkció neve         | Leírás   |
|----------------------|--|
| Starting Page        | Meghatározza az oldalt, amelyen elkezdődik az oldalszámzás nyomtatása.                                   |
| Starting Page Number | Meghatározza az oldalszámzás kezdő értékét.  |
| Cover Mode           | Borítólapok csatolása esetén beállíthatja, hogy az elülső vagy a hátsó borítólapra kerüljön-e oldalszám. |
| Text Color           | Meghatározza a színt, amelyben a szöveg nyomtatásra kerül.   |
| Print Position       | Meghatározza a nyomtatás helyzetét.  |

## A fejléc/lábléc szerkesztése

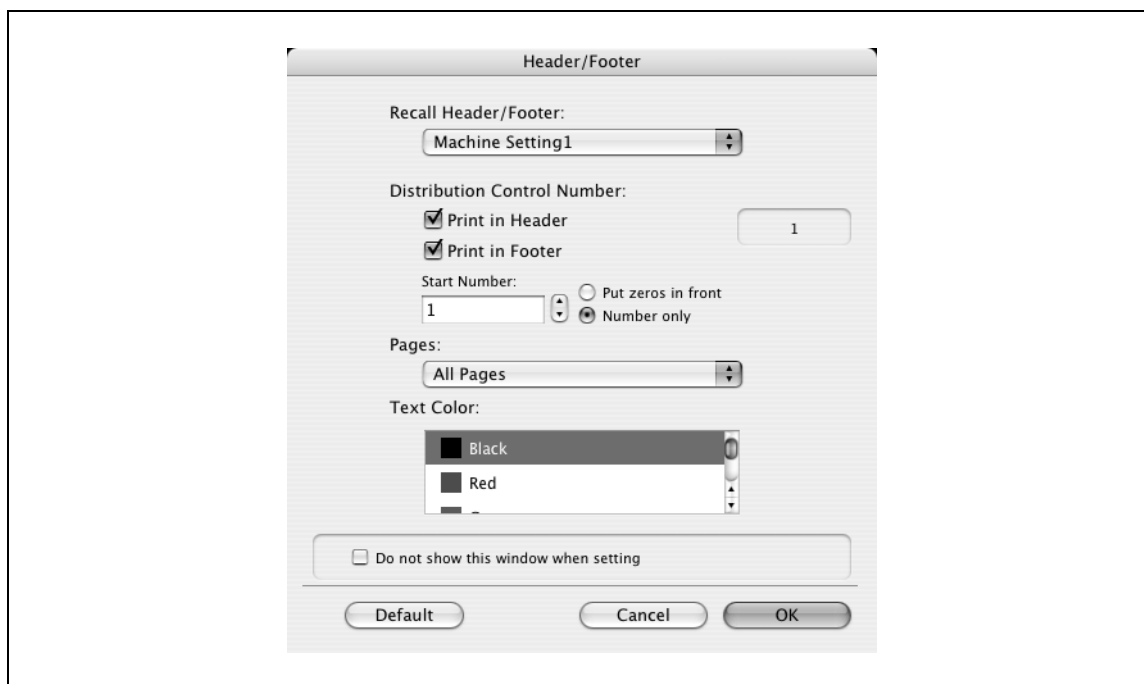

| Funkció neve                | Leírás  |
|-----------------------------|---|
| Recall Header/Footer        | Kiválasztja a készüléken regisztrált fejléc/lábléc beállításokat.   |
| Distribution Control Number | Több példány nyomtatása esetén a fejlécben vagy a láblécben nyomtatásra kerül a példány sorszáma. Megadható a kezdőszám és a megjelenítendő számjegyek száma. |
| Pages                       | Meghatározza az oldalakat, amelyekre nyomtatásra kerül a fejléc és a lábléc.  |
| Text Color                  | Meghatározza a színt, amelyben a szöveg nyomtatásra kerül.  |

## 4.5.9 Quality

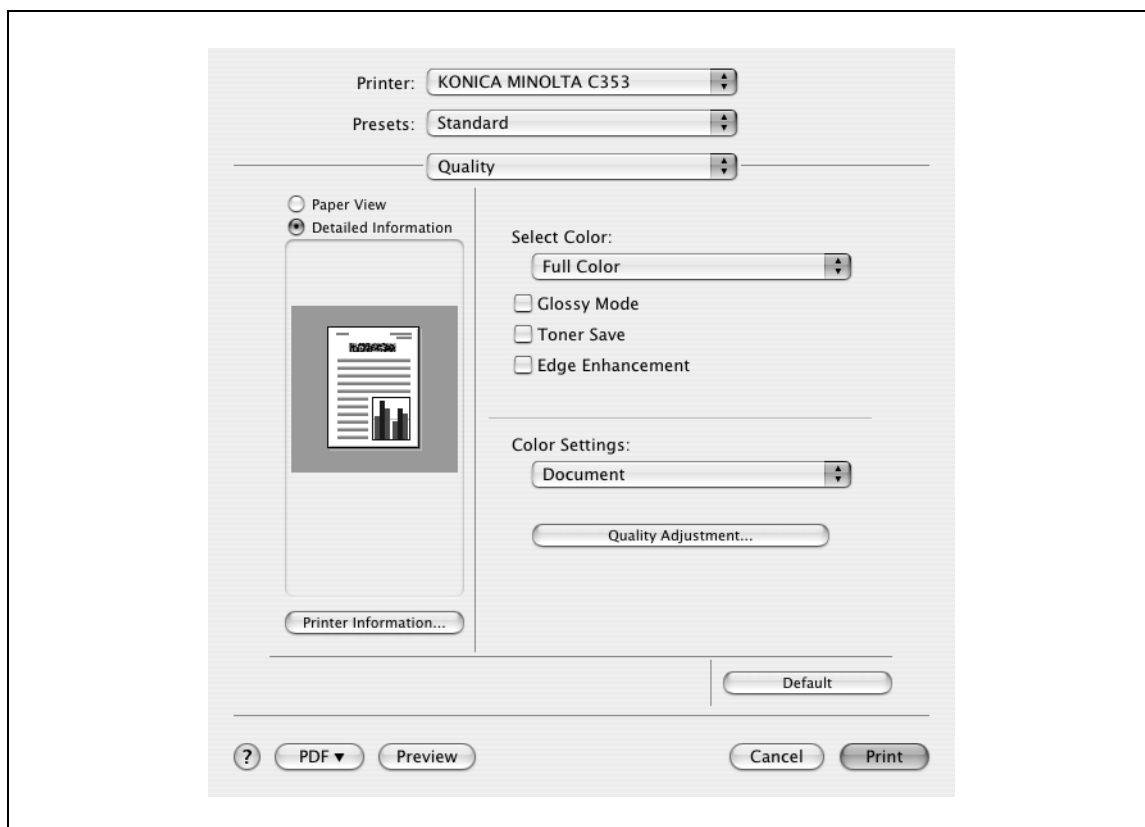

| Funkció neve       | Opció                          | Leírás  |
|--------------------|--------------------------------|---|
| Select Color       | Full Color, Gray Scale         | Meghatározza a nyomtatás színét.  |
| Glossy Mode        | ON/OFF                         | Nyomtatás fényes papírra.   |
| Toner Save         | ON/OFF                         | A nyomtatás denzitásának szabályozásával csökkenti a felhasznált festék mennyiségét.  |
| Edge Enhancement   | ON/OFF                         | Kiemeli a karakterek, rajzok és képek éleit, jobb láthatóságot biztosítva a kisméretű elemek részére. Abban az esetben állítható be, ha a szín beállítása "Gray Scale".   |
| Color Settings     | Document, photo, DTP, Web, CAD | A kiválasztott eredeti dokumentumnak megfelelő minőségben nyomtat.<br>Document: A sok karaktert tartalmazó dokumentumoknak megfelelő minőségben nyomtat.<br>Photo: Fényképeknek megfelelő minőségben nyomtat.<br>DTP: A DTP-vel előállított dokumentumoknak megfelelő minőségben nyomtat.<br>Web: Honlapoknak megfelelő minőségben nyomtat.<br>CAD: CAD adatoknak megfelelő minőségben nyomtat. |
| Quality Adjustment | —                              | Beállítható a kép minősége. Választhatja az "Simple" lehetőséget a teljes dokumentum, vagy a "Detail" lehetőséget a karakterek, fényképek, táblázatok és grafikonok beállításához. A profil is kezelhető.   |



## 4.6 Paraméterek ismertetése (Mac OS 9.2)

A nyomtató illesztőprogram funkcióinak beállítását a Page Attributes párbeszédablakban végezheti el, amelyet a Page Setup párbeszédablakból hívható elő, vagy pedig a Layout/Finish párbeszédablakban, amelyet a Print párbeszédablakból hívhat elő.

### 4.6.1 Page Attributes

→ A [File] menüben válassza ki a "Page Setup" (vagy "Paper Setup") menüpontot.

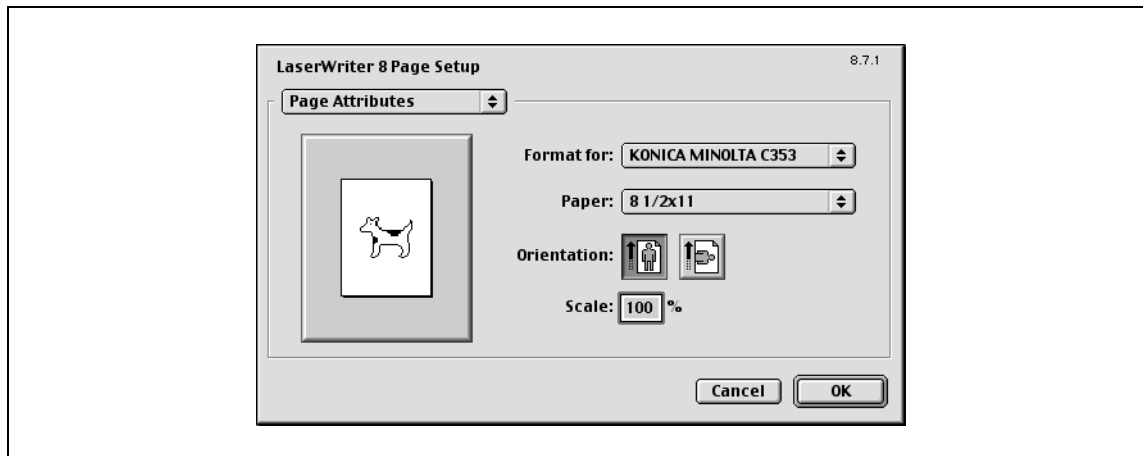

| Funkció neve | Leírás   |
|--------------|--|
| Paper        | Meghatározza a kimenő papír formátumát.                |
| Orientation  | Meghatározza az eredeti tájolását.                     |
| Scale        | Meghatározza a nagyítási vagy a kicsinyítési tényezőt. |



#### Megjegyzés

*Nem szabványos méretű papírra történő nyomtatáshoz, gondoskodjon arról, hogy előzetesen beállítsa az egyedi papírméreteket a "Custom Page Sizes" ablakban. A nem szabványos méretű papír regisztrálásának részletes ismertetését lásd: "Egyedi oldalméret beállítása" a(z) 4-40. oldalon.*

## 4.6.2 Egyedi oldalméret beállítása

Válassza ki az "Custom Paper Size" elemet a Page Setting párbeszédablakban.

- 1 A [File] menüben válassza ki a "Page Setup" (vagy "Paper Setup") menüpontot.
- 2 Válassza ki a "Custom Page Sizes" menüpontot.
- 3 Kattintson a [Add] gombra.
- 4 Végezze el a következő beállításokat.
  - Paper Size: Meghatározza a papír formátumát.
  - Printer Margins: Meghatározza a papír margóit.
  - Custom Page Size Name: Írja be a meghatározott papír- és margóméretek részére regisztrált nevet, majd kattintson az [OK] gombra.
  - Units: Válassza ki a kívánt mértékegységet.

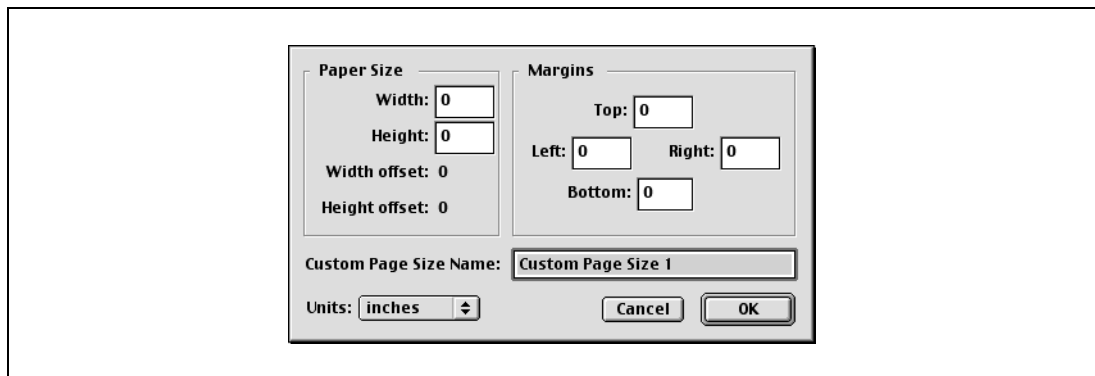

- 5 Kattintson az [OK] gombra.

Ezzel tárolja az egyedi oldalméretet, amely kiválasztható a "Paper" legördülő listából, a Page Attributes kiválasztása esetén.

### 4.6.3 General

→ A [File] menüben válassza ki a "Print" menüpontot.

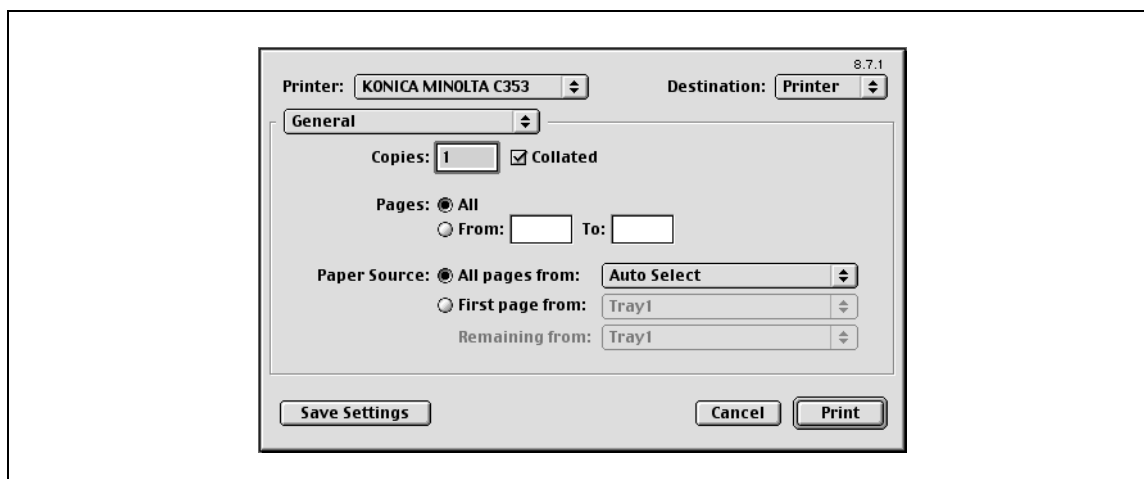

| Funkció neve | Leírás   |
|--------------|--|
| Copies       | Adja meg a nyomtatandó példányok számát.                     |
| Collated     | Több példány nyomtatása esetén beállítja azok leválogatását. |
| Pages        | Meghatározza a nyomtatandó oldalak tartományát.              |
| Paper Source | Kiválasztja a használandó papírtálcákat.                     |

### 4.6.4 Layout (Pages per sheet)

→ Egy dokumentum több oldalát nyomtathatja egyetlen lapra.

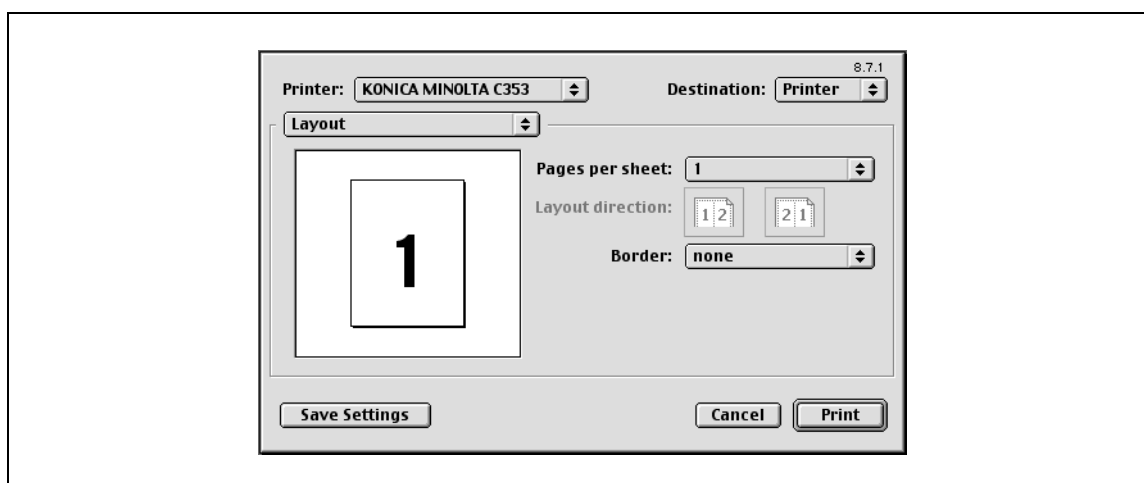

| Funkció neve     | Leírás                                 |
|------------------|--|
| Pages per sheet  | Több oldalt helyez el egyetlen lapra.  |
| Layout direction | Megadja a dokumentum lapsorrendjét.    |
| Border           | Beállítja a keretet az oldalak között. |

### 4.6.5 Nyomtatóspecifikus opciók (Finishing Options 1 - 5)

Meghatározza a nyomtatóspecifikus opciókat. Ezek az opciók a készülék egyes funkciói, mint például a tűzés és a lyukasztás használata esetén kerülnek meghatározásra.

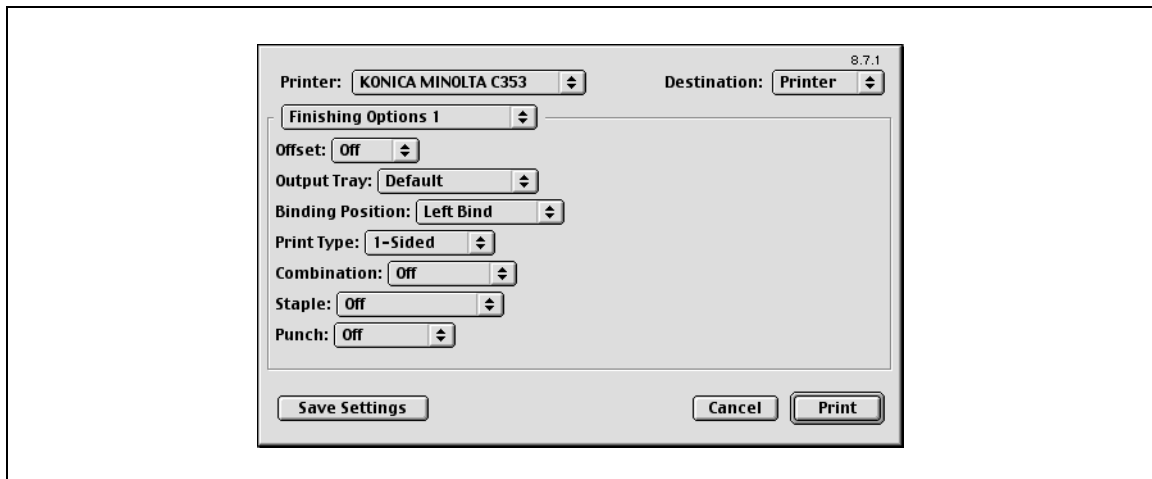

| Funkció neve            | Leírás  |
|-------------------------|---|
| Offset                  | Beállítja az eltolást.  |
| Output Tray             | Kiválasztja a kimeneti tálcát.  |
| Binding Position        | Kiválasztja a kötés irányát.  |
| Print Type              | Kétoldalas nyomtatást végez.  |
| Combination             | Füzet nyomtatást végez.   |
| Staple                  | Tűzést hajt végre.  |
| Punch                   | Lyukasztást hajt végre.   |
| Fold                    | Hajtást végez.  |
| Center Erase            | Hajtás esetén nem nyomtat a középső hajtás vonalára.  |
| Image Shift             | A nyomtatást a teljes nyomtatási képet eltolva végzi.   |
| Front Cover             | Egy elülső borítólapot csatol a nyomtatáshoz.   |
| Front Cover Tray        | Kiválasztja a papírtálcát az elülső borítólap részére.  |
| Back Cover              | Egy hátsó borítólapot csatol a nyomtatáshoz.  |
| Back Cover Tray         | Kiválasztja a papírtálcát a hátsó borítólap részére.  |
| Transparency Interleave | Kísérőlapokat szúr be az írásvetítő fóliák közé.  |
| Interleave Tray         | Kiválasztja a papírtálcát a fólia kísérőlapok részére.  |
| Output Method           | Beállítja a nyomtatás ideiglenes leállítását egy példány nyomtatása után, lehetőséget biztosítva a beállítások ellenőrzésére. |
| Resolution              | Meghatározza a felbontást.  |
| Select Color            | Meghatározza, hogy színes vagy szürkeárnyaltos legyen a nyomtatás.  |
| Glossy Mode             | Nyomtatás fényes papírra.   |
| Color Settings          | Az eredetinek megfelelő minőségben nyomtat.   |
| Color Matching (Text)   | Beállítja a szöveg színminőségét a dokumentumban.   |
| Pure Black (Text)       | Engedélyezi a tiszta fekete alkalmazását a dokumentumban.   |
| Screen (Text)           | Megjeleníti a dokumentum szövegét a képernyőn.  |
| Color Matching (Photo)  | Beállítja a fotó színminőségét az eredetiben.   |
| Pure Black (Photo)      | Engedélyezi a tiszta fekete alkalmazását a dokumentumban lévő fotókon.  |
| Screen (Photo)          | Meghatározza a fotók árnyékolását az eredetiben.  |
| Smoothing (Photo)       | Meghatározza a fotók simítását az eredetiben.   |

| Funkció neve             | Leírás  |
|--------------------------|---|
| Color Settings (Graphic) | Beállítja a diagramok és grafikonok színminőségét az eredetiben a szöveg és fotó beállítások alapján.   |
| Smoothing (Graphic)      | Beállítja a diagramok és grafikonok simítását az eredetiben a szöveg és fotó beállítások alapján.   |
| Toner Save               | A nyomtatás denzitásának szabályozásával csökkenti a felhasznált festék mennyiségét.  |
| Edge Enhancement         | Kiemeli a karakterek, rajzok és képek éleit, jobb láthatóságot biztosítva a kisméretű elemek részére. Abban az esetben állítható be, ha a szín beállítása "Gray Scale". |



...

**Emlékeztető**

*A "Staple" és a "Fold" funkciók csak egy opciós másolatkezelő felszerelése esetén használhatók.*

*A "Punch" funkció csak abban az esetben használható, ha a lyukasztókészlet felszerelésre került az opciós másolatkezelőre.*

*A "Center Erase" funkció csak az opciós FS-609 másolatkezelő és a "Fold" funkció beállítása esetén használható.*

## 4.7 Fax küldése

### Fax műveletek



#### Emlékeztető

A fax funkciók használatához fel kell szerelni az opciós faxkészletet. Ezen felül, a telepítés után engedélyezni kell a faxkészletet a Konfigurálás fülön.

- 1 Valamelyik alkalmazás használatával hozza létre az elküldendő adatokat.
- 2 A [Fájl] menüben válassza ki a "Nyomtatás" menüpontot.
- 3 A "Nyomtatónév" listából válassza ki a "xxxxxxx FAX" elemet.
- 4 Kattintson a [Beállítások] vagy a [Tulajdonságok] gombra, hogy igény szerint módosítsa a fax illesztőprogram beállításait.
  - Ha a Nyomtatás párbeszédablak [Beállítások] vagy [Tulajdonságok] gombjára kattint, elvégezheti a nyomtatótípus párbeszédablakban megjelenő valamennyi típus beállítását. Részletesen, lásd "A fax illesztőprogram beállítása Windows alatt" a(z) 4-52. oldalon.
- 5 Kattintson a [Nyomtatás] gombra.  
Megjelenik a FAX küldés felugró ablak.
- 6 Írja be a címzett nevét és faxszámát a "Név", illetve a "FAX szám" szövegmezőkbe.

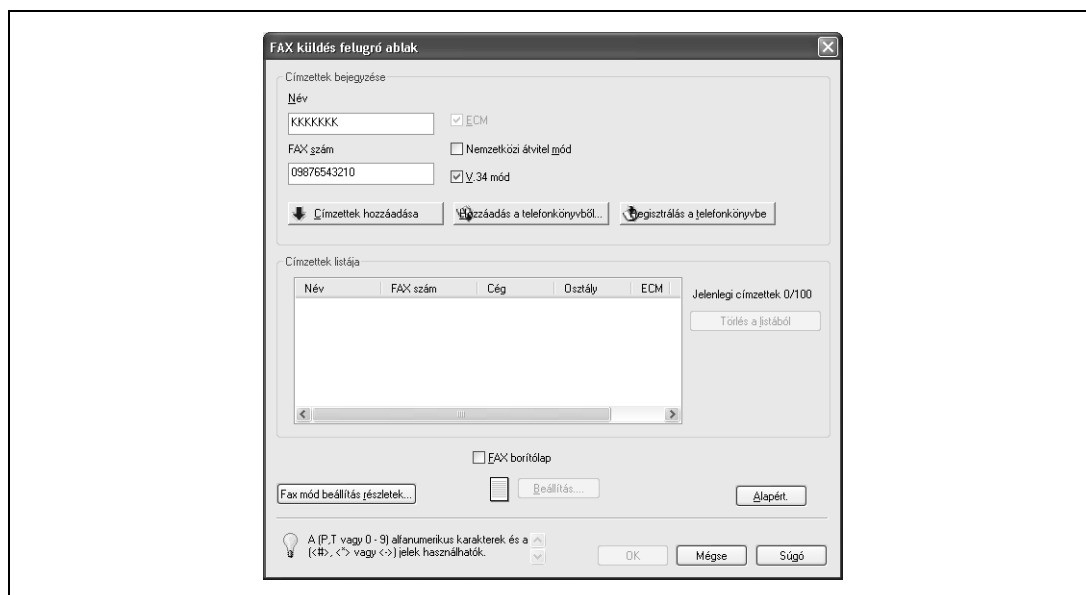

- A "Név" szövegmezőbe legfeljebb 80 karaktert írhat be.
- Legfeljebb 38 karakter (számok 0-tól 9-ig, kötőjelek (-), szóközök, #, \*, E, P és T) adható meg a "FAX szám" szövegmezőben. Ha külföldre kíván faxot küldeni, ne felejtse először beírni az ország előhívószámát.
- Szükség szerint módosítsa a küldési módot.  
ECM: Beállítja az ECM üzemmódot (Hibajavító mód). Ha a "V.34 mód" négyzet ki lett választva, az "ECM" négyzet kiválasztását nem lehet törölni.  
Nemzetközi átvitel mód: Lelassítja a sebességet a tengerentúli faxok küldéséhez. Akkor jelölje ki ezt a négyzetet, ha hibák jelentkeznek a tengerentúli faxok küldésénél.  
V.34 mód: Beállítja a Super G3 fax módot. A szokásos fax műveletekhez hagyja ezt a négyzetet kijelölve. Csak abban az esetben törölje a kijelölését, ha nem lehetséges a küldés a fogadó üzemmódjában.
- A telefonkönyvben regisztrált faxszámok egyszerűen hozzáadhatók, a [Hozzáadás a telefonkönyvből] gombra kattintva. Részletesen, lásd "Egy címzett kiválasztása a telefonkönyvből" a(z) 4-46. oldalon.
- A beírt nevek és számok hozzáadhatók a telefonkönyv "Egyszerű bejegyzés" mappájához, a [Regisztrálás a telefonkönyvbe] gombra kattintva.

- 7 Kattintson a [Címzett hozzáadása] gombra.
- Több címzett hozzáadásához ismételje meg a 6. és 7. lépést. Legfeljebb 100 címzett hozzáadása lehetséges.
  - Egy címzett törléséhez a listáról, kattintson a [Törlés a listából] gombra.
- 8 Ha szükséges, a [Fax mód beállítás részletek] gombra kattintva további beállításokat végezhet el, vagy válassza ki a "FAX borítólapp" négyzetet, hogy létrehozzon egy fax borítólapot.
- Részletesen, lásd "Az átviteli beállítások meghatározása" a(z) 4-48. oldalon vagy "Fax fedőlap létrehozása" a(z) 4-49. oldalon.
- 9 Kattintson az [OK] gombra.
- A fax adatok elküldésre kerülnek a készüléken.

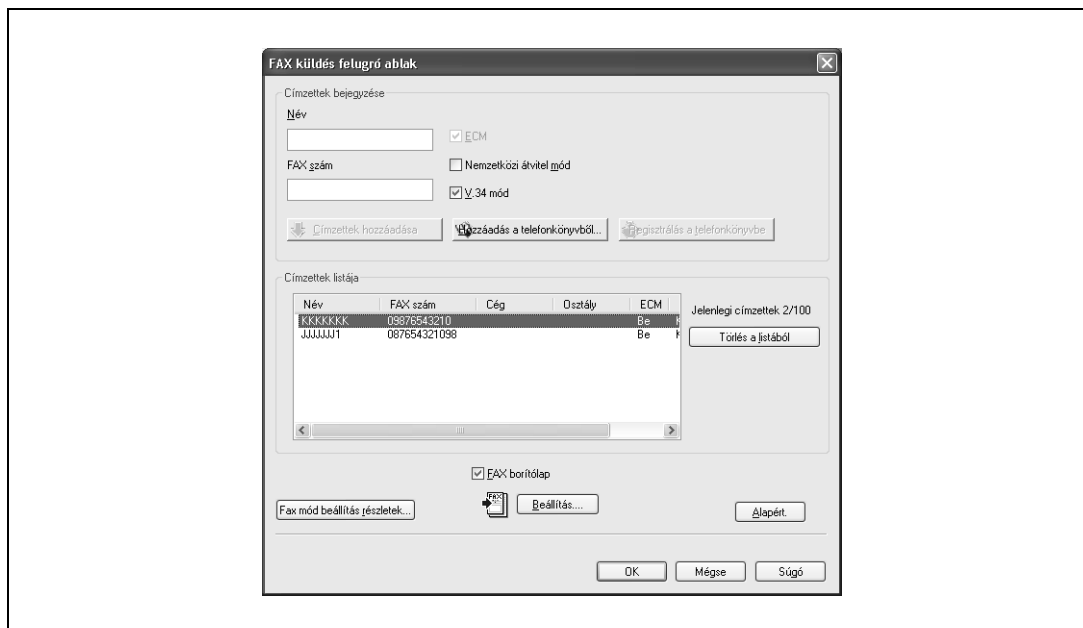

## Egy címzett kiválasztása a telefonkönyvből



### Bővebb információk

A telefonkönyv használatához, a címzettek neveit és faxszámait előzetesen hozzá kell adni a telefonkönyvhöz. Részletesen, lásd "Egy címzett hozzáadása a telefonkönyvhöz" a(z) 4-55. oldalon.

- 1 Egy fax küldésénél, a FAX küldés felugró ablakban, kattintson a [Hozzáadás a telefonkönyvből] gombra.
  - A FAX küldés felugró ablak megnyitásához, végezze el az 1.- 5. lépést a "Fax műveletek" alatt. Részletesen, lásd "Fax műveletek" a(z) 4-44. oldalon.
- 2 A párbeszédablak bal oldalán lévő listából kiválasztva a "Személyes lista" vagy a "Csoport" elemet, a kívánt címzett megjelenik a "Személyes információ" listában.
  - A [Keresés] gombra kattintva, keresési feltételeket állíthat be a címzett kereséséhez.

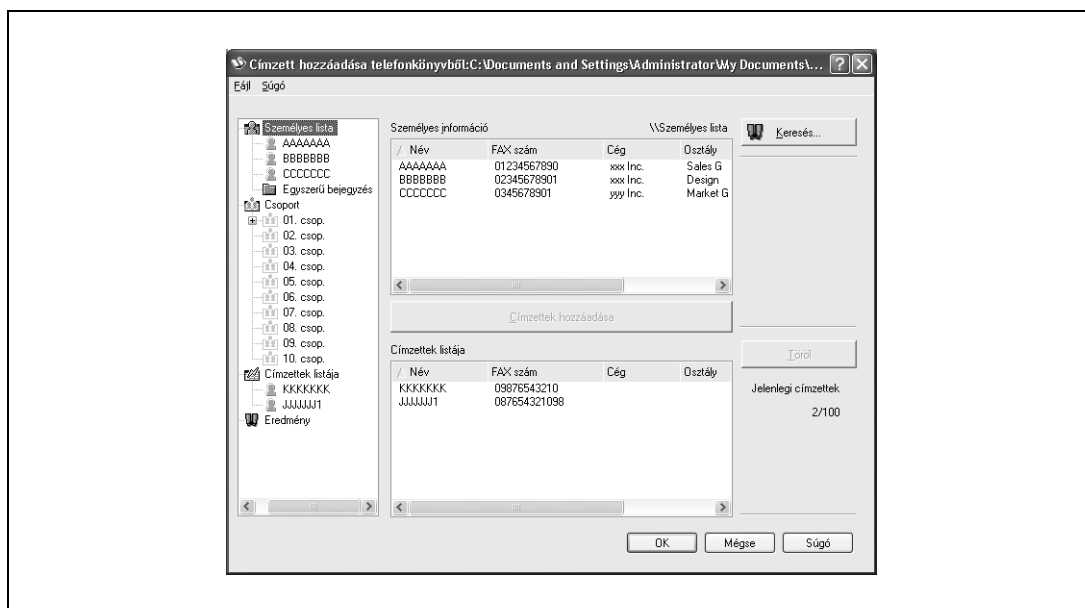



- 3 Válassza ki címzett nevét, akinek a faxok el kívánja küldeni, majd kattintson az [Címzettek hozzáadása] gombra.
- Hasonló módon több címzett is hozzáadható. Legfeljebb 100 címzett hozzáadása lehetséges.
  - Egy címzett törléséhez kattintson a [Töröl] gombra.

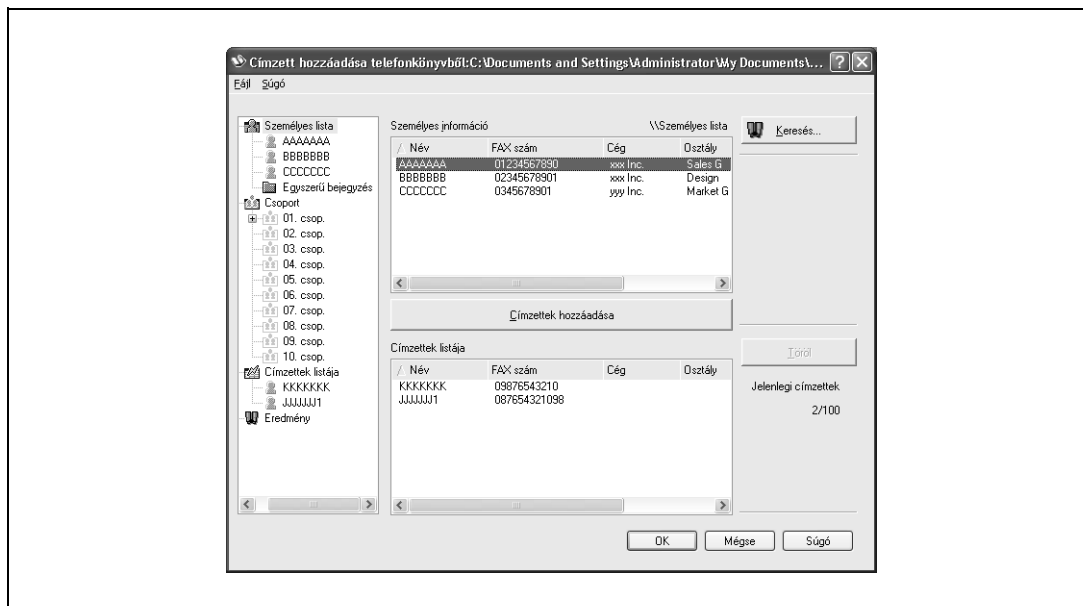

- Ha a címzettek hozzáadásra kerültek egy csoporthoz, a csoport valamennyi tagja hozzáadható a "Címzettek listája" mezőhöz (csoportos küldés), a csoport nevét kiválasztva és az [Címzettek hozzáadása] gombra kattintva.
- 4 Kattintson az [OK] gombra.
- A kiválasztott nevek hozzáadásra kerültek a "Címzettek listája" és ismét megjelenik a FAX küldés felugró ablak.

## Az átviteli beállítások meghatározása

Egy fax küldésénél, az átviteli mód beállításai a Fax mód részletei párbeszédablakban végezheti, amely akkor jelenik meg, ha a FAX küldés felugró ablakban a [Fax mód beállítás részletek] gombra kattint.

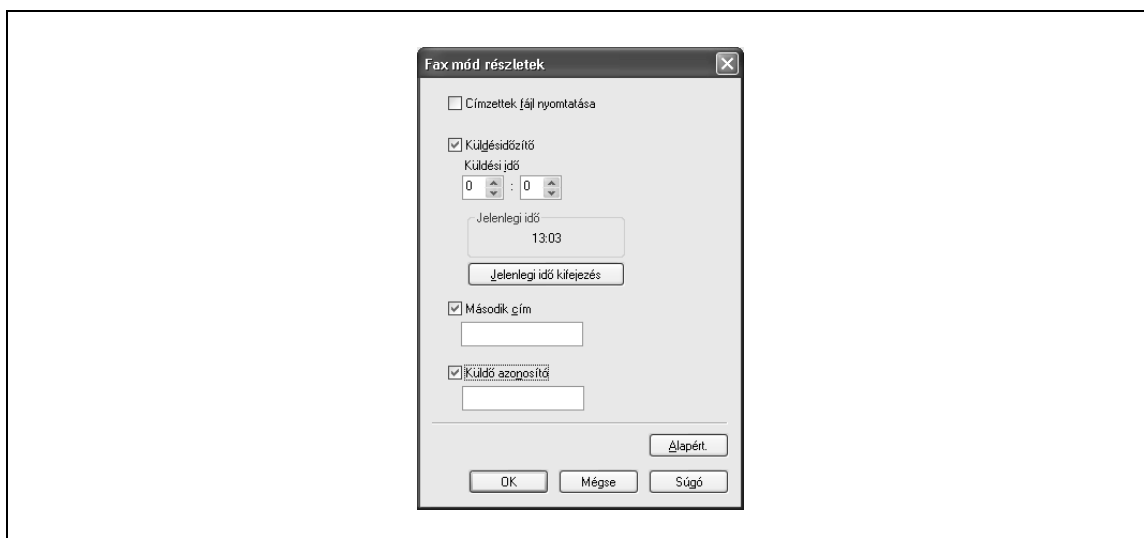

| Elem                      | Funkció   |
|---------------------------|---|
| Címzettek fájl nyomtatása | Kinyomtatja a dokumentumot a fax elküldése után.  |
| Küldésidőzítő             | Beállítja a küldés idejét. A [Jelenlegi idő kifejezés] gombra kattintva megjelenik a számítógépen beállított idő a "Küldési idő" mezőben. |
| Második cím               | Meghatározza a második címet a bizalmas faxok F-kóddal történő küldéséhez.  |
| Küldő azonosító           | Meghatározza a küldő azonosítóját a bizalmas faxok F-kóddal történő küldéséhez.   |



### Megjegyzés

*Amikor a Küldésidőzítőt használja, ellenőrizze, hogy a számítógépen beállított idő szinkronizálva van-e a készüléken beállítottal. Ha a küldési idő korábbra van beállítva, mint a készüléken lévő jelenlegi idő, akkor a fax a következő napon továbbítódik.*

*Ha egy más típusú faxkészülékre küld bizalmas faxot F-kódok használatával, írja be a második címet és a küldő azonosítóját a "Második cím" és a "Küldő azonosító" szövegmezőbe. Legfeljebb 20 karakter (számok: 0-tól 9-ig) adható meg az "Második cím" szövegmezőben. Legfeljebb 20 karakter (számok: 0-tól 9-ig, # és \*) adható meg a "Küldő azonosító" szövegmezőben. A második cím és a küldő azonosító részletes ismertetését, lásd "F-kód TX" a(z) 6-97. oldalon.*

### Fax fedőlap létrehozása

Egy fax küldésénél, a FAX küldés felugró ablakban kiválasztva "FAX borítólap" négyzetet, hozzáadhat egy fedőlapot a faxüzenethez. A fedőlap szerkesztését a FAX borítólap beállítások párbeszédablakban végezheti el, amely akkor jelenik meg, ha a FAX küldés felugró ablakban a [Beállítás] gombra kattint.

A FAX borítólap beállítások párbeszédablakban, a Bázis, Címzett, Küldő és Kép füleken módosíthatja a beállításokat.



#### Megjegyzés

*Windows Vista x64 esetén a "FAX borítólap" négyzet nem választható ki a FAX küldés felugró ablakban. E helyett előzetesen be kell állítani a fax illesztőprogram Nyomtatás beállításai között. Ezenfelül a "FAX borítólap" nem választható ki a következő funkciókkal egyidejűleg.*

*Felhasználó hitelesítés*

*Számlakövetés*

*Hitelesítési beállítások ellenőrzése nyomtatás előtt*

*Nyomtatás alatt felugró hitelesítés ablak*

- 1 Jelölje ki a "FAX borítólap" négyzetet a FAX küldés felugró ablakban.
- 2 Kattintson a [Beállítás] gombra.  
Megjelenik a FAX borítólap beállítások párbeszédablak.
- 3 Válassza ki a fedőlap méretét a "Borító méret" legördülő listából.

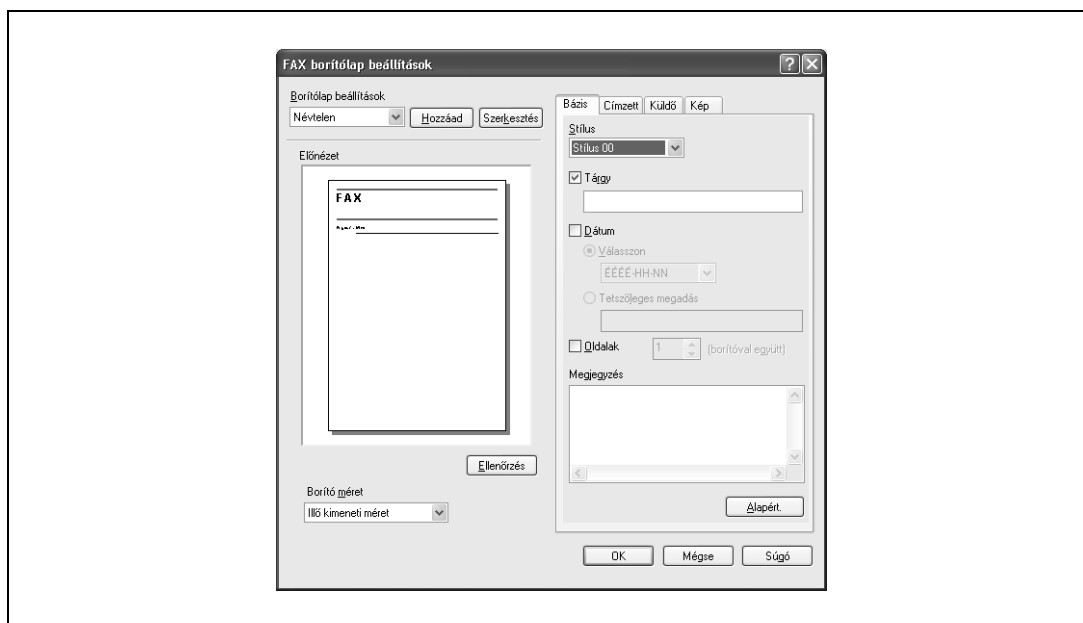

- 4 A Bázis fülön, adja meg a fedőlap formátumát és a fax tárgyát.
  - Stílus:  
Válassza ki a fedőlap formátumtervét.
  - Tárgy:  
Írja be a tárgyat az elküldendő fax részére. Legfeljebb 64 karakter adható meg a "Tárgy" szövegmezőbe.
  - Dátum:  
Adja meg a dátumot. Válasszon egy formátumot vagy írja be a dátumot egy tetszőleges formátumban. Beírás esetén a "Tetszőleges megadás" szövegmezőbe legfeljebb 20 karaktert írhat be.
  - Oldalak:  
Meghatározza a küldésre kerülő oldalak számát.
  - Megjegyzés:  
A megjegyzés mezőben megjelenő szöveget ide írhatja be. A "Megjegyzés" szövegmezőbe legfeljebb 640 karaktert írhat be, az új sorok kezdése itt két karakternek számít.

## 5 A Címzett fülön adja meg a címzett információit.

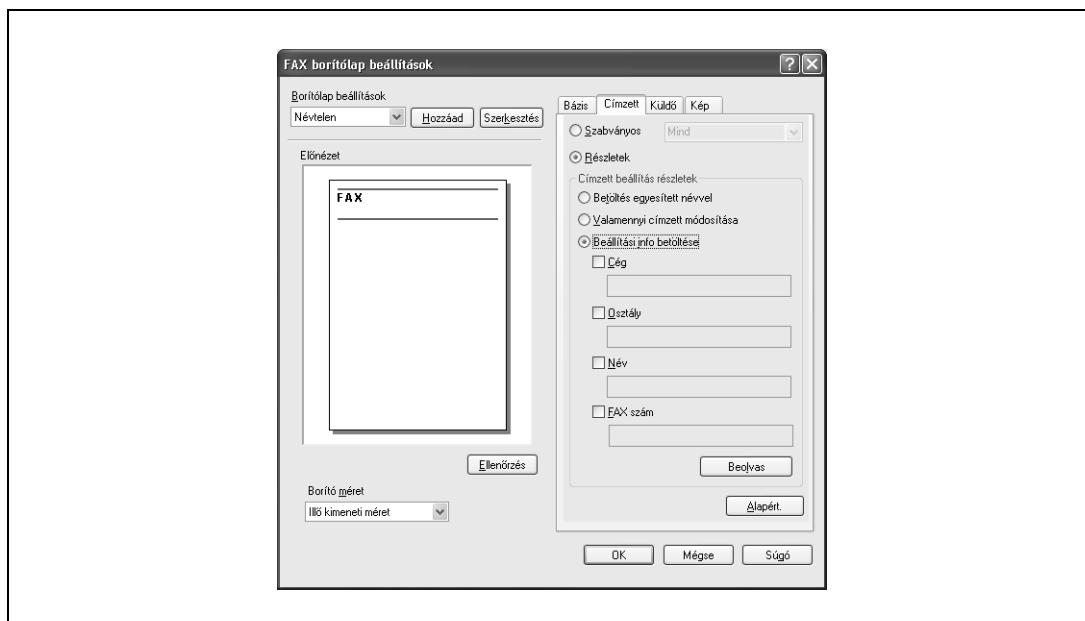

- Szabványos:  
Normál szöveg meghatározása.
  - Részletek:  
Meghatározza "Címzett beállítás részletek" alatt felsorolt részleteket.
  - Betöltés egyesített névvel:  
A címzettek listázása egyesített névvel történik. A felsorolt elemek a FAX küldés felugró ablakban, a "Címzettek listája" megjelenő elemek.
  - Valamennyi címzett módosítása:  
Módosítja valamennyi címzett leírását. A felsorolt elemek a FAX küldés felugró ablakban, a "Címzettek listája" megjelenő elemek.
  - Beállítási információ betöltése:  
Megjeleníti a "Cég", "Osztály", "Név" és "FAX szám" szövegmezőkbe beírt információkat.
  - Beolvas:  
Beolvassa az első címzett információit az információs mezőbe.
- 
- Legfeljebb 40 egyedi borítólapp készíthető, ha a "Valamennyi címzett módosítása" négyzet ki van választva.
  - Még a "Valamennyi címzett módosítása" kiválasztása esetén is, az "Előnézet" mezőben az első címzett adatai jelennek meg.
  - Ha a "Betöltés egyesített névvel" és a "Valamennyi címzett módosítása" is kiválasztásra került, a hozzáadott nevek beírásra kerülnek, de megszólításokat nem lehet hozzáadni.
  - Ha a FAX küldés felugró ablakban nem került meghatározásra egy címzett sem, a "Beállítási info betöltése" négyzetet nem lehet kiválasztani. Ezenfelül nem választható ki a fax fülön, a Fax nyomtatási beállítások párbeszédablakban sem.

- 6 A Küldő fülön, a kívánt négyzetek bejelölésével határozza meg a küldő feltüntetendő információit, majd írja be ezen információkat.

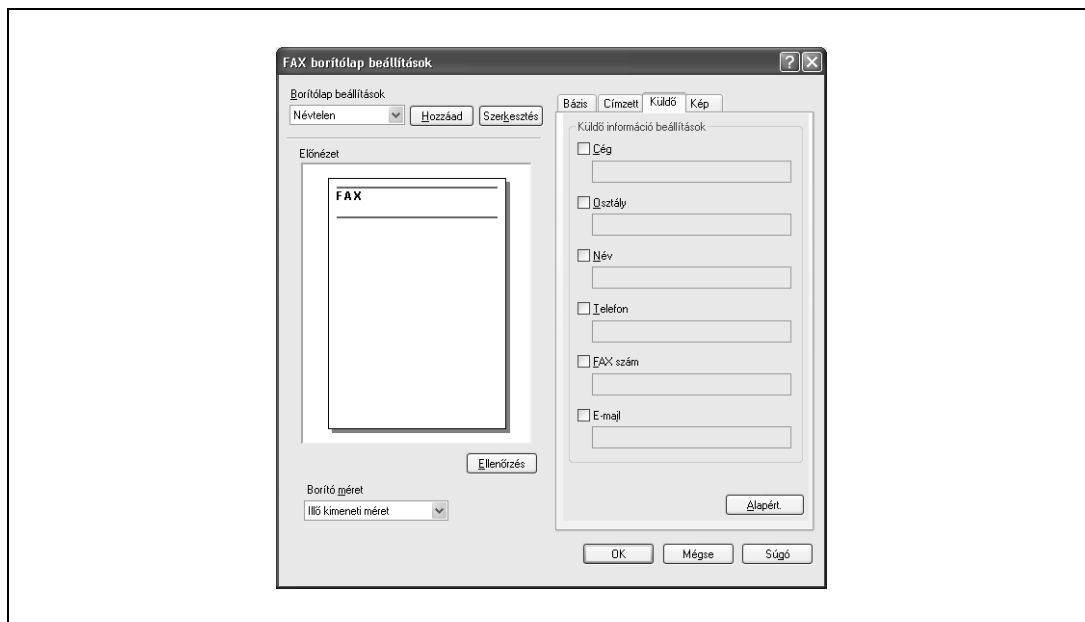

- 7 Rajzok, például céglogó vagy térkép elhelyezéséhez a borítólapon, a Kép fülön állítsa be a képfájlt.
- A méret megadásához jelölje ki a "Zoom" négyzetet, a helyzetet pedig az "X" és "Y" mezők kitöltésével állíthatja be.

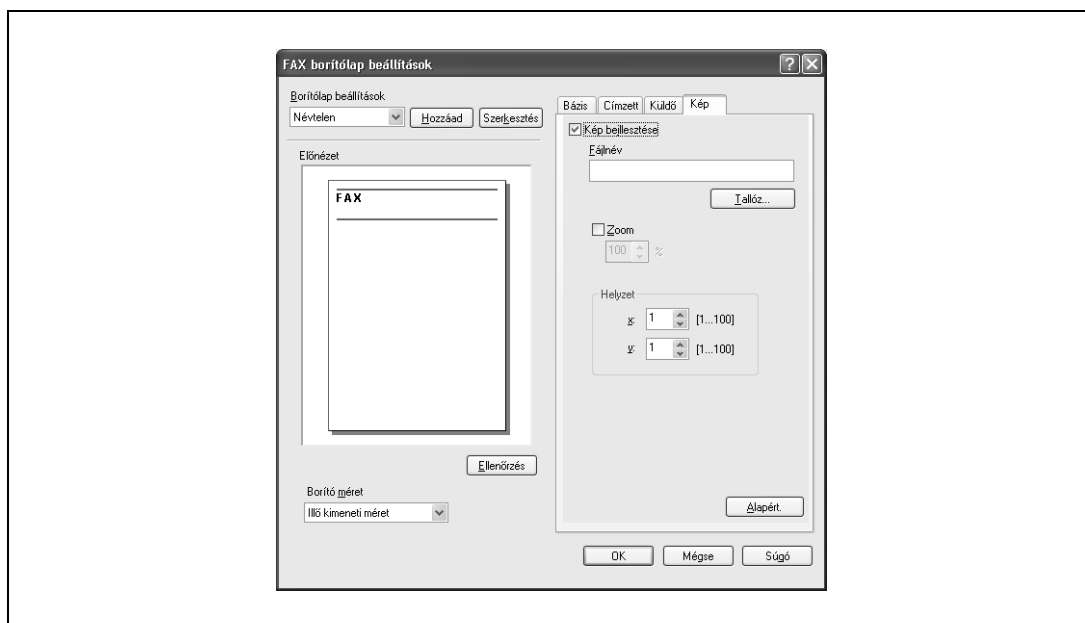

- 8 Ellenőrizze a megadott beállításokat.  
Az [Ellenőrzés] gombra kattintva egy nagyított előnézeti képet kap.
- A [Hozzáad] gombra kattintva elmentheti a fedőlap beállításait. A következő használatnál, a beállításokat előhívhatja a "Borítólapon beállítások" legördülő listából.
- 9 Kattintson az [OK] gombra.

## 4.8 A fax illesztőprogram beállítása Windows alatt

### Általános beállítások

Az alábbiakban a valamennyi fülön megjelenő általános beállítások és gombok kerülnek ismertetésre.

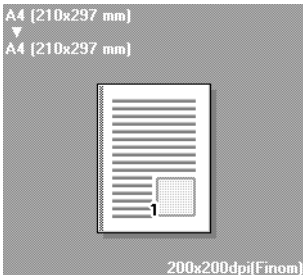

| Gomb                            | Funkció  |
|---------------------------------|--|
| OK                              | Kattintson erre a gombra a beállításokon végzett módosítások alkalmazásához és a párbeszédablak bezárásához.   |
| Mégse                           | Kattintson erre a gombra a beállításokon végzett módosítások elvetéséhez és a párbeszédablak bezárásához.  |
| Súgó                            | Kattintson erre a gombra a megjelenített képernyő elemeihez tartozó súgószövegek előhívásához.   |
| Hozzáad (Kedvenc beállítás)     | Kattintson erre a gombra a pillanatnyi beállítások tárolásához és egy későbbi időpontban történő előhívásához.   |
| Szerkesztés (Kedvenc beállítás) | Kattintson erre a gombra a tárolt beállítások módosításához.   |
| Alapért.                        | Kattintson erre a gombra a beállítások visszaállításához az alapértelmezett értékekre, amelyek az illesztőprogram telepítésekor kerültek kiválasztásra.  |
| Nézet                           | Az oldal elrendezésének előnézete látható, a pillanatnyi beállítások alkalmazásával, így előzetesen ellenőrizhető a nyomtatási feladat képe.<br> |
| Nyomtató-információ             | Elindítja a PageScope Web Connection programot a nyomtató-információk jóváhagyásához. Ez abban az esetben használható, ha engedélyezett a kommunikáció a készülékkel.  |



#### Bővebb információk

A felszerelt opciók engedélyezéséhez el kell végezni az eszközbeállításokat.

**Fax fül**

| Elem                      | Funkció   |
|---------------------------|---|
| Felbontás                 | Meghatározza a fax felbontását.   |
| Címzettek fájl nyomtatása | Kinyomtatja a dokumentumot a fax elküldése után.  |
| Küldésidőzítő             | Beállítja a küldés idejét. A [Jelenlegi idő kifejezés] gombra kattintva megjelenik a számítógépen beállított idő a "Küldési idő" mezőben. |
| Második cím               | Meghatározza a második címet a bizalmas faxok F-kóddal történő küldéséhez.  |
| Küldő azonosító           | Meghatározza a küldő azonosítóját a bizalmas faxok F-kóddal történő küldéséhez.   |
| Borítólap                 | Megadja a fax borítólapot.  |
| Telefonkönyv bejegyzés    | A telefonkönyv szerkesztését végzi.   |

**Bázis fül**

| Elem                        | Funkció  |
|-----------------------------|--|
| Eredeti tájolása            | Meghatározza az eredeti tájolását.   |
| Eredeti mérete              | Meghatározza az eredeti formátumát.  |
| Papírformátum               | Meghatározza a kimeneti papírformátumot a címzettnél. Az Eredeti formátum módosítása esetén automatikus nagyítás vagy kicsinyítés történik.        |
| Zoom                        | Meghatározza a nagyítási vagy a kicsinyítési tényezőt.   |
| [Hitelesítés/Számlakövetés] | Meghatározza a felhasználónevet és a jelszót a hitelesítés, valamint az osztálynevet és a jelszót a számlakövetés alkalmazása esetén a készüléken. |

**Elrendezés fül**

| Elem                   | Funkció   |
|------------------------|---|
| Kombináció             | Több oldal nyomtatását végzi egyetlen lapra, vagy egy eredeti oldalt felosztását több oldalra. A részletek beállítását a [Kombináció részletek] gombra kattintva lehet elvégezni. |
| Üres oldalak kihagyása | Nem nyomtatja ki az üres oldalakat.   |

**Bélyegző/Kompozíció fül**

| Elem   | Funkció   |
|--------|---|
| Vízjel | Vízjelet (szöveges bélyegzőt) helyez el a nyomtatott oldalon. A vízjelek hozzáadását, módosítását vagy törlését a [Szerkesztés] gombra kattintva végezheti. |

## Konfigurálás fül

| Elem                       | Funkció   |
|----------------------------|---|
| Eszköz opció               | Meghatározza a készülékre felszerelt opciós eszközök állapotát, valamint a felhasználói hitelesítés és a számlakövetés funkciók állapotát. Meghatározza az egyes elemek állapotát a "Beállítások" legördülő listáról. |
| Eszközinformációk lekérése | A készülékkel történő kommunikációval kiolvassa a felszerelt opciós eszközök állapotát.   |
| Beállítások lekérése       | Meghatározza a csatlakozás állapotát, amelyen keresztül végrehajtásra kerül az opció információk beolvasása.  |
| Jelszó titkosítás          | Beírja a titkosítási jelszót, ha az a felhasználó által meghatározott a készülékkel történő kommunikáció során.   |



### Megjegyzés

A Konfigurálás fül megjelenítéséhez, kattintson a jobb gombbal a "xxxxxxx FAX" ikonra, majd kattintson a "Tulajdonságok" menüpontra.

Ha nem csatlakozik a készülékhez vagy nem tud azzal kommunikálni, az [Eszközinformáció lekérése] funkció nem használható.

Ezenfelül a [Eszköz-információ lekérése] funkció használata esetén, a készülék Felügyeleti beállításai között, válassza ki a [Rendszercsatlakoz.] – [Nyitott API beállítások] – [Hitelesítés] funkciót, majd válassza ki a "KI" beállítást.

## Beállítás fül

| Elem   | Funkció  |
|--|--|
| Kötelező üzenet kijelzése                                    | Egy üzenet jelenik meg, ha olyan funkciók kerültek beállításra az illesztőprogramban, amelyek nem alkalmazhatók egyidejűleg.   |
| Papírbeál. megjelenítése a Nyomtatósrv. tulajdonságai között | A nyomtató mappa [Kiszolgáló tulajdonságai] funkcióban hozzáadott papírt használja.  |
| Hitelesítési beállítások ell. nyomtatás előtt                | Nyomtatás előtt ellenőrzi a készülék hitelesítési beállításait és megjelenít egy üzenetet, ha a beállítások nem kompatibilisek.  |
| Nyomtatás alatt felugró hitelesítés ablak                    | Megjeleníti a Felhasználó hitelesítés/Számlakövetés párbeszédablakot, ha a nyomtatási feladat meghatározása alapján meg kell adni a felhasználónevet vagy az osztálynevet. |
| Egyedi méret tárolása  | Tárolja az egyedi papírfarmátumokat.   |



### Megjegyzés

A Beállítások fül megjelenítéséhez, kattintson a jobb gombbal a "xxxxxxx FAX" ikonra, majd kattintson a "Tulajdonságok" menüpontra.



## 4.9 A telefonkönyv használata

### Egy címzett hozzáadása a telefonkönyvhöz

Egy fax küldésénél, a gyakran használt faxszámokat egyszerűen előhívhatja, ha hozzáadja azokat a telefonkönyvhöz. Egy telefonkönyv bejegyzés hozzáadását a fax fülön végezheti el, a Nyomtatási beállítások párbeszédablakban.

- 1 A nyomtatási beállítások párbeszédablakban, kattintson a [Telefonkönyv bejegyzés] gombra a Fax fül alatt.

Megjelenik a Telefonkönyv bejegyzés párbeszédablak.

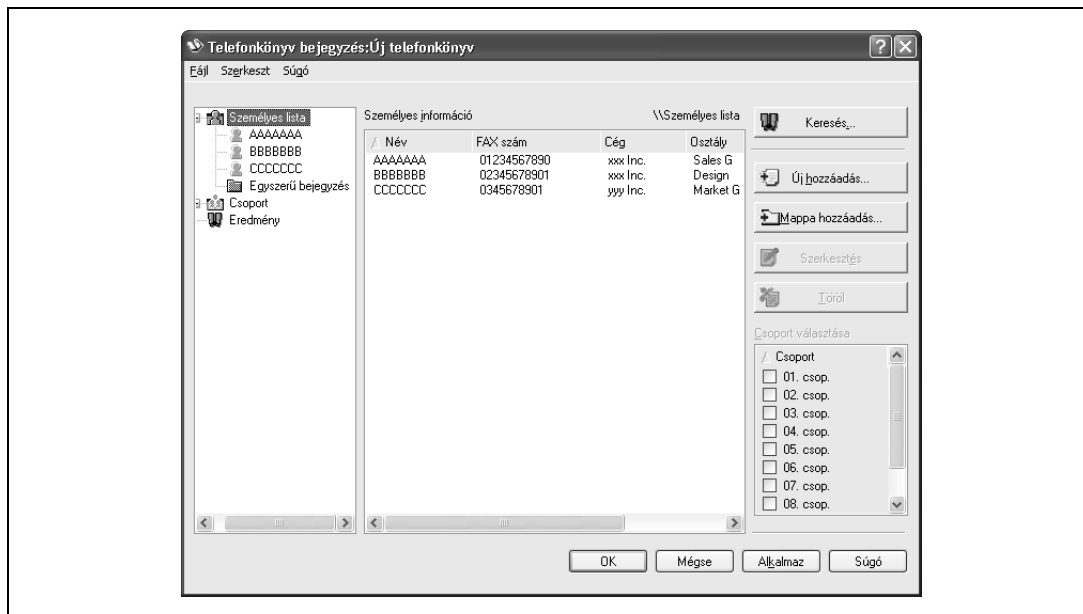

- 2 A párbeszédablak bal oldalán lévő listából, válassza ki a "Személyes lista" elemet, majd kattintson az [Új hozzáadás] gombra.

Megjelenik a Személyes információ\Személyes lista párbeszédablak.

- 3 Írja be a megfelelő információkat a "Név", "FAX szám", "Cég" és "Osztály" szövegmezőkbe.

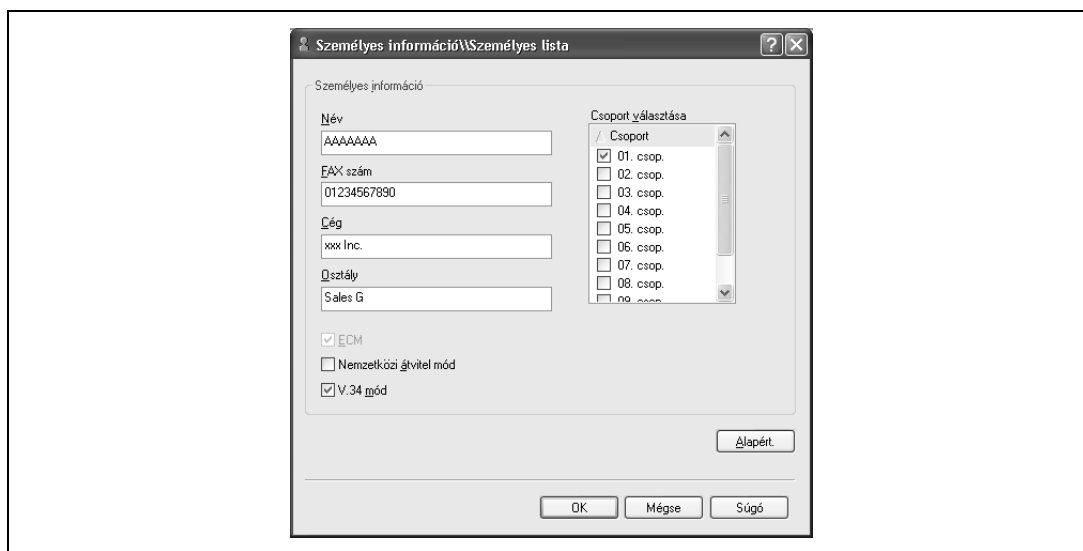

- Ha a fax fedőlaphoz ír be egy nevet, a megszólítás hozzáadása nem lehetséges. Ha a fax fedőlapon kíván megszólítást használni, azt a "Név" mezőbe írja be.
- Legfeljebb 80 karakter adható meg a "Név", "Cég" és "Osztály" szövegmezőkben.
- Legfeljebb 38 karakter (számok 0-tól 9-ig, kötőjelek (-), szóközök, #, \*, E, P és T) adható meg a "FAX szám" szövegmezőben. Ha külföldre kíván faxot küldeni, ne felejtse először beírni az ország előhívószámát.

- Szükség szerint módosítsa a küldési módot.  
ECM:  
Beállítja az ECM üzemmódot (Hibajavító mód). Ha a "V.34 mód" négyzet ki lett választva, az "ECM" négyzet kiválasztását nem lehet törölni.  
Nemzetközi átvitel mód:  
Lelassítja a sebességet a tengerentúli faxok küldéséhez. Akkor jelölje ki ezt a négyzetet, ha hibák jelentkeznek a tengerentúli faxok küldésénél.  
V.34 mód:  
Beállítja a Super G3 fax módot. A szokásos fax műveletekhez hagyja ezt a négyzetet kijelölve. Csak abban az esetben törölje a kijelölését, ha nem lehetséges a küldés a fogadó üzemmódjában.
- 4** Egy címzett hozzáadáshoz egy csoporthoz, válassza ki a kívánt csoport jelölőnégyzetét.
- Ha a címzettet hozzárendeli egy csoporthoz, a címzettet csoportként is megadhatja (csoportos küldés). Ha adott címzetteknek kíván faxot küldeni, célszerű azokat egy csoporthoz hozzárendelni.
  - Több csoport kiválasztható és hozzáadható.
  - A csoport nevét módosítani lehet.
- 5** Kattintson az [OK] gombra.
- A címzett információi regisztrálásra kerültek és hozzá lettek adva a "Személyes információ" mappához. Egy csoport megadása esetén a hozzáadott csoport a "Csoport" mappában is megjelenik.
- 6** Kattintson az [OK] gombra.
- Egy név hozzáadása esetén a telefonkönyv szerkesztése befejeződött.
- Amikor első alkalommal regisztrál egy telefonkönyvet, megjelenik egy párbeszédablak, jóváhagyást kérve a telefonkönyv mentéséhez.
- 7** Kattintson a [Igen] gombra.
- Megjelenik a mentés másként párbeszédablak.

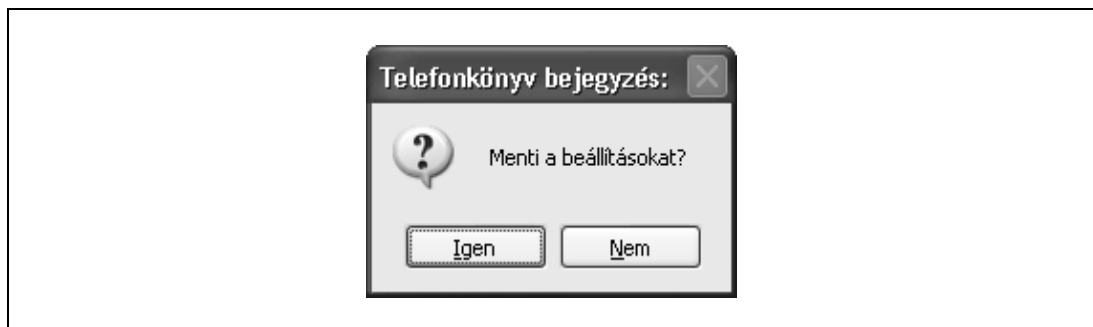

- 8** Adja meg a tárolás helyét, írja be a fájlnévet, majd kattintson a [Mentés] gombra.
- A telefonkönyv egy fájlként kerül tárolásra.

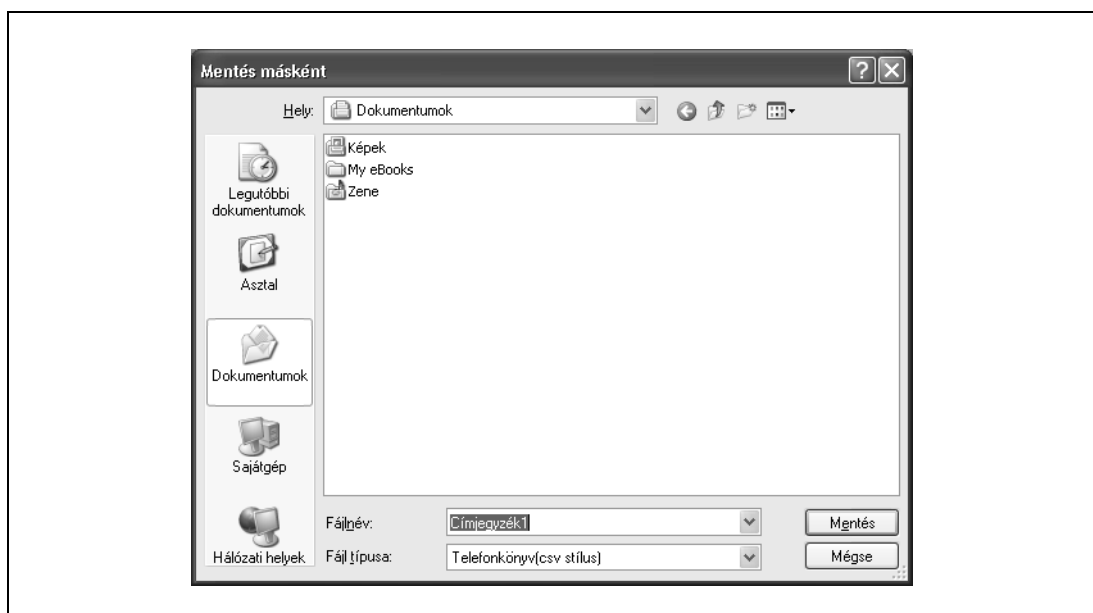

- A Mentés másként párbeszédablak akkor jelenik meg, amikor első alkalommal regisztrálja a telefonkönyvet. A telefonkönyv második és további mentései az automatikusan felülírásra kerül, így a Mentés másként párbeszédablak nem jelenik meg.
- A mentett telefonkönyv fájl automatikusan megjelenik, amikor a következő alkalommal megnyitja a telefonkönyvet. Egy másik telefonkönyv megnyitásához válassza az "Megnyitás" menüpontot a "Fájl" menüből a Telefonkönyv bejegyzés párbeszédablakban. Ha több telefonkönyv került mentésre, a használatukhoz válthat a telefonkönyvek között.
- Egy új telefonkönyv létrehozásához, kattintson a "Új" menüpontra a "File" menüből, a Telefonkönyv bejegyzés párbeszédablakban. A fájlt elmentheti más néven, ha a "Save As" menüpontra kattint a "Fájl" menüben.
- A telefonkönyv fájl kiterjesztése ".csv".

### A telefonkönyv szerkesztése

Egyszerűen módosíthatja a regisztrált személyes információkat, módosíthatja a csoportneveket, szerkesztheti vagy átszervezheti a telefonkönyveket.

- A személyes információk módosításához, a párbeszédablak bal oldalán található "Személyes lista" alatt válassza ki a nevet, majd kattintson a jobb oldalon a [Szerkesztés] gombra.
  - Megjelenik ugyanaz a Személyes információ\Személyes lista párbeszédablak, amely a telefonkönyv regisztrálásánál is megjelent, amelyben elvégezheti az információk módosítását.
  - A bejegyzés törléséhez a párbeszédablak bal oldalán található "Személyes lista" alatt válassza ki a nevet, majd kattintson a jobb oldalon a [Töröl] gombra. Ha töröl egy címet, az törlésre kerül a regisztrált csoportból is.

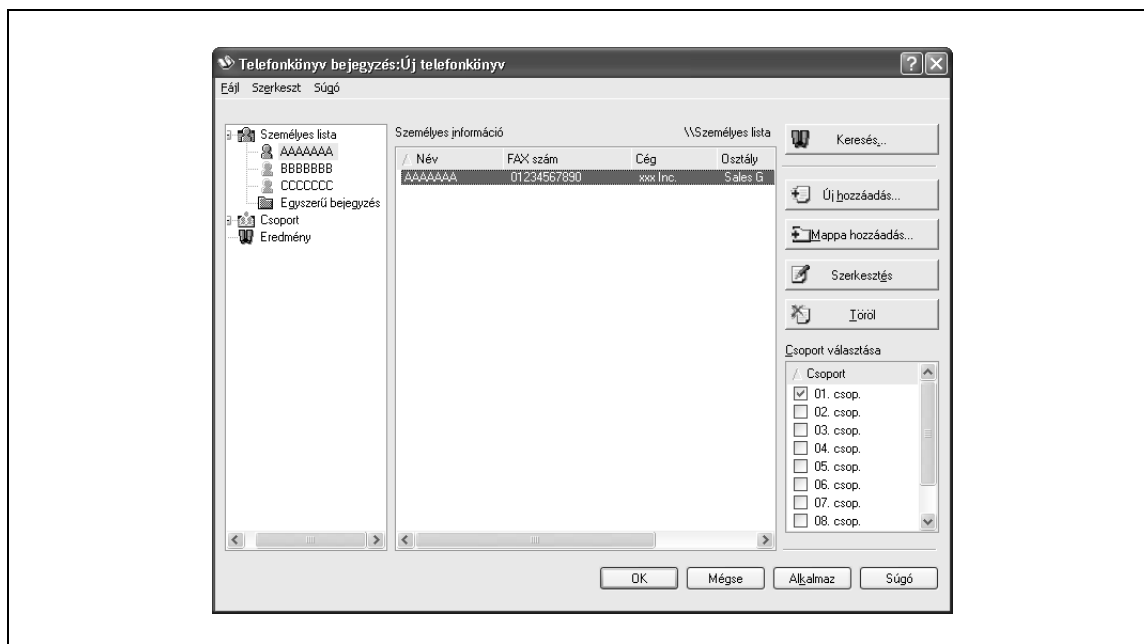

### Megjegyzés

Egy fax küldésénél, a kézi módon beírt nevek és faxszámok, amelyeket a [Regisztrálás a telefonkönyvbe] gombra kattintva regisztrál a telefonkönyvbe, az "Egyszerű bejegyzés" mappába kerülnek.

Egy regisztrált címzett hozzárendelése egy csoporthoz:

- A párbeszédablak bal oldalán lévő "Személyes lista" alatt, válassza ki a módosítani kívánt nevet, majd a "Csoport választása" listában válassza ki vagy törölje a jelölőnégyzeteket.

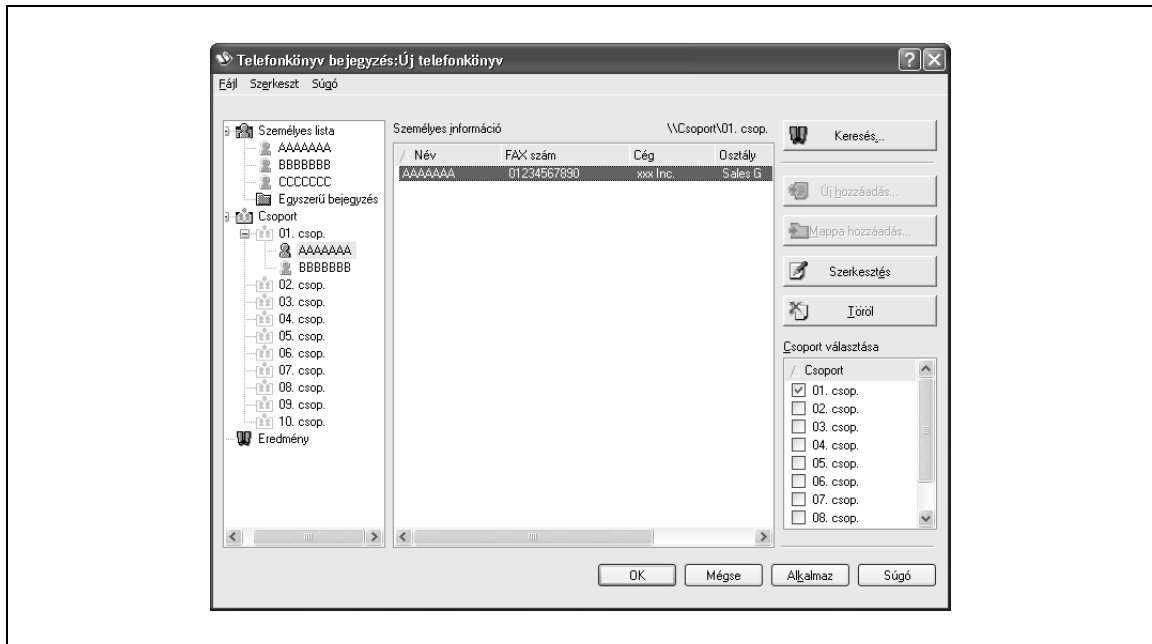

#### Megjegyzés

Egy címzett hozzáadását egy csoporthoz olyan módon is elvégezheti, hogy a nevet a bal oldali "Személyes lista" alól a kívánt csoportba húzza. Azonban egy név nem húzható ki egy csoportból.

Egy csoporthoz legfeljebb 100 címzett adható hozzá.

Egy csoport nevének módosítása:

- A párbeszédablak bal oldalán lévő "Csoport" alatt válassza ki a módosítani kívánt csoportot, majd válassza ki "Change Group Name" menüpontot az "Szerkeszt" menüből.

Egy mappa létrehozása:

- 1 Válassza ki a "Személyes lista" elemet a párbeszédablak bal oldalán.
- 2 A "Szerkeszt" menüben válassza ki a "Mappa hozzáadás" elemet.
  - A "Személyes lista" alól egy mappába húzva helyezheti át a neveket.



#### Megjegyzés

A nevek áthelyezését a kívánt mappába olyan módon is elvégezheti, ha a jobb gombbal a kívánt névre kattint, kiválasztja a "Copy" (Másol) vagy a "Cut" (Kivág) menüpontot, majd a célmappán kiválasztja a "Paste" (Beillesztés) menüpontot.

A mappa neve legfeljebb 40 karakter lehet.

Egy mappa legfeljebb három szint mély lehet.

Egy mappa szerkesztése:

- Válassza ki a kívánt mappát, majd kattintson a [Szerkesztés] gombra.

Egy mappa törlése:

- Válassza ki a kívánt mappát, majd kattintson a [Töröl] gombra.

Keresés a személyes információkban:

- A párbeszédablak jobb oldalán található [Keresés] gombra kattintva megjelenik a Keresés párbeszédablak, amelyben megadhatja a keresési feltételeket.



**Box funkciók**

---



## 5 Box funkciók

### 5.1 Felhasználói fiók funkciók

A Felhasználói fiók lehetővé teszi a dokumentum adatainak mentését a készülék belső merevlemezére és a későbbiekben történő nyomtatását. A mentett dokumentumok lehetnek másoláshoz szkennelt adatok vagy mentett szkennelési adatok. Az adatok mentéséhez egy fiókba, hozzá létre a fiókot, majd mentse az adatokat a megadott fiókba.

A mentett adatok a továbbiakban kinyomtathatók, e-mailben elküldhetők vagy továbbíthatók egy FTP oldalra vagy egy számítógépre. A Felhasználói fiók funkciók használatával, a dokumentumok könnyűszerrel ismételten szkennelhetők és a külön adatok egy számítógépen tárolhatók.

#### 5.1.1 Rendelkezésre álló Felhasználói fiók funkciók

##### Dokumentumok mentése

Az adatokat a következő fiókba lehet menteni:

| Felhasználói fiók                                 | Leírás   |
|---|--|
| Nyilvános/személyes/csoportos felhasználói fiókok | A készüléken másolt vagy szkennelt dokumentumok adatait a felhasználói fiókba lehet menteni.<br>A hálózat valamelyik számítógépéről származó nyomtatási adatok tárolhatók. A felhasználó hitelesítés vagy a számlakövetés beállításai alapján az egyes fiókhoz, mint a személyi és a csoportos fiókhoz történő hozzáférés egyes felhasználókra korlátozható. |
| Jegyzet felhasználói fiók                         | A Szkennelés módban tárolt dokumentum adatok a dátum/idő vagy egy jelölő szám hozzáadásával kerülhetnek nyomtatásra vagy küldésre.   |
| Külső memória *1                                  | Egy külső memória felszerelése esetén jelenik meg. A szkennelt adatok közvetlenül a készülékhez csatolt külső memóriába kerülhetnek mentésre.  |

\*1 Egy külső memória csatlakoztatásához egy opciós helyi illesztőkészlet szükséges.

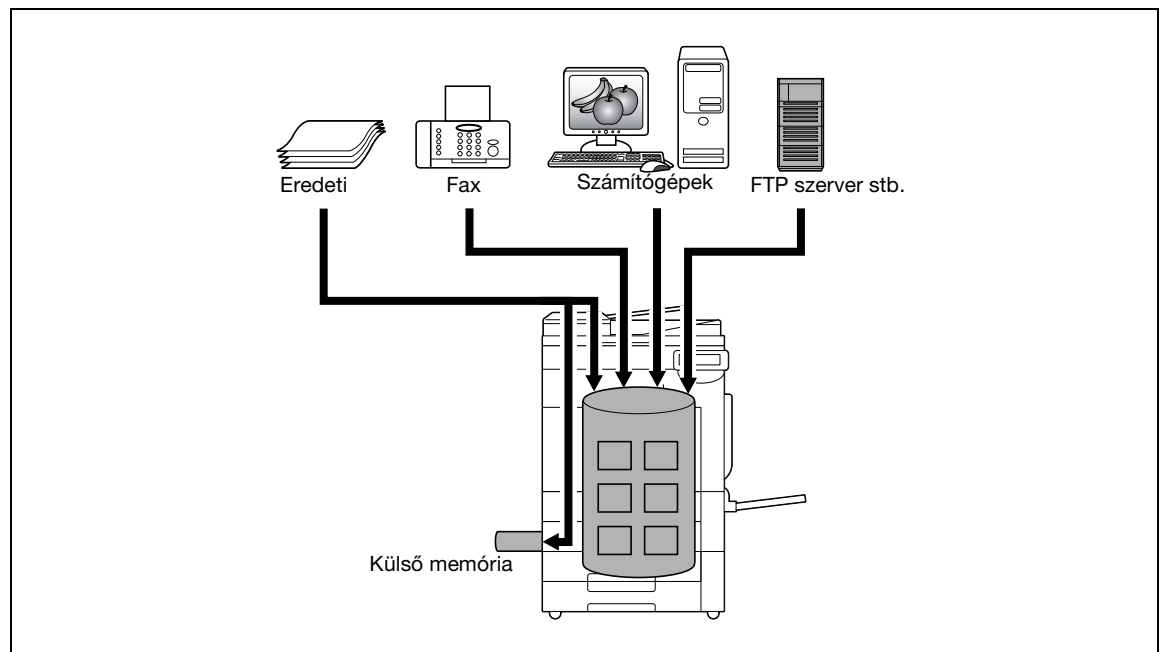

## A dokumentum adatok használata

A fiókokba mentett dokumentumokat az alábbi módon lehet használni:

| Felhasználói fiók                                 | Leírás   |
|---|--|
| Nyilvános/személyes/csoportos felhasználói fiókok | A mentett dokumentumok kinyomtathatók vagy elküldhetők. Több dokumentum is kiválasztható nyomtatásra/küldésre.<br>A felhasználó hitelesítés vagy a számlakövetés beállításaitól függően egyes fiókok, mint a személyi és a csoportos fiókokhoz használata egyes felhasználókra korlátozható. |
| Hirdetőtábla felh. fiók                           | Ez a fiók akkor jelenik meg, ha az opciós faxkészlet felszerelésre került.<br>A hirdetőtábla felhasználói fiókba mentett dokumentumok kinyomtathatók.  |
| Lekérdezéses TX felh. fiók                        | Ez a fiók akkor jelenik meg, ha az opciós faxkészlet felszerelésre került.<br>A lekérdezés használatával küldött dokumentumok kinyomtathatók.  |
| Biztonságos nyomtat felh. fiók                    | A mentett dokumentumok kinyomtathatók. Az adatok nyomtatása egy azonosító és egy jelszó megadásával végezhető el.  |
| Memória RX felh. fiók                             | Ez a fiók akkor jelenik meg, ha az opciós faxkészlet felszerelésre került.<br>A memóriában fogadott fax dokumentumok nyugtázhatók és kinyomtathatók.   |
| Jegyzet felh. fiók                                | A mentett dokumentum adatok a dátum/idő vagy egy jelzőszám képe hozzáadásával kerülhetnek nyomtatásra vagy küldésre.   |
| Újraküldés felhasználói fiók                      | Ez a fiók akkor jelenik meg, ha az opciós faxkészlet felszerelésre került. A mentett dokumentumok újraküldhetők vagy a nyugtázáshoz kinyomtathatók.  |
| Titkosított PDF felh. fiók <sup>*1</sup>          | A mentett dokumentumok kinyomtathatók. A külső memóriába mentett és a nyomtatáshoz kiküldött titkosított PDF fájlok ebben a fiókban kerülnek tárolásra. Ezen dokumentumok nyomtatásához egy előre beállított jelszó szükséges.   |
| Azonosító & Nyomt. felh. fiók                     | Ez a felhasználói fiók a felhasználó hitelesítés alkalmazása esetén jelenik meg. A nyomtatási feladatként a nyomtató-illesztőprogram által kiküldött dokumentumok a felhasználó bejelentkezése után kerülhetnek nyomtatásra.   |
| Külső memória <sup>*2</sup>                       | Egy külső memória felszerelése esetén jelenik meg. Kinyomtathatók a dokumentum adatok a készülékhez csatolt külső memóriából.  |

<sup>\*1</sup> A titkosított PDF nyomtatási utasítását, lásd a PageScope közvetlen nyomtatás kézikönyvben vagy a közvetlen nyomtatásra vonatkozó súgót a PageScope Web Connection programban.

<sup>\*2</sup> Egy külső memória csatlakoztatásához egy opciós helyi illesztőkészlet szükséges.

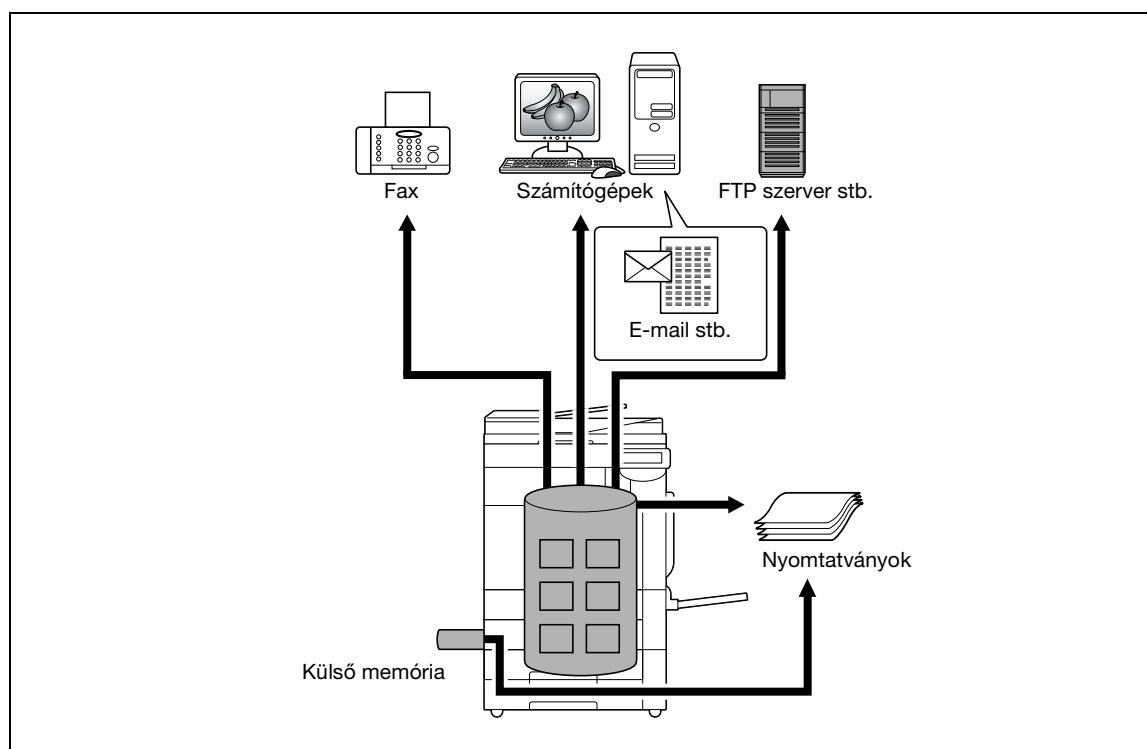



**Dokumentum adatok szervezése**

A dokumentumok szervezése során módosítható a mentett dokumentum neve, módosítható a fiók, amelybe a dokumentum mentésre került, illetve a dokumentumok duplikálhatók vagy törölhetők.

| Felhasználói fiók                                 | Törlés                              | Név módosít.                        | Áthelyez                            | Másolás                             | Részletek                           |
|---|-------------------------------------|-------------------------------------|-------------------------------------|-------------------------------------|-------------------------------------|
| Nyilvános/személyes/csoportos felhasználói fiókok | <input type="radio"/>               | <input type="radio"/>               | <input type="radio"/>               | <input type="radio"/>               | <input type="radio"/>               |
| Hirdetőtábla felh. fiók                           | <input type="radio"/>               | <input checked="" type="checkbox"/> | <input checked="" type="checkbox"/> | <input checked="" type="checkbox"/> | <input checked="" type="checkbox"/> |
| Lekérdezéses TX felh. fiók                        | <input type="radio"/>               | <input checked="" type="checkbox"/> | <input checked="" type="checkbox"/> | <input checked="" type="checkbox"/> | <input checked="" type="checkbox"/> |
| Biztonságos nyomtat felh. fiók                    | <input type="radio"/>               | <input type="radio"/>               | <input checked="" type="checkbox"/> | <input checked="" type="checkbox"/> | <input type="radio"/>               |
| Memória RX felh. fiók                             | <input type="radio"/>               | <input type="radio"/>               | <input checked="" type="checkbox"/> | <input checked="" type="checkbox"/> | <input type="radio"/>               |
| Jegyzet felh. fiók                                | <input type="radio"/>               | <input type="radio"/>               | <input checked="" type="checkbox"/> | <input checked="" type="checkbox"/> | <input type="radio"/>               |
| Újra küldés felhasználói fiók                     | <input type="radio"/>               | <input checked="" type="checkbox"/> | <input checked="" type="checkbox"/> | <input checked="" type="checkbox"/> | <input checked="" type="checkbox"/> |
| Titkosított PDF felh. fiók                        | <input checked="" type="checkbox"/> | <input checked="" type="checkbox"/> | <input checked="" type="checkbox"/> | <input checked="" type="checkbox"/> | <input checked="" type="checkbox"/> |
| Azonosító & Nyomt. felh. fiók                     | <input checked="" type="checkbox"/> | <input checked="" type="checkbox"/> | <input checked="" type="checkbox"/> | <input checked="" type="checkbox"/> | <input checked="" type="checkbox"/> |
| Külső memória                                     | <input checked="" type="checkbox"/> | <input checked="" type="checkbox"/> | <input checked="" type="checkbox"/> | <input checked="" type="checkbox"/> | <input checked="" type="checkbox"/> |

: Lehetséges

: Nem lehetséges

## 5.1.2 A Felhasználói fiók funkciók beállítása

A Felhasználói fiók funkciók használata előtt a következő beállításokat kell elvégezni.

### A felhasználói fiók regisztrációja

Hozza létre és mentse a felhasználói fiókokat, amelyekben a dokumentumok tárolásra kerülnek. A fiókok regisztrálását elvégezheti a készülék kezelőpaneljéről vagy a PageScope Web Connection használatával, egy számítógépről a hálózaton. A következő fiókok hozhatók létre:

- Nyilvános/személyes/csoportos felhasználói fiókok (o. 5-7)
- Hirdetőtábla felhasználói fiók (ha szükséges) (o. 5-10)
- Jegyzet felhasznál. fiók

### A készülék továbbító eszközként történő használatához

Az opciós faxkészlet felszerelése esetén, ha a készüléket faxküldemények továbbítására kívánja használni, hozzon létre egy továbbítási felhasználói fiókot a dokumentumok ideiglenes tárolására. (o. 5-11)



#### **Bővebb információk**

*Egy továbbítási felhasználói fiók létrehozásához, előzetesen határozzon meg egy csoportot amely tartalmazza a továbbítási faxszámot.*

### A memória RX felhasználói fiók használata

Az opciós faxkészlet felszerelése esetén, ha nem akarja a fogadás után rögtön kinyomtatni a dokumentumokat, használja a memória RX beállítást.

## 5.2 A felhasználói fiók regisztrációja

### 5.2.1 A felhasználói fiók regisztrációja

Új felhasználói fiókok regisztrálhatók. A használható felhasználói fiókok a következők:

| Elem                       | Leírás   |
|----------------------------|--|
| Nyilvános felhaszn. fiók   | Megosztott felhasználói fiók, amelyhez minden felhasználó hozzáférhet.   |
| Személyes felhaszn. fiók   | Személyes használatú felhasználói fiók amelyhez csak bejelentkezett felhasználó férhet hozzá, ha készüléken felhasználói hitelesítés került alkalmazásra.  |
| Csoport fiók               | Egy olyan felhasználói fiók amelyhez csak egy bejelentkezett csoporthoz tartozó felhasználók férhetnek hozzá, ha a készüléken számlakövetés került alkalmazásra.   |
| Hirdetőtábla felh. fiók    | F-kódolt lekérdezéses küldésre/fogadásra használható egy hirdetőtáblán keresztül. Ez a típus az opciós faxkészlet felszerelése esetén használható.   |
| Továbbítási felhaszn. fiók | A továbbításra szánt adatok tárolására használható, ha a készülék továbbító állomásként üzemel F-kódolt elosztás számára. Ez a típus az opciós faxkészlet felszerelése esetén használható.   |
| Jegyzet felhaszn. fiók     | A dátum/ídő vagy egy jelölőszám képének hozzáadására szolgál, a dokumentum nyomtatása vagy küldése esetére. A hozzáadandó szöveg típusa a dokumentum használata során határozható meg. A jegyzet felhasználó fiókok regisztrálását Felügyeleti módban lehet elvégezni. |



#### **Bővebb információk**

*Ha kikapcsolásra kerül a felhasználói hitelesítés, a személyes és csoportos felhasználói fiókok nyilvános felhasználói fiókokká válnak.*

*Felhasználó hitelesítés vagy számlakövetés alkalmazása esetén ügyeljen a bejelentkezés teljes elvégzésre, a [Bejelentkezés] gomb megérintésével vagy a [Belépés] gomb lenyomásával, az azonosító és a jelszó beírása után. Sikertelen felhasználó hitelesítés esetén nem lehet létrehozni személyes vagy csoportos felhasználói fiókokat.*

*Az opciós faxkészlet felszerelése esetén alkalmazható a bizalmas fogadás (F-kódos küldés), a nyilvános/személyes/csoportos fiókok funkcionális kiterjesztéseként.*

*A "Jelszó szabályok" engedélyezése esetén nem regisztrálható nyolc karakternél rövidebb jelszó.*

*Ha már korábban regisztrált nyolc karakternél rövidebb jelszavakat, még a "Jelszó szabályok" engedélyezése előtt módosítsa azokat legalább nyolc karakteresre.*

### Nyilvános/személyes/csoportos felhasználói fiókok

→ A regisztrálás vagy a szerkesztés esetén adja meg a következő elemeket.



#### Bővebb információk

Egy regisztrált felhasználói fiók beállításainak módosításához, válassza ki azt, majd érintse meg a [Szerkeszt] gombot.

A [Szerkeszt] megérintése után nem lehet módosítani a felhasználói fiók számát.

Egy regisztrált felhasználói fiók törléséhez, válassza ki azt, majd érintse meg a [Törlés] gombot.

#### Képernyő (1/2)

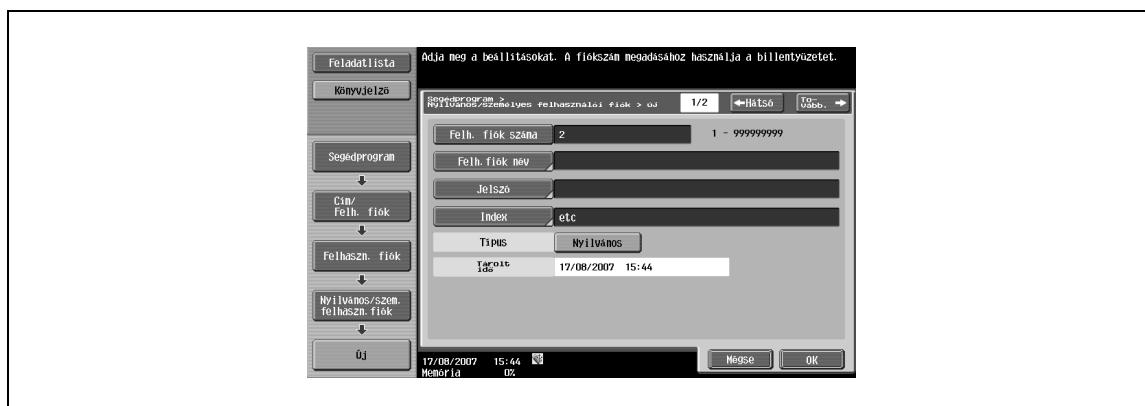

| Elem             | Leírás   |
|------------------|--|
| Felh. fiók száma | A következő szabad fiókszám automatikusan megjelenik. A felhasználói fiók számának megadásához érintse meg a [Felh. fiók száma] gombot, majd a számbillentyűk használatával írja be a felhasználói fiók számát (1 és 99999999 között).   |
| Felh. fiók név   | Érintse meg a [Felh. fiók név] gombot, majd az érintőpanelen írja be a felhasználói fiók nevét (legfeljebb 20 karakter). Ha eltérő fiókszámokat használ, több felhasználói fiókot regisztrálhat azonos névvel.   |
| Jelszó           | Adjon meg egy jelszót a fiókhoz történő hozzáférés korlátozásához. Érintse meg a [Jelszó] gombot, majd az érintőpanelen írja be a jelszót (legfeljebb 8 karakter).   |
| Index            | Válassza ki az index karaktereket.   |
| Típus            | A felhasználó hitelesítési és a számlakövetési műveletek állapotától függően kiválasztható a [Nyilvános], a [Személyes] vagy a [Csoport] lehetőség. A [Személyes] kiválasztása esetén adja meg a tulajdonos nevét. A tulajdonos módosításához, érintse meg a [Tulajdonos módosítása] gombot, majd válasszon ki egy új tulajdonost. A [Csoport] kiválasztása esetén adja meg a tulajdonos számlát. A Tulajdonos módosítása oldalon, válasszon egy másik tulajdonos számlát. |

**Képernyő (2/2)**

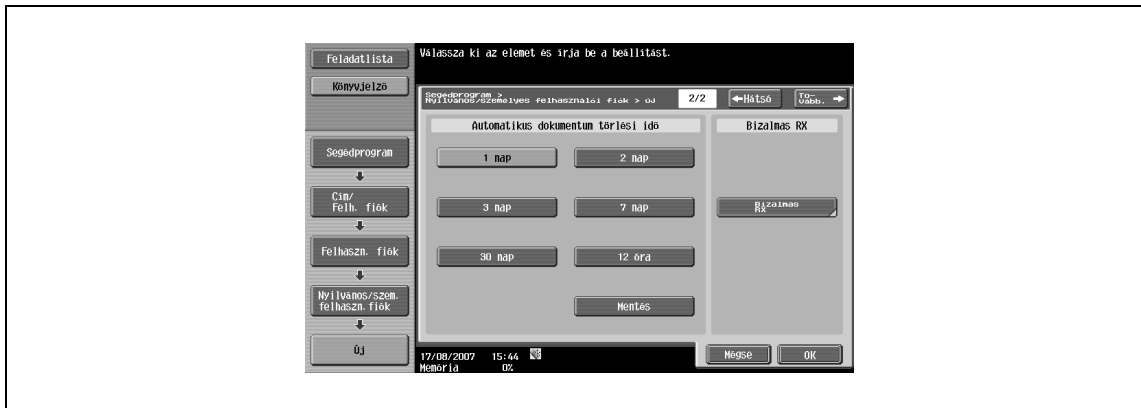

| Elem                               | Leírás   |
|------------------------------------|--|
| Automatikus dokumentum törlési idő | Adja meg a dokumentum tárolási időtartamát a törlésük előtt, a regisztrációtól számítva.   |
| Bizalmas RX                        | Ez a gomb akkor jelenik meg, ha az opciós falkészlet felszerelésre került. Válassza ki, hogy alkalmazza-e a bizalmas fogadási funkciót a felhasználói fiók részére. A bizalmas fogadás funkció hozzáadásához, írja be a bizalmas fogadás jelszavát.<br><br>A jóváhagyáshoz, ismételten írja be a bizalmas fogadás jelszavát. |

**Üres felh.fiók törlése**

Ha egy nyilvános, személyes vagy csoportos felhasználói fiók a Felügyeleti beállítások során került regisztrálásra, lehetséges egy program beállítása, amely megkeresi az üres felhasználói fiókokat és automatikusan törli azokat, ha talál olyat. Érintse meg az [Üres felh.fiók törlése] gombot a Felhasználói fiók regisztráció oldalon.

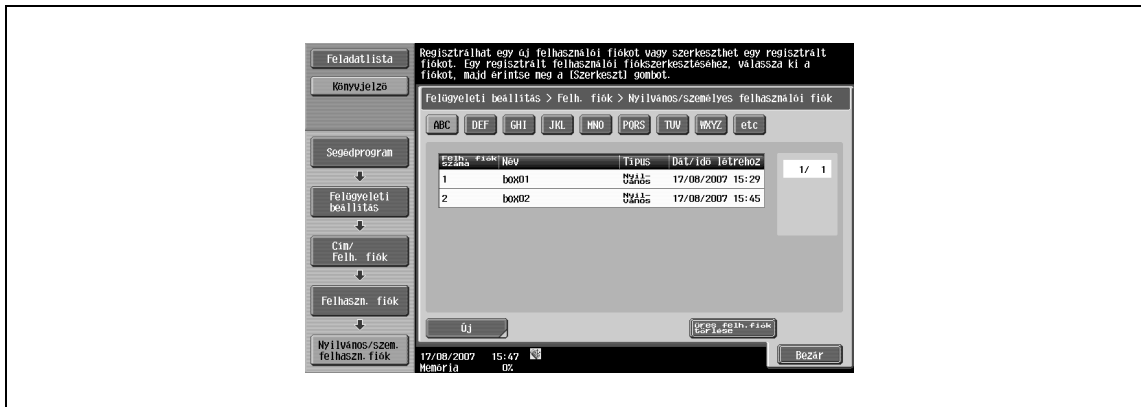

### Hirdetőtábla felh. fiók

- Legfeljebb 10 hirdetőtábla felhasználói fiók regisztrálható. A regisztrálás vagy a szerkesztés esetén adja meg a következő elemeket.



#### Bővebb információk

Egy regisztrált felhasználói fiók beállításainak módosításához, válassza ki azt, majd érintse meg a [Szerkesztés] gombot.

A [Szerkesztés] megérintése után nem lehet módosítani a felhasználói fiók számát.

Egy regisztrált felhasználói fiók törléséhez, válassza ki azt, majd érintse meg a [Törlés] gombot.

### Képernyő (1/2)

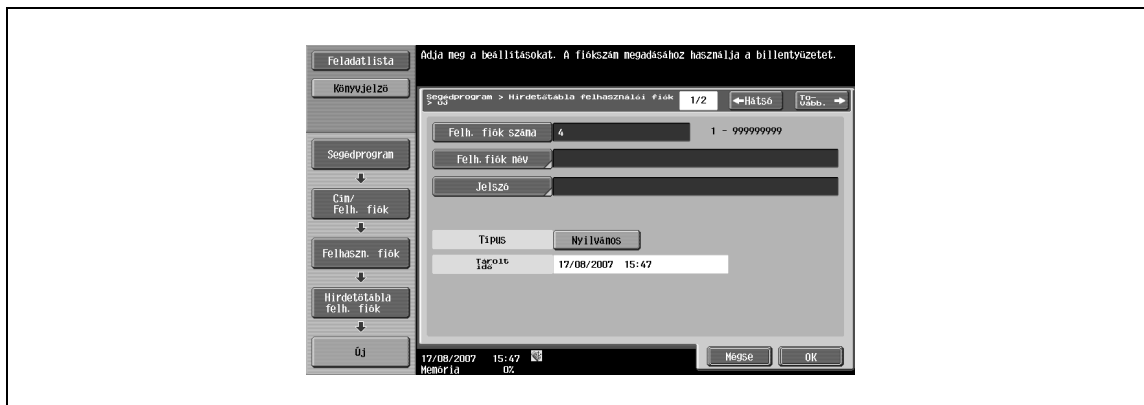

| Elem             | Leírás   |
|------------------|--|
| Felh. fiók száma | A következő szabad fiókszám automatikusan megjelenik. A felhasználói fiók számának megadásához érintse meg a [Felh. fiók száma] gombot, majd a számbillentyűk használatával írja be a felhasználói fiók számát (1 és 99999999 között).   |
| Felh. fiók név   | Érintse meg a [Felh. fiók név] gombot, majd az érintőpanelen írja be a felhasználói fiók nevét (legfeljebb 20 karakter). Ha eltérő fiókszámokat használ, több felhasználói fiókot regisztrálhat azonos névvel.   |
| Jelszó           | Adjon meg egy jelszót a fiókhoz történő hozzáférés korlátozásához. Érintse meg a [Jelszó] gombot, majd az érintőpanelen írja be a jelszót (legfeljebb 8 karakter).   |
| Típus            | A felhasználó hitelesítési és a számlakövetési műveletek állapotától függően kiválasztható a [Nyilvános], a [Személyes] vagy a [Csoport] lehetőség. A [Személyes] kiválasztása esetén adja meg a tulajdonos nevét. A tulajdonos módosításához, érintse meg a [Tulajdonos módosítása] gombot, majd válasszon ki egy új tulajdonost. A [Csoport] kiválasztása esetén adja meg a tulajdonos számlát. A Tulajdonos módosítása oldalon, válasszon egy másik tulajdonos számlát. |

## Képernyő (2/2)

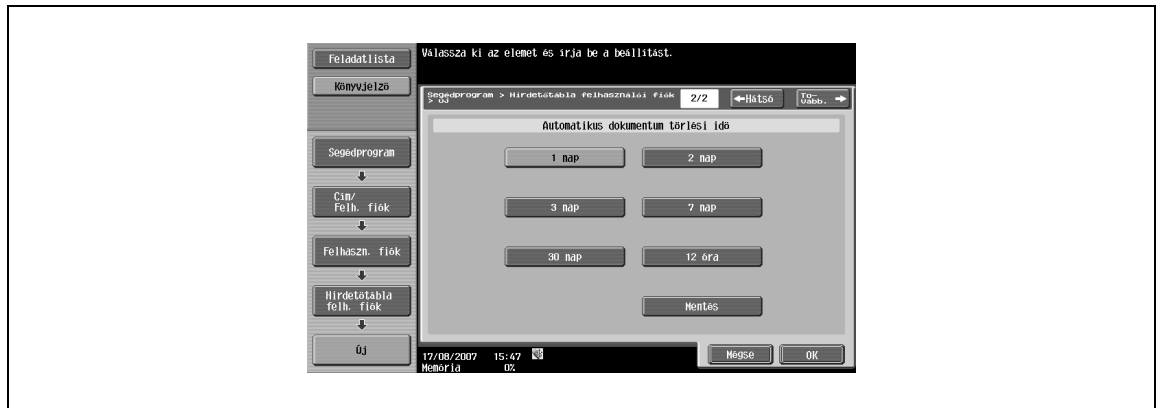

| Elem                               | Leírás   |
|------------------------------------|--|
| Automatikus dokumentum törlési idő | Adja meg a dokumentum tárolási időtartamát a törlésük előtt, a regisztrációtól számítva. |

## Továbbítási felhasználói fiók

- Legfeljebb öt továbbítási felhasználói fiók regisztrálható. A regisztrálás vagy a szerkesztés esetén adja meg a következő elemeket.

**Bővebb információk**

Egy regisztrált felhasználói fiók beállításainak módosításához, válassza ki azt, majd érintse meg a [Szerkeszt] gombot.

A [Szerkeszt] megérintése után nem lehet módosítani a felhasználói fiók számát.

Egy regisztrált felhasználói fiók törléséhez, válassza ki azt, majd érintse meg a [Törlés] gombot.

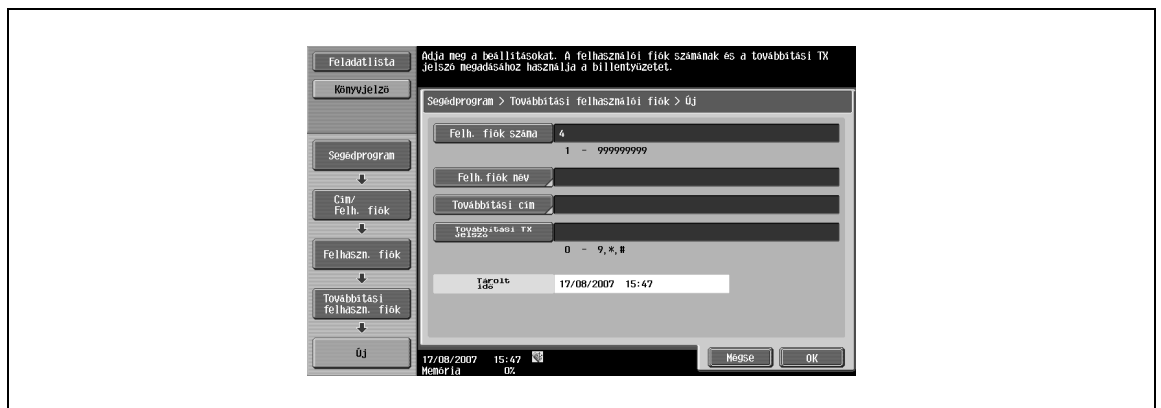

| Elem                  | Leírás   |
|-----------------------|--|
| Felh. fiók száma      | A következő szabad fiókszám automatikusan megjelenik. A felhasználói fiók számának megadásához érintse meg a [Felh. fiók száma] gombot, majd a számbillentyűk használatával írja be a felhasználói fiók számát (1 és 99999999 között). |
| Felh. fiók név        | Érintse meg a [Felh. fiók név] gombot, majd az érintőpanelen írja be a felhasználói fiók nevét (legfeljebb 20 karakter). Ha eltérő fiókszámokat használ, több felhasználói fiókot regisztrálhat azonos névvel.                         |
| Továbbítási cím       | Válasszon egy továbbítási címzettet a továbbítási felhasználói fiókból történő küldés részére. A továbbítási címzettek csoportos címzettként előzetesen regisztráltak.   |
| Továbbítási TX jelszó | Adjon meg egy jelszót a fiókhoz történő hozzáférés korlátozásához. Érintse meg a [Továbbítási TX jelszó] gombot, majd az érintőpanelen írja be a jelszót (legfeljebb 8 karakter).  |

### 5.3 Dokumentumok mentése a felhasználói fiókokba

- 1 Nyomja le a [Box] gombot.

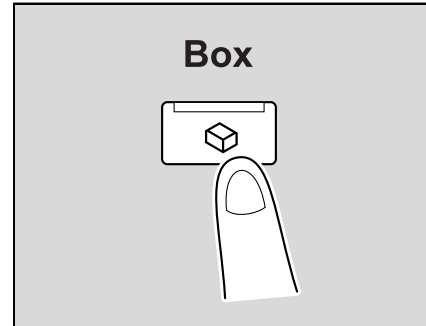

- 2 Érintse meg a [Dokumentum mentése] gombot.

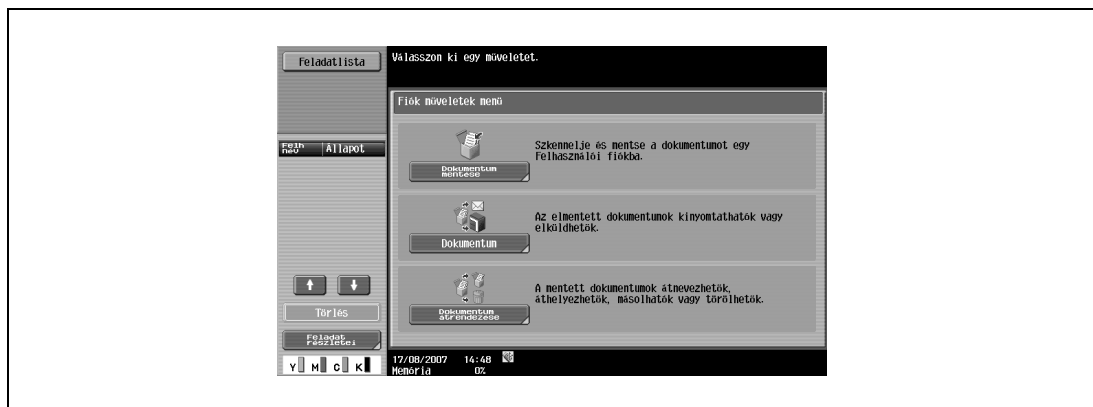

- 3 Válassza ki a felhasználói fiókot amelybe mentésre kerülnek a dokumentumok, majd érintse meg az [OK] gombot.

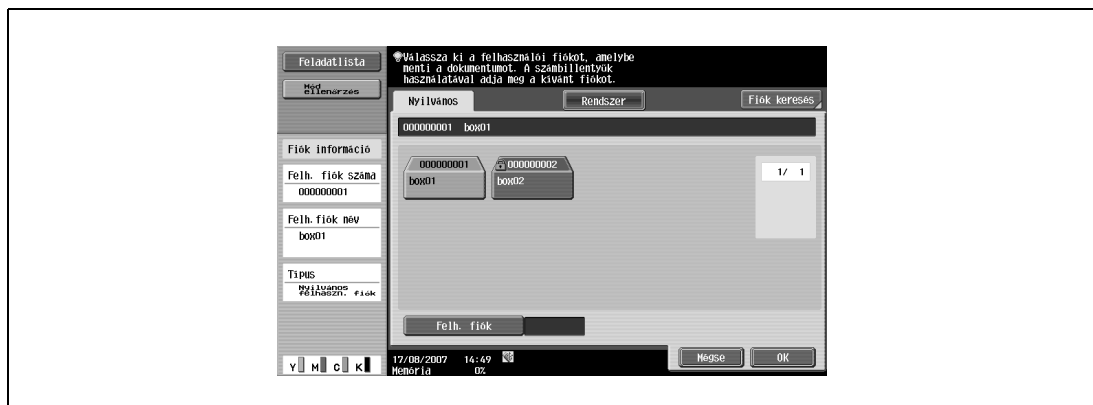

Megjelenik a következő képernyő.

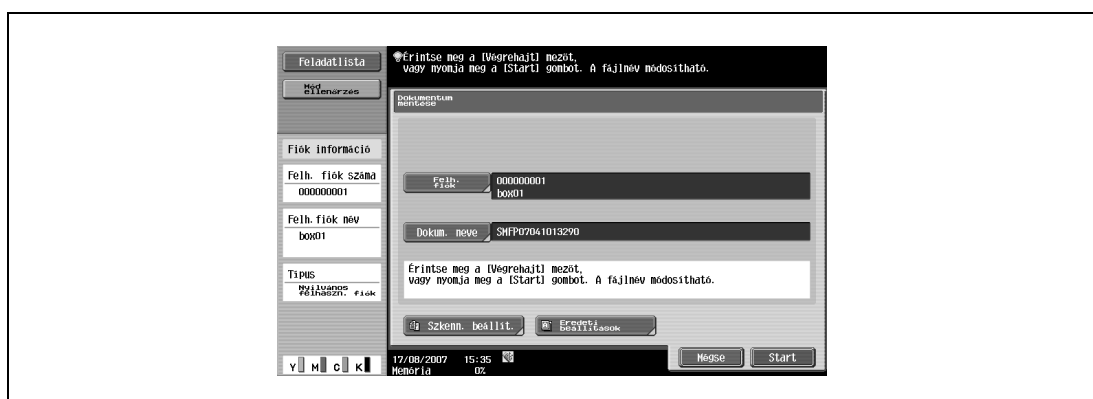



#### 4 Adja meg a dokumentum nevét, a szkennelési beállításokat és az eredeti beállításokat.

- A dokumentum nevének módosításához érintse meg a [Dokum. neve] gombot.

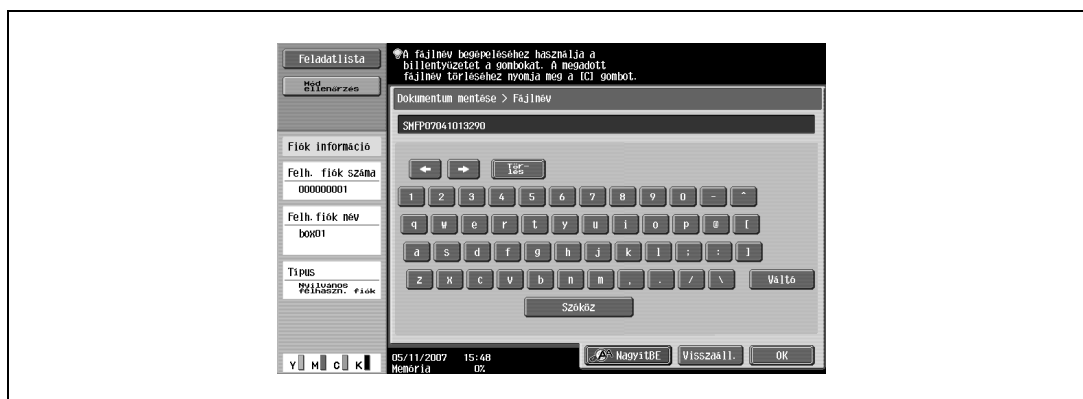

- A szkennelési beállítások megadásához érintse meg a [Szkenn. beállít.] gombot.

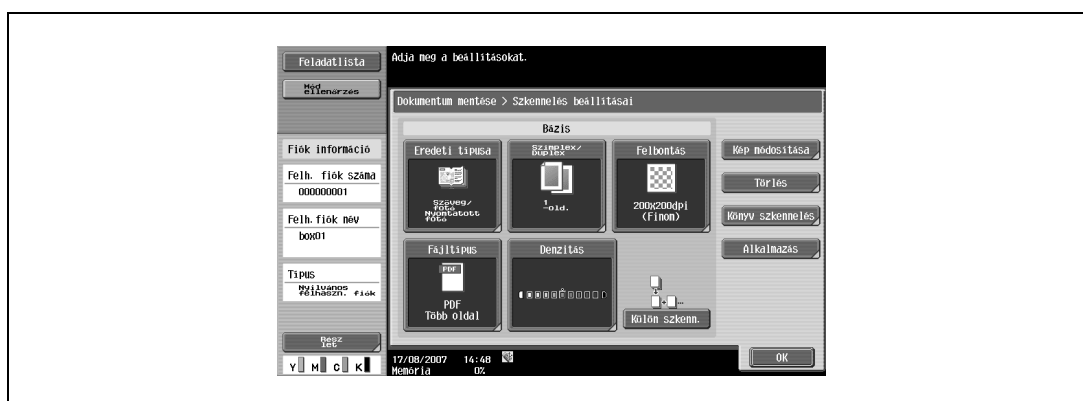

- Az eredeti beállításainak megadásához érintse meg az [Eredeti beállítások] gombot.

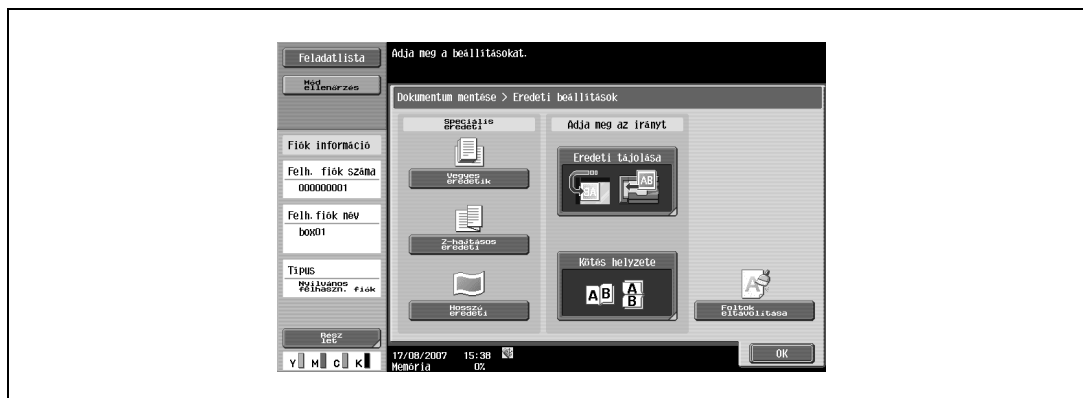

- 5 Helyezze el az eredetit.

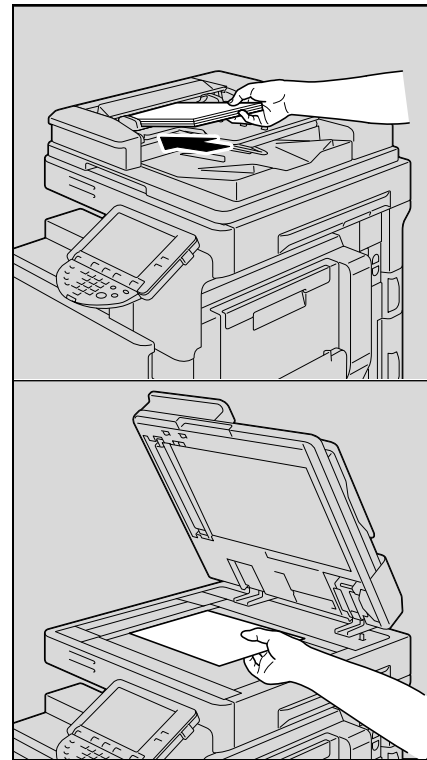

- 6 Érintse meg a [Start] gombot a kijelzőn, vagy nyomja meg a [Start] gombot.

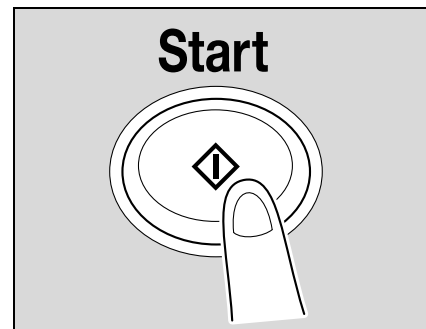

### 5.3.1 A Dokumentum mentése képernyőn rendelkezésre álló műveletek

- A dokumentumok mentéséhez Felhasználói fiók módban, közvetlenül adja meg a felhasználói fiókot, amelybe a dokumentum mentésre kerül.
  - A dokumentumok mentését a szkennelési adatok mentésével hasonló módon végezheti el.

#### Nyilvános/személyes/csoportos felhasználói fiókok

A készüléken létrehozott valamennyi dokumentum adat (másolatok és szkennelt adatok) elmenthető a felhasználói fiókba.

Egy számítógépről, a hálózaton küldött nyomtatási feladatok dokumentum adatai is tárolhatók.

A felhasználó hitelesítés vagy a számlakövetés beállításaitól függően az egyes fiókokhoz, mint a személyi és a csoportos fiókokhoz történő hozzáférés egy adott felhasználóra korlátozható.

#### Jegyzet felh. fiók

A dátum/idő vagy egy jelzőszám képének hozzáadásához a nyomtatásnál vagy egy küldésnél, mentse el a dokumentumot egy Jegyzet felhasználói fiókba.

- Érintse meg a Rendszer felhasználói fiók fület, majd érintse meg a [Jelzőszám] gombot, a kívánt fiók kiválasztásához.

#### Külső memória

A szkennelt adatok közvetlenül a készülékhez csatolt külső memóriába kerülhetnek mentésre.

- Ellenőrizze, hogy az USB csatlakozóhoz csatlakozik-e külső memória, majd érintse meg a [Külső memória] gombot a Rendszer fülön.



#### Bővebb információk

*Gyári alapbeállításként nem engedélyezett a mentés egy külső memóriába (a mentés nem lehetséges). A felhasználó hitelesítés beállítása esetén a felhasználói funkció beállítások között szintén nem engedélyezett (a mentés nem lehetséges). Egy dokumentum mentéséhez egy külső memóriába, a Felügyeleti beállítások módosításával engedélyezze a mentést a külső memóriába.*

### 5.3.2 A Dokumentum mentése kezdő képernyője

#### Nyilvános/személyes/csoportos felhasználói fiók

A Nyilvános/Személyes/Csoportos felhasználói fiók fül kiválasztásával megjelenik a felhasználói fiókok listája, amelyekbe mentheti a dokumentumokat.

→ Válassza ki a fiókot amelybe menti a dokumentumot.

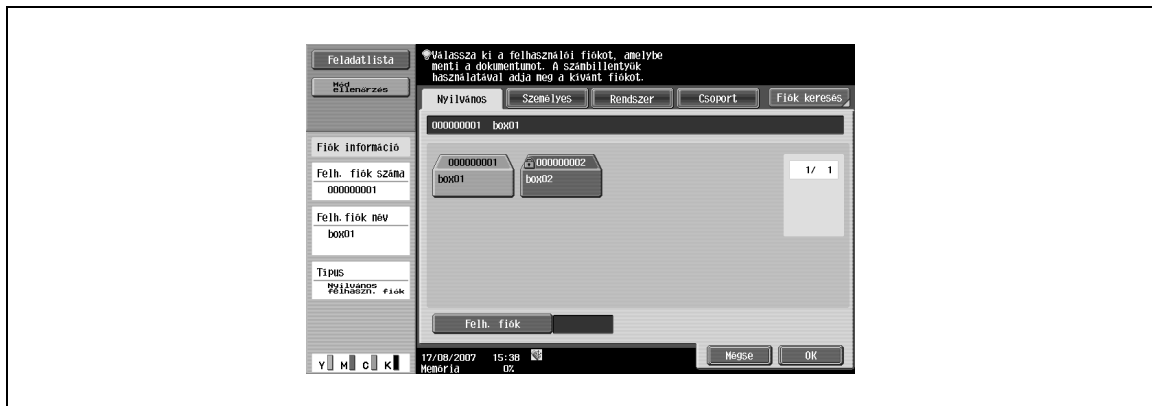

#### Rendszer

A Rendszer felhasználói fiók fül kiválasztásával megjelenik a fiókok listája, amelybe menteni lehet a dokumentumokat.

→ Válassza ki a fiókot amelybe menti a dokumentumot.

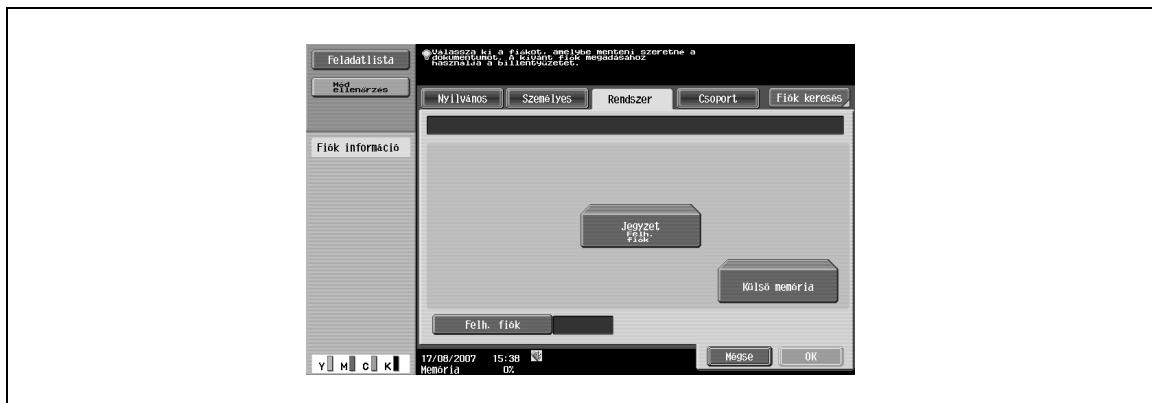

### 5.3.3 A Dokumentum mentése képernyő ismertetése

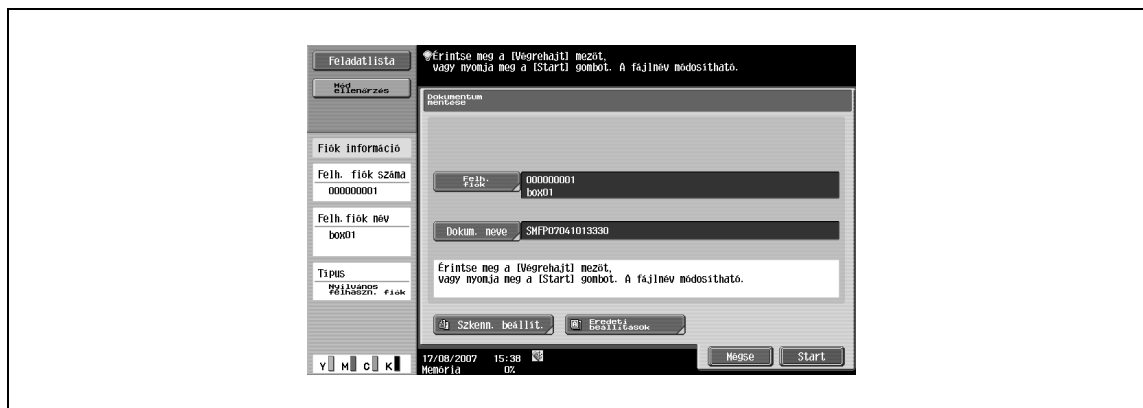

A Dokumentumok mentése képernyőn az alábbi beállításokat lehet elvégezni.

| Elem                  | Leírás  |
|-----------------------|---|
| [Felh. fiók]          | A Nyilvános, Személyes, Csoportos vagy Jegyzet felhasználói fiókok esetén módosíthatja a felhasználói fiókot, amelybe a dokumentumok mentésre kerülnek. A módosításhoz, érintse meg a [Felhasználói fiók] gombot, majd válassza ki a kívánt felhasználói fiókot.<br><br>Nem lehetséges egy felhasználói fiók kiválasztása külső memóriában tárolt dokumentumok részére. |
| [Dokum. neve]         | Az érintőpanelen megjelenik a billentyűzet. Írja be a dokumentum nevét az érintőpanelen.  |
| [Szkenn. beállít.]    | Állítsa be a dokumentum szkennelésének részleteit.  |
| [Eredeti beállítások] | Adja meg az eredeti fajtáját és a tájolását.  |

## 5.4 Dokumentumok nyomtatása a felhasználói fiókokból

- 1 Nyomja le a [Box] gombot.

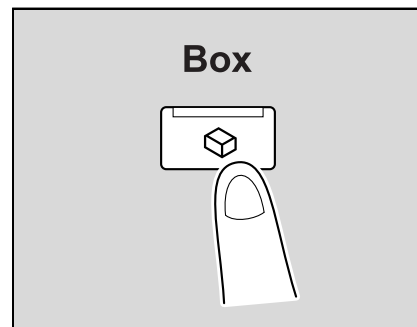

- 2 Érintse meg a [Dokumentum] gombot.

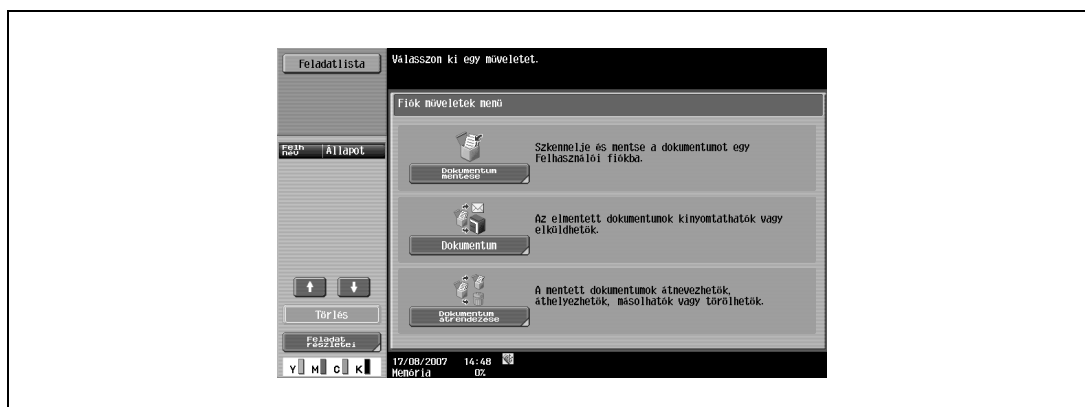

- 3 Válassza ki a kívánt felhasználói fiókot, majd érintse meg a [OK] gombot.

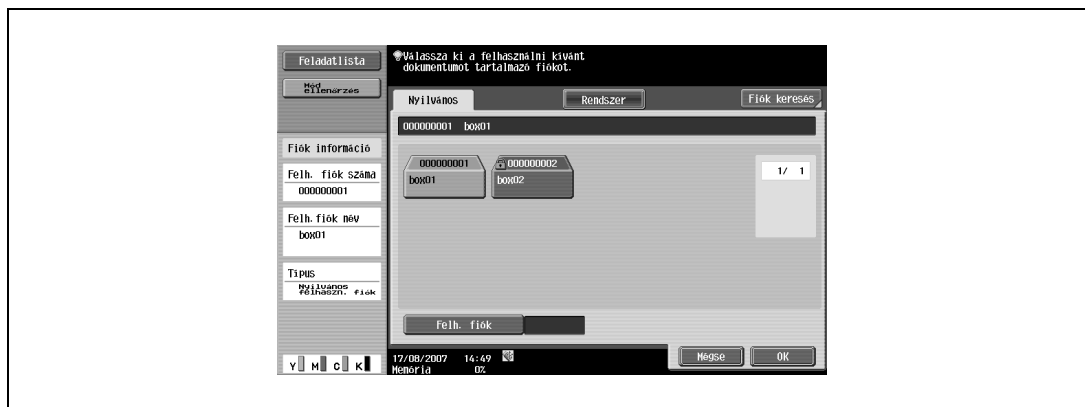

## 4 Válasszon ki egy vagy több dokumentumot.

## Egy dokumentum kiválasztva



## Több dokumentum kiválasztva



- Egy dokumentum kiválasztása esetén érintse meg a [Nyomt.] gombot.
- Több dokumentum kiválasztása esetén érintse meg a [Kombinálás] gombot.

Adja meg a nyomtatás sorrendjét (a kombináció sorrendjét).



- 5 Végezze el az alapbeállításokat és az alkalmazás beállítását.

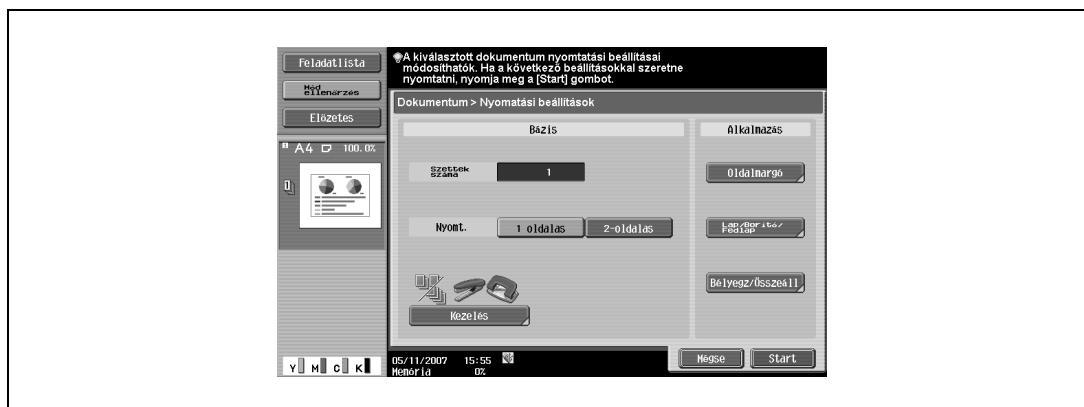

- 6 Ellenőrizze az eredményt az előnézeti képeken.

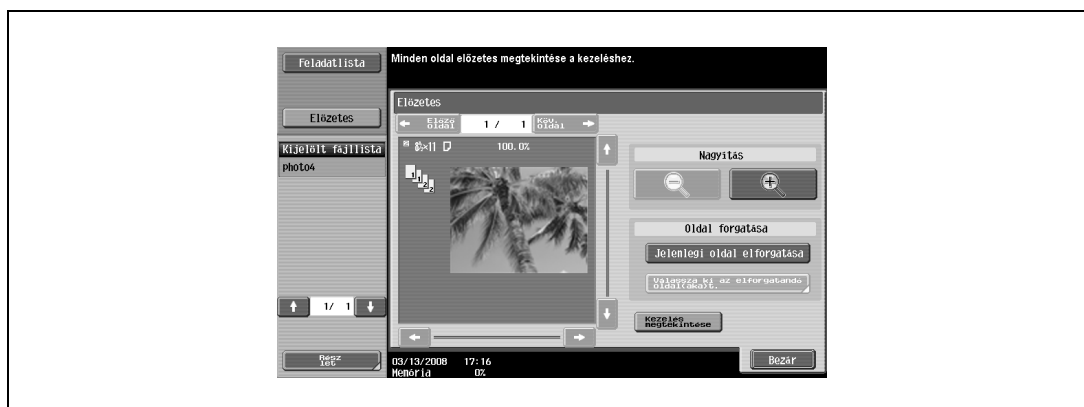

- 7 Érintse meg a [Start] gombot a kijelzőn, vagy nyomja meg a [Start] gombot.

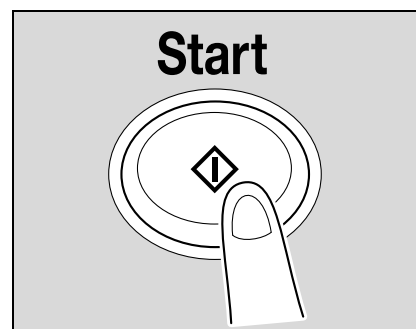

## 5.4.1 A Dokumentum használata képernyőn rendelkezésre álló műveletek

### Nyomtat

A Másolás, Fax/Szkenelés vagy Nyomtatás módban felhasználói fiókokba mentett vagy faxon fogadott dokumentumokat ki lehet nyomtatni. A dokumentum nyomtatásakor megadhatók olyan kiegészítő beállítások, mint a másolatok száma és a duplaoldalas nyomtatás. Több dokumentum kiválasztásához és egyidejű nyomtatásához megadható a "Kötés".

### Küldés

A Másolás, Fax/Szkenelés vagy Nyomtatás módban felhasználói fiókokba mentett dokumentumok elküldhetők e-mailben vagy faxon. Egy dokumentum küldésekor további kezelési és átviteli beállításokat lehet elvégezni. Több dokumentum kiválasztásához és egyidejű nyomtatásához megadható a "Kötés TX".

### Dokumentum részletei

Lehetővé teszi a mentés dátumának és időpontjának ellenőrzését, valamint a dokumentum előnézeti képének megtekintését.



## 5.4.2 A Dokumentum használata kezdő képernyője

### Nyilvános/személyes/csoportos felhasználói fiók

- 1 A Nyilvános/Személyes/Csoport fülek kiválasztásával megjeleníti a használható fiókok listáját.
- 2 Válassza ki a használni kívánt fiókot.

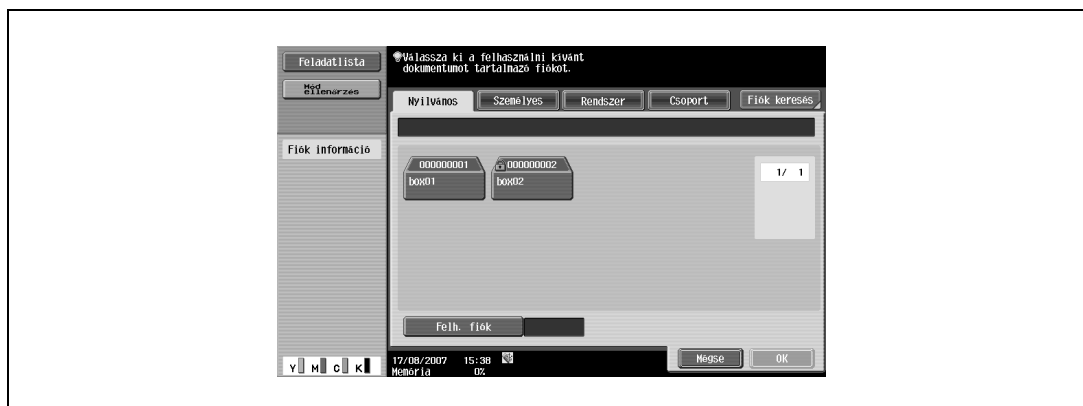

### Rendszer

- 1 A Rendszer felhasználói fiók fül kiválasztásával megjelenik a használható rendszer fiókok listája.
- 2 Válassza ki a használni kívánt fiókot.
  - A [Hirdetőtábla felh. fiók] kiválasztása esetén válasszon egy másik fiókot a használathoz.
  - A [Biztonsági nyomtat. felh. fiók] kiválasztása esetén írja be az azonosítót és a jelszót a dokumentum biztonságos nyomtatásához.
  - A [Jegyzet felh. fiók] kiválasztása esetén válasszon egy másik fiókot a használathoz.

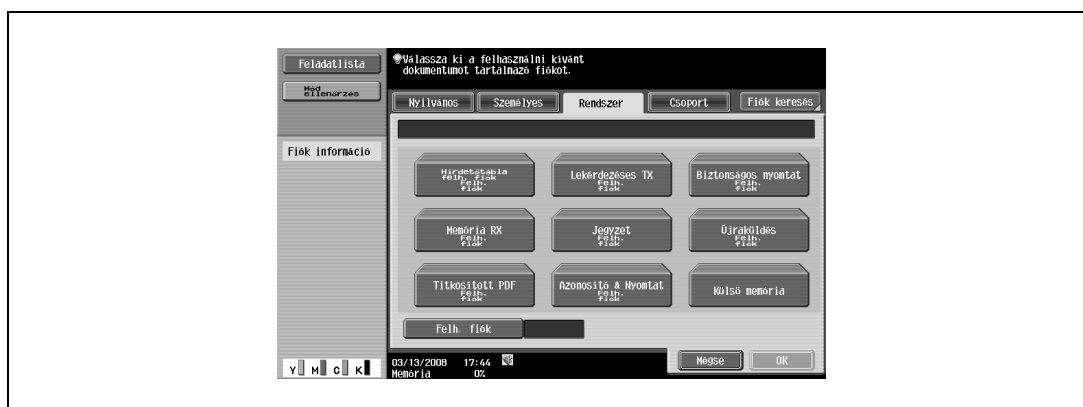

### 5.4.3 A Dokumentum használata képernyő leírása

A nyomtatni és küldeni kívánt fiók kiválasztása a következő képernyő megjelenését eredményezi. Példaként, az alábbiakban a nyilvános felhasználói fiók kerül ismertetésre.

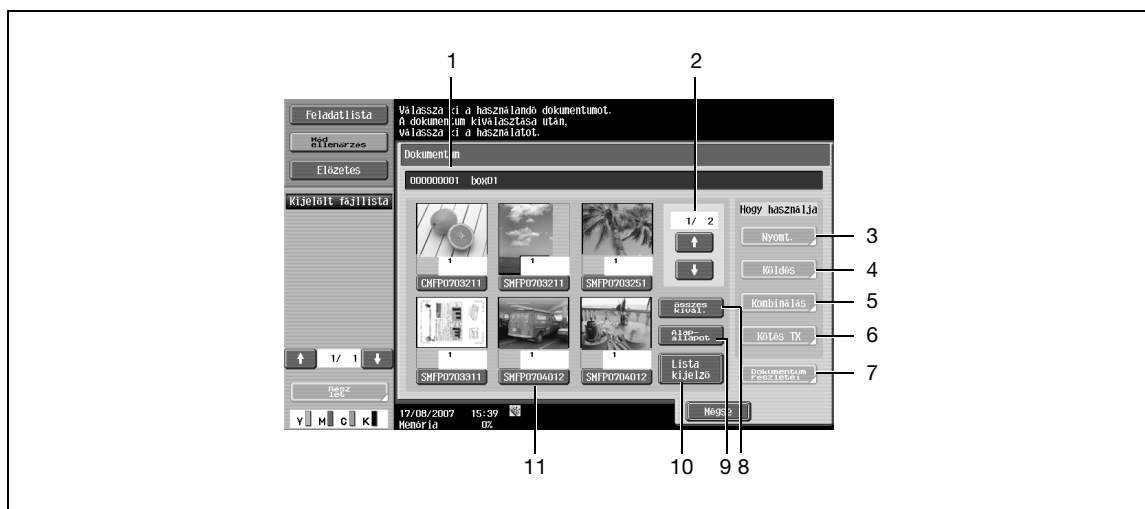

| Sz. | Elnevezés                         | Leírás   |
|-----|-----------------------------------|--|
| 1   | -                                 | Megjeleníti a felhasználói fiók számát és nevét.   |
| 2   |                                   | Hét vagy több mentett dokumentum esetén a  és  gombok használatával válthat a megjelenített listák között.   |
| 3   | [Nyomt.]                          | Megadja a kiválasztott dokumentum nyomtatási információit. (o. 5-24)   |
| 4   | [Küldés]                          | Megadja a kiválasztott dokumentum címzettjét és küldési információit. (o. 5-36)  |
| 5   | [Kombinálás]                      | Megadja a kiválasztott dokumentum kötési sorrendjét és nyomtatási információit. (o. 5-29)  |
| 6   | [Kötés TX]                        | Megadja a kiválasztott dokumentum kötési sorrendjét és küldési információit.   |
| 7   | [Dokumentum részletei]            | Lehetővé teszi a részletes információk ellenőrzését, valamint a dokumentum előnézeti képének megtekintését.  |
| 8   | [Összes kivá]                     | Az összes dokumentum kiválasztása a felhasználói fiókból.  |
| 9   | [Alapállapot]                     | Az összes dokumentum kiválasztásának törlése a felhasználói fiókból.   |
| 10  | [Lista kijelző]/<br>[Kép kijelző] | A mentett dokumentumok megjelenítési formátumának váltása.<br>[Kép kijelző]: Az első oldal miniatűr képe, az oldalak száma és a dokumentum neve kerül megjelenítésre.<br>[Lista kijelző]: A tárolás időpontja, a felhasználónév és a dokumentum neve kerül megjelenítésre. A [Tárolt idő] megérintésével a fejlécben, a lista a tárolás ideje szerinti növekvő vagy csökkenő sorrendbe rendezhető. |
| 11  | -                                 | Megjelenik a felhasználói fiókba mentett dokumentumok listája.   |

### 5.4.4 Ha a felhasználói fiók részére jelszó került beállításra

Ha a felhasználói fiók részére jelszó lett beállítva, megjelenik a jelszó beírására szolgáló képernyő.

- 1 Írja be a jelszót.
- 2 Nyomja meg az [OK] gombot.

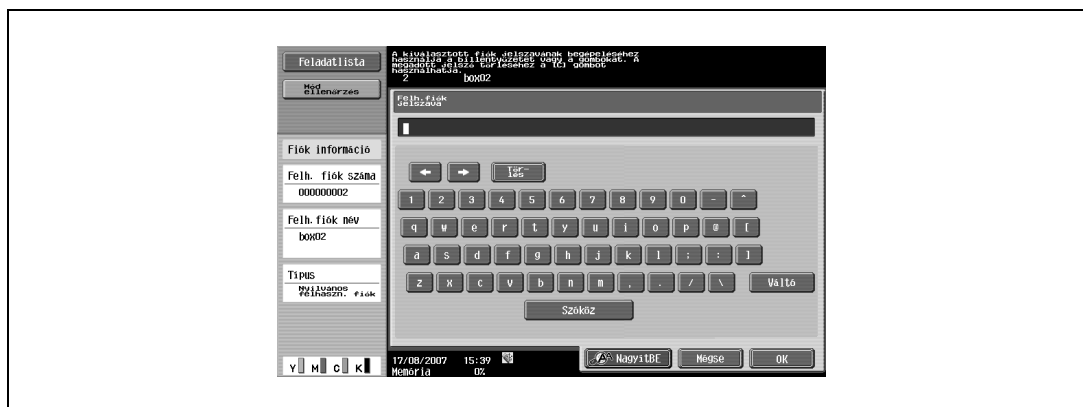

### 5.4.5 A Nyomatás áttekintése

A Nyomatás alatt a következő funkciók állíthatók be.

| Elem               | Leírás  |
|--------------------|---|
| Szettek száma      | Adja meg a nyomtatandó példányok számát.  |
| Nyomatás           | Megadja, hogy egyoldalas vagy kétoldalas példányok kerülnek-e nyomtatásra.  |
| Kezelés            | Meghatározza a szettbe/csoportba rendezés, a tűzést és a lyukasztást  |
| Oldalmargó         | Egy iratmargót képez a nyomtatott oldal bal- vagy jobb oldalán, illetve a tetején.  |
| Lap/Borító/Fedlap  | Beállítja a borító módot, a lapok beszúrását és a fejezetekre történő felosztást, borítólapok és papírok beillesztéséhez. |
| Bélyegz./Összeáll. | Nyomtatásra kerül a megadott információ, a dátumot/időt és a bélyegzőt beleértve.   |



#### Bővebb információk

*A Középső tűzés/hajtás beállítások csak akkor használhatók, ha az FS-519 opciós másolatkezelő felszerelésre került.*

*A Központi tűzés & Hajtás beállítás az opciós FS-609 másolatkezelő felszerelése esetén használható.*

*A Lyukasztás beállítás csak abban az esetben használható, ha a lyukasztókészlet felszerelésre került az opciós másolatkezelőre.*

## 5.4.6 A Nyomtatás képernyő ismertetése

→ A következő képernyő kijelzéséhez érintse meg a [Nyomt.] gombot.

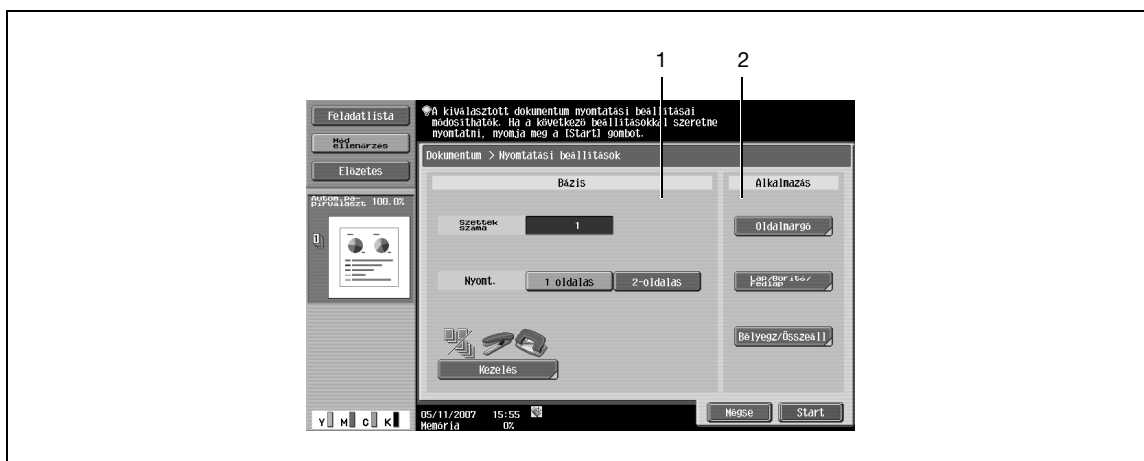

| Sz. | Elnevezés    | Leírás  |
|-----|--------------|---|
| 1   | [Bázis]      | Végezze el az alapbeállításokat, mint a példányszám és az egy- vagy kétoldalas nyomtatás.     |
| 2   | [Alkalmazás] | Végezze el a bonyolultabb beállításokat, mint az oldalmargó, a lap beszúrás vagy a bélyegzés. |

## 5.4.7 Szettek száma

→ A billentyűzet használatával, írja be a másolatok kívánt példányszámát.  
 – A példányszám 1 és 999 között állítható be.

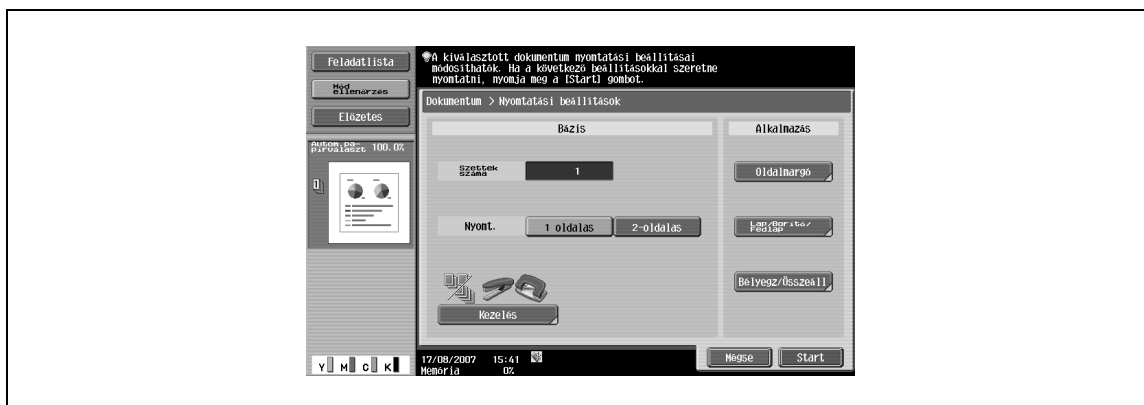

### Bővebb információk

A másolatok számának visszaállításához "1"-re, nyomja meg a [C] gombot.

### 5.4.8 1-oldalas/2-oldalas

→ Válassza ki, hogy a dokumentum egy- vagy kétoldalas példányait nyomtatja-e.

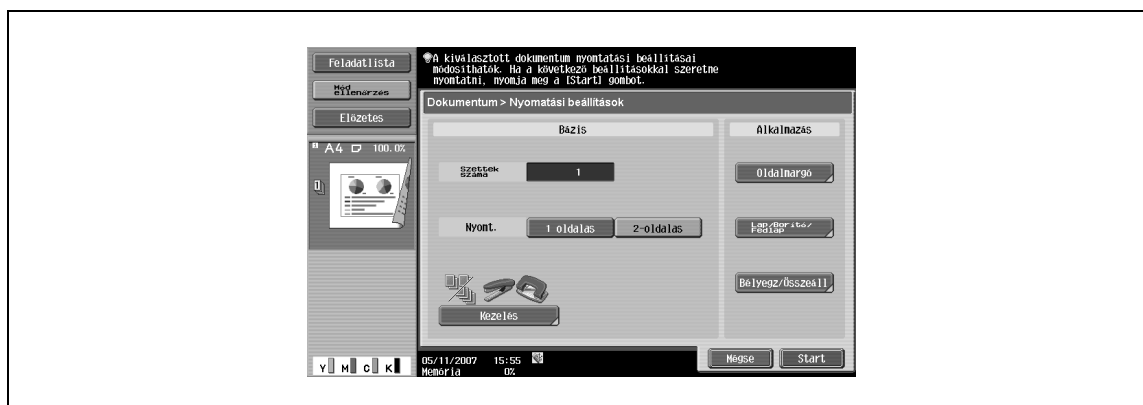

### 5.4.9 Kezelés

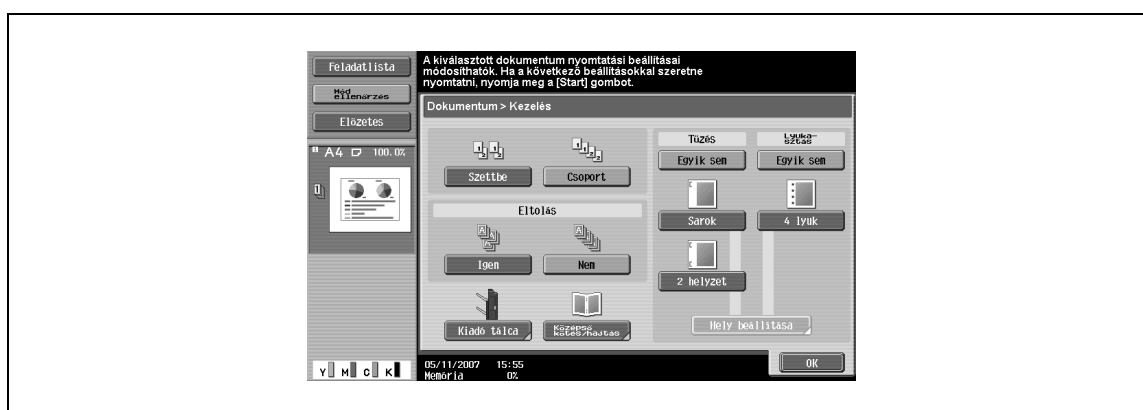

#### Bővebb információk

*A másolatkezelő felszerelése esetén alkalmazott adagolási mód a Felügyeleti beállítások között módosítható.*

#### Szettbe/Csoportba

- A dokumentumok példányonként történő kiadásához, válassza a "Szettbe" beállítást.
  - A dokumentumok oldalanként történő kiadásához, válassza a "Csoport" beállítást.

#### Eltolás

- Beállítja az eltolást a példányok vagy az oldalak szétválogatásához.
  - Egy másolatkezelő felszerelése esetén a másolatok szettenként eltolva kerülnek kiadásra.
  - Ha nincs másolatkezelő felszerelve, a szettek keresztezve váltakozó minta szerint kerülnek kiadásra.

#### Tűzés

- A másolatok összekapcsolásához válassza a két kapoccsal vagy sarokban történő tűzést.

### Tűzés – Helyzet beállítása

Miután kiválasztja a tűzés típusát, megadhatja annak helyzetét.

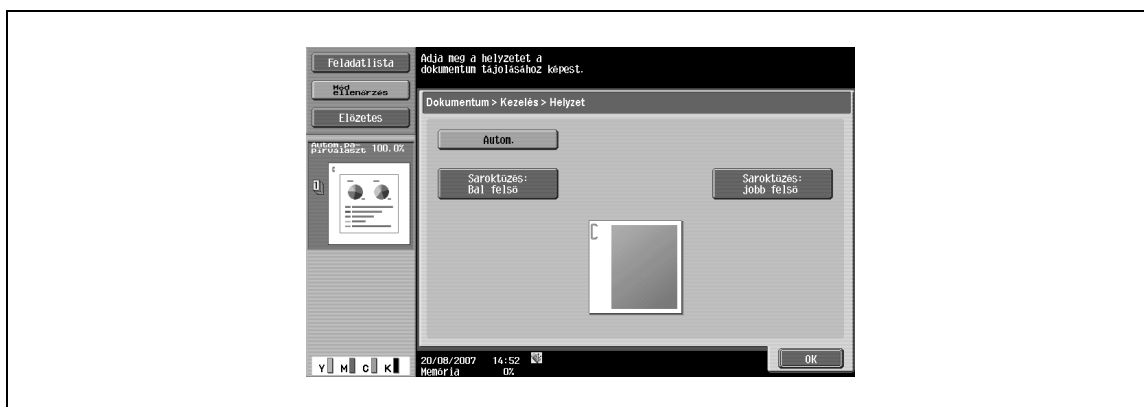

### Lyukasztás

→ A lyukasztás kiválasztásával fűzőlyukakat készíthet a másolatokra.

### Lyukasztás – Helyzet beállítása

→ Adja meg a lyukasztás helyzetét.

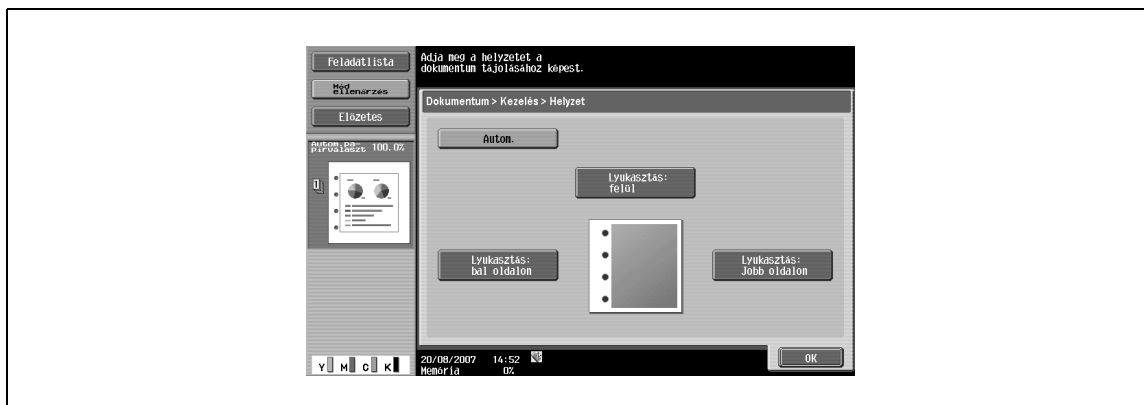

### Középső kötés/hajtás

Ha a felszerelt másolatkezelő megjeleníti a [Középső tűzés/hajtás] opciót, a következő elemek beállítása lehetséges.

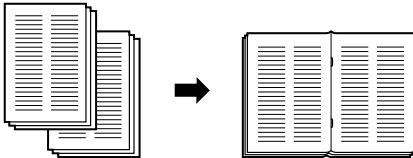
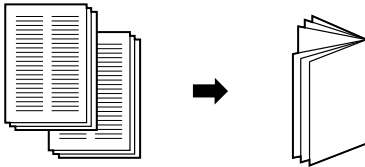
| Elem          | Leírás  |
|---------------|---|
| Középső tűzés | A másolatok összetűzéséhez a középvonaluk mentén, majd a félbehajtásához válassza ezt a beállítást.<br> |
| Félbehajtás   | A másolatok félbehajtásához a kiadás előtt, válassza ezt a beállítást.<br>                              |

A középső tűzés és a félbehajtás helyzetének beállításához érintse meg a [Helyzet beállítás] gombot.

→ A helyzet beállítását a [-] és [+] gombokkal végezheti el.

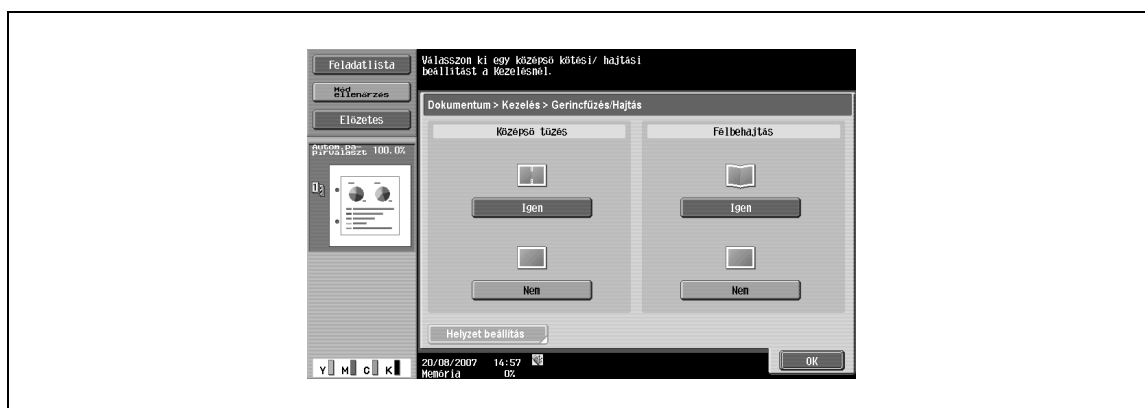

### Központi tűzés & Hajtás

Ha a felszerelt másolatkezelő megjeleníti a [Központi tűzés & Hajtás] funkciót, a készülék két, a középvonalon elhelyezkedő kapoccsal összetűzi a másolatokat és félbehajtja azokat.

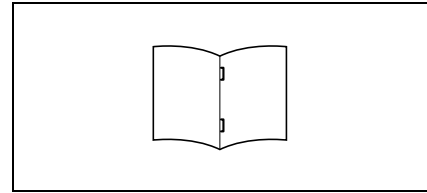

A következő beállítások végezhetőek el.

| Elem         | Leírás   |
|--------------|--|
| Közép törlés | A középső hajtásvonalon lévő kép automatikusan törlésre kerülhet a Központi tűzés & Hajtás használata esetén.<br>Törlés: Törli a képet egy 10 mm széles sávban, amelynek a középvonala a hajtási vonal.<br>Egyik sem: Nem törli a képet a középső hajtásvonalon. |

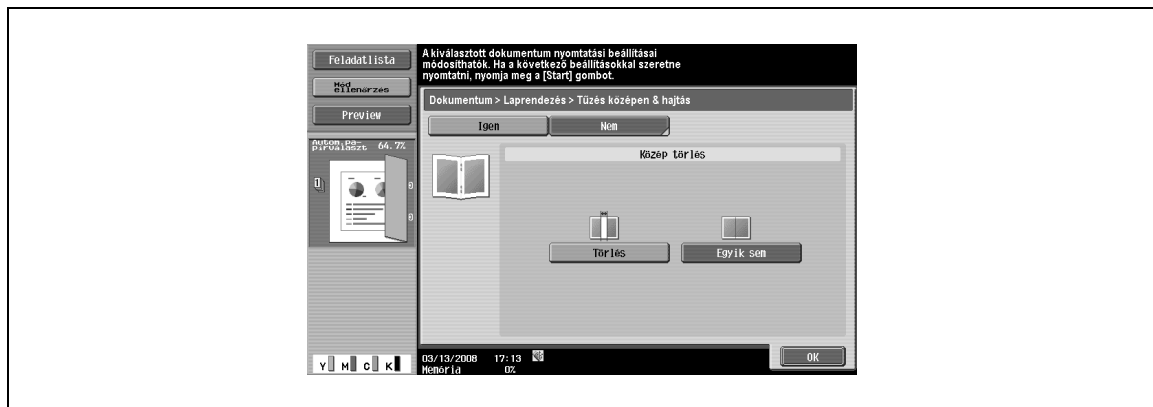



### 5.4.10 Kombinálási sorrend

Több dokumentum kiválasztása és egyidejű nyomtatása lehetséges. Legfeljebb 10 dokumentum választható ki és nyomtatható együtt. A kiválasztott dokumentum részére megadhatók további beállítások, mint pl. a példányszám. Beállítások a következőkhöz adhatók meg.

| Elem                    | Leírás   |
|-------------------------|--|
| Másolatok               | Adja meg a nyomtatandó példányok számát.   |
| 1-oldalas/<br>2-oldalas | Megadja, hogy egyoldalas vagy kétoldalas példányok kerülnek-e nyomtatásra.                 |
| Kezelés                 | Meghatározza az eltolást, a tűzést és a lyukasztást.                                       |
| Oldalmargó              | A dokumentum nyomtatása egy iratmargó hozzáadásával kerül végrehajtásra.                   |
| Bélyegz./<br>Összeáll.  | A dokumentum nyomtatása a dátum/idő, oldalszámok vagy egy bélyegző hozzáadásával történik. |

Több dokumentum kiválasztása és a [Kombináció] gomb megérintése nyomán megjelenik a nyomtatási sorrend beállítására szolgáló képernyő. A dokumentum nyomtatása az itt beállított sorrendben történik.

Két dokumentum kiválasztásával felcseréli azok sorrendjét.

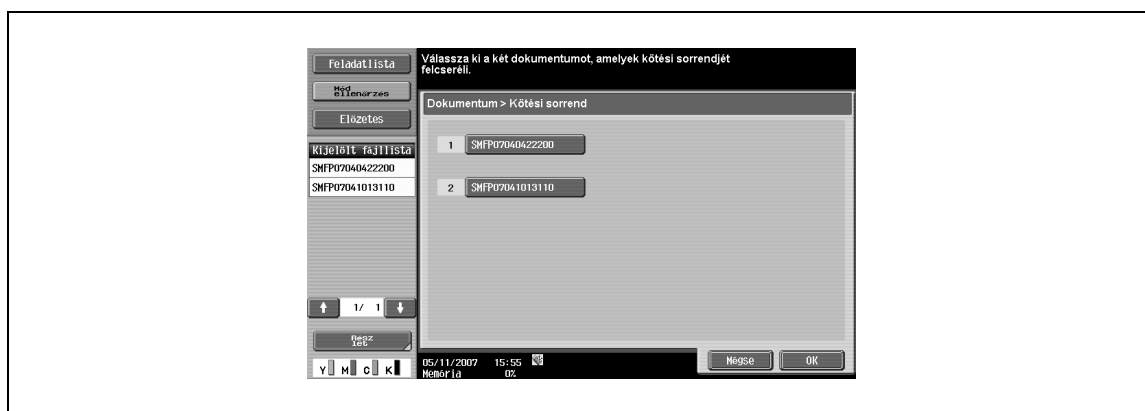

## 5.5 Dokumentumok küldése a felhasználói fiókokból

A következőkben a nyilvános felhasználói fiókokba mentett dokumentumok küldése kerül ismertetésre.

- 1 Nyomja le a [Box] gombot.

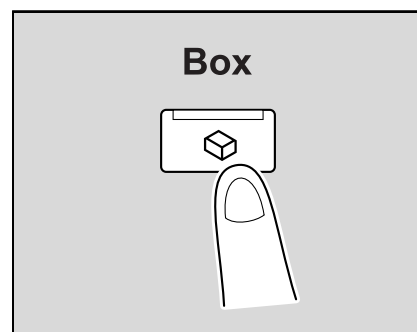

- 2 Érintse meg a [Dokumentum] gombot.

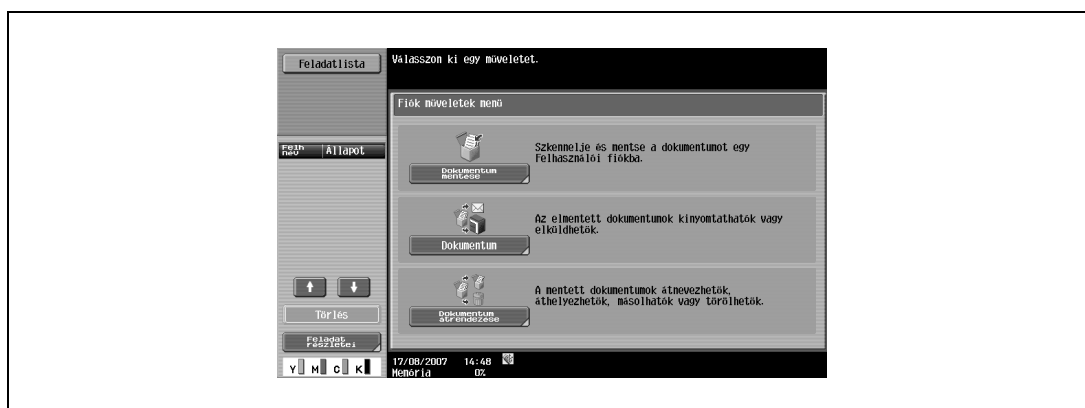

- 3 Válassza ki a kívánt felhasználói fiókot, majd érintse meg a [OK] gombot.

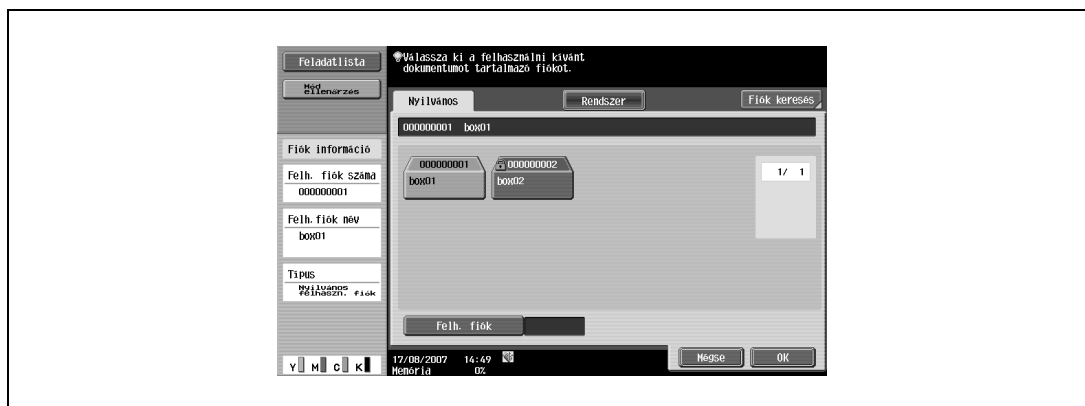

## 4 Válasszon ki egy vagy több dokumentumot.

## Egy dokumentum kiválasztva

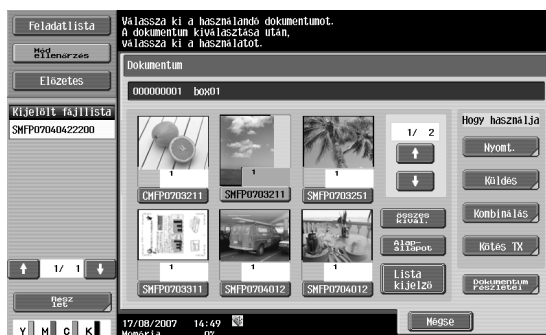

## Több dokumentum kiválasztva



- Egy dokumentum kiválasztása esetén érintse meg a [Küldés] gombot.
- Több dokumentum kiválasztása esetén érintse meg a [Kötés TX] gombot.

Megadja a küldés sorrendjét (a kombináció sorrendjét).

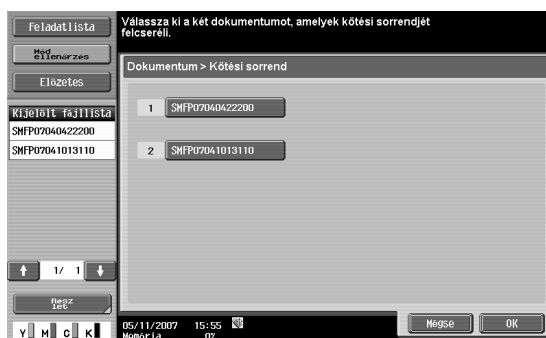

## 5 Adja meg a címzettet.

- Kiválasztás a címjegyzékből

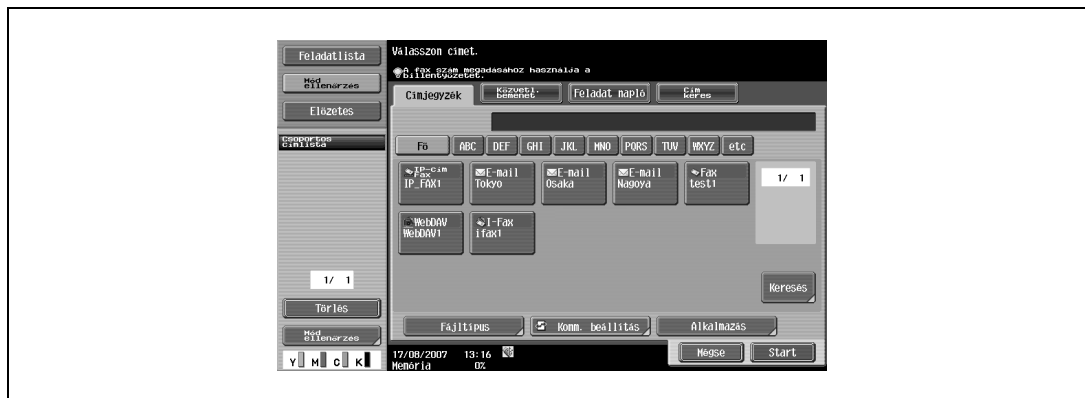

- Kiválasztás közvetlen bevitellel



- Kiválasztás a feladatnaplóból

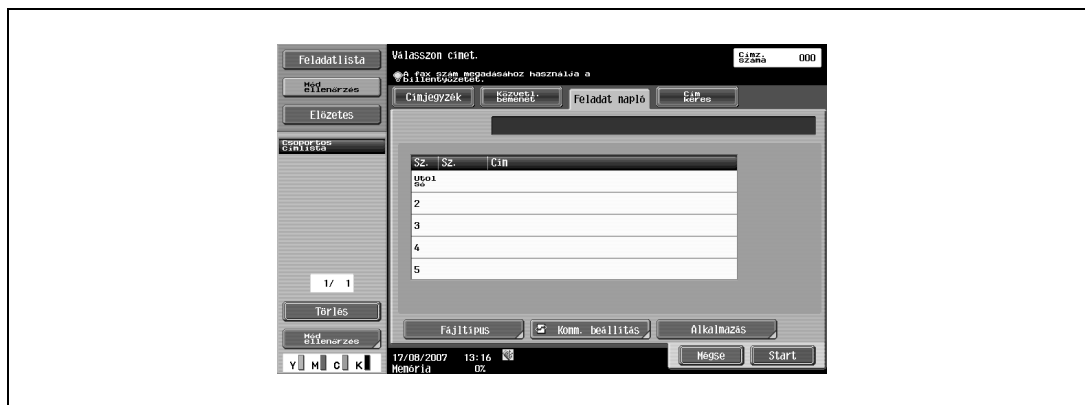

- Kiválasztás címkereséssel

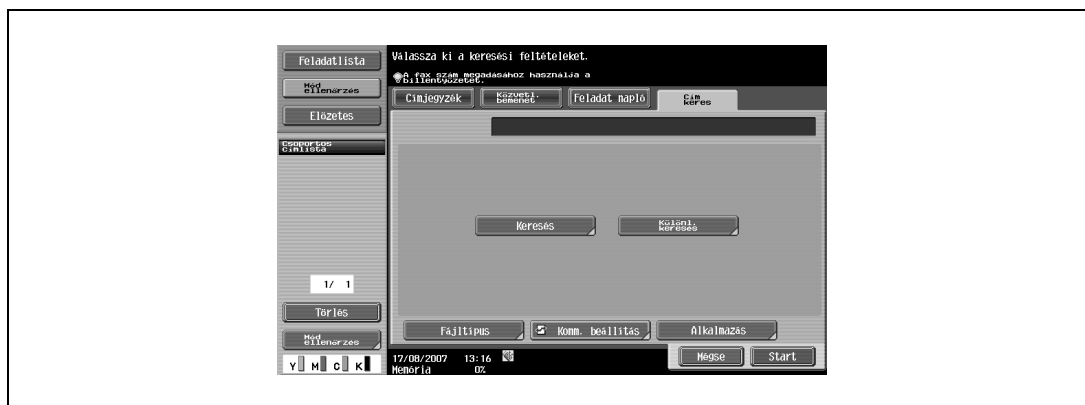

- 6 Végezze el a fájltypus, a kommunikáció és az alkalmazás beállításait.
- Címjegyzékből történő választás vagy Közvetlen bevitel esetén

**Fájltypus**

**Kommunikációs beállítás**

**Alkalmazás**

- A Feladatnaplóból történő választás vagy Címkeresés esetén

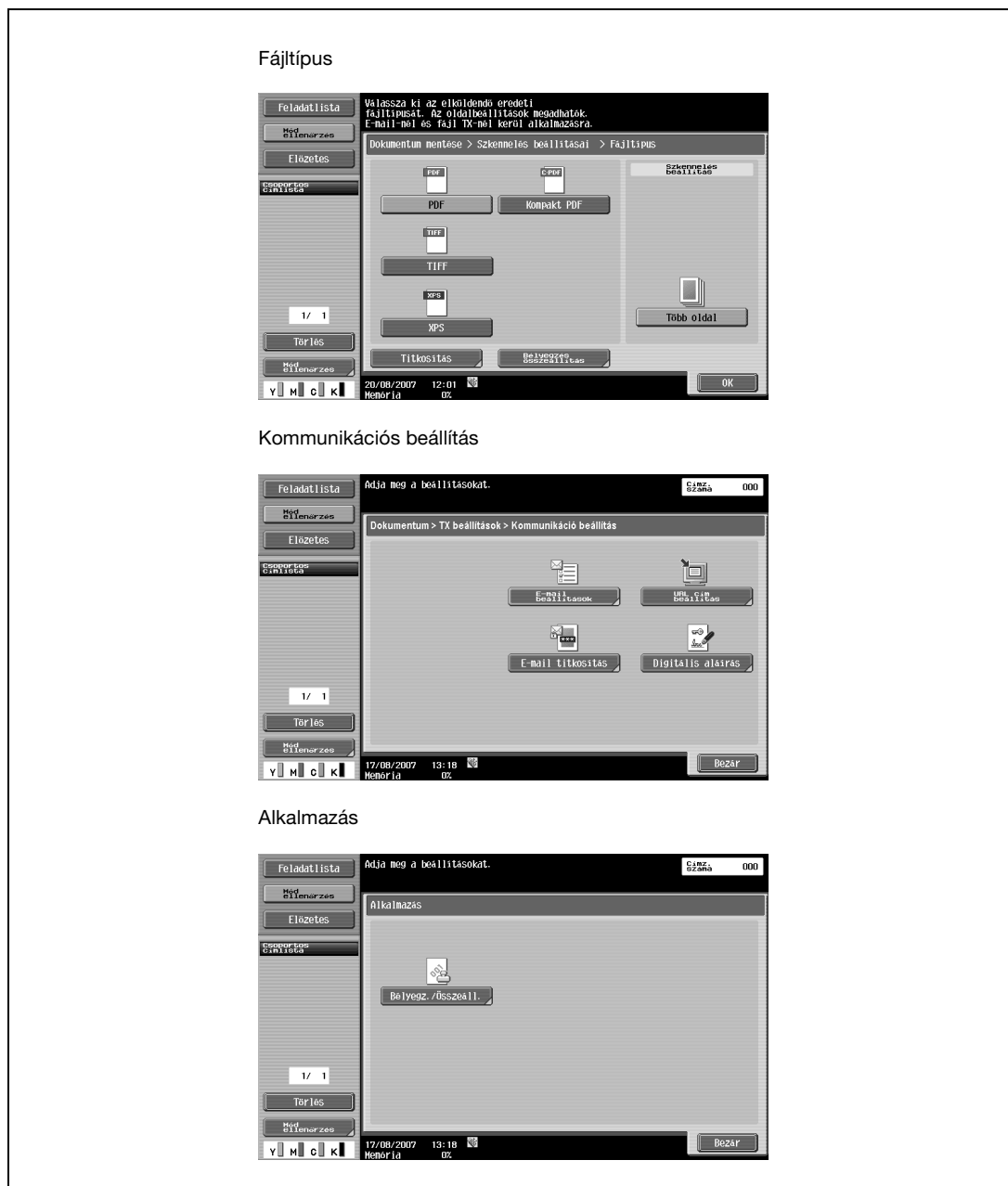

- 7 Ellenőrizze az eredményt az előnézeti képeken.

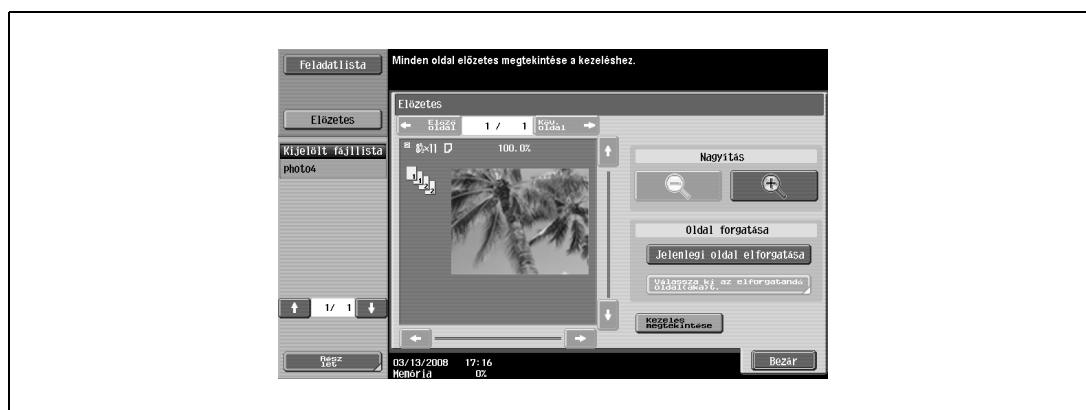

- 8 Érintse meg a [Start] gombot a kijelzőn, vagy nyomja meg a [Start] gombot.

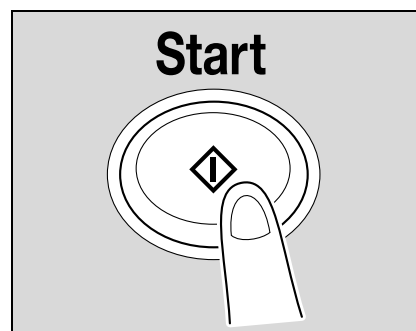

## 5.5.1 A küldés áttekintése

A felhasználói fiókokba mentett dokumentumok küldését a következő módszerekkel lehet elvégezni. Az adatok könnyen továbbíthatók úgy, hogy ezzel a géppel regisztrált címet ahelyett, hogy az adatokat különböző számítógépeken keresztül küldjené.

| Elem                | Leírás  |
|---------------------|---|
| Fax                 | A dokumentumok faxként történő küldése.   |
| E-mail              | A dokumentum adatok e-mail mellékletként küldhetők.   |
| Internet fax        | A dokumentumok egy e-mailhez csatolva kerülnek küldésre, az interneten vagy intraneten keresztül. |
| IP-cím fax          | A fax küldése a rendeltetési hely IP-címének vagy gazdagép-nevének megadásával történik.          |
| Szkenelés SMB-re    | A dokumentum adatok el vannak küldve a megadott számítógépen lévő megosztott mappába.             |
| Szkenelés FTP-re    | A dokumentum adatok feltöltésre kerülnek a megadott FTP szerverre.                                |
| Szkenelés WebDAV-ra | A dokumentum adatok egy megadott szerverre kerülnek kiküldésre, a hálózaton.                      |

## 5.5.2 A Küldés képernyő ismertetése

→ A következő képernyő kijelzéséhez érintse meg a [Küldés] gombot.

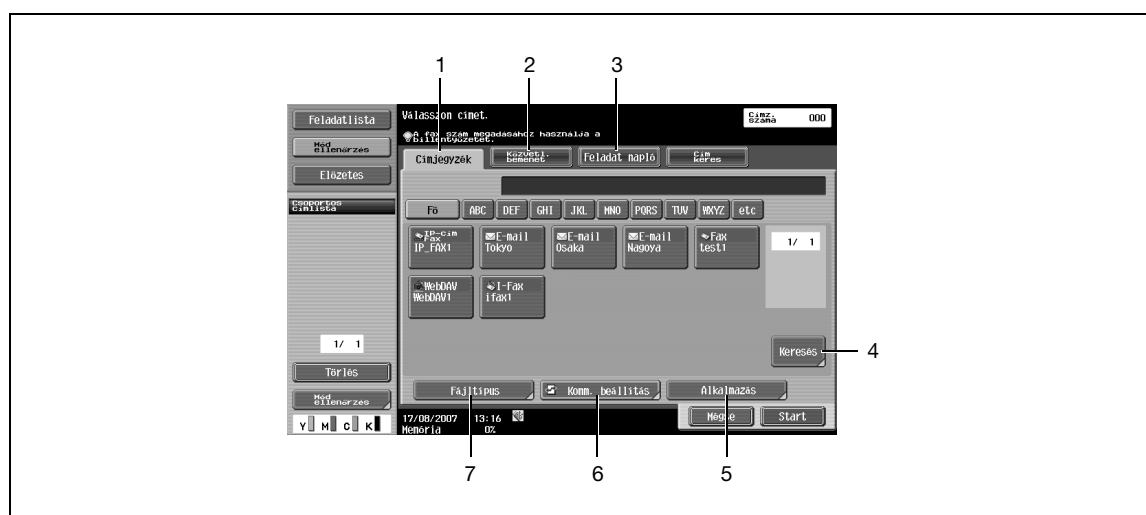

| Sz. | Elnevezés          | Leírás  |
|-----|--------------------|---|
| 1   | [Címjegyzék]       | Egy címzett választása a regisztrált rendeltetési helyek közül.   |
| 2   | [Közvetl. bemenet] | Egy nem regisztrált rendeltetési hely közvetlen beírása.<br>Ha a címzettek kézi beadása letiltásra került a Felügyeleti mód "Biztonsági beállításai" között, a [Közvetlen bevitel] és a [Címkeresés] nem jelenik meg. |
| 3   | [Feladat napló]    | Válasszon a faxküldések naplójából.   |
| 4   | [Cím keres]        | Keresés a címjegyzékben regisztrált címek között.   |
| 5   | [Alkalmazás]       | Opciók funkciók beállítását lehet elvégezni, mint a bélyegzés és a nyomtatás.   |
| 6   | [Komm. beállítás]  | A kommunikáció beállításainak elvégzése.  |
| 7   | [Fájl típus]       | A fájlformátum megadása és a titkosítás beállítása a küldéshez.   |



## 5.6 A felhasználói fiókokban tárolt dokumentumok kezelése

A következőkben a nyilvános felhasználói fiókba mentett dokumentumok kezelése kerül ismertetésre.

- 1 Csatlakoztasson egy külső memóriát a készülékhez, majd nyomja meg a [Box] gombot.

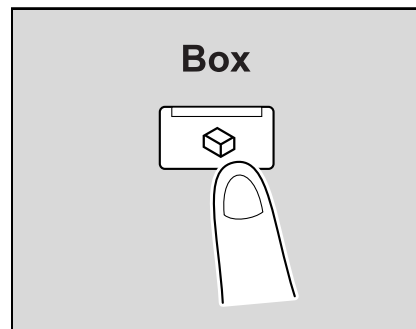

- 2 Érintse meg a [Dokumentum átrendezése] gombot.

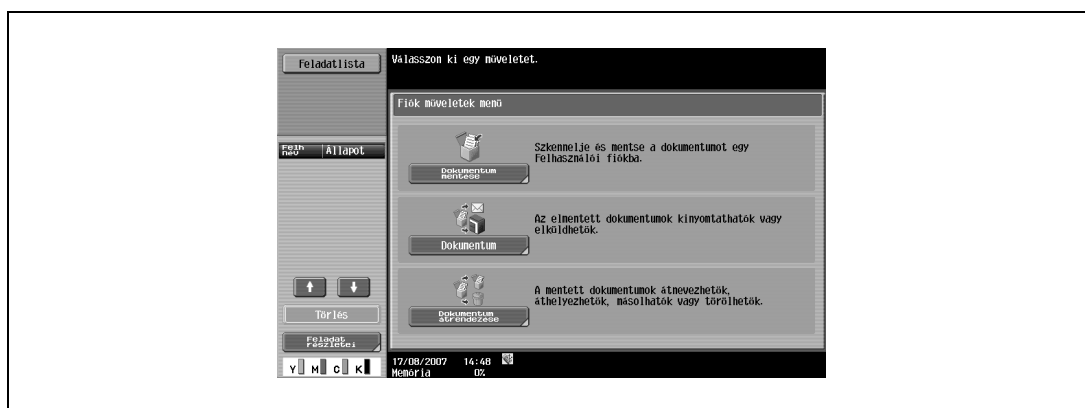

- 3 Válassza ki a kívánt felhasználói fiókot, majd érintse meg a [OK] gombot.

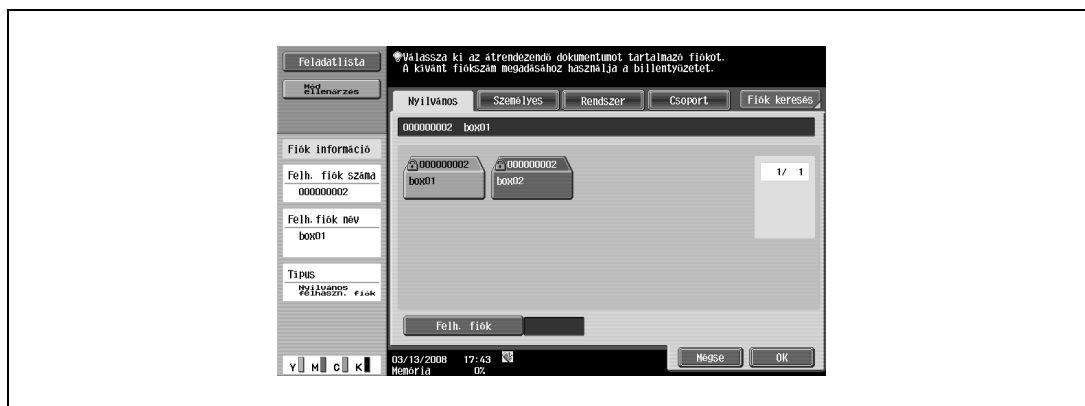

- 4 Válassza ki a dokumentumokat és válasszon egy műveletet.

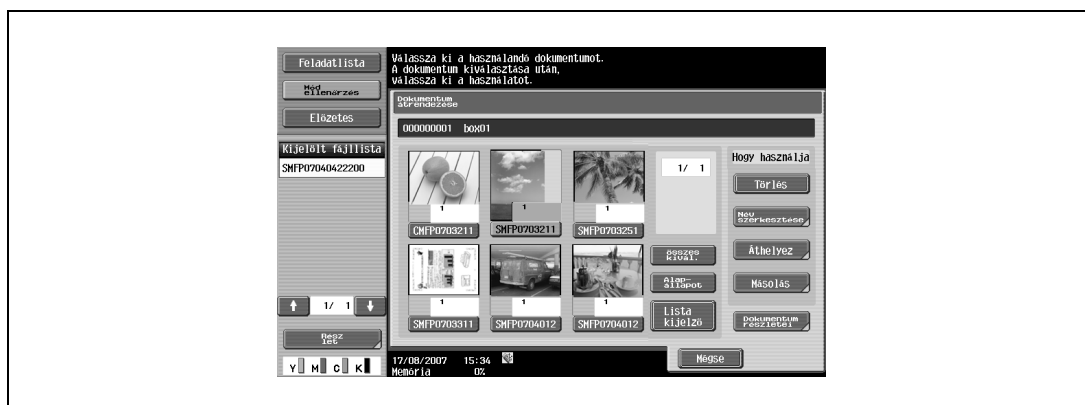



### Megjegyzés

A dokumentum törlését, lásd "Dokumentum törlése" a(z) 5-40. oldalon.

A tárolt dokumentum átnevezését, lásd "Név szerkesztése" a(z) 5-40. oldalon.

A tárolt dokumentumok áthelyezését egy másik felhasználói fiókba, lásd "Áthelyez" a(z) 5-41. oldalon.

A tárolt dokumentumok másolását egy másik felhasználói fiókba, lásd "Másolás" a(z) 5-41. oldalon.

A dokumentum előnézetének megtekintését vagy az információinak ellenőrzését, lásd "Dokumentum részletei" a(z) 5-42. oldalon.

## 5.6.1 Nyilvános/Személyes/Csoport

A nyilvános, személyes vagy csoportos felhasználói fiókban tárolt dokumentumokkal a következő műveleteket lehet elvégezni:

| Elem                 | Leírás   |
|----------------------|--|
| Törlés               | A nyomtatás vagy küldés után feleslegessé vált dokumentumok törlése.   |
| Név szerkesztése     | A tárolt dokumentum nevének módosítása.  |
| Áthelyez             | A dokumentumok áthelyezése egy másik nyilvános, személyes vagy csoportos felhasználói fiókba.                          |
| Másolás              | A dokumentumok másolása egy másik nyilvános, személyes vagy csoportos felhasználói fiókba.                             |
| Dokumentum részletei | Lehetővé teszi a mentés dátumának és időpontjának ellenőrzését, valamint a dokumentum előnézeti képének megtekintését. |

### Rendszer

A rendszer felhasználói fiókban tárolt dokumentumokkal eltérő műveleteket lehet végezni, a tároló fióktól függően.

|                      | Hirdetőtábla felh. fiók             | Lekérdezéses TX felhaszn. fiók      | Biztonsági nyomt. felhaszn. fiók    | Memória RX felhaszn. fiók           | Jegyzet felhaszn. fiók              | Fax újraküldés felhasználói fiók    |
|----------------------|-------------------------------------|-------------------------------------|-------------------------------------|-------------------------------------|-------------------------------------|-------------------------------------|
| Törlés               | <input type="radio"/>               | <input type="radio"/>               | <input type="radio"/>               | <input type="radio"/>               | <input type="radio"/>               | <input type="radio"/>               |
| Név szerkesztése     | <input checked="" type="checkbox"/> | <input checked="" type="checkbox"/> | <input type="radio"/>               | <input type="radio"/>               | <input type="radio"/>               | <input checked="" type="checkbox"/> |
| Áthelyez             | <input checked="" type="checkbox"/> | <input checked="" type="checkbox"/> | <input checked="" type="checkbox"/> | <input checked="" type="checkbox"/> | <input checked="" type="checkbox"/> | <input checked="" type="checkbox"/> |
| Másolás              | <input checked="" type="checkbox"/> | <input checked="" type="checkbox"/> | <input checked="" type="checkbox"/> | <input checked="" type="checkbox"/> | <input checked="" type="checkbox"/> | <input checked="" type="checkbox"/> |
| Dokumentum részletei | <input checked="" type="checkbox"/> | <input checked="" type="checkbox"/> | <input type="radio"/>               | <input type="radio"/>               | <input type="radio"/>               | <input type="radio"/>               |

: Lehetséges

: Nem lehetséges

## 5.6.2 A Dokumentum átrendezése képernyő ismertetése

### Nyilvános/Személyes/Csoport

Válassza ki a Nyilvános, Személyes vagy Csoport fület, majd egy felhasználói fiókot. Megjelenik egy, az alábbihoz hasonló képernyő.

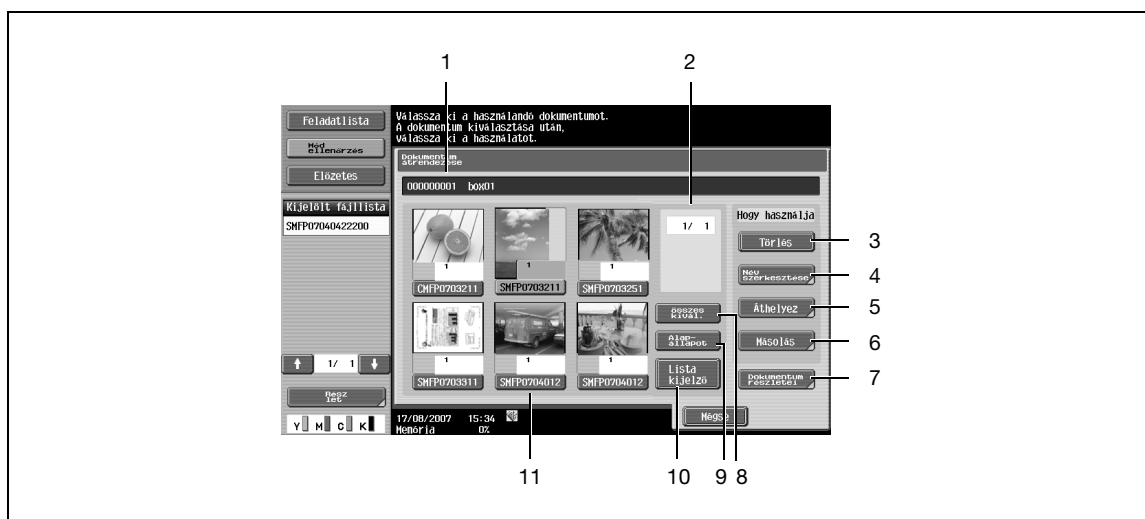

| Sz. | Elem                              | Leírás   |
|-----|-----------------------------------|--|
| 1   | -                                 | Megjeleníti a felhasználói fiók számát és nevét.   |
| 2   |                                   | Hét vagy több mentett dokumentum esetén a  és  gombok használatával válthat a megjelenített listák között.   |
| 3   | [Törölés]                         | A kiválasztott dokumentumok törlése.   |
| 4   | [Név szerkesztése]                | A kiválasztott dokumentumok nevének módosítása.  |
| 5   | [Áthelyez]                        | A kiválasztott dokumentumok áthelyezése.   |
| 6   | [Másolás]                         | A kiválasztott dokumentumok másolása.  |
| 7   | [Dokumentum részletei]            | Lehetővé teszi a részletes információk ellenőrzését, valamint a dokumentum előnézeti képeinek megtekintését.   |
| 8   | [Összes kivá]                     | Az összes dokumentum kiválasztása a felhasználói fiókból.  |
| 9   | [Alapállapot]                     | Az összes dokumentum kiválasztásának törlése a felhasználói fiókból.   |
| 10  | [Lista kijelző]/<br>[Kép kijelző] | A mentett dokumentumok megjelenítési formátumának váltása.<br>[Kép kijelző]: Az első oldal miniatűr képe, az oldalak száma és a dokumentum neve kerül megjelenítésre.<br>[Lista kijelző]: A tárolás időpontja, a felhasználónév és a dokumentum neve kerül megjelenítésre. A [Tárolt idő] megérintésével a fejlécben, a lista a tárolás ideje szerinti növekvő vagy csökkenő sorrendbe rendezhető. |
| 11  | -                                 | Megjelenik a felhasználói fiókba mentett dokumentumok listája.   |

## Rendszer

- 1 A Rendszer felhasználói fiók kiválasztásával megjelenik a használható rendszer fiókok listája.
- 2 Válasszon ki egy fiókot a dokumentumok rendezéséhez.
  - A [Hirdetőtábla felh. fiók] kiválasztása esetén válasszon ki egy további fiókot a fiókon belül a dokumentumok rendezéséhez.
  - A [Biztonsági nyomtat felh. fiók] kiválasztása esetén írja be az azonosítót és a jelszót a dokumentum biztonságos nyomtatásához.
  - A [Jegyzet felh. fiók] kiválasztása esetén válasszon ki egy további fiókot a fiókon belül a dokumentumok rendezéséhez.

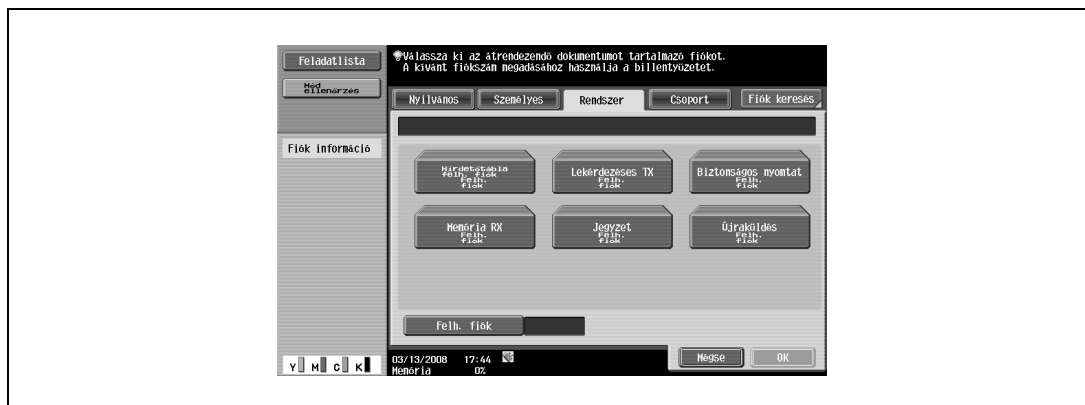

### Bővebb információk

A "Biztonsági beállítások" – "Biztonság részletei" Funkciók tiltása hitelesítési hiba esetén beállítástól függően, amely a [Felügyeleti beállítások] között végezhető el, az azonosító és a jelszó beírása a biztonságos nyomtatási felhasználói fiók részére eltérő lehet.

## 5.6.3 Dokumentum törlése

Nyomtatás, küldés stb. után a feleslegessé vált dokumentumok törölhetők. Több dokumentum is törölhető egyidejűleg. A dokumentumok részleteinek ellenőrzése után érintse meg az [Igen], majd az [OK] gombot.



## 5.6.4 Név szerkesztése

A tárolt dokumentum nevének módosítása. Írja be a dokumentum új nevét az érintőpanelen.



### Bővebb információk

A dokumentum itt megadott neve lesz az alapértelmezett fájlnev küldés esetén. Módosítsa az elküldendő dokumentum nevét a fogadó szerver feltételeinek megfelelően.

A dokumentum neve a későbbiekben, a küldés során is módosítható.

### 5.6.5 Áthelyez

Áthelyezi egy felhasználói fiókban tárolt dokumentum adatait egy másik felhasználói fiókba. A rendeltetési felhasználói fiók lehet nyilvános, személyes vagy csoportos fiók.

- 1 Válassza ki a rendeltetési felhasználói fiókot, majd ellenőrizze a dokumentum tartalmát.
- 2 Érintse meg az [OK] gombot.

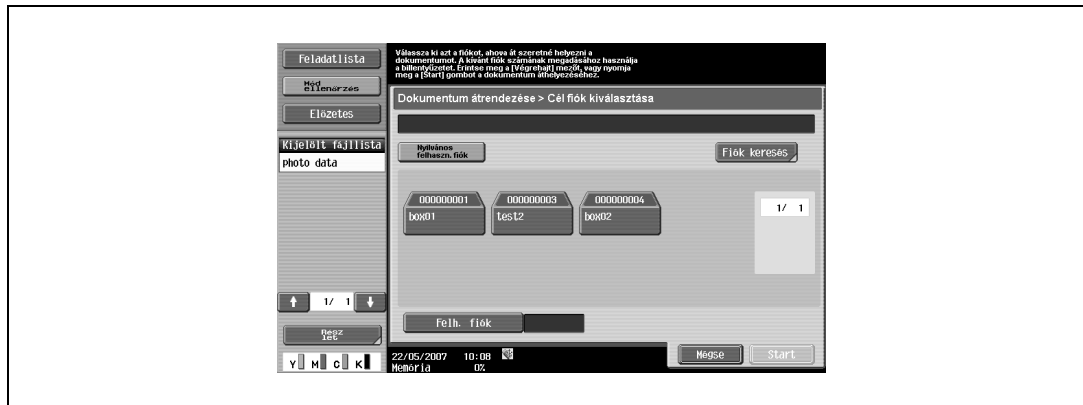

#### Bővebb információk

A személyes vagy csoportos felhasználói fiókok esetén kijelző tartalma a bejelentkezett felhasználótól függően eltérő lehet.

Nem szükséges jelszó megadása, még abban az esetben sem, ha a rendeltetési fiók részére jelszó lett beállítva.

### 5.6.6 Másolás

Átmásolja egy felhasználói fiókban tárolt dokumentum adatait egy másik felhasználói fiókba. A rendeltetési felhasználói fiók lehet nyilvános, személyes vagy csoportos fiók.

- 1 Válassza ki a rendeltetési felhasználói fiókot, majd ellenőrizze a dokumentum tartalmát.
- 2 Érintse meg az [OK] gombot.

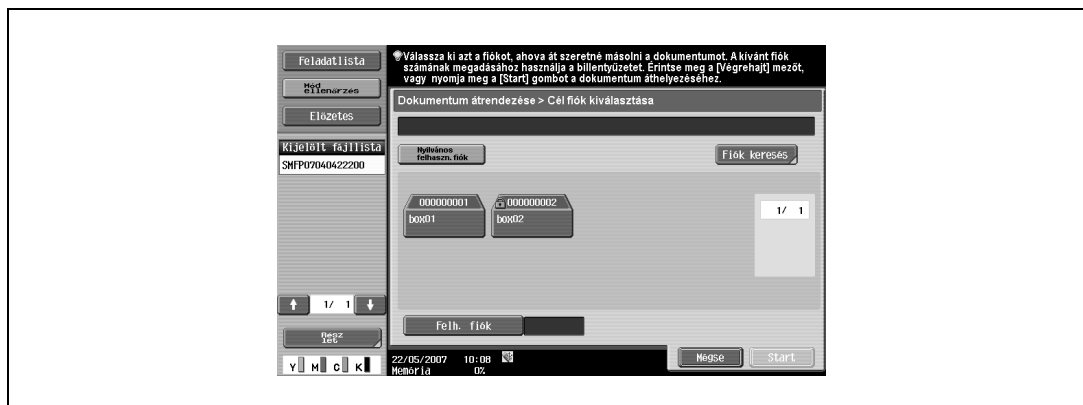

#### Bővebb információk

A személyes vagy csoportos felhasználói fiókok esetén kijelző tartalma a bejelentkezett felhasználótól függően eltérő lehet.

Nem szükséges jelszó megadása, még abban az esetben sem, ha a rendeltetési fiók részére jelszó lett beállítva.



## 5.6.7 Dokumentum részletei

Lehetővé teszi egy tárolt dokumentum részleteinek ellenőrzését az érintőpanelen.

### A részletes információk megjelenítése

- A következő elemek ellenőrzéséhez válasszon ki egy dokumentumot és érintse meg a [Dokumentum részletei] gombot:



| Elem  | Leírás  |
|---|---|
| Tárolás idő   | A dokumentum tárolásának dátumát és időpontját tartalmazza.   |
| Felh. név   | Megjelenik a dokumentumot mentő felhasználó neve és üzemmódja (Scan, Copy vagy Print).  |
| Dokum. neve   | Kijelzi a dokumentum nevét.   |
| Oldalak száma   | A dokumentum oldalszámát mutatja  |
| Feladat száma   | A dokumentum tárolásához (regisztrálásához) használt feladatszámot tartalmazza.   |
|  | Ha a felhasználói fiókban két vagy több dokumentum található, a  és  gomb használatával válthat közöttük. |
| [Előnézet]  | Ezt a gombot megérintve, átkapcsol az Előnézet képernyőre. Részletesen, lásd "Előnézet" a(z) 5-43. oldalon.   |

**Előnézet**

- 1 A tárolt dokumentum előnézeti képének megjelenítéséhez, érintse meg az [Előnézet] gombot a Dokumentum részletei képernyőn.
  - A dokumentum megtekinthető teljes méretben, valamint kétszeres, négyszeres vagy nyolcszoros nagyításban.
- 2 Válassza ki a megjelenítés méretét.
- 3 A kép kívánt részének megtekintéséhez használja a kép jobb szélén és alján lévő görgetősávokat.

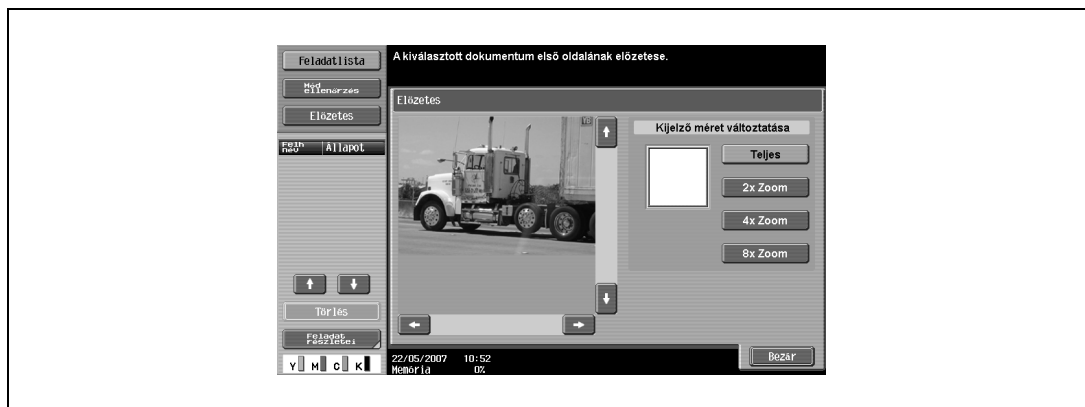
**Bővebb információk**

*A többoldalas dokumentumok esetén csak az első oldal képe tekinthető meg.*

*A titkosítással mentett dokumentumok tartalmát nem lehet előnézetben megtekinteni.*

## 5.7 Biztonsági nyomtatás felhasználói fiók (Rendszer felhasználói fiók)

### 5.7.1 Mi a Biztonsági nyomtatás felhasználói fiók?

A nyomtatási feladatként azonosítóval és jelszóval védetten kiküldött dokumentumok ebbe fiókba kerülnek mentésre. A dokumentum nyomtatásához meg kell adni az azonosítót és a jelszót.

A hitelesítési eljárás eltérő lehet, a [Funkciók tiltása hitelesítési hiba esetén] beállításától függően (amely a Felügyeleti beállítások között a [Biztonsági beállítások], majd a [Biztonság részletei] megérintésével érhető el). A részletekért forduljon a készülék felügyelőjéhez.

### 5.7.2 Hitelesítési eljárás 1

Végezze el a megfelelő műveletet, ha a [Funkciók tiltása hitelesítési hiba esetén] (amely a Felügyeleti beállítások között, a [Biztonsági beállítások], majd a [Biztonság részletei] megérintésével jeleníthető meg) beállítása "1. mód".

- 1 Érintse meg a [Biztonsági nyomtat felh. fiók] gombot.
- 2 Írja be a biztonságos nyomtatáshoz használt azonosítót.
- 3 Írja be a biztonságos nyomtatáshoz használt jelszót.  
Megjelenik a dokumentumok listája.
- 4 Válassza ki a nyomtatni kívánt dokumentumot és végezze el a nyomtatás beállításait.

### 5.7.3 Hitelesítési eljárás 2

Végezze el a megfelelő műveletet, ha a [Funkciók tiltása hitelesítési hiba esetén] (amely a Felügyeleti beállítások között, a [Biztonsági beállítások], majd a [Biztonság részletei] megérintésével jeleníthető meg) beállítása "2. mód".

- 1 Érintse meg a [Biztonsági nyomtat felh. fiók] gombot.
- 2 Írja be a biztonságos nyomtatáshoz használt azonosítót.  
Megjelenik a dokumentumok listája.
- 3 Válassza ki a nyomtatni kívánt dokumentumot és írja be a biztonságos nyomtatáshoz használt jelszót.



#### **Bővebb információk**

*A "2. mód" kiválasztásával a biztonsági szint magasabb, mint az "1. mód" esetén.*



### 5.7.4 Nyomtat

A nyomtatás során több funkció adható hozzá a biztonsági nyomtatási felhasználói fiókban tárolt dokumentumokhoz.

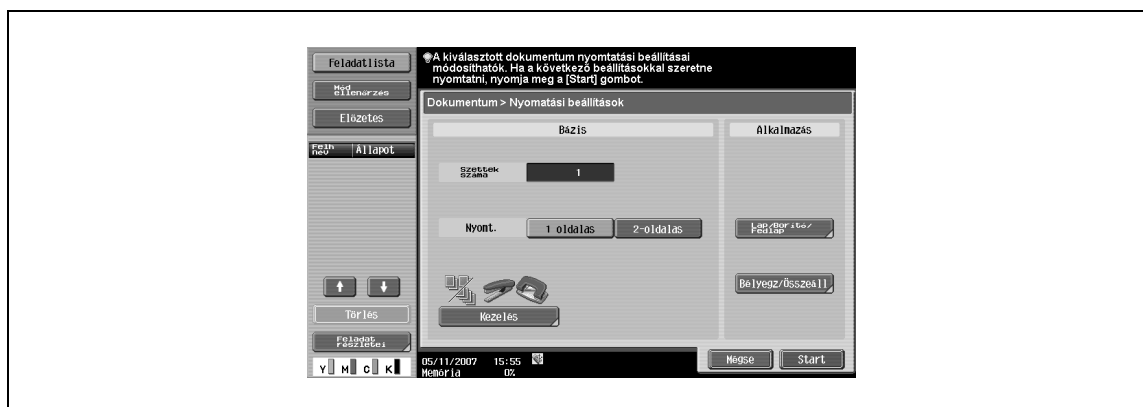

| Funkció             | Leírás  |
|---------------------|---|
| Szettek száma       | A billentyűzet használatával, írja be a példányszámot a nyomtatáshoz. A bemeneti tartomány 1 - 999.                             |
| 1-oldalas/2-oldalas | Válassza ki az "1-oldalas" vagy a "2-oldalas" nyomtatást.   |
| Kezelés             | Válassza ki a "Szettbe/Csoportba", "Eltolás" vagy "Tűzés" beállításait.   |
| Lap/Borító/Fedlap   | Válassza ki a "Borítólapp", "Lap beszúrás" vagy "Fejezetek" beállításait.   |
| Bélyegz./Összeáll.  | Válassza ki a "Dátum/Idő", "Oldalszám", "Bélyegző", "Másolásvédelem", "Bélyegző ismétlés" és/vagy "Fejléc/lábléc" beállításait. |

### 5.7.5 Törlés

A biztonsági nyomtatási felhasználói fiókba tárolt dokumentum a Dokumentum átrendezése képernyőről törölhető.

## 5.8 Titkosított PDF felhasználói fiók (Rendszer felhasználói fiók)

### 5.8.1 Mi a Titkosított PDF felhasználói fiók?

Ha a jelszóval védett PDF adatok a PageScope Web Connection vagy a PageScope közvetlen nyomtatás használatával kerültek mentésre, a dokumentumok automatikusan a titkosított PDF felhasználói fiókban kerülnek tárolásra.



#### Bővebb információk

*A nyomtatás olyan utasítást kap a titkosított PDF fiókból, hogy a titkosított PDF fájl egy külső memórián keresztül kerüljön nyomtatásra.*

### 5.8.2 Titkosított PDF felhasználói fiókképernyője

- 1 A mentett dokumentumok listájának megjelenítéséhez a Rendszer fülön válassza ki a [Titkosított PDF felhasználói fiók] elemet.
- 2 Válassza ki az ellenőrzendő dokumentumot.

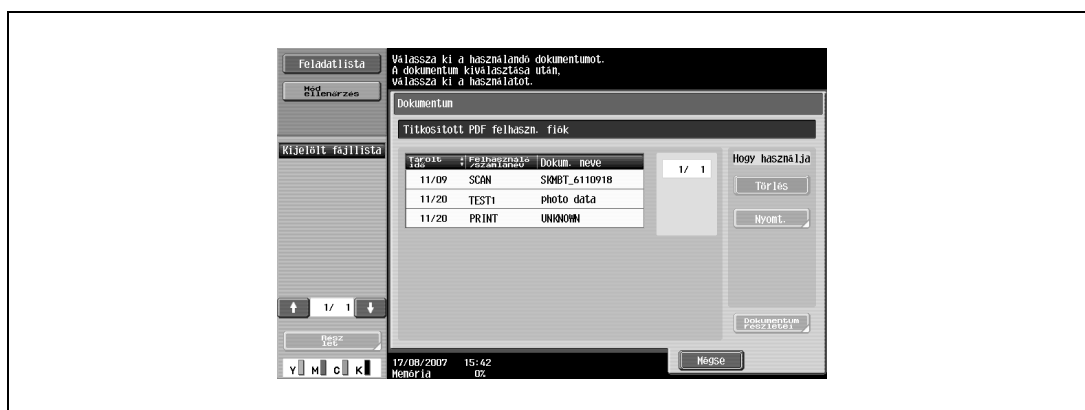

### 5.8.3 Nyomtat

- 1 Válassza ki a nyomtatni kívánt dokumentumot, majd érintse meg a [Nyomt.] gombot.
- 2 A nyomtatáshoz adja meg a PDF fájlhoz beállított jelszót.

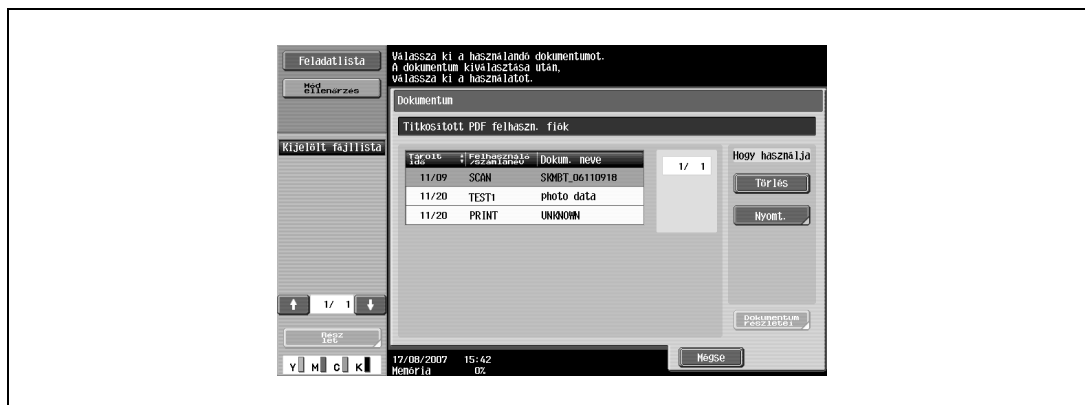

### 5.8.4 Törlés

- Válassza ki a törölni kívánt dokumentumot, majd érintse meg a [Törlés] gombot.

---



## Hálózatszkenner/fax/hálózati fax műveletek



## 6 Hálózati szkennel/fax/hálózati fax műveletek



### Megjegyzés

A fax és a hálózati fax funkciók csak az opciós faxkészlet felszerelése esetén használhatók.

### 6.1 Küldési funkciók

#### Funkció típus

Ez a készülék alkalmas szkennelt képek küldésére és fogadására hálózaton vagy telefonvonalon keresztül. Ez a kézikönyv az alábbi funkciók ismertetését tartalmazza.

| Funkció típus                 | Opciók  |
|-------------------------------|---|
| Hálózati szkennelési funkciók | <ul style="list-style-type: none"> <li>Szkennelés e-mail-be</li> <li>FTP TX</li> <li>SMB TX</li> <li>Mentés felhasználói fiókba</li> <li>WebDAV TX</li> <li>Web szolgáltatás</li> </ul> |
| Fax funkció                   | <ul style="list-style-type: none"> <li>G3 fax küldés/fogadás</li> <li>Lekérdezés</li> </ul>   |
| Hálózati fax funkció          | <ul style="list-style-type: none"> <li>Internet fax (I-FAX)</li> <li>IP-cím fax</li> </ul>  |



### Emlékeztető

Amikor kikapcsolja és újra visszakapcsolja a [főkapcsolót], a kikapcsolás után várjon 10 másodpercet, majd azután kapcsolja vissza ismét. Előfordulhat, hogy a gép nem működik megfelelően, ha a kikapcsolás után azonnal újra bekapcsolja.

#### A fax funkció (G3) használatának alapfeltételei

Ez a készülék nem alkalmas színes faxok küldésére/fogadására.

A készülékhez az alábbi típusú telefonvonalak csatlakoztathatók:

- Előfizetői telefonvonal (a fax hálózatot beleértve)
- PBX (két vonalas helyi alközpont)

Ellenőrizze, hogy telefonvonal megfelel-e az alábbiaknak:

- Nem csatlakoztat külső telefonként egy üzleti telefont.
- Ha egy hozzárendelt digitális vonal egy szervezeti hálózatban megosztott, korlátozhatja a faxátvitel sebességét és előfordulhat, hogy nem használhatja a Super G3 faxot.

A gyári alapértelmezett beállításokkal ritkán fordulhat elő kommunikációs hiba. Ezt az okozza, hogy a megosztott eszköz a hangátvitelhez való legalacsonyabb sávzélességre lett beállítva. Ezek a korlátozások a hálózat konfigurációjától függenek. Részletes felvilágosításért, forduljon a hálózat rendszergazdjához.

#### A hálózati fax használatának alapfeltételei

A hálózati fax funkciók az alábbi feltételek teljesülése esetén használható.

- A készülék a hálózathoz csatlakozik. (szükséges)

A készülék egy TCP/IP hálózathoz csatlakoztatva használható. Először, csatlakoztassa a hálózati kábelt.



### Bővebb információk

A készülék hálózaton történő használatához el kell végezni a szükséges beállításokat, mint például a készülék IP-címének megadása.

### Az internet fax használatának alapfeltételei

Az internet fax funkció az alábbi feltételek teljesülése esetén használható.

- A készülék egy e-mail üzenetek küldésére/fogadására alkalmas hálózathoz csatlakozik.
- A Felügyeleti beállítások "Hálózati fax funkció beállításai" között, a hálózati fax funkció beállítása "BE".

Egy e-mail üzenet küldése esetén a hálózati feltételektől függően a csatolt fájl megsérülhet. Mindig ellenőrizze a csatolt fájl esetleges sérüléseit.

Még ha a TX eredmény képernyőn vagy a Tevékenység jelentésben "----" látható, előfordulhat, hogy az internetes útvonal valamilyen hibája miatt az e-mail üzenet nem jutott el a címzetthez. A "----" jelöli, hogy az üzenet sikeresen továbbításra került a szerverhez. Ha a készülék egy üzenetkiosztási értesítést (MDN) kap, a TX eredmény képernyőn vagy a Tevékenység jelentés képernyőn "OK" jelenik meg. Fontos adatok küldéséhez/fogadásához használja a G3 fax funkciót.



#### **Bővebb információk**

*Az Internet fax funkció használatához egy szervizmérnök által elvégzett beállítás szükséges. Részletes felvilágosításért, forduljon a szervizképviselőhöz.*

### Az IP-cím fax használatának alapfeltételei

Az IP-cím fax funkció használata esetén nem alkalmazhat egy telefon mellékvonalat.

Az IP-cím fax funkció csak a Konica Minolta kompatibilis modelljei között működik. A kompatibilis modellektől elértő készülékek esetén a funkció megfelelő működése nem garantált.



#### **Bővebb információk**

*Az IP-cím fax funkció használatához egy szervizmérnök által elvégzett beállítás szükséges. Részletes felvilágosításért, forduljon a szervizképviselőhöz.*

## 6.2 Áttekintés

### 6.2.1 Használható hálózati szkennelési funkciók

A "Szkennelés" alatt a tárgyüvegre helyezett vagy az automatikus dokumentumkezelőbe töltött eredeti képének beolvasási műveletét értjük. A szkennelési funkciók a szkennelési adatok a készülék memóriájában történő ideiglenes tárolására és az adatoknak a hálózaton keresztül történő továbbítására szolgálnak.

#### Szkennelés e-mail-be

A szkennelt adatok egy megadott e-mail címre továbbíthatók.

- A szkennelt adatok elküldéséhez egy e-mailhez csatolva, a készülék érintőpaneljén válassza ki a címzetteket.

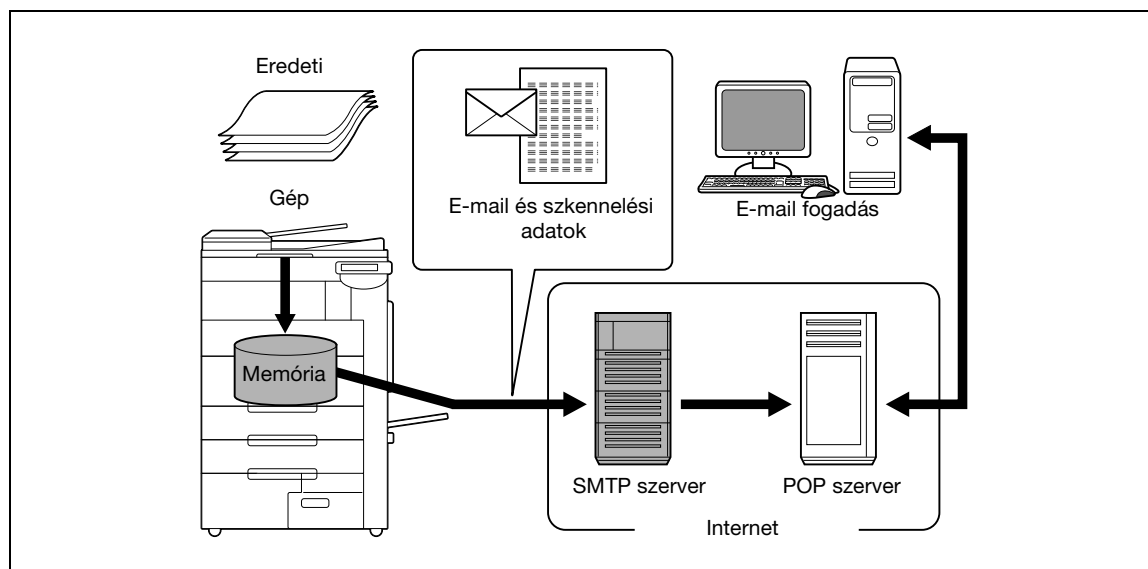

#### FTP TX

A szkennelt adatok feltölthetők egy megadott FTP szerverre.

- A készülék érintőpaneljén adja meg az FTP szerver címét, a bejelentkezési jelszót és az egyéb adatokat.
  - Az FTP szerverre feltöltött adatok letölthetők egy számítógépre a hálózaton.

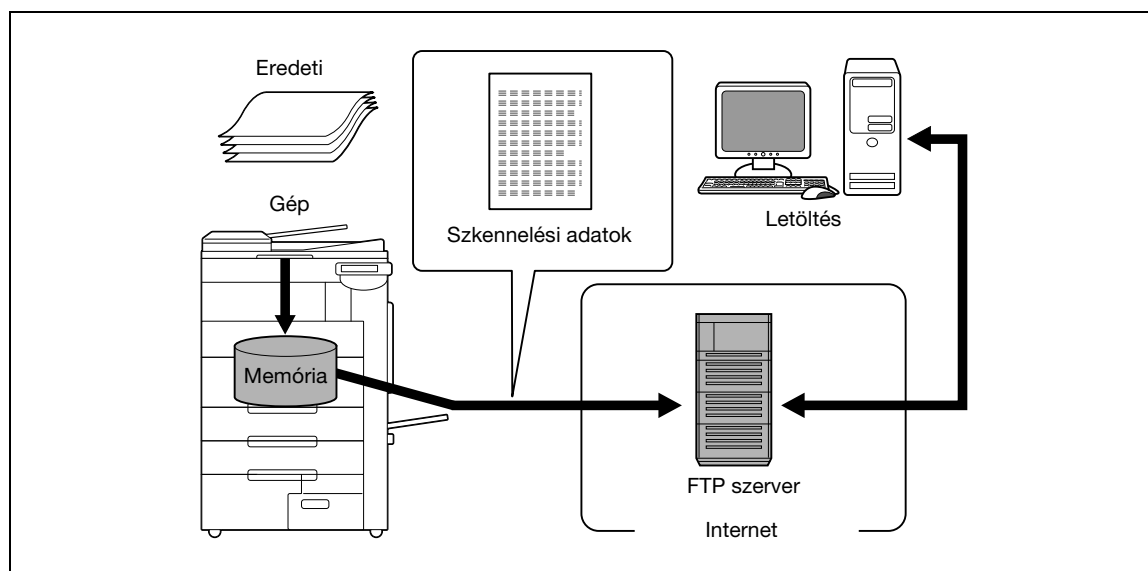

**SMB TX**

A szkennelt adatok egy megadott számítógép egy megosztott mappájába küldhetők.

→ A készülék érintőpaneljén írja be a gazdagép nevét, a fájl útvonalát és egyéb információkat.

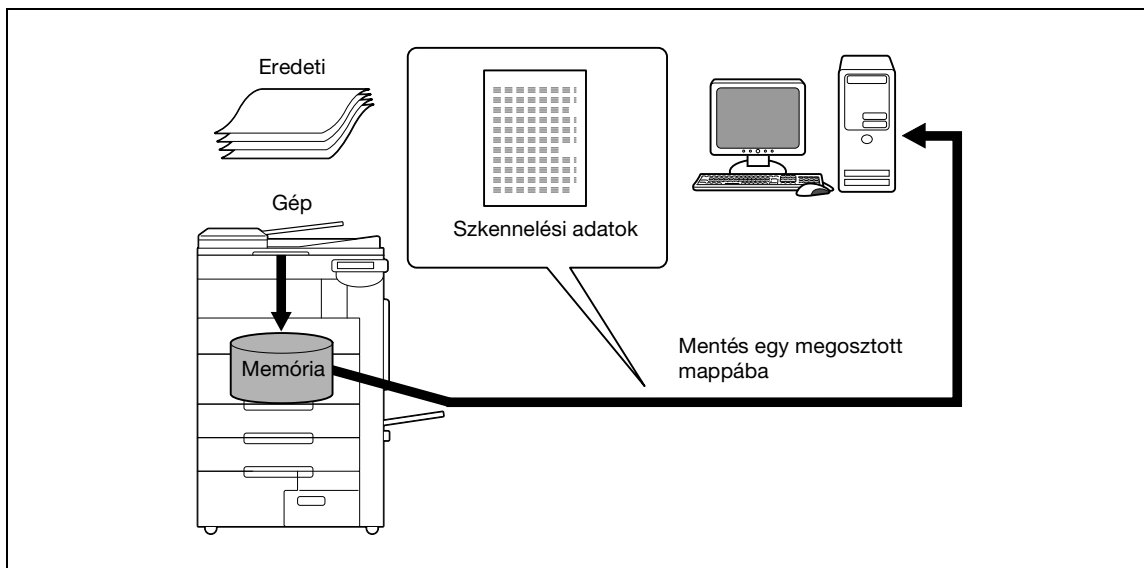
**Mentés felhasználói fiókba**

A szkennelt adatok a készülék saját merevlemezén létrehozott felhasználói fiókba menthetők, lehetővé téve az adatok újból használatát. A fájlnevet az adatok mentéséhez a készülék érintőpaneljén lehet beírni.

A felhasználói fiókokban egyéb adatok, pl. fogadott faxok is tárolhatók.

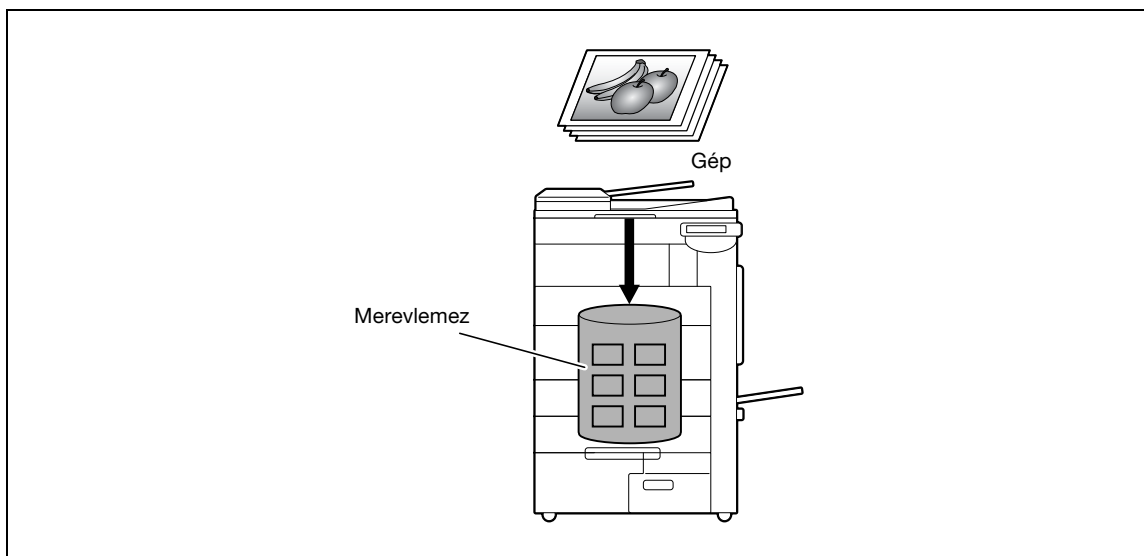



### WebDAV TX

A szkennelt adatok feltölthetők egy megadott szerverre.

- A készülék érintőpaneljén adja meg a szerver címét, a bejelentkezési jelszót és az egyéb adatokat.
  - A szerverre feltöltött adatok letölthetők egy számítógépre a hálózaton.

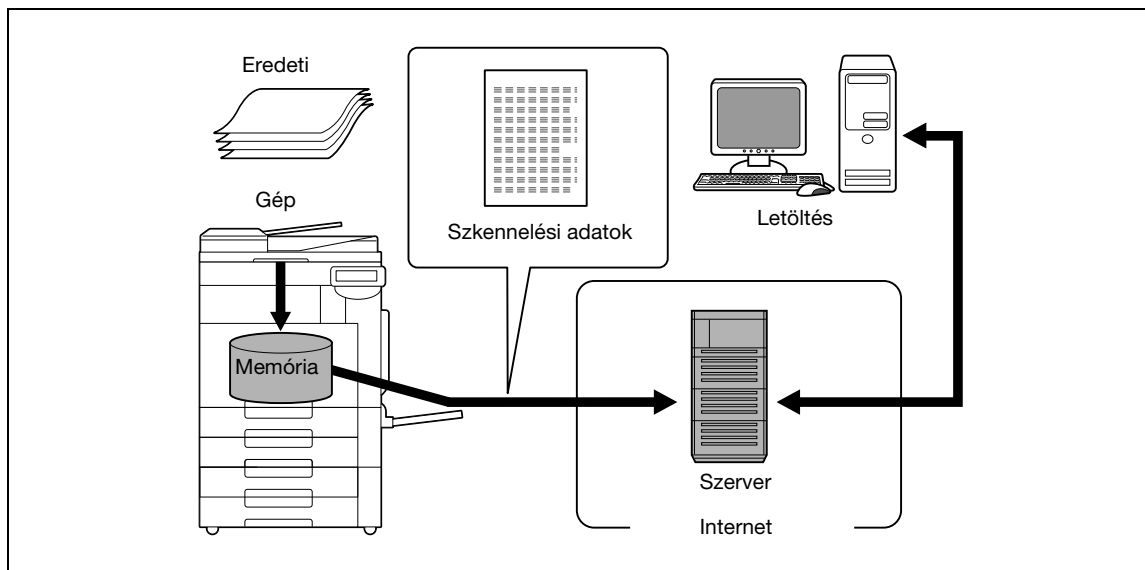

### Web szolgáltatás

Ha a készülékhez telepített illesztőprogramot felismeri egy számítógép a hálózaton (Windows Vista), kiadható egy szkennelési utasítás a számítógépről vagy elvégezhető e célból a szkennelés a készüléken, és a szkennelt adatok a számítógépre kerülnek továbbításra.

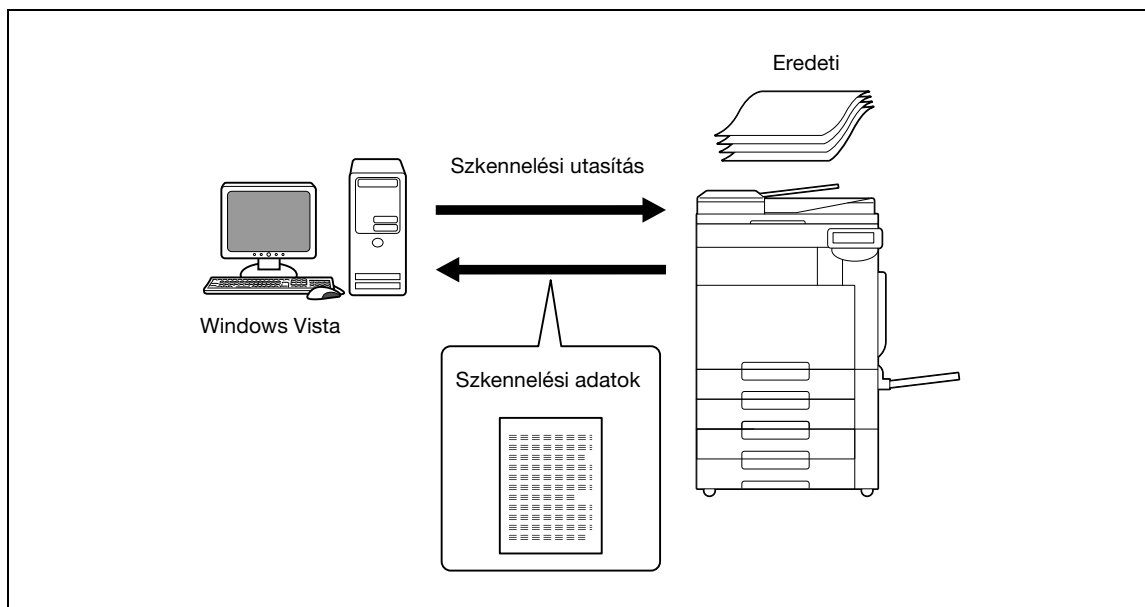

#### Megjegyzés

Ha az opció IC-409 nyomtatásvezérlő felszerelésre került a készülékre, ez a funkció nem használható.

## 6.2.2 Használható fax funkciók

### G3 fax küldés/fogadás

Ez a készülék alkalmas G3 faxok küldésére/fogadására.

- Az adatok küldéséhez a készülék érintőpaneljén válassza ki a címzetteket.
  - A Szkenneléshez tartozó szerkesztő funkció segítségével, adatok hozzáadása is lehetséges.

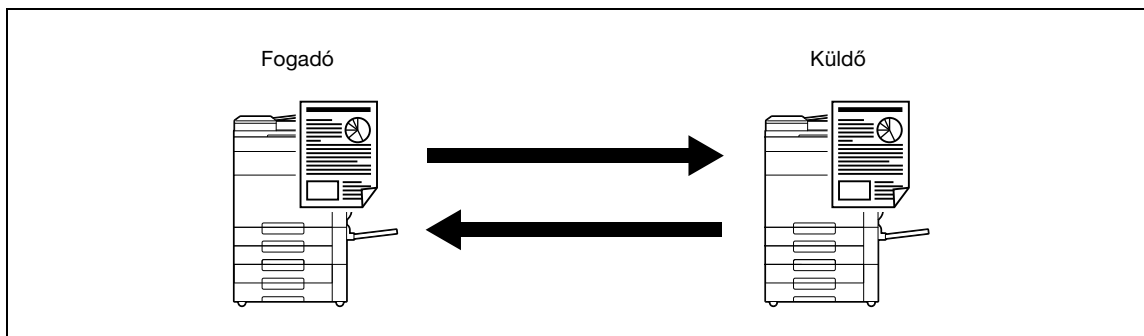

### Lekérdezés

Egy lekérdező parancs kiküldésével fogadhat eredeti adatokat egy másik faxkészülékről (lekérdező RX). Ezenfelül, mentheti az eredeti adatokat olyan módon, hogy azok egy másik faxkészüléktől érkező lekérdező parancs fogadása esetén kerüljenek kiküldésre (lekérdező TX). A lekérdező küldéshez az adatokat a Lekérdező TX felhasználói fiókba vagy a Hirdetőtábla felhasználói fiókba kell menteni.

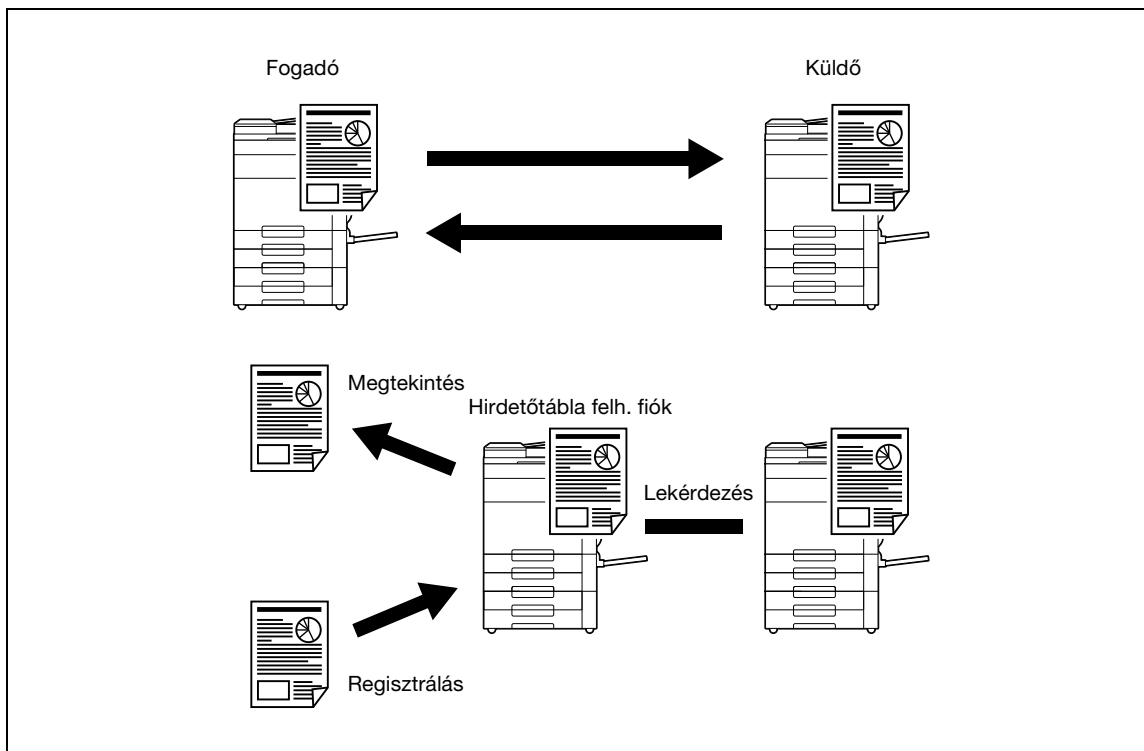

### 6.2.3 Használható hálózati fax funkciók

#### Internet fax

Az Internet Fax csatolt fájlként (TIFF formátumban) küldi és fogadja a szkennelt adatokat az intraneten (céges hálózaton) vagy az interneten keresztül. Az Interneten keresztül történő kommunikáció jelentősen csökkenti a költségeket a szokásos faxküldéshez képest.

→ Az e-mail üzenet elküldéséhez adja meg a rendeltetési hely e-mail címét.

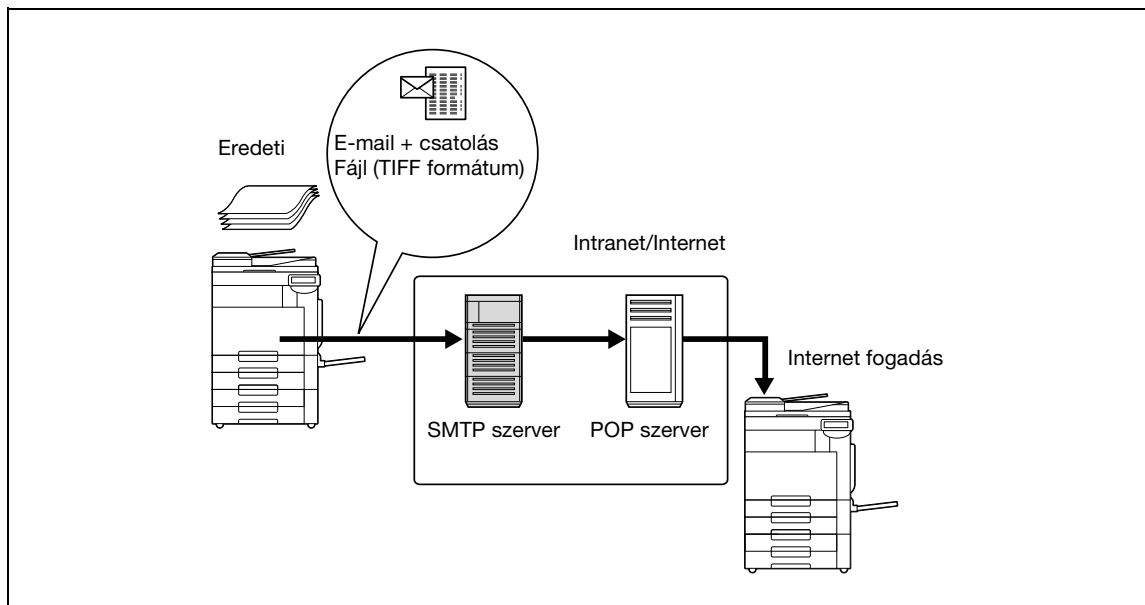

#### IP-cím fax

Ez a funkció lehetővé teszi a faxküldést egy IP-hálózaton keresztül.

→ A fax küldéséhez adja meg a rendeltetési hely IP-címét vagy gazdagép-nevét.

Az Internet fax a következőkben különbözik a G3 faxtól vagy az Internet faxtól.

- A képadatok küldése és fogadása az SMTP protokoll használatával történik.
- Csak az intraneten (céges hálózaton) belül használható.
- Az Internet faxtól eltérően, nincs szükség levelező szerverre.
- Alkalmas színes faxok küldésére/fogadására.

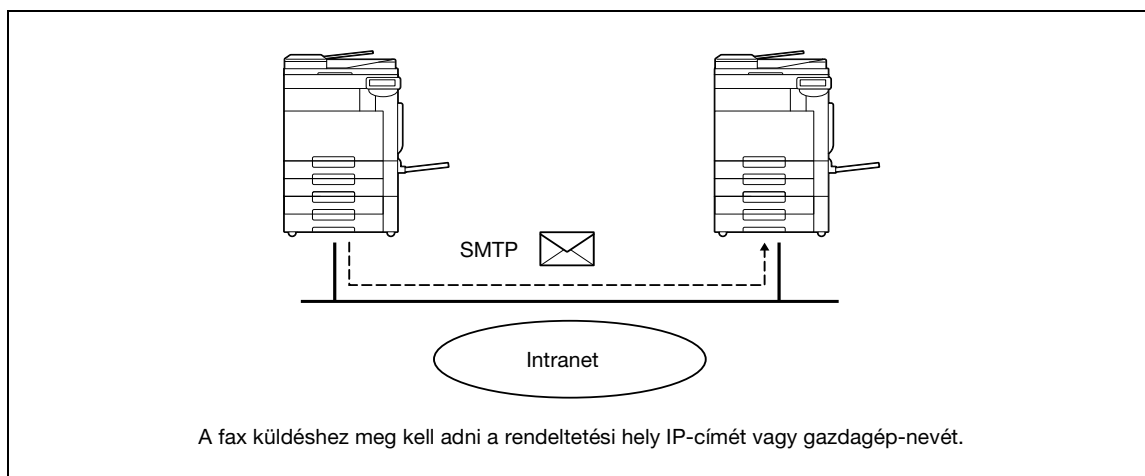

## 6.3 Cím regisztráció

- A szkennelt/faxolt adatok rendeltetési helyének (címének) regisztrálásához a következő módszerek egyikét alkalmazhatja.
  - A készülék érintőpanelje használatával
  - A PageScope Web Connection használatával a hálózat egyik számítógépén

### 6.3.1 Címjegyzék

A rendeltetési hely vonatkozó következő típusú információk regisztrálhatók a Címjegyzékbe. A rendeltetési helyek regisztrálását a Címjegyzékbe, lásd "Cím/Felhasználói fiók" a(z) 6-105. oldalon.

- E-mail
- Felhasználói fiók
- Fax
- PC(SMB)
- FTP
- WebDAV
- IP-cím fax
- Internet fax



#### Bővebb információk

*A rendeltetési helyek a Címjegyzékből nem regisztrálhatók a Web szolgáltatásban. A cím közvetlen beírásával adja meg a rendeltetési helyet.*

### 6.3.2 Csoport

Több, a Címjegyzékbe regisztrált cím egy csoportként regisztrálható. A csoport regisztrációja akkor hasznos, ha egy üzenetet egyidejűleg több címre kell eljuttatni.

## 6.4 Opciók beállítások

A használatától függően további beállítások is használhatók.

### Fax/szkennelés programok

A rendeltetési hely és a szkennelés beállításai egyetlen programként regisztrálhatók. Ez a lehetőség kényelmes a dokumentumok gyakori szkennelések és adatok azonos feltételekkel történő küldésekor.

- A készülék érintőpaneljén végezze el a beállításokat.



#### Megjegyzés

*Részletesen, lásd "Szkennelés/Fax program" a(z) 6-138. oldalon.*

### A kijelző tartalmának beállítása

- Állítsa be a kijelzőn tartalmát, amely a kezelőpanel [Fax/Scan] gombjának megérintésére jelenik meg.



#### Megjegyzés

*Részletesen, lásd "Egyedi kijelző beállítások – Szkennelési/fax beállítások" a(z) 6-145. oldalon.*

## 6.5 A Web szolgáltatás használata

Lehetséges a szkennelési utasítás kiadása egy számítógépről (Windows Vista) a hálózaton, vagy a szkennelés e célból történő végrehajtása a készüléken, majd az adatok kiküldése a számítógép részére. Ebben a részben a számítógépen előzetesen elvégzendő beállítások kerülnek ismertetésre.

### 6.5.1 A Web szolgáltatáshoz szükséges beállítások

A Web szolgáltatás használatához az alábbi beállításokat kell elvégezni:

- Telepítse a készülék illesztőprogramját a számítógépre.
- Végezze le a Web szolgáltatás beállításait a készüléken.



#### Bővebb információk

*A Web szolgáltatás beállításait a készüléken a Felügyeleti beállítások képernyőn végezheti el.*

### 6.5.2 A készülék illesztőprogramjának telepítése a számítógépre

#### Telepítés előtti ellenőrzés

- A telepítés előtt ellenőrizze, hogy a "Hálózat felderítése" engedélyezett-e a [Hálózati és megosztási központ] ablakban, amelyet a [Vezérlőpult]-ról érhet el.

#### A telepítés folyamata

- 1 Kattintson a [Start] gombra, majd válassza ki a [Hálózat] menüpontot.  
Megjelenik a hálózathoz csatlakozó eszközök listája.
- 2 A jobb gombbal kattintson a szkennер ikonjára a készüléken, majd válassza a [Telepítés] menüpontot.
  - A számítógép beállításától függően megjelenhet a Felhasználói hozzáférés ellenőrzése párbeszédablak. Ellenőrizze a tartalmát, majd folytassa.
  - Ha a készüléken a Web szolgáltatás szkennelési és nyomtatási funkciója egyaránt engedélyezett, a készülék egy nyomtató ikonként jelenik meg.
  - Az illesztőprogram automatikusan telepítésre kerül. Amikor megjelenik a jóváhagyást kérő párbeszédablak, kattintson a [Bezár] gombra.
- 3 A készülék kezelőpaneljén, válassza ki a [Web szolgáltatás] gombot és ellenőrizze, hogy megjelent-e a csatlakozott rendeltetési hely.

## 6.6 Művelet sor

### 6.6.1 Szkennelés/Hálózati fax

Ebben a részben a szkennelt adatok Internet fax segítségével történő küldésének lépései kerülnek ismertetésre.

- 1 Nyomja meg a [Fax/Scan] gombot.

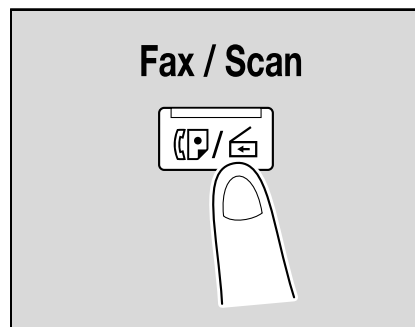

- 2 Adja meg a címzettet.

- A Címjegyzék fülön (o. 6-39)

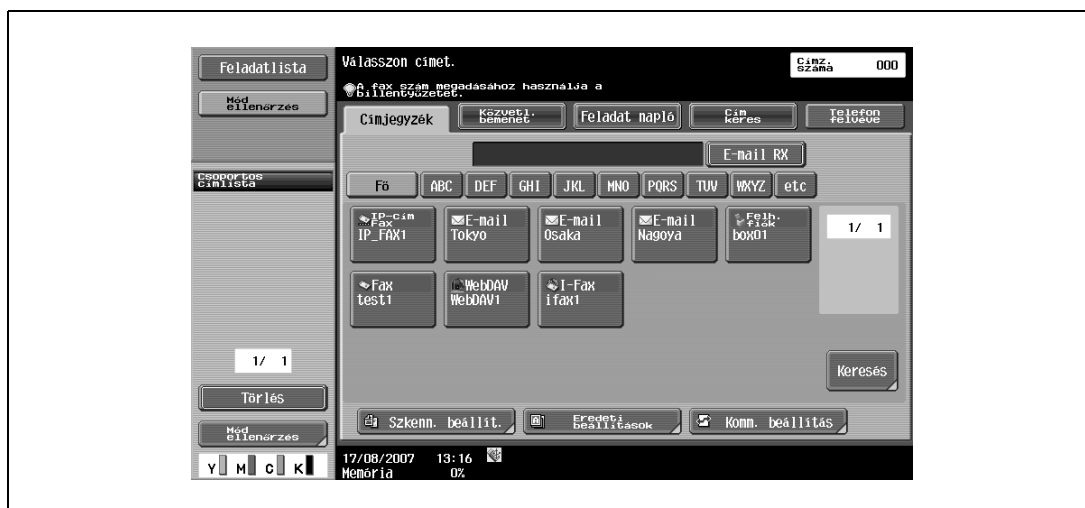

- A Közvetl. bemenet fülön (o. 6-42)

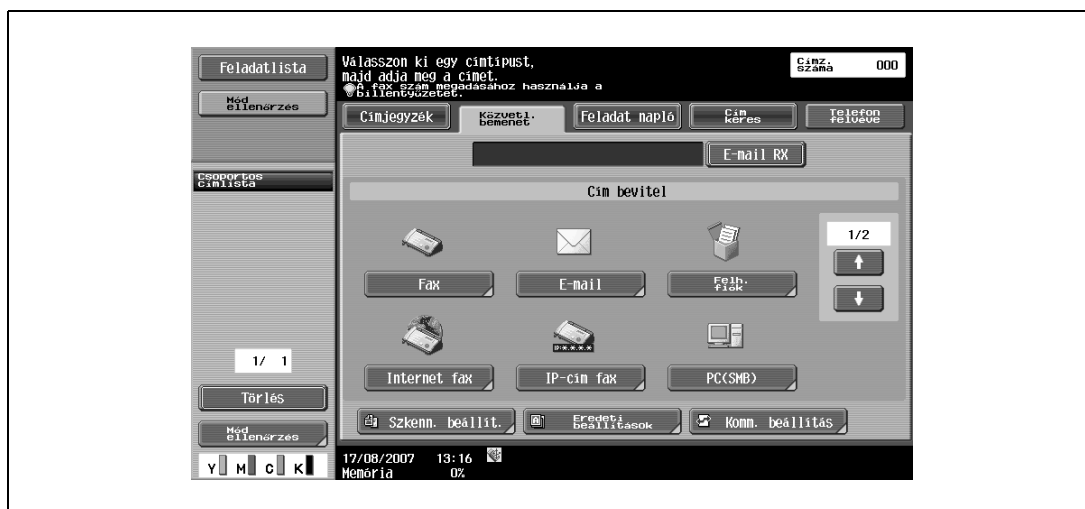

- A Címkeresés fülön (o. 6-50)

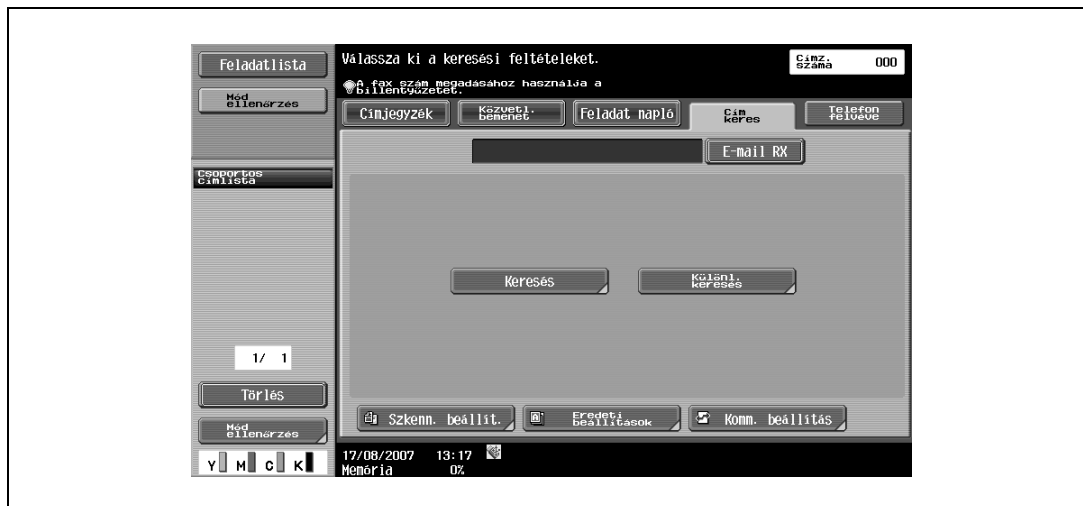

- 3** Végezze el a szkennelés (o. 6-54), az eredeti (o. 6-83) és a kommunikáció (o. 6-87) beállításait.
- A szkennelési beállítások megadásához érintse meg a [Szkenn. beállít.] gombot.

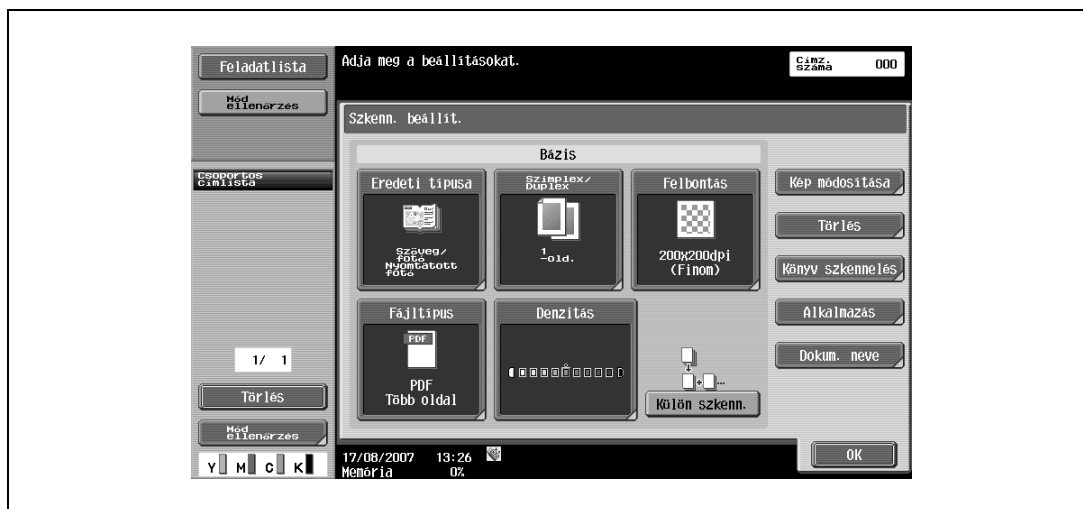

- Az eredeti beállításainak megadásához érintse meg az [Eredeti beállítások] gombot.

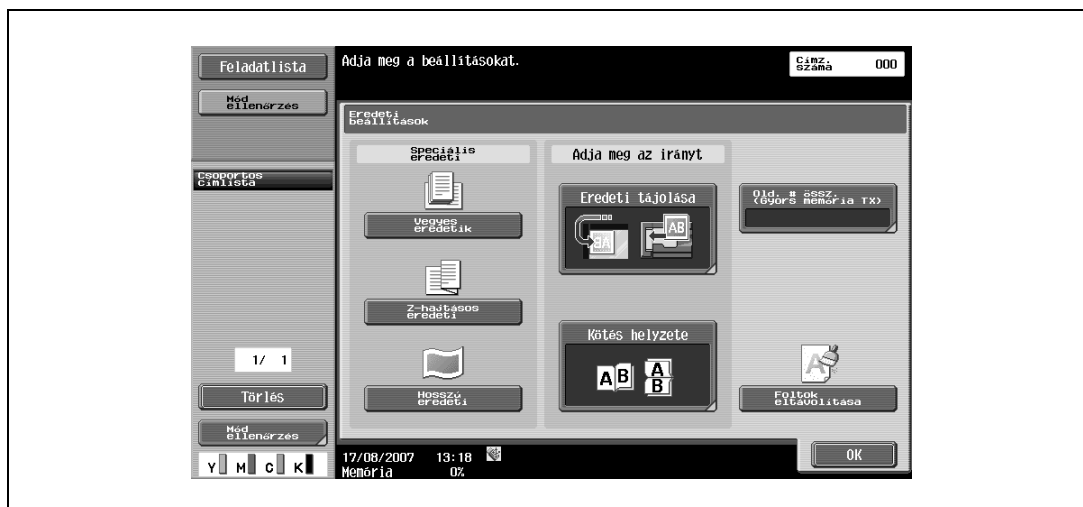

- A Kommunikáció eredeti beállításainak megadásához érintse meg a [Komm. beállítás] gombot.

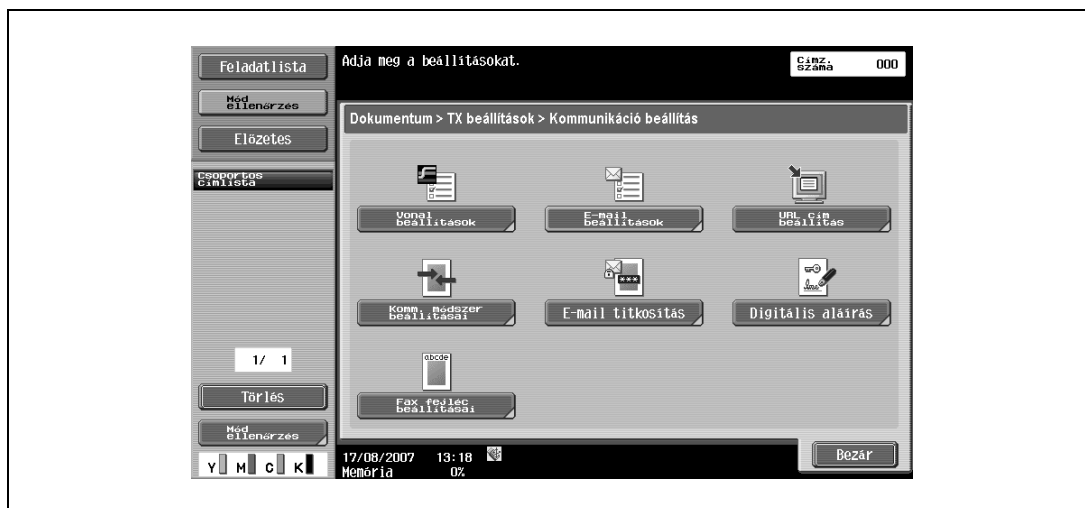

- 4 Helyezze el az eredetit.

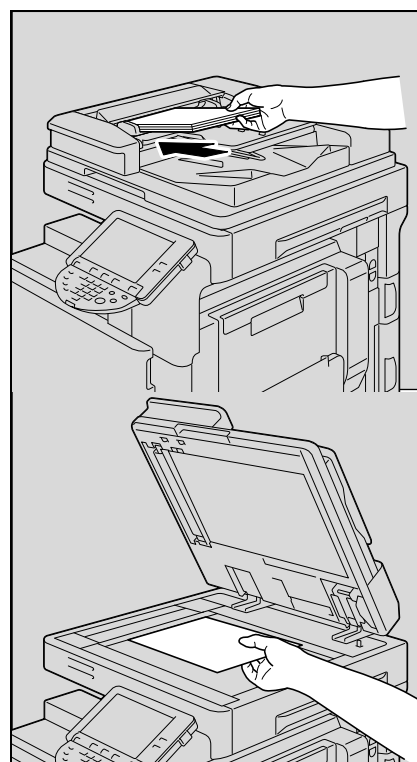

- 5 Az előnézet ellenőrzéséhez nyomja meg a [Próba más.] gombot. (o. 6-27)





- 6 Nyomja meg a [Start] gombot.

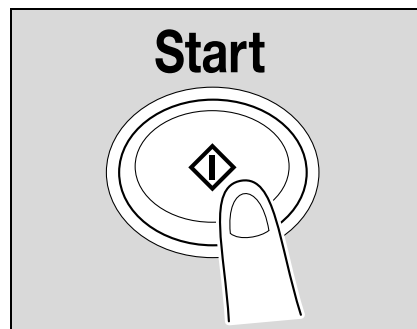

## 6.6.2 Fax (G3)

Ebben a részben a G3 fax használatának műveletsorozata kerül ismertetésre.

- 1 Nyomja meg a [Fax/Scan] gombot.

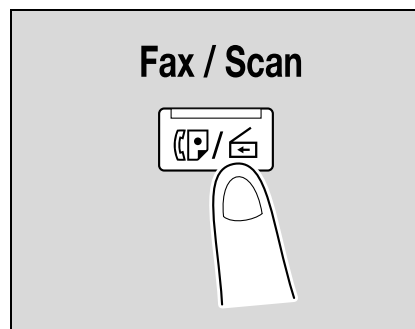

- 2 Adja meg a címzettet.
  - A Címjegyzék fülön (o. 6-39)

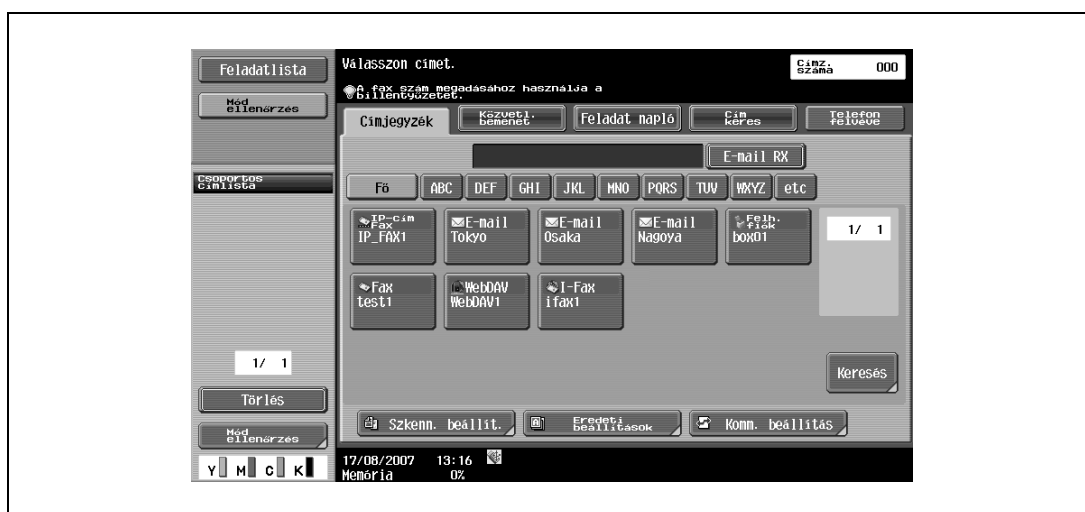

- A Közvetl. bemenet fülön (o. 6-42)



- A Feladatnapló fülön (o. 6-50)

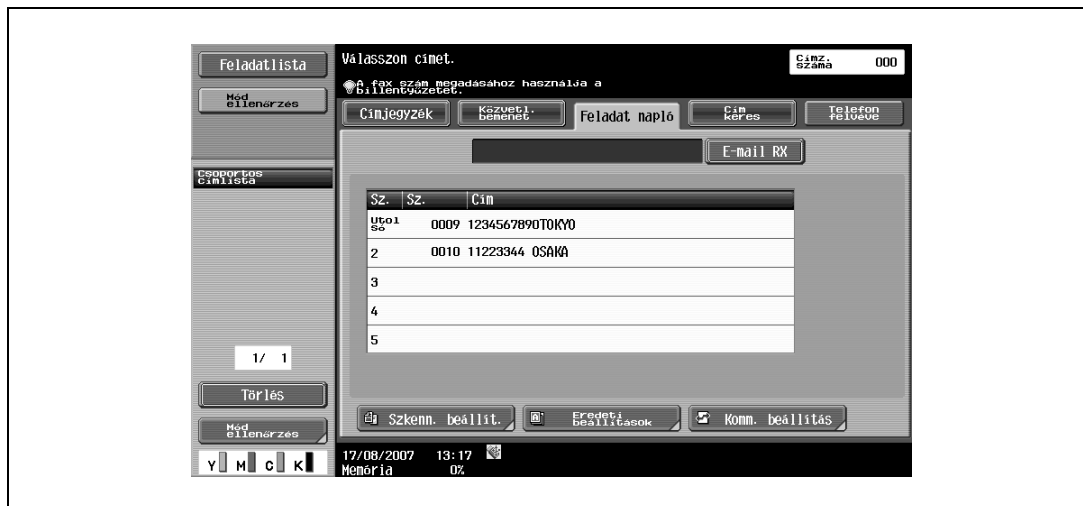

- 3 Végezze el a szkennelés (o. 6-54), az eredeti (o. 6-83) és a kommunikáció (o. 6-87) beállításait.
- A szkennelési beállítások megadásához érintse meg a [Szkenn. beállít.] gombot.

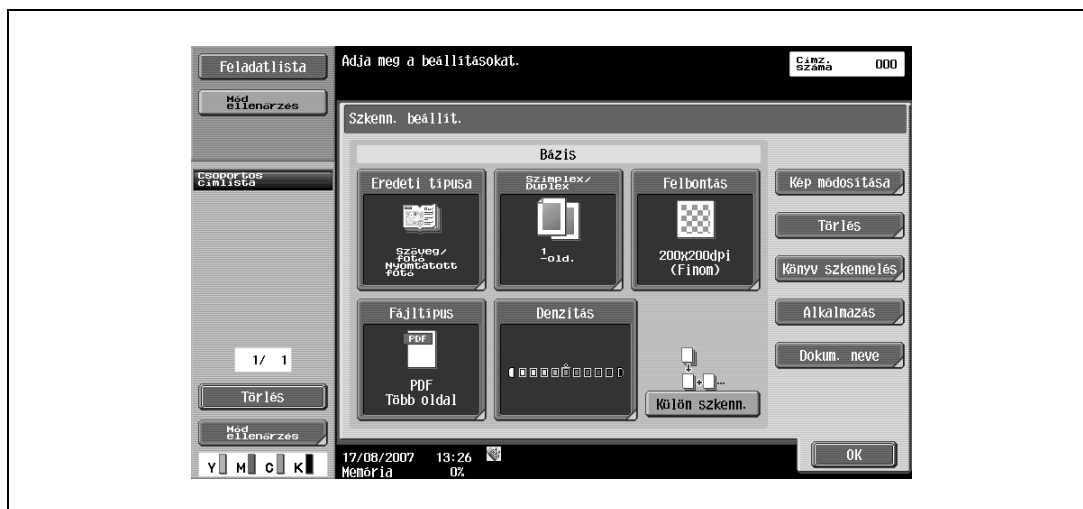

- Az eredeti beállításainak megadásához érintse meg az [Eredeti beállítások] gombot.

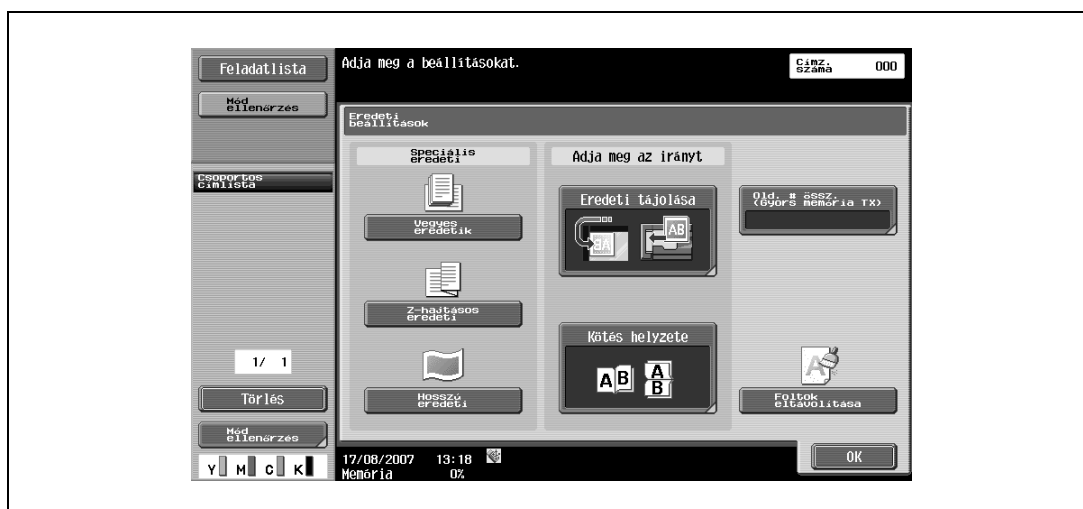

- A Kommunikáció eredeti beállításainak megadásához érintse meg a [Komm. beállítás] gombot.

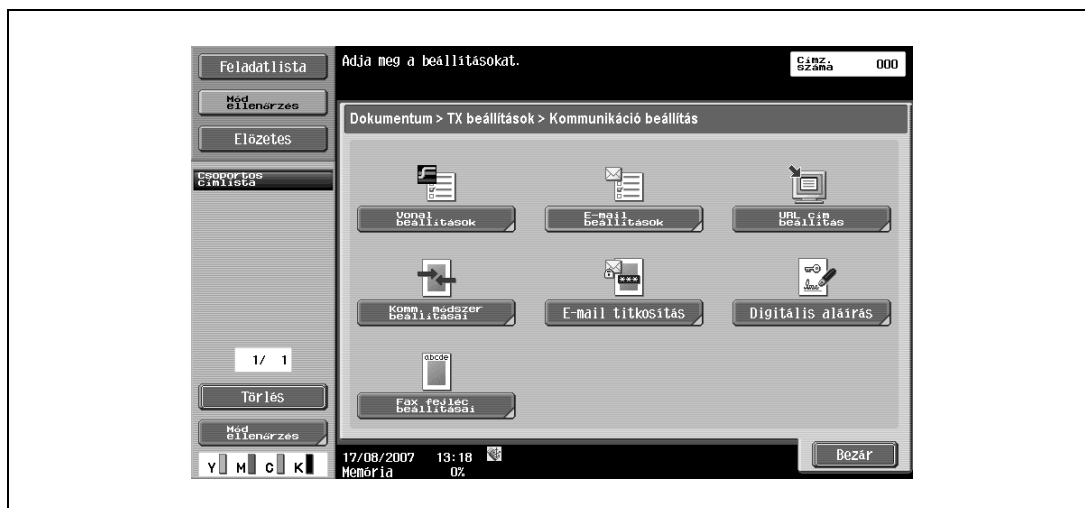

- 4 Helyezze el az eredetit.

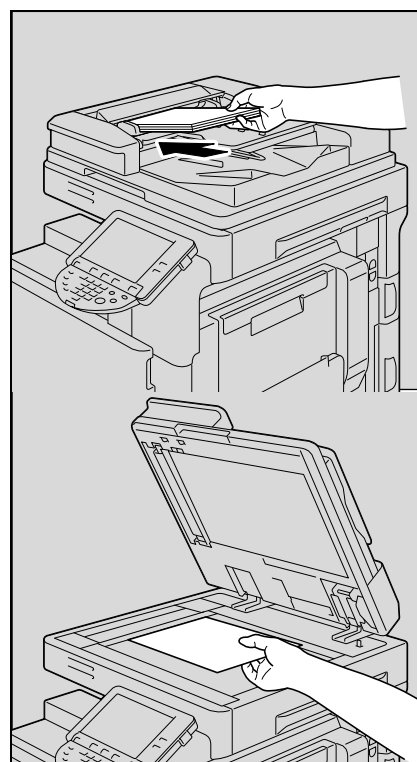

- 5 Az előnézet ellenőrzéséhez nyomja meg a [Próba más.] gombot. (o. 6-27)

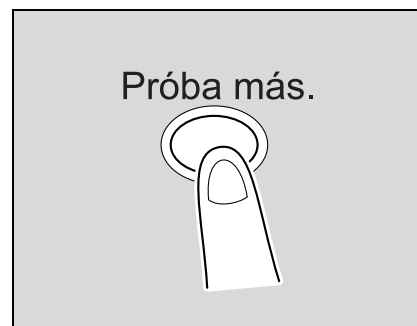

- 6 Nyomja meg a [Start] gombot.

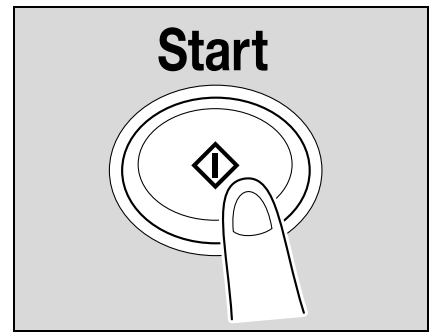

### 6.6.3 Egy program előhívása

Ebben a részben egy regisztrált fax/szkennelés program előhívásának műveletsorozata kerül ismertetésre.

- 1 Nyomja meg a [Fax/Scan] gombot.

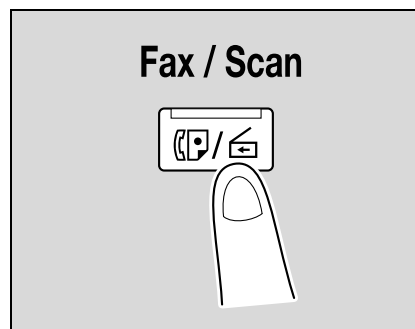

- 2 Nyomja meg a [Mód tárolás] gombot.



- 3 Válasszon ki egy programot, majd érintse meg az [OK] gombot.

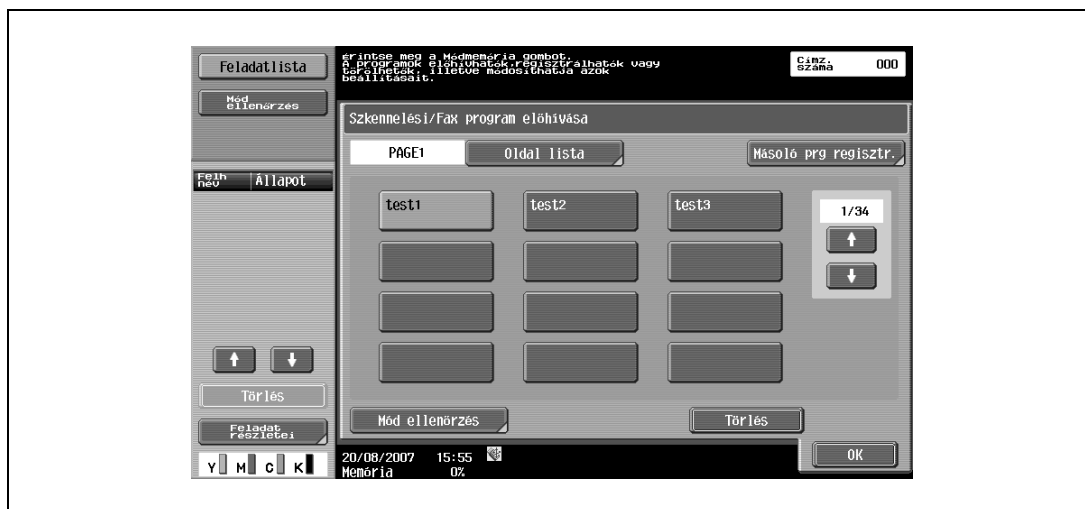

#### 4 Végezze el a szkennelés (o. 6-54), az eredeti (o. 6-83) és a kommunikáció (o. 6-87) beállításait.

- A szkennelési beállítások megadásához érintse meg a [Szkenn. beállít.] gombot.



- Az eredeti beállításainak megadásához érintse meg az [Eredeti beállítások] gombot.

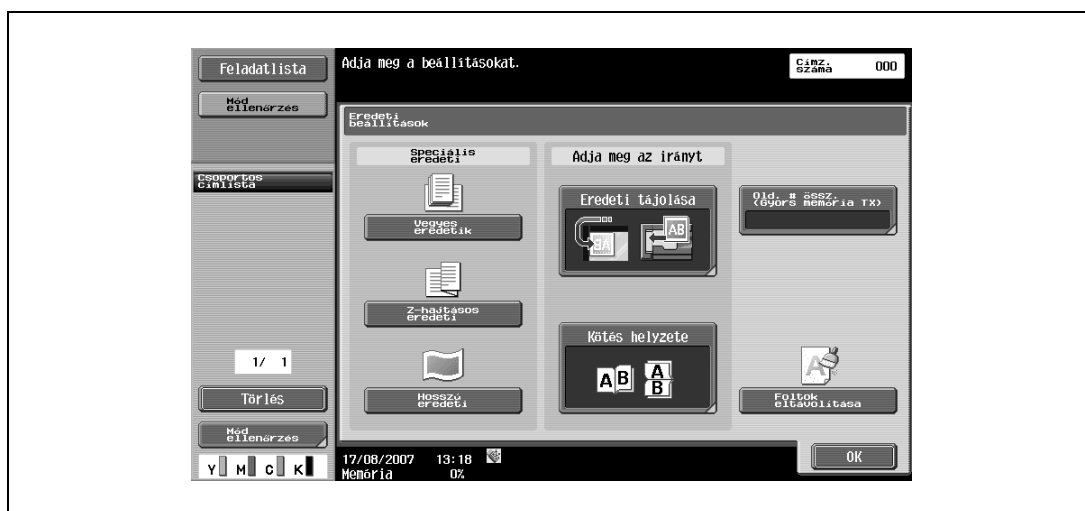

- A Kommunikáció eredeti beállításainak megadásához érintse meg a [Komm. beállítás] gombot.

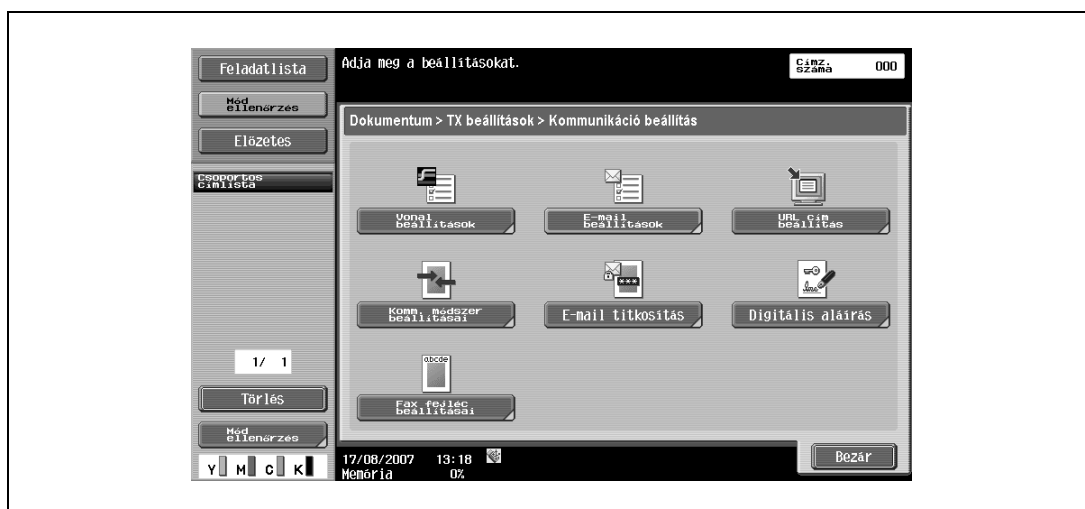

- 5 Helyezze el az eredetit.

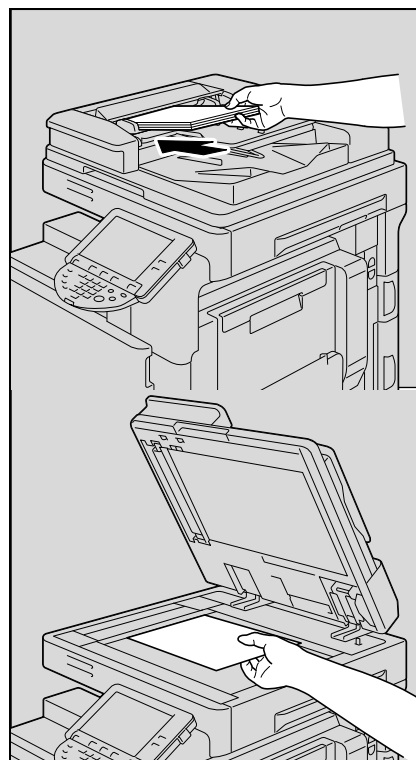

- 6 Az előnézet ellenőrzéséhez nyomja meg a [Próba más.] gombot. (o. 6-27)

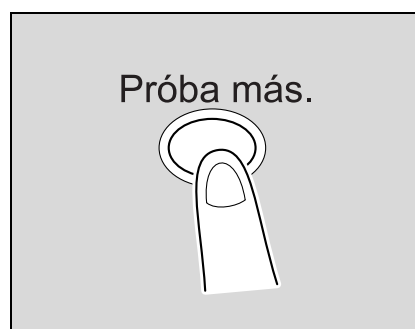

- 7 Nyomja meg a [Start] gombot.

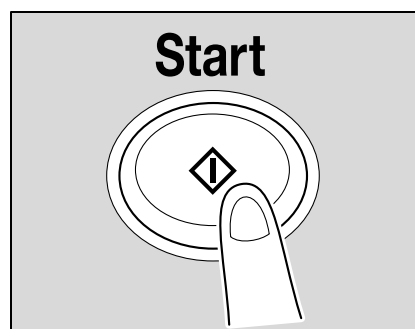

...

**Megjegyzés**

*A program regisztrálásának részletes ismertetését, lásd "Szkennelési/Fax program regisztrálása" a(z) 6-138. oldalon.*



### 6.6.4 Csoportos küldés

Ebben a részben az adatok egyidejűleg több címzett részére történő küldése kerül ismertetésre.

- 1 Nyomja meg a [Fax/Scan] gombot.

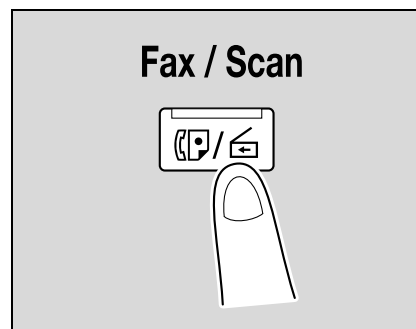

- 2 Adjon meg két vagy több címzettet.

- A Címjegyzék fülön (o. 6-39)

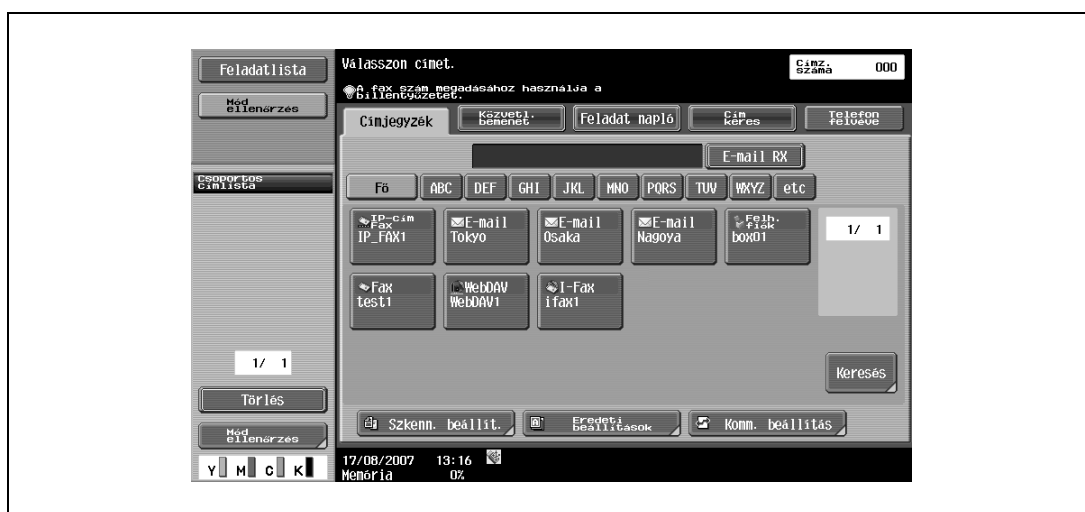

- A Közvetl. bemenet fülön (o. 6-42)



- A Feladatnapló fülön (o. 6-50)



- A Címkeresés fülön (o. 6-50)

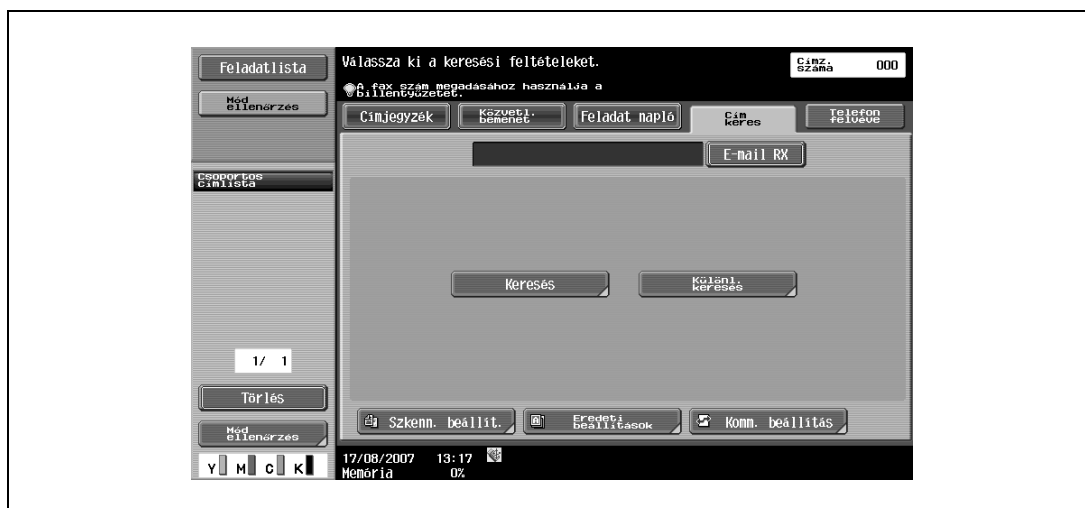

### 3 Végezze el a szkennelés (o. 6-54), az eredeti (o. 6-83) és a kommunikáció (o. 6-87) beállításait.

- A szkennelési beállítások megadásához érintse meg a [Szkenn. beállít.] gombot.

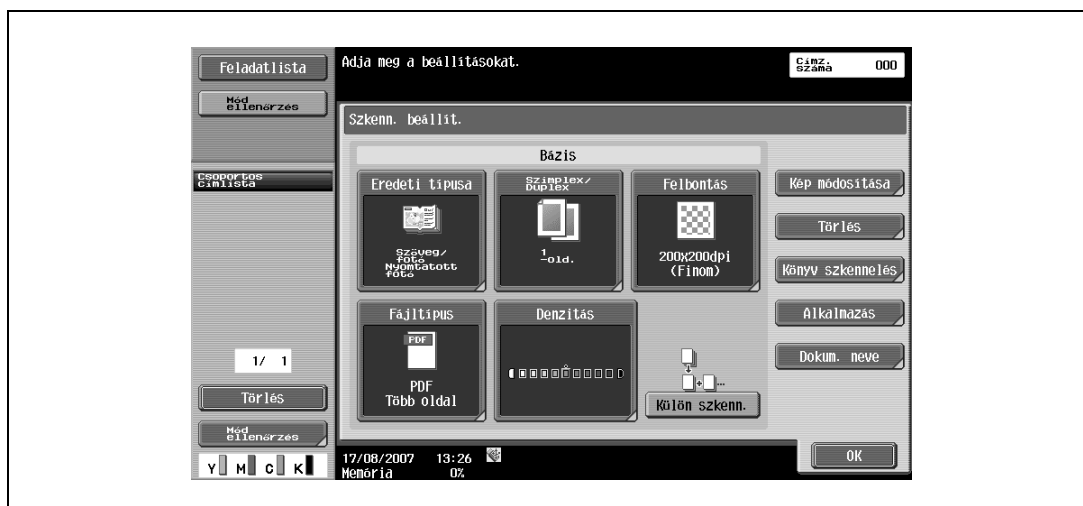

- Az eredeti beállításainak megadásához érintse meg az [Eredeti beállítások] gombot.

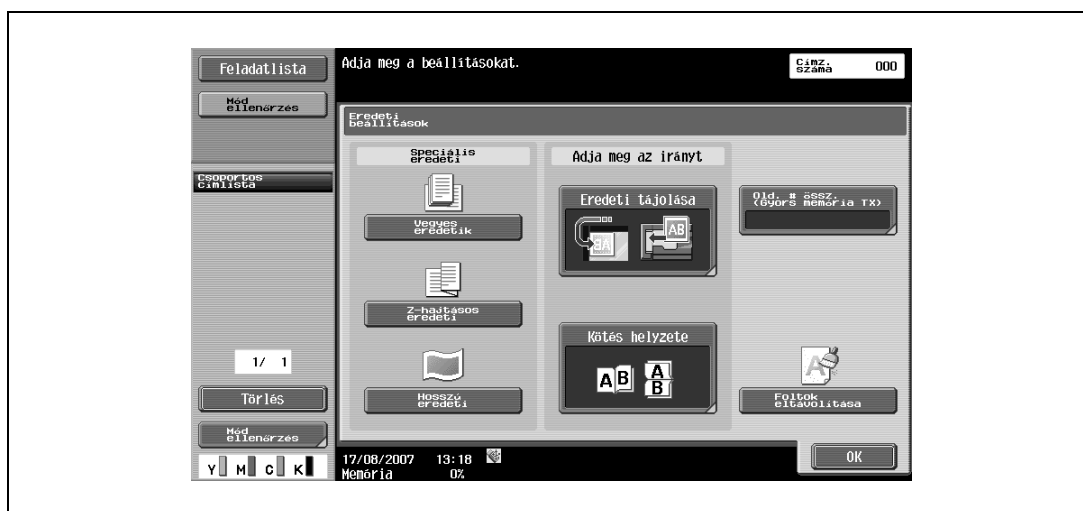

- A Kommunikáció eredeti beállításainak megadásához érintse meg a [Komm. beállítás] gombot.

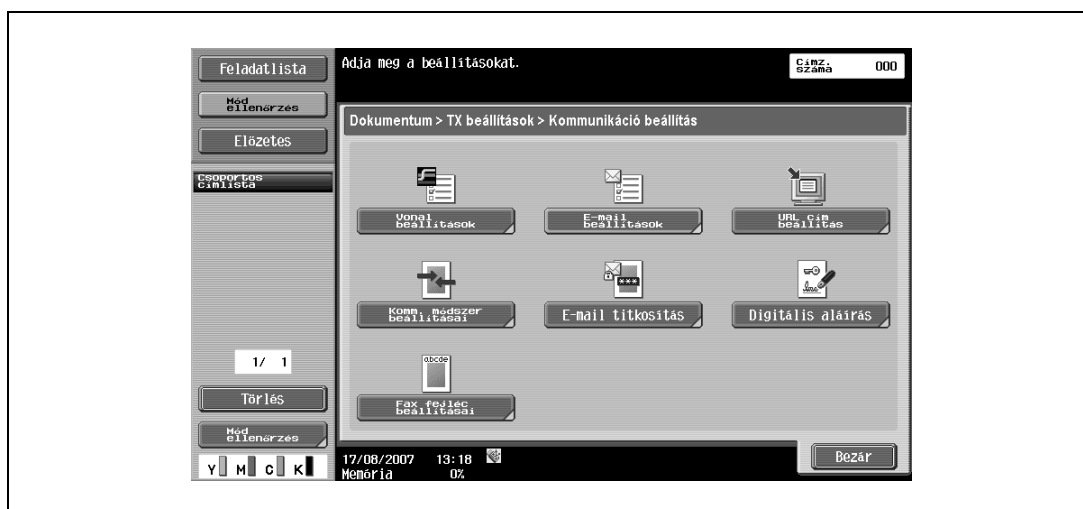

- 4 Helyezze el az eredetit.

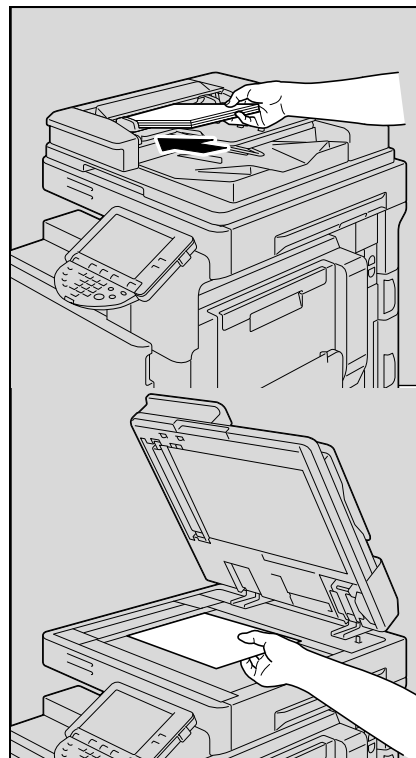

- 5 Az előnézet ellenőrzéséhez nyomja meg a [Próba más.] gombot. (o. 6-27)



- 6 Nyomja meg a [Start] gombot.

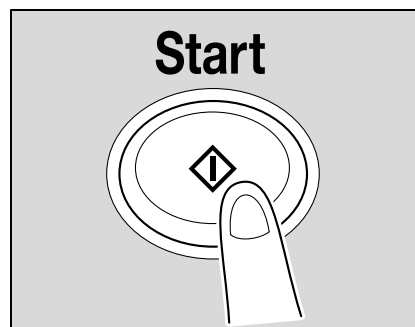

## 6.7 A részletes előzetes használata

A [Próba más.] gomb lenyomásával a faxolni vagy szkennelve továbbítani kívánt eredeti elhelyezése után, a kezelőpanelen megjelenő előnézetben ellenőrizhető a kezelés állapota. Az Előnézet képernyőn ellenőrizhető a szkennelt eredeti tájolása és módosíthatók a beállítások.



### Bővebb információk

*A betöltött titkosított dokumentumok előnézeti megtekintése nem lehetséges.*

### 6.7.1 Előnézeti képernyő

#### Előnézet – Oldalak megtekintése

Megjelenik a szkennelt kép.



| Elem                           | Leírás  |
|--------------------------------|---|
| [Előző oldal]/<br>[Köv. oldal] | Ha a tárolt dokumentum több oldalt tartalmaz, az [Előző oldal]/[Köv. oldal] megérintésével léphet az előző/következő oldal előnézeti képre.   |
| Zoom                           | A dokumentum megtekinthető teljes méretben, valamint kétszeres, négyszeres vagy nyolcszoros nagyításban. Válassza ki a kijelzés méretét, majd a kép jobb szélén és az alján lévő görgetősávokkal megtekintheti a kép kívánt részletét.  |
| Oldal forgatása                | <ul style="list-style-type: none"> <li>[Jelenlegi oldal elforgatása]: Érintse meg ezt a gombot a megjelenített oldal 180 fokos elforgatásához.</li> <li>[Válassza ki az elforgatandó oldal(aka)t.]: Ez a gomb akkor jelenik meg, ha tárolt dokumentum több oldalból áll. Megjeleníti a szkennelt oldalak listáját. Válassza ki a 180 fokkal elforgatni kívánt oldalakat. A forgatási művelet az alábbiak szerint jelenik meg szkennelt oldalak listáján: <ul style="list-style-type: none"> <li>[Páratlan választása]: A páratlan oldalakat fordítja el 180 fokkal.</li> <li>[Páros választása]: A páros oldalakat fordítja el 180 fokkal.</li> <li>[Össz. kivál.]: Az összes oldal képét elforgatja 180 fokkal.</li> </ul> </li> </ul> |
| [Kezelés megtekintése]         | Ennek a gombnak megérintésével ikonok és szövegek segítségével megjelennek az elvégzett beállítások. A [Kezelés megtekintése] törlésekor, csak a kép jelenik meg, ikonok vagy szövegek nélkül.  |
| [Beállítás mód.]               | Módosítható egyes, az eredeti szkennelése előtt elvégzett beállítások. Részletesen, lásd "Előnézet – Oldalak megtekintése – Beállítás mód." a(z) 6-28. oldalon.   |



### Bővebb információk

*Ha közvetlenül az oldalon végzi a kiválasztást, a kiválasztott oldal képe elfordul 180 fokkal.*

### Előnézet – Oldalak megtekintése – Beállítás mód.

Az alábbi, az eredeti szkennelés előtt elvégzett beállítások módosíthatók.



| Elem                       | Leírás   |
|----------------------------|--|
| Bázis – Dokumentum         | Válassza ki az 1-oldalas vagy a 2-oldalas nyomtatást. A "Borítólapon + 2-oldalas" beállítása esetén, a [Borítólapon + 2-oldalas] gomb is megjelenik.                       |
| Bázis – Kötés helyzete     | Ez az elem akkor választható ki, ha "E-mail", "Felh. fiók", "FTP", "SMB" vagy "WebDAV" rendeltelési hely lett beállítva és a "Könyvmásolás" funkció nincs kiválasztva.     |
| Bázis – Eredeti formátuma  | Ez az elem a "Vegyes eredetik" funkció beállítása esetén választható ki.   |
| Alkalmazás – Keret törlése | Végezze el a "Keret törlése" funkció beállítását. (o. 6-65)  |
| Alkalmazás – Közép törlés  | Ez az elem akkor választható ki, ha "E-mail", "Felh. fiók", "FTP", "SMB" vagy "WebDAV" rendeltelési hely lett beállítva és a "Könyv szkennelés" funkció nincs kiválasztva. |

### Előnézet – Állapot megtekintése

→ Válassza ki, hogy folytatja-e a szkennelést vagy sem.



| Elem      | Leírás  |
|-----------|---|
| [Kezelés] | A szkennelés folytatásához a megjelenített eredeti után, győződjön meg arról, hogy a [Kezelés] nincs kiválasztva. |

## 6.7.2 Küldés a különleges előnézet alkalmazásával

Az eredeti elhelyezése után elvégzendő műveletek az alábbiakban kerülnek ismertetésre. A faxküldés és szkennelt küldés részletes ismertetését, lásd "Művelet sor" a(z) 6-12. oldalon.

- 1 Helyezze el a másolandó dokumentumot.
- 2 Nyomja meg a [Próba más.] gombot.
- 3 Állítsa be az eredeti tájolását.
  - A tárgyüvegre helyezett eredeti esetén:

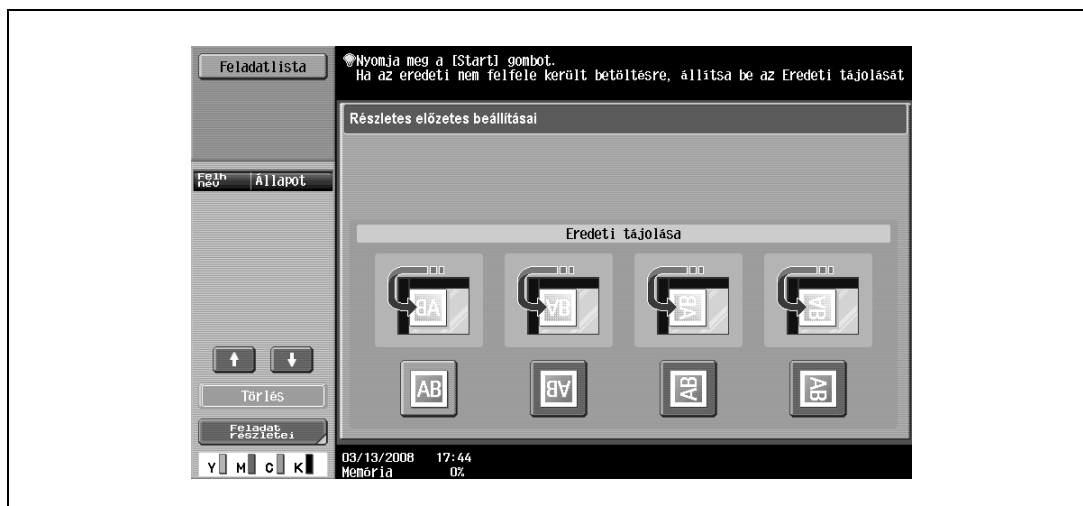

- Az automatikus dokumentumkezelőbe töltött eredeti esetén:

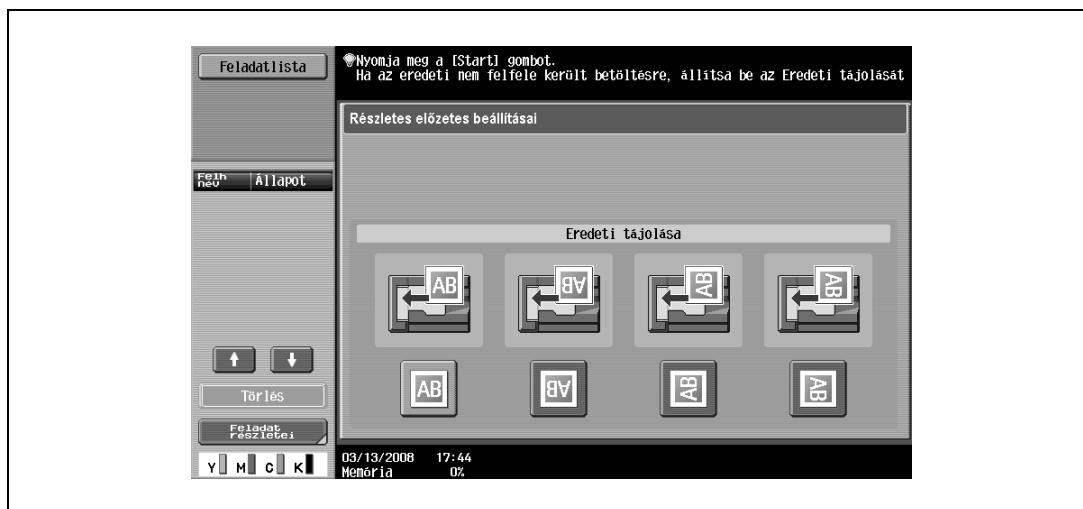

- 4 Nyomja meg a [Start] gombot.  
Az eredeti szkennelésre kerül és megjelenik az Előnézet képernyő.

- 5 Ellenőrizze az előnézeti képet, forgassa el a képet vagy módosítsa a beállításokat, ha szükséges.



- További eredeti szkenneléséhez, érintse meg az Állapot megtekintése fület, törölje a [Kezelés] beállítását, majd helyezze el a következő eredetit.



- 6 Nyomja meg a [Start] gombot.  
A küldés kezdetét veszi.



## 6.8 A Fax/szkennelés mód menüszervezete

A Fax/Szkennelés módban használható funkciók és beállítások az alábbi szerkezetben jelennek meg.

### Címjegyzék fül



#### Megjegyzés

Részletesen, lásd "Címjegyzék" a(z) 6-39. oldalon.

A Címjegyzék fülön használható műveletek az alábbiak:

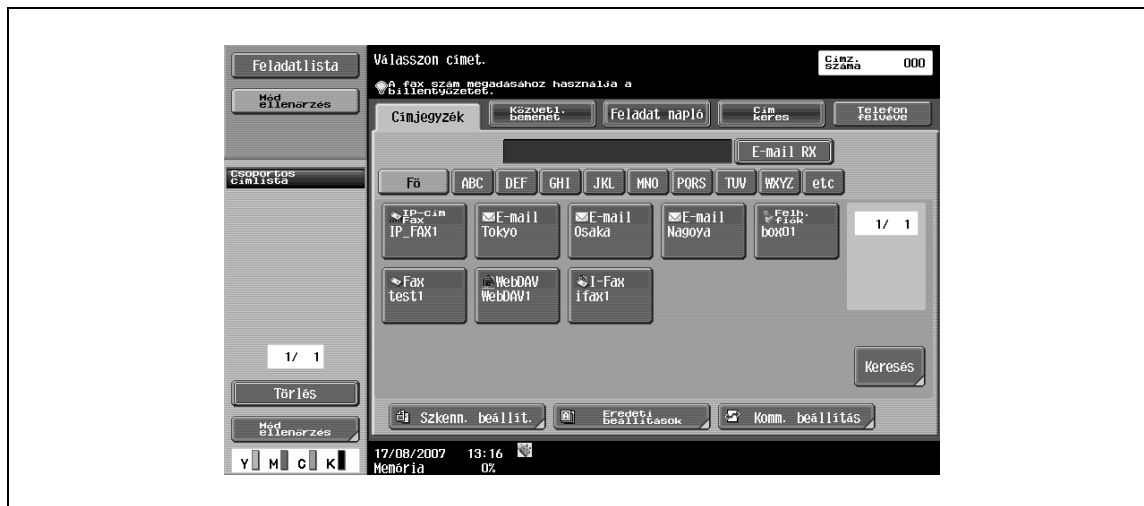

#### Bővebb információk

A *Keresés* részleteit, lásd o. 6-39.

A *Szkennelési beállítások* részleteit lásd: o. 6-54.

Az *Eredeti beállítások* részleteit lásd: o. 6-83.

A *Kommunikációs beállítások* részleteit lásd: o. 6-87.

## Közvetl. bemenet fül

A Közvetlen bevitel fülön használható műveletek az alábbiak:



### Bővebb információk

A Közvetlen bevitel részleteit lásd: o. 6-42.

A Fax részleteit, lásd o. 6-42.

Az E-mail részleteit, lásd o. 6-43.

A Felhasználói fiók részleteit, lásd o. 6-43.

Az Internet Fax részleteit, lásd o. 6-43.

Az IP-cím Fax részleteit, lásd o. 6-44.

A PC (SMB) részleteit, lásd o. 6-45

Az FTP részleteit, lásd o. 6-46.

A WebDAV részleteit, lásd o. 6-48.

A Web szolgáltatás részleteit, lásd o. 6-49.

A Szkennelési beállítások részleteit lásd: o. 6-54.

Az Eredeti beállítások részleteit lásd: o. 6-83.

A Kommunikációs beállítások részleteit lásd: o. 6-87.

### Feladatnapló fül

A Feladatnapló fülön használható műveletek az alábbiak:

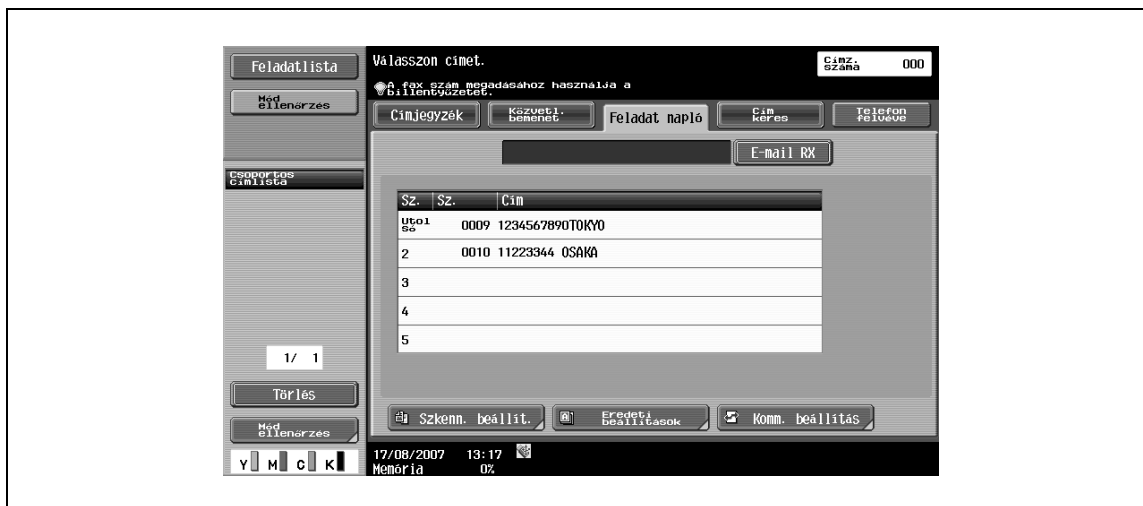

#### Bővebb információk

A *Feladatnapló* részleteit lásd: o. 6-50.

A *Szkennelési beállítások* részleteit lásd: o. 6-54.

Az *Eredeti beállítások* részleteit lásd: o. 6-83.

A *Kommunikációs beállítások* részleteit lásd: o. 6-87.

### Címkeresés fül

A Címkeresés fülön használható műveletek az alábbiak:

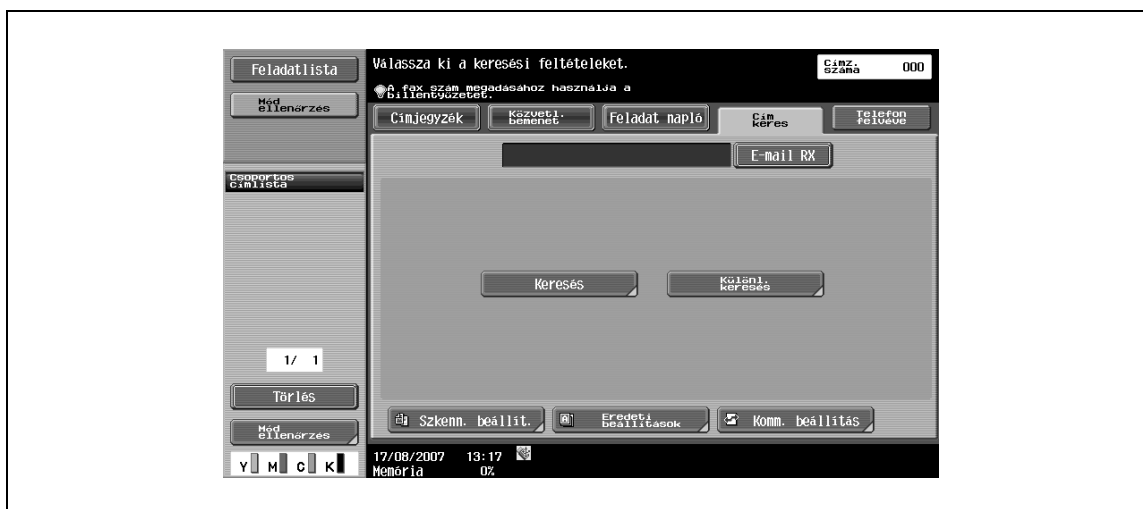

#### Bővebb információk

A *Keresés* részleteit, lásd o. 6-50.

A *Különleges keresés* részleteit, lásd o. 6-51.

A *Szkennelési beállítások* részleteit lásd: o. 6-54.

Az *Eredeti beállítások* részleteit lásd: o. 6-83.

A *Kommunikációs beállítások* részleteit lásd: o. 6-87.

## Telefon felvéve fül



### Megjegyzés

Részletesen, lásd "Telefon felvéve (G3)" a(z) 6-53. oldalon.

## Szkenn. beállít.



### Megjegyzés

Részletesen, lásd "Szkennelés beállítási" a(z) 6-54. oldalon.

A Szkennelés beállításai fülön használható műveletek az alábbiak:

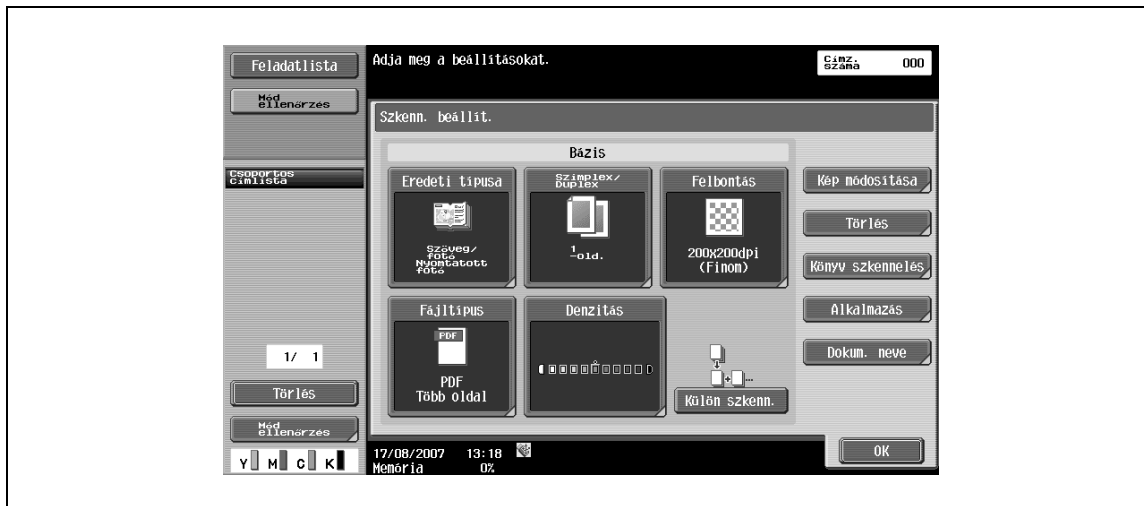

| Első szintű menü           | Második szintű menü              | Harmadik szintű menü | Negyedik szintű menü |
|----------------------------|----------------------------------|----------------------|----------------------|
| Eredeti típusa (o. 6-54)   |                                  |                      |                      |
| Szimplex/Duplex (o. 6-55)  |                                  |                      |                      |
| Felbontás (o. 6-56)        |                                  |                      |                      |
| Fájltípus (o. 6-57)        | Fájltípus (o. 6-57)              |                      |                      |
|                            | Szkennelés beállításai (o. 6-58) |                      |                      |
|                            | Titkosítás (o. 6-58)             |                      |                      |
|                            | Bélyegzés összeállítás (o. 6-61) |                      |                      |
| Denzitás (o. 6-62)         |                                  |                      |                      |
| Külön szkennelés (o. 6-62) |                                  |                      |                      |
| Kép módosítása (o. 6-63)   | Szín (o. 6-63)                   |                      |                      |
|                            | Háttér eltávolítása (o. 6-64)    |                      |                      |
|                            | Élesség (o. 6-64)                |                      |                      |
| Törlés (o. 6-65)           | Keret törlése (o. 6-65)          |                      |                      |
| Könyv szkennelés           | Könyvmásolás (o. 6-66)           |                      |                      |

| Első szintű menü          | Második szintű menü        | Harmadik szintű menü                      | Negyedik szintű menü |                   |
|---------------------------|----------------------------|---|----------------------|-------------------|
| Alkalmazás                | Szkennelés méret (o. 6-69) |   |                      |                   |
|                           | Jegyzet (o. 6-70)          |   |                      |                   |
|                           | Bélyegzés/Összeállítás     | Dátum/Idő (o. 6-71)                       |                      | Dátumtípus        |
|                           |                            |   |                      | Időtípus          |
|                           |                            |   |                      | Old.              |
|                           |                            |   |                      | Szöveg mérete     |
|                           |                            |   |                      | Szöveg színe      |
|                           |                            |   | Nyomtatás helye      |                   |
|                           |                            | Oldalszám (o. 6-73)                       |                      | Kezdő oldalszám   |
|                           |                            |   |                      | Kezdő fejezetszám |
|                           |                            |   |                      | Oldalszám. típus  |
|                           |                            |   |                      | Szöveg színe      |
|                           | Szöveg mérete              |   |                      |                   |
|                           | Nyomtatás helye            |   |                      |                   |
| Bélyegző (o. 6-75)        |                            | Bélyegző típus/Előre beállított bélyegzők |                      |                   |
|                           |                            | Old.                                      |                      |                   |
|                           |                            | Szöveg mérete                             |                      |                   |
|                           |                            | Szöveg színe                              |                      |                   |
|                           | Nyomtatás helye            |   |                      |                   |
| Fejléc/lábléc (o. 6-77)   |                            | Fejléc/lábléc előhívása                   |                      |                   |
|                           |                            | Ellenőrzés/Ideiglenes módosítás           |                      |                   |
| Oldalnyomtatás (o. 6-81)  | Másolatok                  |   |                      |                   |
|                           | Szimplex/Duplex            |   |                      |                   |
|                           | Tűzés                      |   |                      |                   |
| TX bélyegző (o. 6-82)     |                            |   |                      |                   |
| Dokumentum neve (o. 6-82) |                            |   |                      |                   |

## Eredeti beállítások



### Megjegyzés

Részletesen, lásd "Eredeti beáll." a(z) 6-83. oldalon.

Az Eredeti beállításai fülön használható műveletek az alábbiak:

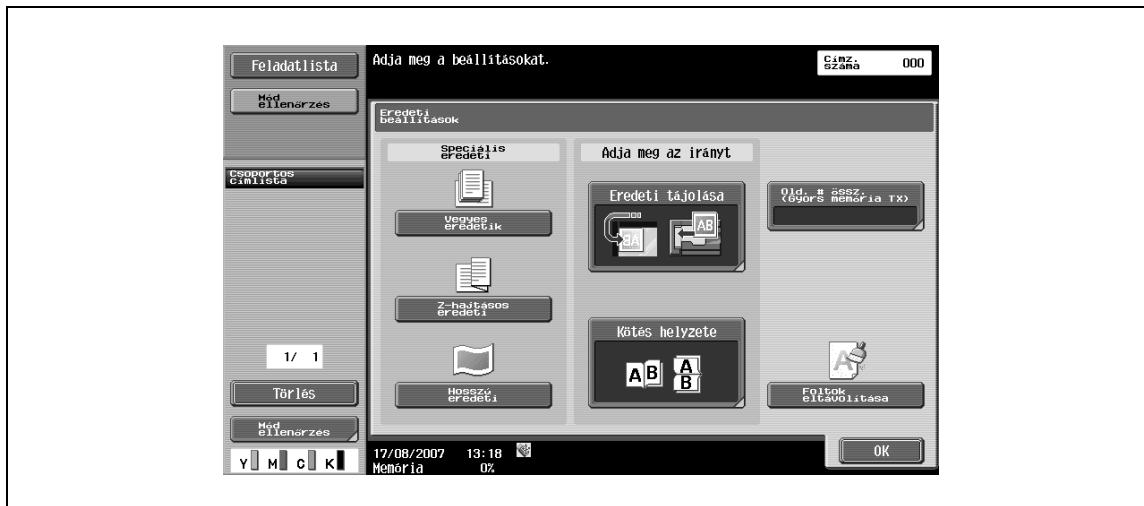

| Első szintű menü                         | Második szintű menü          | Harmadik szintű menü | Negyedik szintű menü |
|--|------------------------------|----------------------|----------------------|
| Speciális eredeti (o. 6-83)              | Vegyes eredetik (o. 6-83)    |                      |                      |
|  | Z-hajtásos eredeti (o. 6-83) |                      |                      |
|  | Hosszú eredeti (o. 6-83)     |                      |                      |
| Tájolás beállításai (o. 6-84)            | Eredeti tájolása (o. 6-84)   |                      |                      |
|  | Kötés helyzetete (o. 6-84)   |                      |                      |
| Old.# össz. (Gyors memória TX) (o. 6-85) |                              |                      |                      |
| Foltok eltávolítása (o. 6-86)            |                              |                      |                      |

## Kommunikációs beállítás



### Megjegyzés

Részletesen, lásd "Kommunikációs beállítás" a(z) 6-87. oldalon.

A Kommunikációs beállítás fülön használható műveletek az alábbiak:

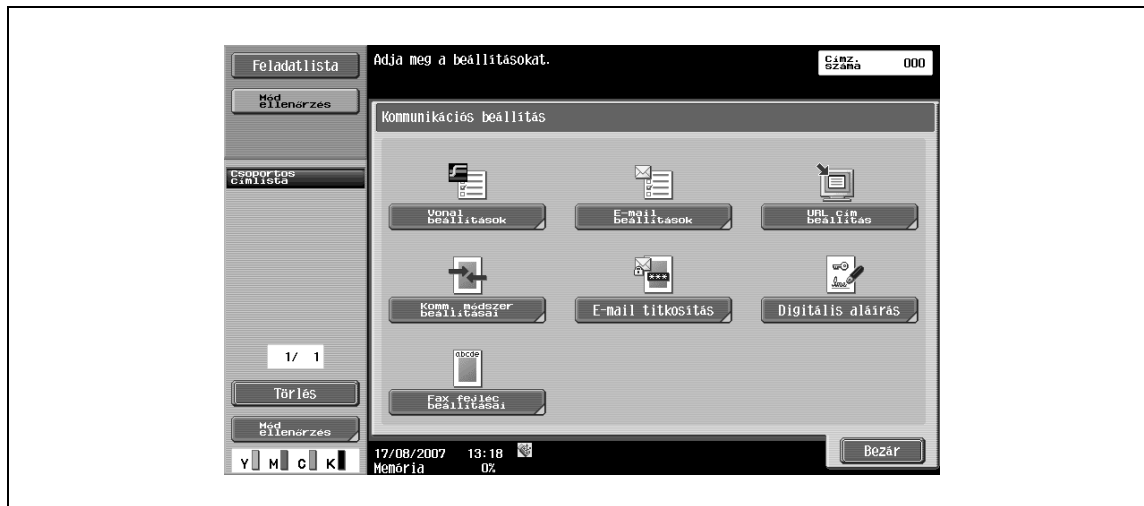

| Első szintű menü                            | Második szintű menü                 | Harmadik szintű menü | Negyedik szintű menü |
|---|-------------------------------------|----------------------|----------------------|
| Vonal beállítások (o. 6-87)                 | Külföldi TX (o. 6-87)               |                      |                      |
|   | ECM KI (o. 6-87)                    |                      |                      |
|   | V. 34 KI (o. 6-88)                  |                      |                      |
|   | Címzett ellenőrzés&küldés (o. 6-88) |                      |                      |
|   | Vonal beállítás (o. 6-88)           |                      |                      |
| E-mail beállítások (o. 6-89)                | Dokumentum neve (o. 6-89)           |                      |                      |
|   | Tárgy (o. 6-89)                     |                      |                      |
|   | Feladó (o. 6-90)                    |                      |                      |
|   | Szöveg (o. 6-90)                    |                      |                      |
| URL cím beállítás (o. 6-91)                 |                                     |                      |                      |
| Kommunikációs módszer beállításai (o. 6-92) | Gyors memória TX (o. 6-92)          |                      |                      |
|   | Lekérdezéses RX                     | Normál (o. 6-93)     |                      |
|   |                                     | Közlemény (o. 6-93)  |                      |
|   | Időzített TX (o. 6-94)              |                      |                      |
|   | Jelszavas TX (o. 6-95)              |                      |                      |
|   | Lekérdezéses TX                     | Normál (o. 6-95)     |                      |
|   |                                     | Közlemény (o. 6-96)  |                      |
| F-kód TX (o. 6-97)                          | SUB cím                             |                      |                      |
|   | Jelszó                              |                      |                      |
| E-mail titkosítás (o. 6-97)                 |                                     |                      |                      |
| Digitális aláírás (o. 6-97)                 |                                     |                      |                      |
| Fax fejléc beállításai (o. 6-98)            |                                     |                      |                      |

## 6.9 A fax/szkennelési műveletek kezdő képernyője

### 6.9.1 A képernyő elrendezése

→ A [Fax/Scan] gomb megnyomására megjelenik az alábbi képernyő.

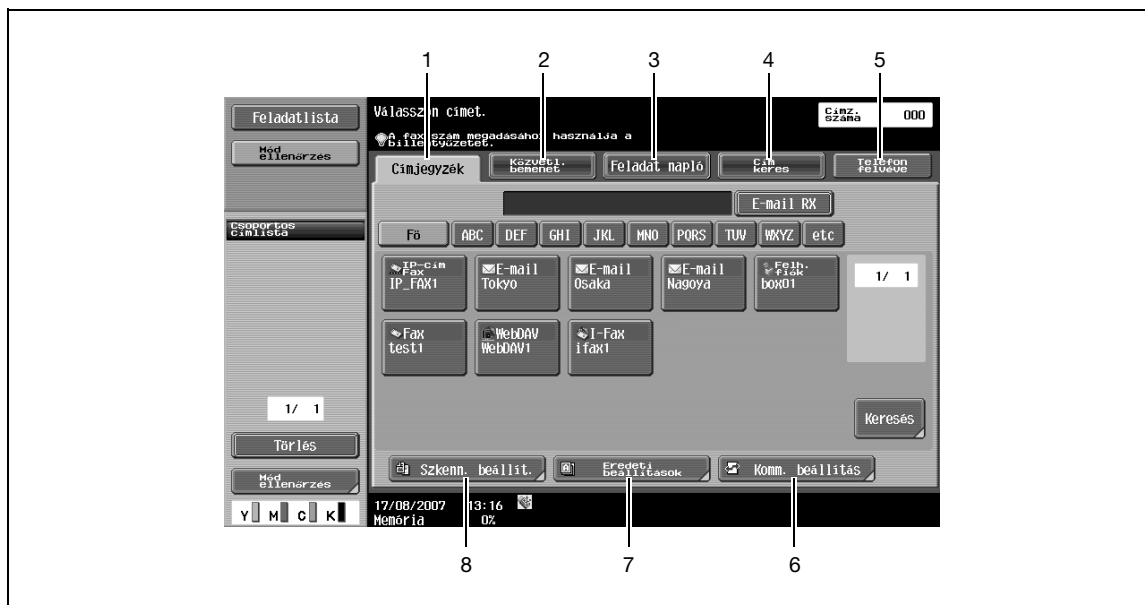

#### Bővebb információk

Ha a címzettek kézi beadása letiltásra került a Felügyeleti mód "Biztonsági beállításai" között, a [Közvetl. bemenet] és a [Címkeres] nem jelenik meg.

| Sz. | Elem                  | Leírás  | Lásd    |
|-----|-----------------------|---|---------|
| 1   | [Címjegyzék]          | Egy címzett választása a regisztrált rendeltetési helyek közül. | o. 6-39 |
| 2   | [Közvetl. bemenet]    | Egy nem regisztrált rendeltetési hely közvetlen beírása.        | o. 6-42 |
| 3   | [Feladat napló]       | Válasszon a faxküldések naplójából.                             | o. 6-50 |
| 4   | [Címkeres]            | A címzett keresése az LDAP szerver memóriájában.                | o. 6-50 |
| 5   | [Telefon felvéve]     | Engedélyezi a felemelt kagylóval végzett tárcsázást.            | o. 6-53 |
| 6   | [Komm. beállítás]     | A kommunikációs műveletek beállításainak elvégzése.             | o. 6-87 |
| 7   | [Eredeti beállítások] | Az eredeti fajtájának és tájolásának beállítása.                | o. 6-83 |
| 8   | [Szkenn. beállít.]    | Állítsa be a dokumentum szkennelésének részleteit.              | o. 6-54 |



#### Bővebb információk

A [Címkeres] helye a kijelzőn a felhasználói beállításoktól függően változó. Részletesen, lásd "Alapértelmezett címjegyzék" a(z) 6-147. oldalon.

Ha beállításra került a "Cím nyugtázása (TX)", a [Feladat napló] és a [Telefon felvéve] nem jelenik meg.



## 6.9.2 Címjegyzék

Megkereshető a kívánt cím.

→ Az alábbi módszer szerint keresheti meg a regisztrált címet.

### Keresés – Címtípus

A címtípusok között a cím regisztrálásakor megadott típus alapján lehet keresni.



A [Cím típusa] akkor jelenik meg a [Keresés] megérintésére, ha az [Alapértelmezett címjegyzék] (amely az [Egyedi kijelző beállítások] – [Szkennelési/fax beállítások] megérintésére jelenik meg a [Felhasználói beállítás] képernyőn) részére az "Index" került beállításra.



### Megjegyzés

A beállítások részleteit, lásd "Alapértelmezett címjegyzék" a(z) 6-147. oldalon.

A rendeltetési helyek regisztrálását a Címjegyzékbe, lásd "Cím/Felhasználói fiók" a(z) 6-105. oldalon.

## Keresés – Index

Az index a rendeltetési hely regisztrálása során megadott index alapján kerül kijelzésre.

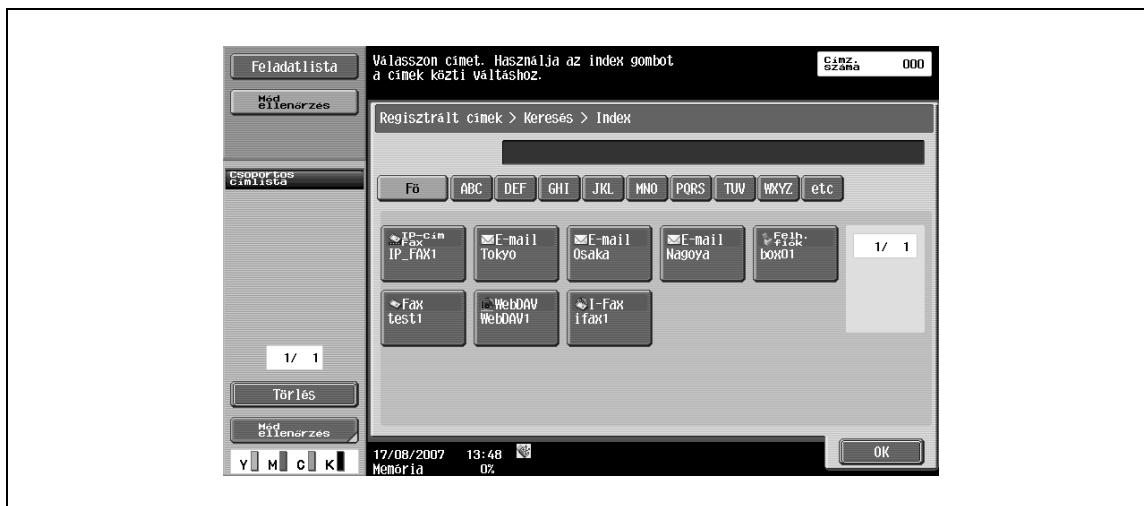

A [Index] akkor jelenik meg a [Keresés] megérintésére, ha az [Alapértelmezett címjegyzék] (amely az [Egyedi kijelző beállítások] – [Szkennelési/fax beállítások] megérintésére jelenik meg, a [Felhasználói beállítás] képernyőn) részére a "Cím típusa" került beállításra.

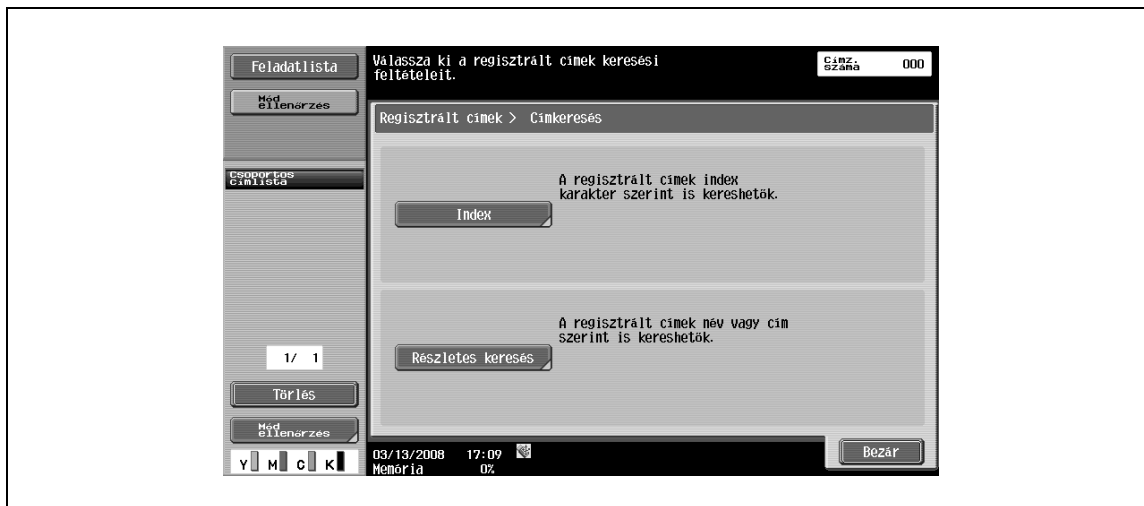

### Megjegyzés

A beállítások részleteit, lásd "Alapértelmezett címjegyzék" a(z) 6-147. oldalon.

A rendeltetési helyek regisztrálását a Címjegyzékbe, lásd "Cím/Felhasználói fiók" a(z) 6-105. oldalon.

### Keresés – Részletes keresés

A kereséshez írja be a címzett nevét vagy címének egy részét.

→ Válassza ki a [Név] vagy a [Cím] lehetőséget és írja be a keresési szöveget.



### Részletes keresés – Keresési opciók

Ha egy keresési feltétel beállításra került a Részletes keresés képernyőn, megjelennek a keresési opciók.

→ Válassza ki a kívánt opciókat a kereséshez, majd érintse meg az [OK] gombot.



#### Bővebb információk

A *Keresési opciók* képernyő megjelenését, valamint a "Keresési opciók beállítása" alatt megjelenő elemeket a *Segédprogram* módban lehet beállítani. Részletesen, lásd "Egyedi kijelző beállítások – Keresési opciók beállítása (E-mail/Fiók/SMB/FTP/WebDAV/G3/IP/1-FAX)" a(z) 6-149. oldalon.

### 6.9.3 Közvetlen bemenet

→ Egy nem regisztrált rendeltetési hely megadása, annak közvetlen beírásával.



### 6.9.4 Közvetlen bemenet – Fax

1 Az érintőpanelen írja be a faxszámot.



– Ha beállításra került a "Cím nyugtázása (TX)" funkció, az [OK] megérintése után megjelenik egy képernyő, amelyen felszólítást kap a faxszám ismételt beírására.

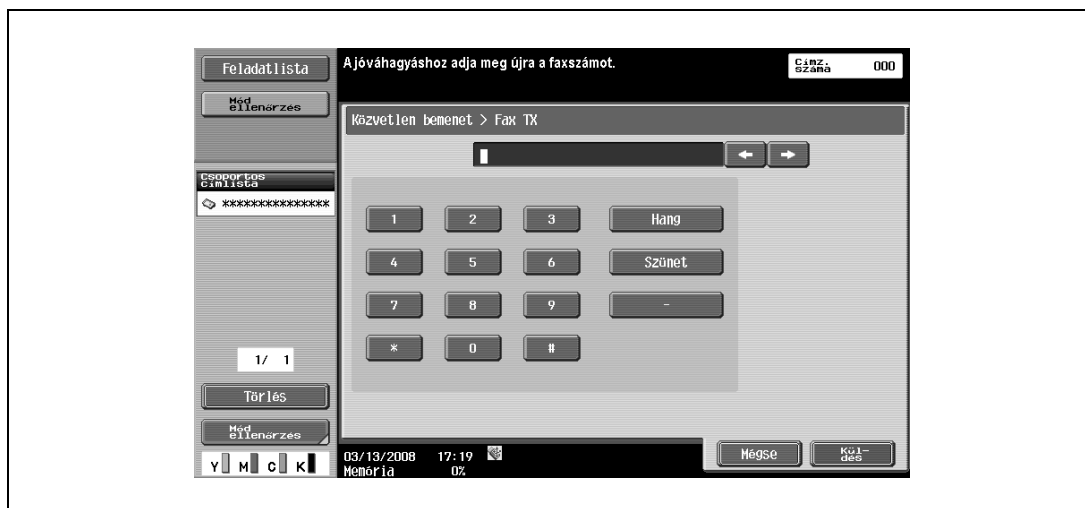

2 Nyomja meg a [Küldés] gombot.

### 6.9.5 Közvetlen bemenet – E-mail

→ Az érintőpanel írjon be egy e-mail címet.

### 6.9.6 Közvetlen bemenet – Felhasználói fiók

- 1 Válassza ki a felhasználói fiók típusát.
- 2 Adja meg a felhasználói fiókot a dokumentum mentéséhez.

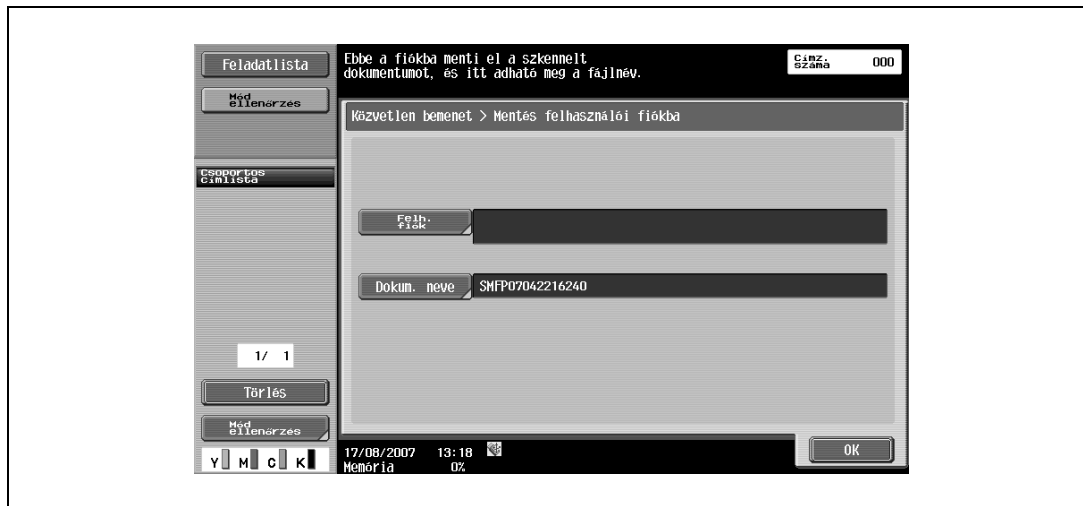

### 6.9.7 Közvetlen bevitel > Internet Fax

→ Az érintőpanel írjon be egy e-mail címet.

#### RX képesség (rendeltetési hely)

→ Válasszon ki egy fogadóképes beállítást az Internet fax rendeltetési helyeként.

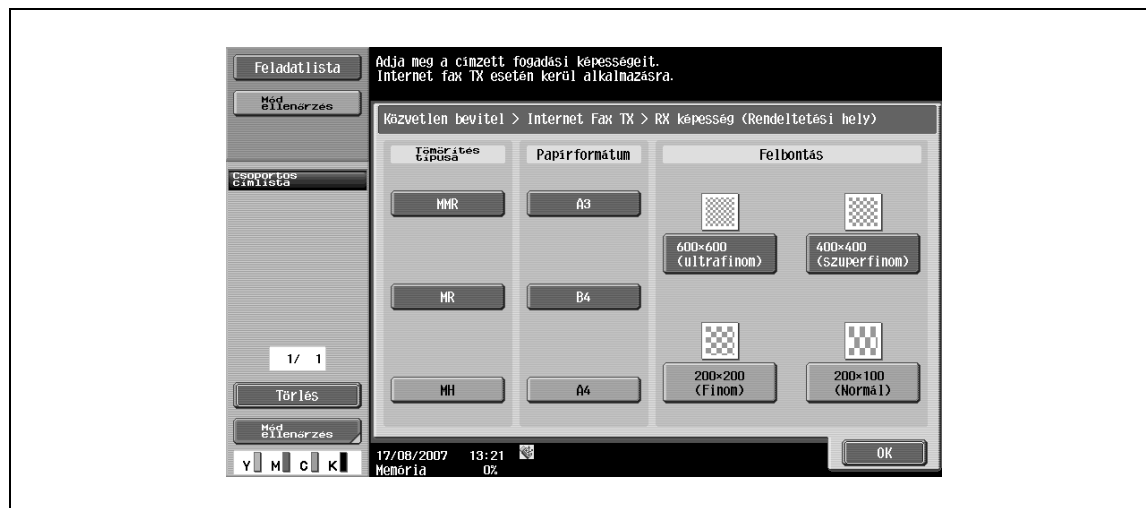

Több fogadóképes beállítás választható ki.

| Elem             | Leírás  |
|------------------|---|
| Tömörítés típusa | Az MMR, MR és MH típusok közül választhat.  |
| Papírformátum    | Az A3, B4 és A4 értékek közül választhat.   |
| Felbontás        | 600 × 600 dpi (ultrafinom), 400 × 400 dpi (szuper finom), 200 × 200 dpi (finom) és 200 × 100 dpi (normál) értékek közül választhat. |

### 6.9.8 Közvetlen bemenet – IP-cím fax

→ Adja meg az IP-cím fax címzettjét.

| Elem                         | Leírás  |
|------------------------------|---|
| IP-cím                       | Adja meg a címzett gazdagép nevét vagy IP címét.  |
| Portszám                     | A számbillentyűk használatával írja be az adatátvitelhez használt portszámot (1 és 65535 között). |
| Rendeltetési készülék típusa | Ha a rendeltetési helyen egy színes készülék található, válassza a [Színes] beállítást.           |
| [Köv. címzett]               | További címzett hozzáadásához érintse meg ezt a gombot.   |

### 6.9.9 Közvetlen bemenet – PC (SMB)

→ Közvetlenül adja meg a PC (SMB) címet.



#### Gazdagép név

→ A kezelőpanelen adja meg a gazdagép nevét (nagybetűkkel) vagy az IP-címet a címzett részére.

#### Fájl-útvonal

→ Az érintőpanelen, nagybetűkkel írja be rendeltetési mappa útvonalát.

#### Felh. név

→ Az érintőpanelen írja be a felhasználónevet a bejelentkezéshez.

#### Jelszó

→ Az érintőpanelen írja be a bejelentkezési jelszót.

#### Referencia

Ellenőrizhető a mappaszerkezet a fogadó számítógépen. Ezt használhatja a címzett mappa közvetlen megadásához.

#### Köv. címzett

→ További címzett hozzáadásához érintse meg ezt a gombot.

### 6.9.10 Közvetlen bemenet – FTP

→ Közvetlenül adja meg az FTP címet.

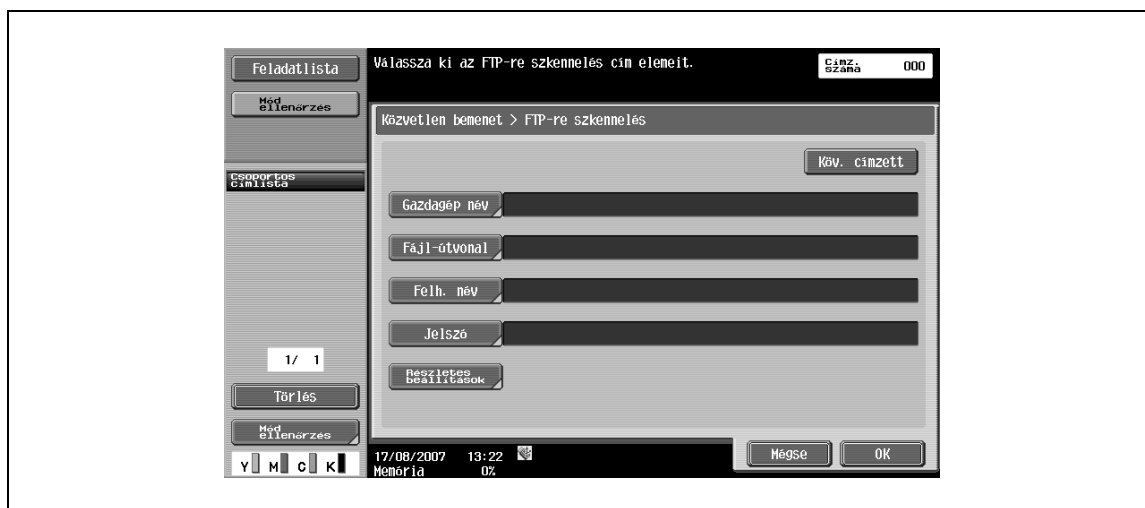

#### Gazdagép név

→ Az érintőpanelen írja be a címzett részére gazdagép nevét vagy az IP-címet.

#### Fájl-útvonala

→ Az érintőpanelen adja meg rendeltetési mappa útvonálát.

#### Felh. név

→ Az érintőpanelen írja be a felhasználónevet a bejelentkezéshez.



#### Bővebb információk

A [Névtelen] megérintésére az "anonymous" kerül beírásra.



#### Jelszó

→ Az érintőpanelen írja be a bejelentkezési jelszót.



**Részletes beállítások**

→ Részletesebb beállítások megadása.

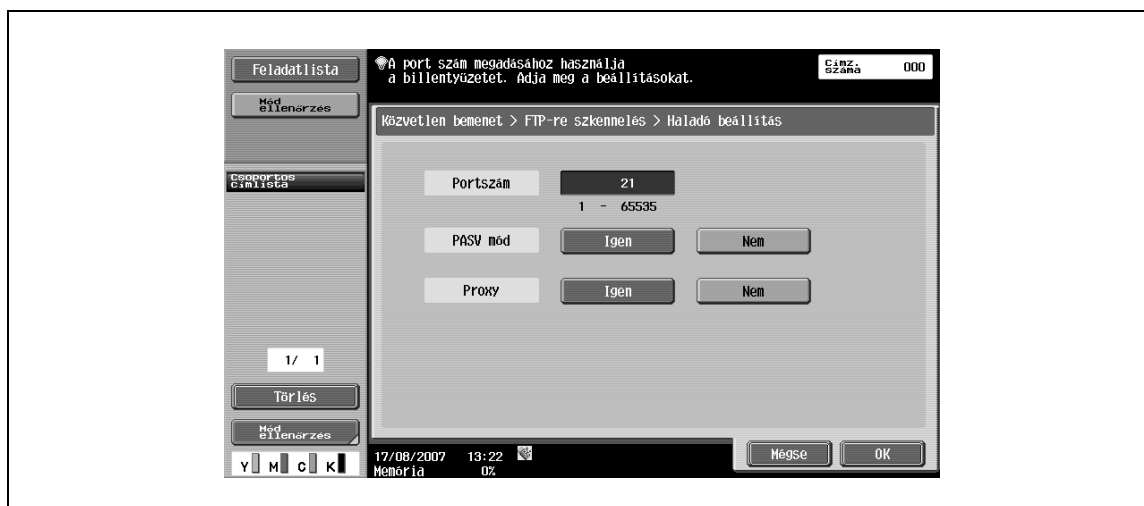

| Elem     | Leírás  |
|----------|---|
| Portszám | Írja be a portszámot.                                     |
| PASV mód | Adja meg, hogy a PASV mód használatban legyen-e vagy sem. |
| Proxy    | Adja meg, hogy használ-e proxy szerveret.                 |

**Köv. címzett**

→ További címzett hozzáadásához érintse meg ezt a gombot.

### 6.9.11 Közvetlen bevitel – WebDAV

→ Közvetlenül adja meg a WebDAV címet.

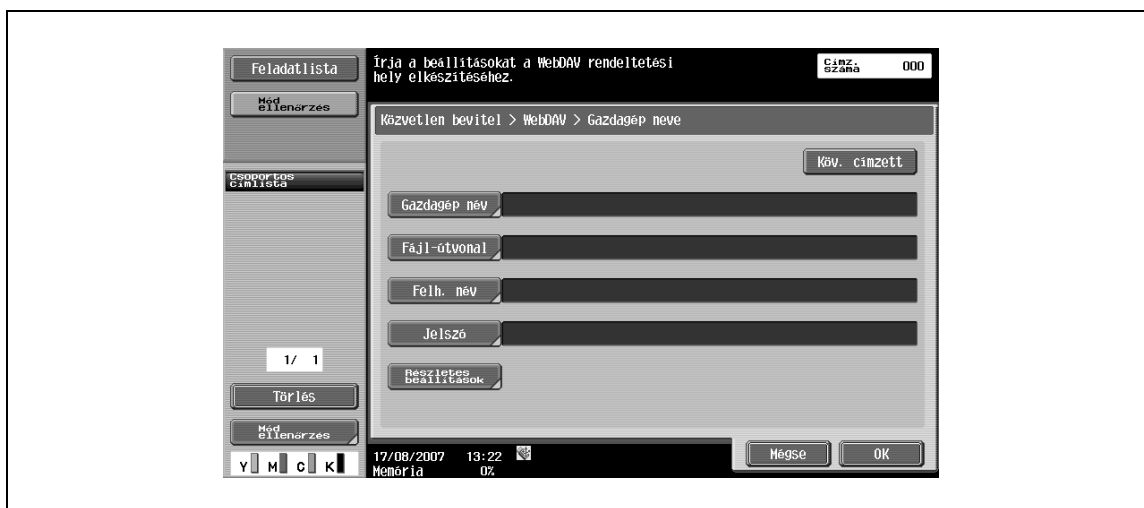

#### Gazdagép név

→ Az érintőpanelen írja be a címzett részére gazdagép nevét vagy az IP-címet.

#### Fájl-útvonal

→ Az érintőpanelen adja meg rendeltetési mappa útvonalát.

#### Felh. név

→ Az érintőpanelen írja be a felhasználónevet a bejelentkezéshez.

#### Jelszó

→ Az érintőpanelen írja be a bejelentkezési jelszót.

#### Részletes beállítások

→ Részletesebb beállítások megadása.

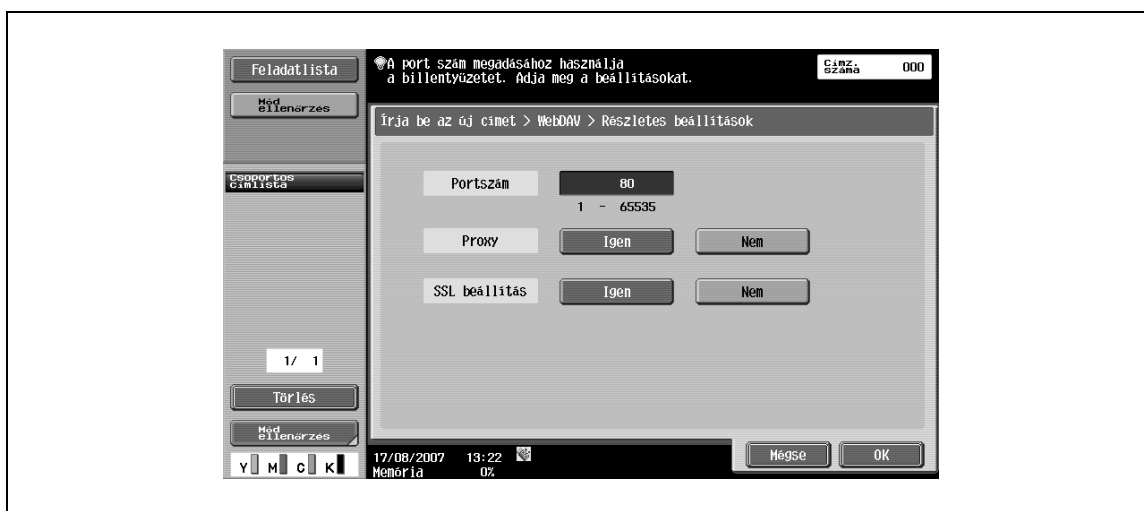

| Elem          | Leírás  |
|---------------|---|
| Portszám      | Írja be a portszámot.                             |
| Proxy         | Adja meg, hogy használ-e proxy szerveret.         |
| SSL beállítás | Adja meg, hogy használ-e SSL-t az adatátvitelhez. |

**Köv. címzett**

→ További címzett hozzáadásához érintse meg ezt a gombot.

**6.9.12 Közvetlen bemenet – Web szolgáltatás**

Ezzel a funkcióval a szkennelési adatok a hálózaton előzetesen regisztrált számítógépre kerül küldésre.

**Bővebb információk**

*Az előzetesen elvégzendő beállítások részletes ismertetését, lásd "A Web szolgáltatás használata" a(z) 6-11. oldalon.*

*Kiadható egy szkennelési utasítás a számítógépről a gépnek és az adatok mentése a számítógépen kerül végrehajtásra.*

Ahhoz a hálózathoz csatlakozó számítógépek, amelyben a készülék mint Web szolgáltatás szkennер regisztrált, megjelennek a képernyőn, mint lehetséges rendeltetési helyek.

→ Válasszon egy rendeltetési helyet

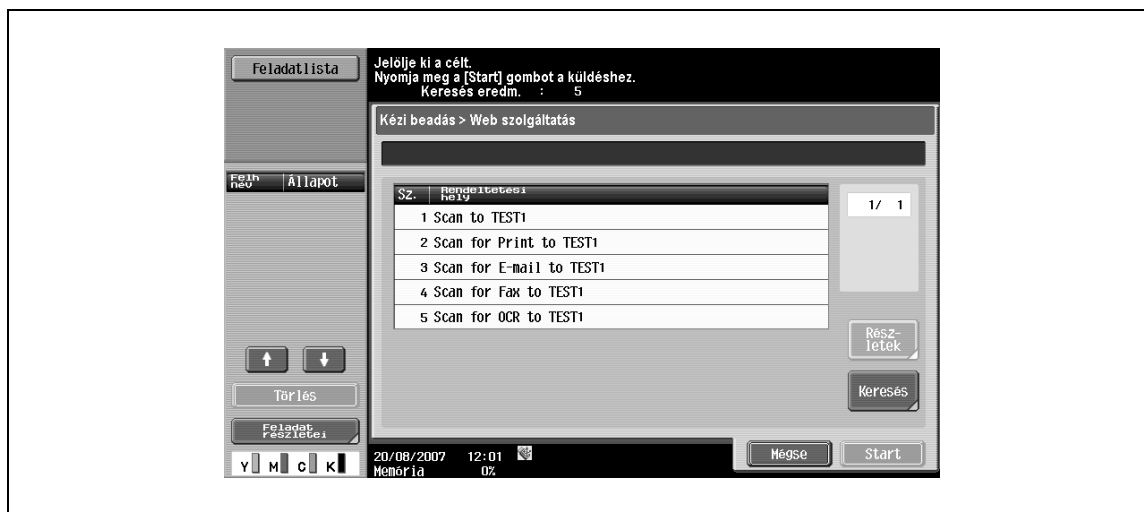
**Részletek**

Kijelzi a regisztrált rendeltetési hely nevét és URL-címét.

**Keresés**

→ Az érintőpanelen írjon be egy kulcsszót, amely szerepel a rendeltetési hely nevében, majd keresse meg a rendeltetési helyet.

### 6.9.13 Feladatnapló (G3)

A legutóbbi öt faxküldés címzettjei jelennek meg a listában. Ebből a naplóból válasszon ki egy rendeltetési helyet.



### 6.9.14 Címkeresés – Keresés

- 1 Írjon be a keresési kulcsszót.
- 2 A kívánt cím kereséséhez a megadott LDAP szerveren tárolt adatok között, érintse meg a [Keresés indítása] gombot.



### 6.9.15 Címkeresés – Különleges keresés

→ A kívánt cím keresése több feltétel megadásával történik.

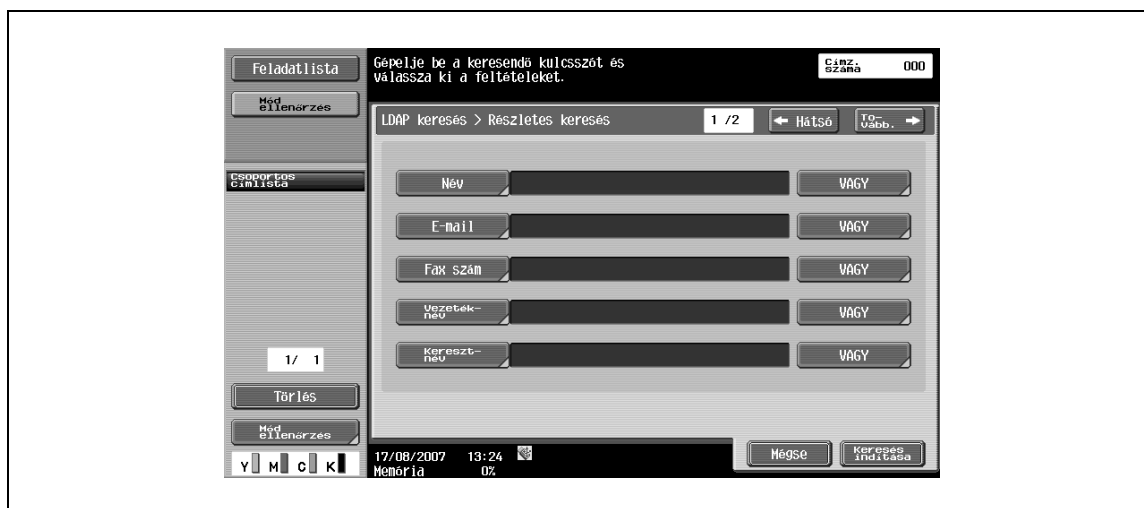

#### Név

→ Írja be a nevet az érintőpanelen.

#### E-mail

→ Írja be az e-mail címet az érintőpanelen.

#### Fax szám

→ Írja be a faxszámot az érintőpanelen.

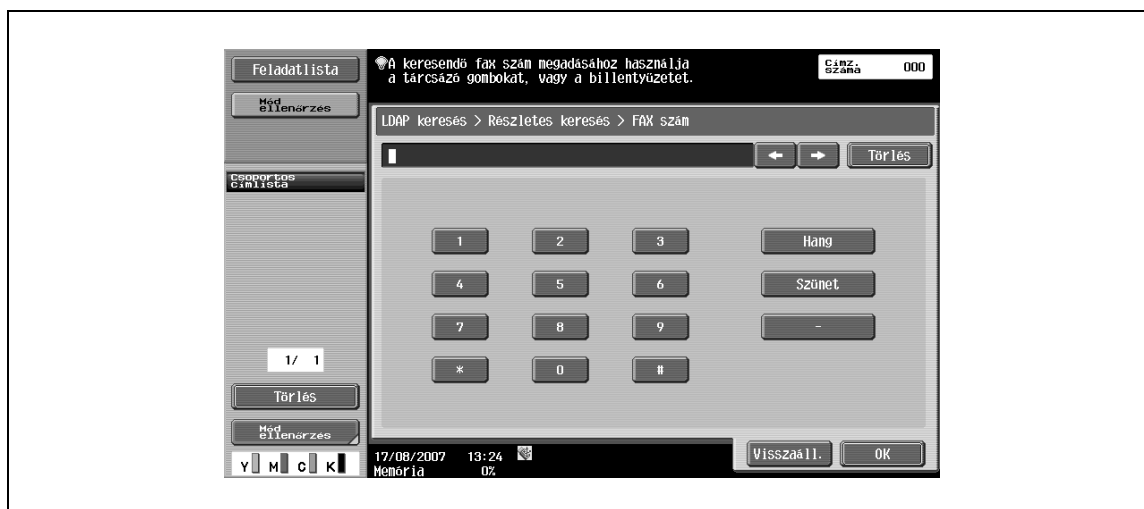

#### Vezetéknév

→ Írja be a vezetéknévet az érintőpanelen.

#### Keresztnév

→ Írja be a keresztnévet az érintőpanelen.

#### Város

→ Írja be a helységnevet az érintőpanelen.

#### Cég neve

→ Írja be a cégnevet az érintőpanelen.

**Részleg**

→ Írja be a részleg nevét az érintőpanelen.

**VAGY/ÉS/KEZDETE/VÉGE**

→ Válassza ki a keresési feltételeket a [VAGY], [ÉS], [KEZDETE] és [VÉGE] lehetőségek közül.

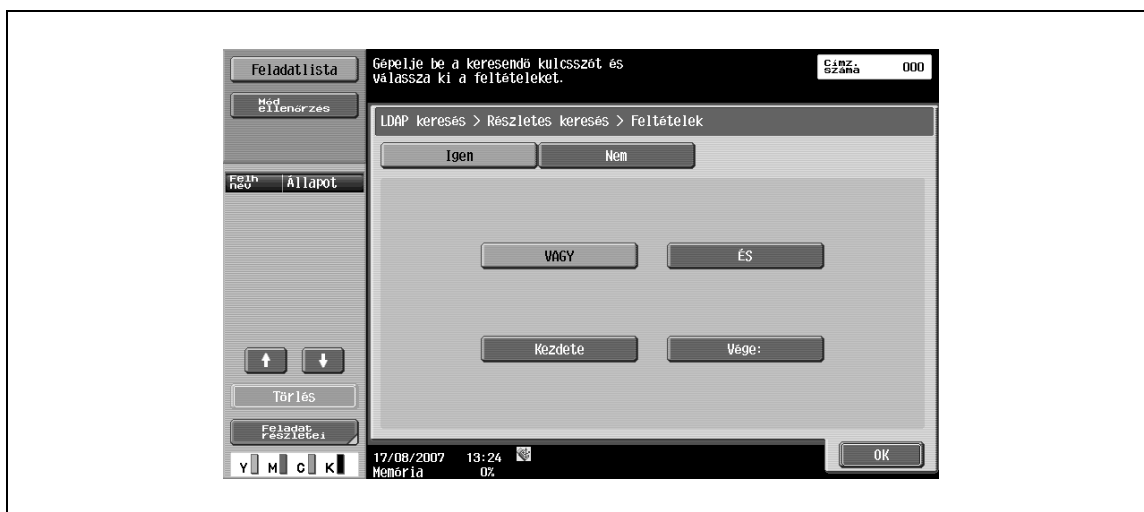

## 6.9.16 Telefon felvéve (G3)

→ Ezt a gombot kézi átvitelhez használja.



### Bővebb információk

*Felvett telefonos műveletek végrehajtása esetén a memória átvitel letiltásra kerül.*

*Ha beállításra került a "Cím nyugtázása (TX)" funkció, a Telefon felvéve funkció nem használható.*

### Kézi adatátvitel

- 1 Helyezze el az eredetit
- 2 Szükség szerint végezze el a szkennelés beállításait.
- 3 A csatlakozáshoz érintse meg a [Telefon felvéve] gombot, amelyre megjelenik egy képernyő, amelyen megadhatja a címzettet.

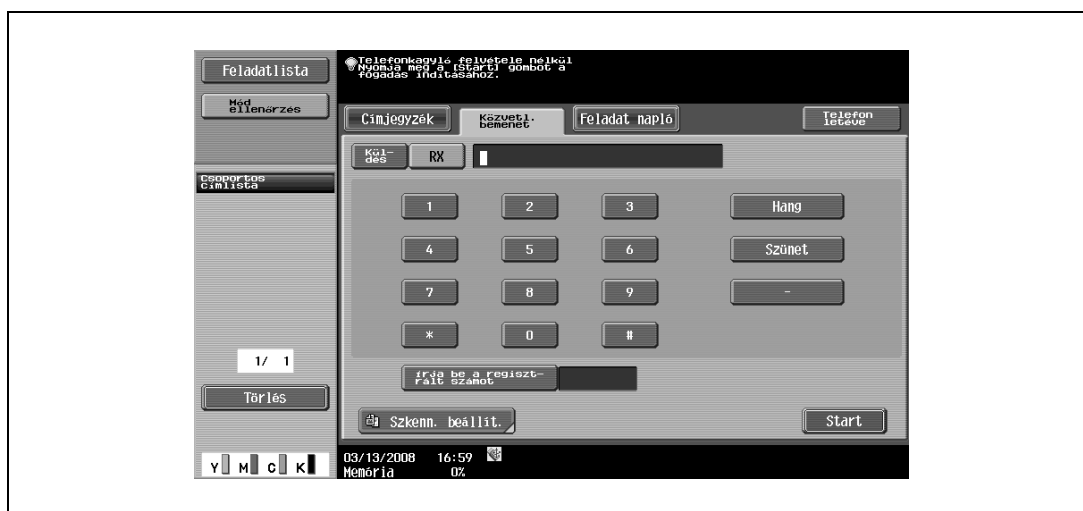

- 4 Nyomja meg a [Küldés] gombot.
- 5 Adja meg a rendeltetési helyet.
- 6 Érintse meg a [Start] gombot.



### Bővebb információk

*A rendeltetési hely megadásához, válasszon a [Címjegyzék], [Közvetl. bemenet], [Feladatnapló] vagy [Program] lehetőségek közül.*

## 6.10 Szkennelés beállítási

→ A szkennelés beállításainak elvégzéséhez érintse meg a [Szkenn. beállít.] gombot.

### 6.10.1 Bázis – Eredeti típusa

→ Válassza ki a típust az eredeti tartalmának megfelelően.  
– Az eredeti típusaként a következők közül választhat:

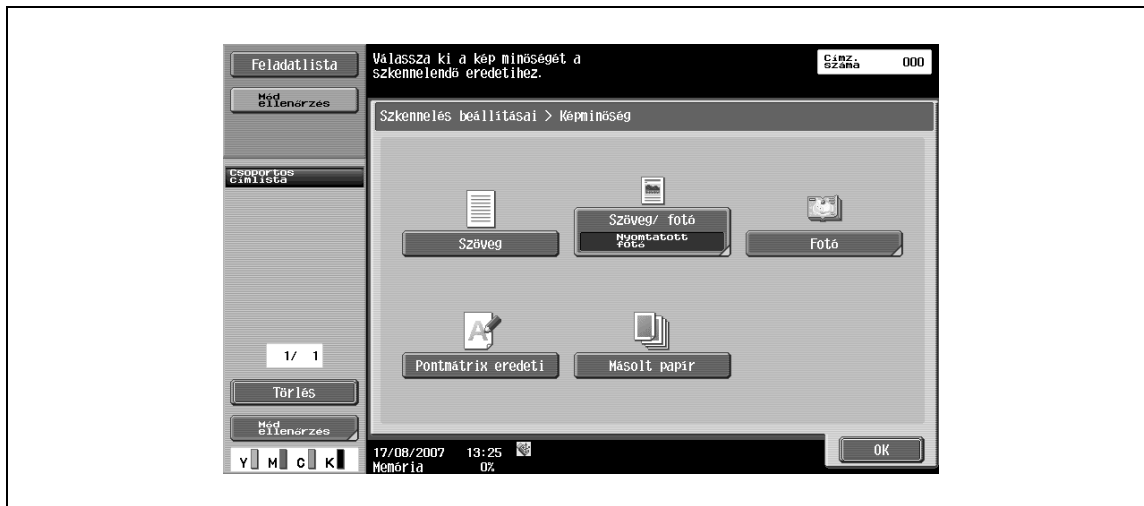

#### Szöveg

→ Ezt a beállítást a csak szöveget tartalmazó eredetiek esetén válassza ki.

#### Szöveg/fotó

→ Szöveget és fényképeket egyaránt tartalmazó eredetiekhez (féltónusú dokumentumok), válassza ezt a beállítást.  
– "Szöveg/Fotó" vagy "Fotó" kiválasztása esetén a fotó típusa is meghatározható.



| Elem       | Leírás   |
|------------|--|
| Fotópapír  | Fotópapírra nyomtatott fotókhöz válassza ezt a beállítást.                                 |
| Nyomtatott | Nyomtatott fényképekhez, például könyvekhez vagy folyóiratokhoz válassza ezt a beállítást. |



**Fotó**

- Csak fényképeket tartalmazó eredetiekhez (féltónusú dokumentumok), válassza ezt a beállítást.

**Pontmátrix eredeti**

- Elmosódott szövegeket tartalmazó eredetihez válassza ezt a beállítást.

**Másolt papír**

- Másológépen vagy nyomtatón készült, egyenletes denzitású eredetiekhez válassza ezt a beállítást.

**6.10.2 Bázis – Szimplex/Duplex**

- Válassza ki a szkennelési módot, az eredeti csak egyik vagy mindkét oldalának szkenneléséhez.

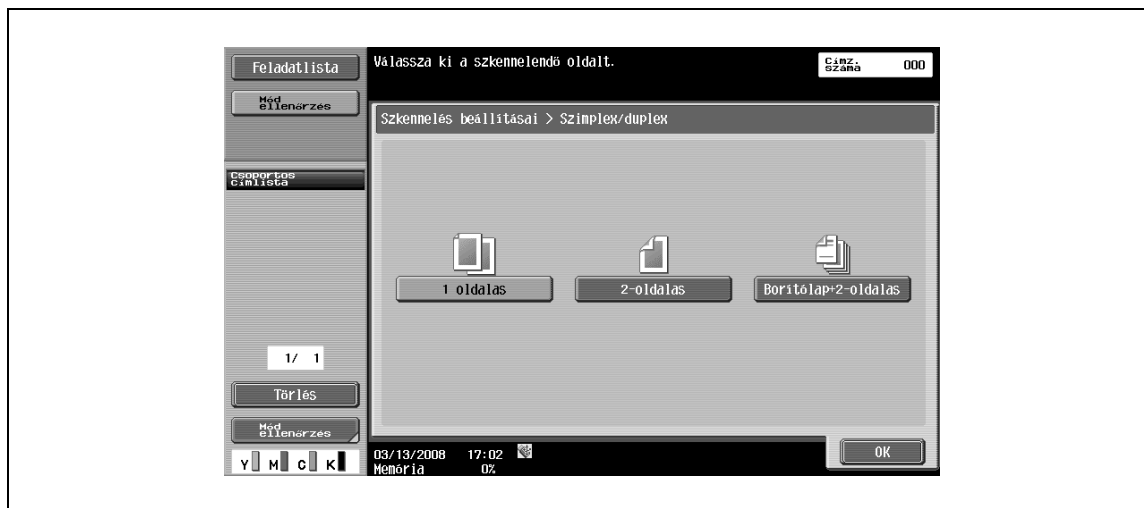
**1 oldalas**

- Az eredeti egy oldalának szkenneléséhez válassza ezt a beállítást.

**2-oldalas**

- Az eredeti mindkét oldalának szkenneléséhez válassza ezt a beállítást.

**Borítólapp+2-oldalas**

- Ezt a beállítást választva, az első oldal egy oldalasan, mint borítólapp, a többi oldal pedig kétoldalasan kerül szkennelésre.

### 6.10.3 Bázis – Felbontás

→ Válassza ki a felbontást a szkenneléshez.

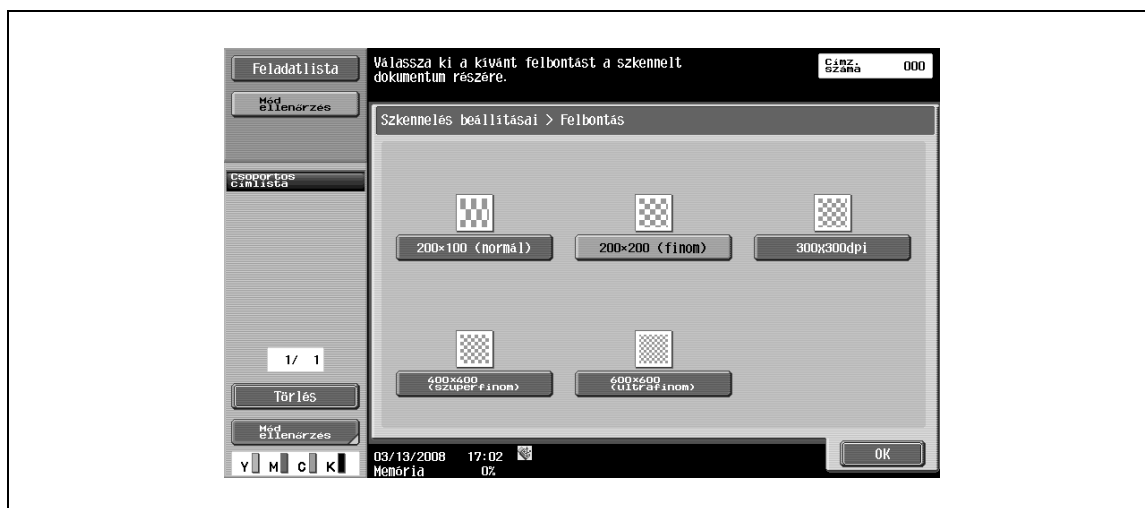

#### **Bővebb információk**

*Ha a G3 fax vagy az Internet fax részére a [300 x 300 dpi] felbontás lett beállítva, az adatok automatikusan 200 x 200 dpi felbontásra átalakítva kerülnek küldésre.*

## 6.10.4 Fájltípus

→ Válassza ki a fájl típusát a szkennelt adatok mentéséhez.

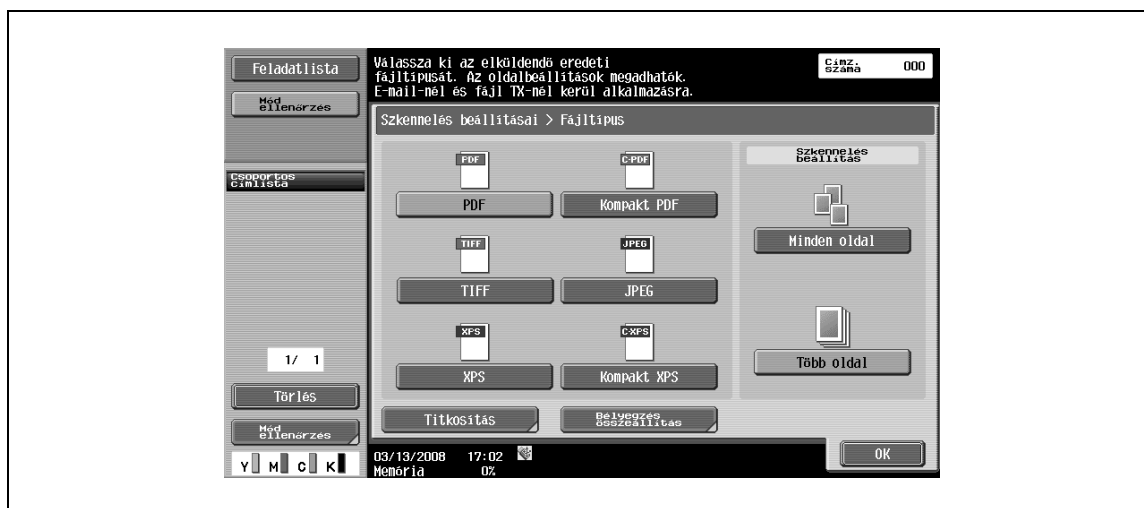

### Fájltípus

A következő fájl típusok állnak rendelkezésre.

| Elem        | Leírás  |
|-------------|---|
| PDF         | Az adatok mentése PDF formátumban történik.   |
| Kompakt PDF | Az adatok mentése a PDF formátumnál nagyobb szintű tömörítéssel történik. Ez az összes színű szkennelési adatok esetén használható. |
| TIFF        | Az adatok mentése TIFF formátumban történik.  |
| JPEG        | Az adatok mentése JPEG formátumban történik.  |
| XPS         | Az adatok mentése XPS formátumban történik.   |
| Kompakt XPS | Ezzel a beállítással az adatok mentése az XPS-nél tömörebb formátumban kerül végrehajtásra.   |



#### Bővebb információk

Még ha egy fájl típus kiválasztásra is került a dokumentumok mentésekor a felhasználói fiókba, az adatok letöltésénél meg kell adni a fájl típusát.

A tömörítés formátuma a színes TIFF fájlok mentése esetén állítható be. Részletesen, lásd "Színes TIFF típus (E-mail/Felh. fiók/SMB/FTP/WebDAV)" a(z) 6-152. oldalon.

A "JPEG" kiválasztása esetén az oldal beállítása automatikusan "Egy oldal" lesz.

A "Szín" beállításától függően előfordulhat, hogy egyes fájl típusok nem használhatók. A "Fájltípus" és a "Szín" beállítások lehetséges kombinációi az alábbiakban láthatók.

|             | Autom. szín           | Összes szín           | Szürkeárnyalat        | Fekete                           |
|-------------|-----------------------|-----------------------|-----------------------|----------------------------------|
| PDF         | <input type="radio"/> | <input type="radio"/> | <input type="radio"/> | <input type="radio"/>            |
| Kompakt PDF | <input type="radio"/> | <input type="radio"/> | <input type="radio"/> | <input checked="" type="radio"/> |
| TIFF        | <input type="radio"/> | <input type="radio"/> | <input type="radio"/> | <input type="radio"/>            |
| JPEG        | <input type="radio"/> | <input type="radio"/> | <input type="radio"/> | <input checked="" type="radio"/> |
| XPS         | <input type="radio"/> | <input type="radio"/> | <input type="radio"/> | <input type="radio"/>            |
| Kompakt XPS | <input type="radio"/> | <input type="radio"/> | <input type="radio"/> | <input checked="" type="radio"/> |

○: Lehetséges  
x: Nem lehetséges

## Szkennelés beállításai

Ezenfelül a mentett adatok csoportosítása is beállítható.

| Elem         | Leírás   |
|--------------|--|
| Minden oldal | Olyan formátumban kerül létrehozásra egy fájl, amely lehetővé teszi az összes oldal mentését az adatok letöltése során.                        |
| Több oldal   | Egyetlen fájl hoz létre a teljes szkennelt dokumentumból. Ez a beállítás nem választható ki, ha "JPEG" került kiválasztásra, mint [Fájltípus]. |



### Bővebb információk

*Még ha az "Egy oldal" kiválasztásra is került a dokumentumok mentésekor a felhasználói fiókba, az adatok letöltésénél meg kell adni az oldalbeosztást.*

## Titkosítás – Titkosítási szint, Jelszó, Dokumentum engedélyek és Részletes beállítás

Ha a "Fájltípus" részére "PDF" vagy "Kompakt PDF" került kiválasztásra, meghatározható a titkosítási szint.

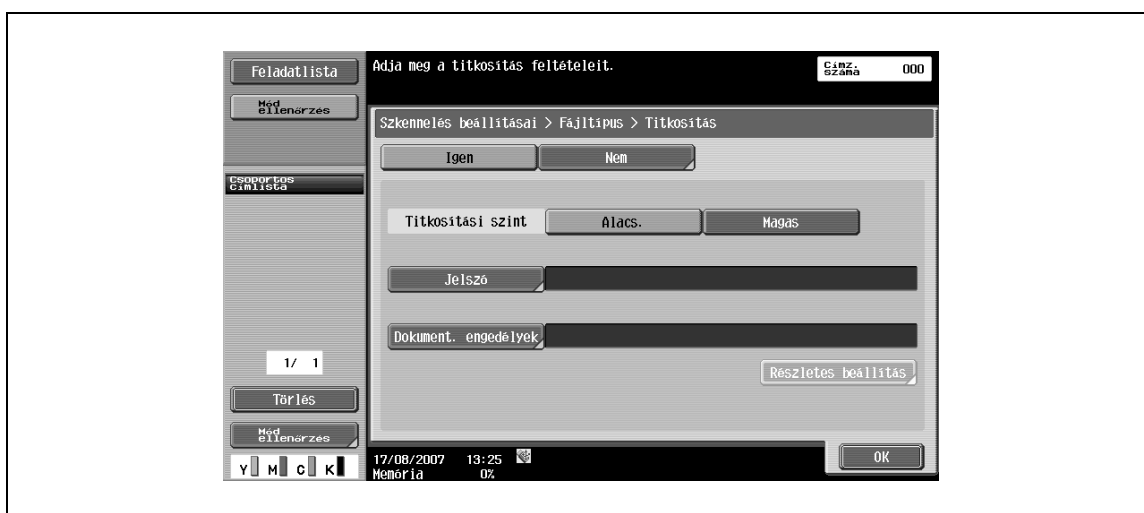

### Titkosítás – Jelszó

- 1 Írja be a titkosított adatok megnyitásához szükséges jelszót (legfeljebb 32 karakter).
- 2 Jóváhagyáshoz adja meg újra a jelszót.

### Titkosítás – Dokumentum engedélyek

- 1 Írja be a dokumentum engedélyek módosításához szükséges jelszót (legfeljebb 32 karakter).
- 2 Jóváhagyáshoz adja meg újra a jelszót.

**Titkosítás – Részletes beállítás – Nyomtatás engedélyezve/Dokumentum és kép kivonat**

Ha a "Titkosítás" alatt a "Dokument. engedélyezve" került kiválasztásra, megadhatók az engedélyek részletei. A "Nyomtatás engedélyezve" alatt, válassza ki, hogy az adatok nyomtatása engedélyezett-e vagy sem.

Ha titkosítási szintként a [Magas] került beállításra, megjelenik az [Csak alacsony felbontásnál engedély.] gomb.

A [Dokumentum és kép kivonat] alatt, válassza ki, hogy engedélyezi-e a szövegek, képek és más tartalmak másolását.

[Alacs.] kiválasztása esetén

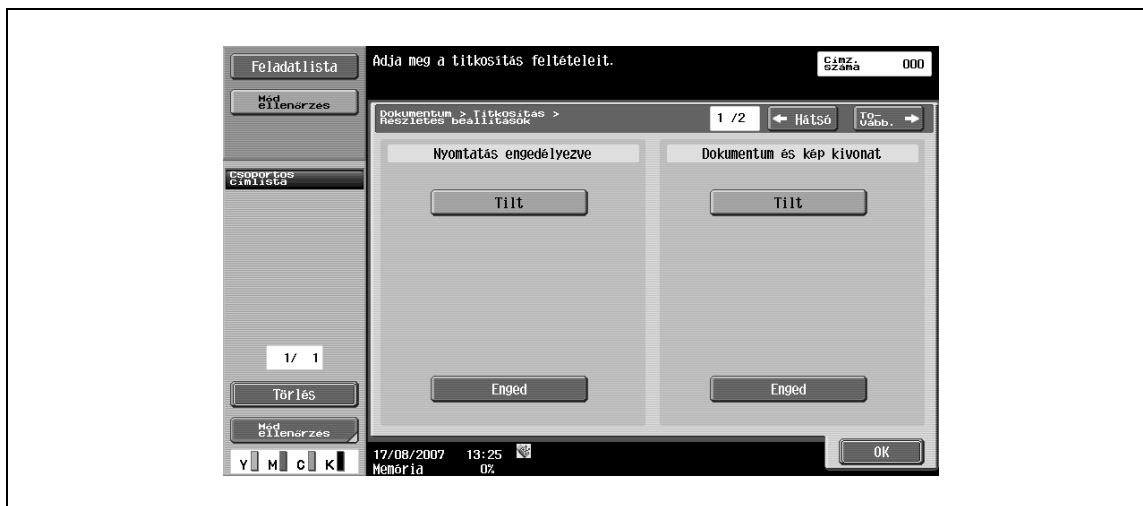

[Magas] kiválasztása esetén



### Titkosítás – Részletes beállítás – Módosítás engedélyezve

A Részletes beállítás képernyőn, a [Tovább →] gomb megérintésével válassza ki az engedélyezett módosítások részleteit. A "Módosítás engedélyezve" alatt, válassza ki a megfelelő engedélyezési szintet a dokumentumok módosításához, beleértve a dátumbélyegzőt, a beírásokat és megjegyzéseket.

[Alacs.] kiválasztása esetén



[Magas] kiválasztása esetén



**Bélyegzés Összeállítás**

→ Válassza ki a bélyegzés/oldalnyomtatás során hozzáadandó tartalom összeállításának módszerét.

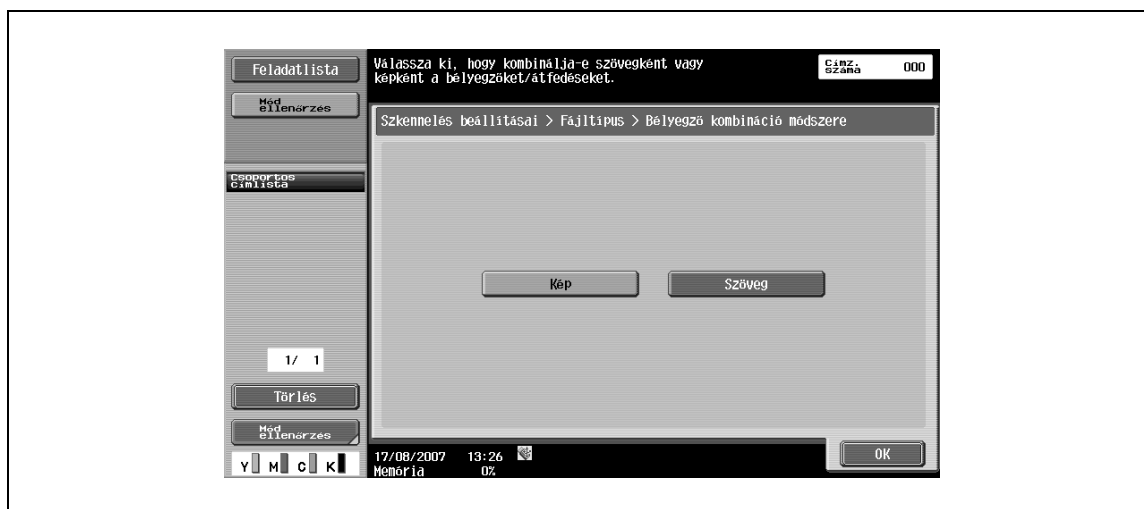

| Elem   | Leírás                              |
|--------|-------------------------------------|
| Kép    | A szöveget egy képként illeszti be. |
| Szöveg | A szöveget szöveggént illeszti be.  |

**Bővebb információk**

*A dátum/ldő, az oldalszámzás és a fejléc/lábléc szöveggént kombinálható.*

*A bélyegzők képként kombinálhatók.*

### 6.10.5 Szkenelés beállításai > Denzitás

- 1 Állítsa be a denzitást a szkenneléshez.
- 2 A denzitás beállításához érintse meg a [Világos] vagy a [Sötét] gombot.

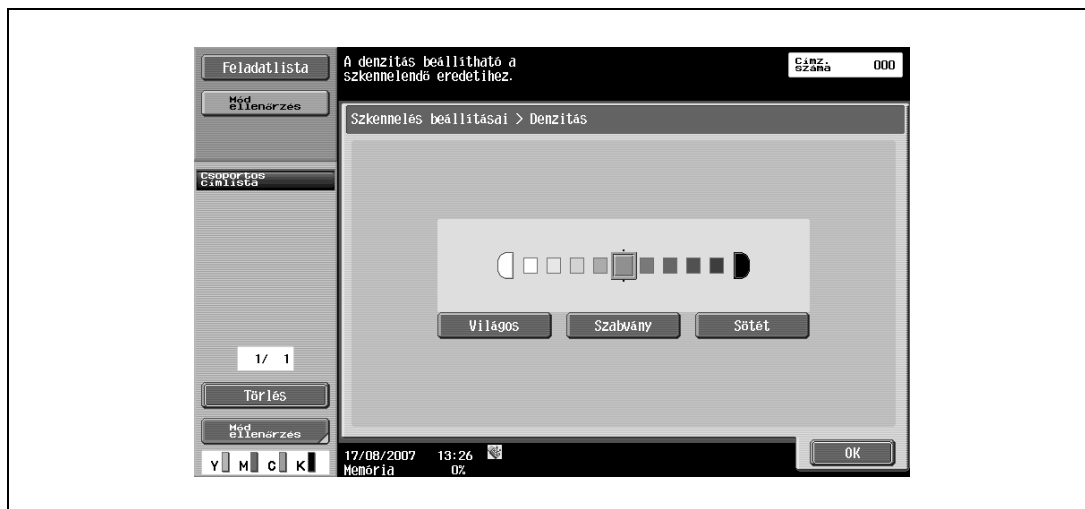

- A beállítás alapértékének visszaállításához érintse meg a [Szabvány] gombot.

### 6.10.6 Szkenelés beállításai – Külön szkennelés

A szkennelni kívánt dokumentum típusának függvényében a szkennelési művelet különböző szakaszokra osztható, például ha a dokumentum nem minden lapja tölthető be az ADF-be vagy ha a dokumentumot a tárgyüvegre fektetve szkennelik vagy ha keverednek az egy- és kétoldalas dokumentumok.

- A beállítás megadásához, érintse meg a [Külön szkenn.] gombot, hogy az kiemelve jelenjen meg.

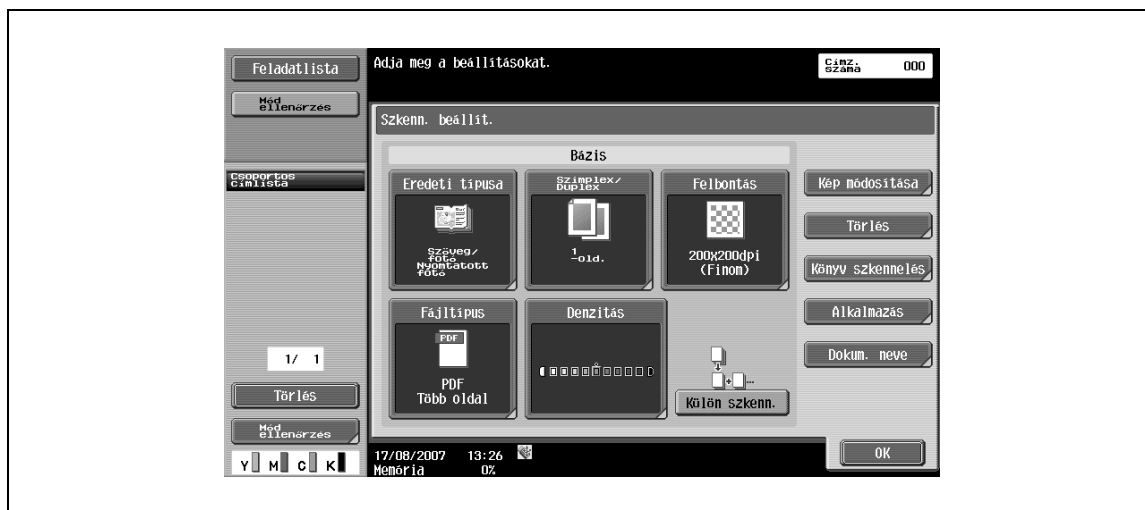



## 6.10.7 Kép módosítása

→ Állítsa be a képminőség paramétereit a szkenneléshez, mint a háttér vagy a szín.

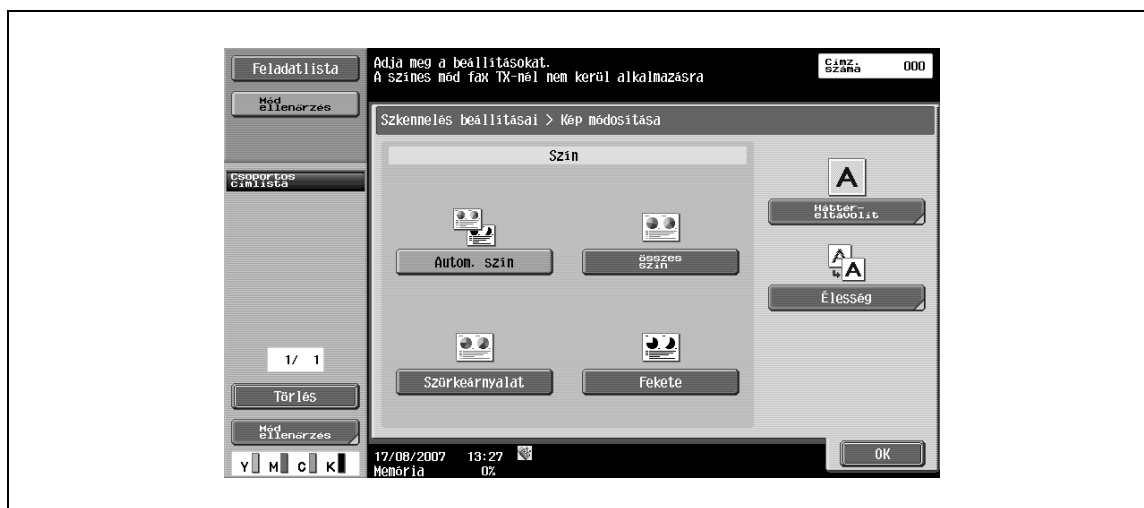

### Szín (E-mail/Felhasználói fiók/SMB/FTP/WebDAV/IP)

→ Válasszon ki a színes vagy a fekete-fehér szkennelést.

A "Fájltípus" beállításától függően előfordulhat, hogy egyes színbeállítások nem használhatók. A "Fájltípus" és a "Szín" beállítások lehetséges kombinációi az alábbiakban láthatók.

|             | Autom. szín           | Összes szín           | Szürkeárnyalat        | Fekete                           |
|-------------|-----------------------|-----------------------|-----------------------|----------------------------------|
| PDF         | <input type="radio"/> | <input type="radio"/> | <input type="radio"/> | <input type="radio"/>            |
| Kompakt PDF | <input type="radio"/> | <input type="radio"/> | <input type="radio"/> | <input checked="" type="radio"/> |
| TIFF        | <input type="radio"/> | <input type="radio"/> | <input type="radio"/> | <input type="radio"/>            |
| JPEG        | <input type="radio"/> | <input type="radio"/> | <input type="radio"/> | <input checked="" type="radio"/> |
| XPS         | <input type="radio"/> | <input type="radio"/> | <input type="radio"/> | <input type="radio"/>            |
| Kompakt XPS | <input type="radio"/> | <input type="radio"/> | <input type="radio"/> | <input checked="" type="radio"/> |

: Lehetséges

: Nem lehetséges



#### Bővebb információk

A tömörítés formátuma a színes TIFF fájlok mentése esetén állítható be. Részletesen, lásd "Színes TIFF típus (E-mail/Felh. fiók/SMB/FTP/WebDAV)" a(z) 6-152. oldalon.

A "JPEG" kiválasztása esetén az oldal beállítása automatikusan "Egy oldal" lesz.

#### Autom. szín

Ez az opció automatikusan megállapítja az eredeti szintípusát és a szkennelést annak megfelelően kerül végrehajtásra.

#### Összes szín

Ez az opció a szkennelést az összes színnel végzi.

### Szürkeárnyalat

→ Sok féltónust tartalmazó eredeti, például fekete-fehér fényképek esetén válassza ezt a beállítást.

### Fekete

→ Elhatárolt fekete és fehér területeket tartalmazó eredeti, például vonalrajzok esetén válassza ezt a beállítást.

### Háttér eltávolít

Ezt az opciót használva a szkennelés során beállíthatja az eredeti háttérének szkennelését. Ha a szkennelt eredeti színes papírra készült, a háttér színe szkennelésre kerül és ennek eredményeként a teljes kép sötétebb színben jelenik meg. Ilyen esetben beállíthatja a háttér denzitását.

→ Az automatikus beállításhoz érintse meg az [Auto] gombot.

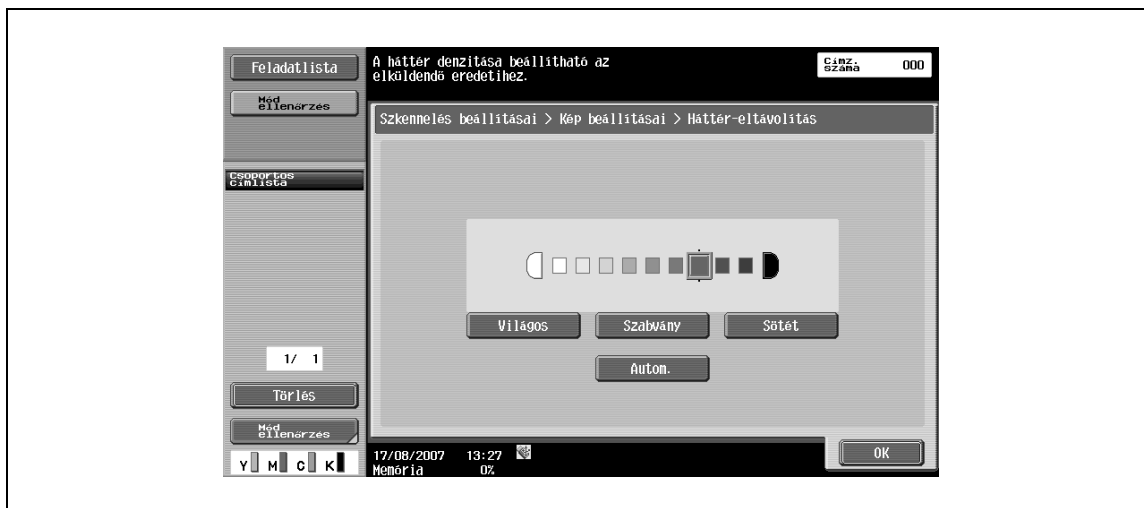

### Élesség

Ezzel az opcióval a karakterek körvonalai élesebben jelentkeznek a szkennelés során.

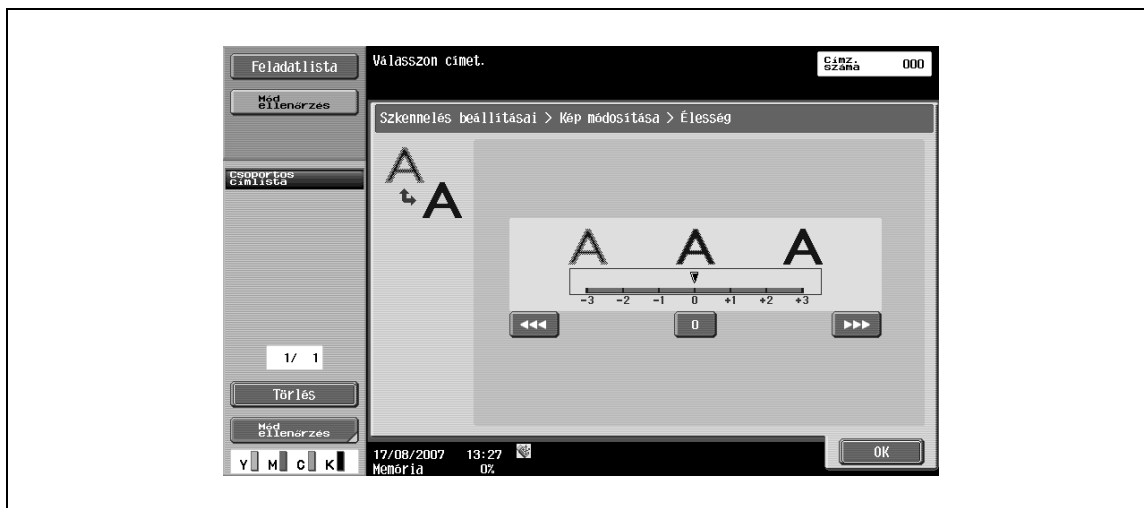

## 6.10.8 Törlés

Kitörölhető egy sáv körben, az eredeti széleinél.

### Keret törlése

- A keret törlése megadásához válassza ezt a beállítást.
  - Azonos szélességű sáv törléséhez minden oldalon, érintse meg a [Keret] gombot, majd adjon meg egy értéket (Tartomány: 0,1 mm - 50,0 mm).
  - A szélesség egyenkénti meghatározásához a felső, a bal, a jobb és az alsó élekhez, érintse meg a megfelelő gombot, majd írja be az értéket.
  - A kerettörlés elvetéséhez érintse meg a [Nem] gombot.

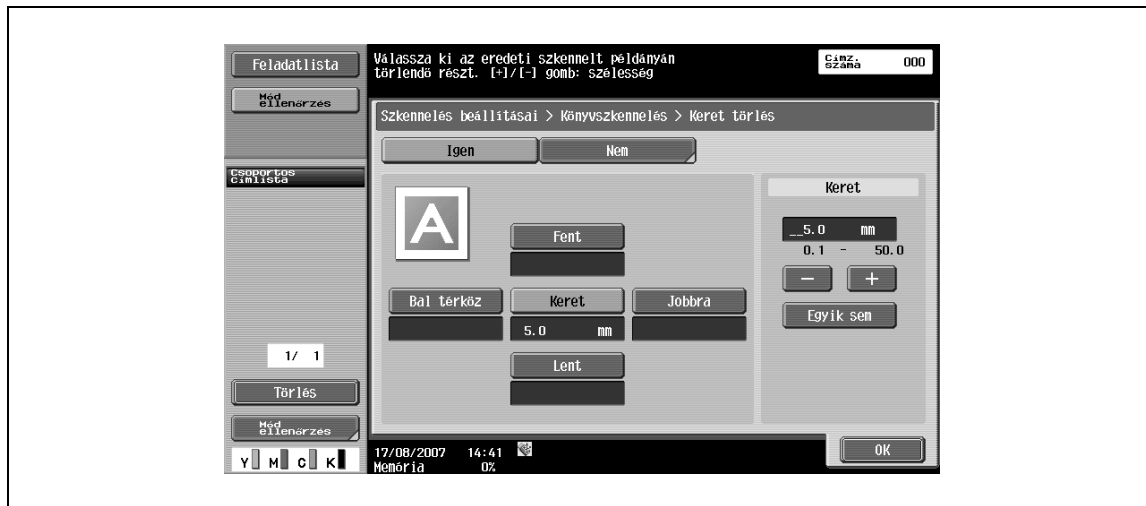

### Bővebb információk

Ha a Könyvmásolás képernyő "Keret törlése" paraméterével már beállításra került az eredeti körüli sáv szélessége, a Keret törlése képernyő "Keret törlése" paraméterében ugyanaz a beállítás kerül alkalmazásra.

### 6.10.9 Könyv szkennelés – Könyvmásolás

- Egy kinyitott oldalakból álló eredeti szkenneléséhez válassza ezt a beállítást.
  - Ezenfelül beállítható a kötés helyzete és a felesleges területek törlése.



#### Bővebb információk

Szkennelési méretként a szétnyitott lapú dokumentum méretét adja meg.

A [Könyvmásolás] nem választható ki a fax átvitelek részére.

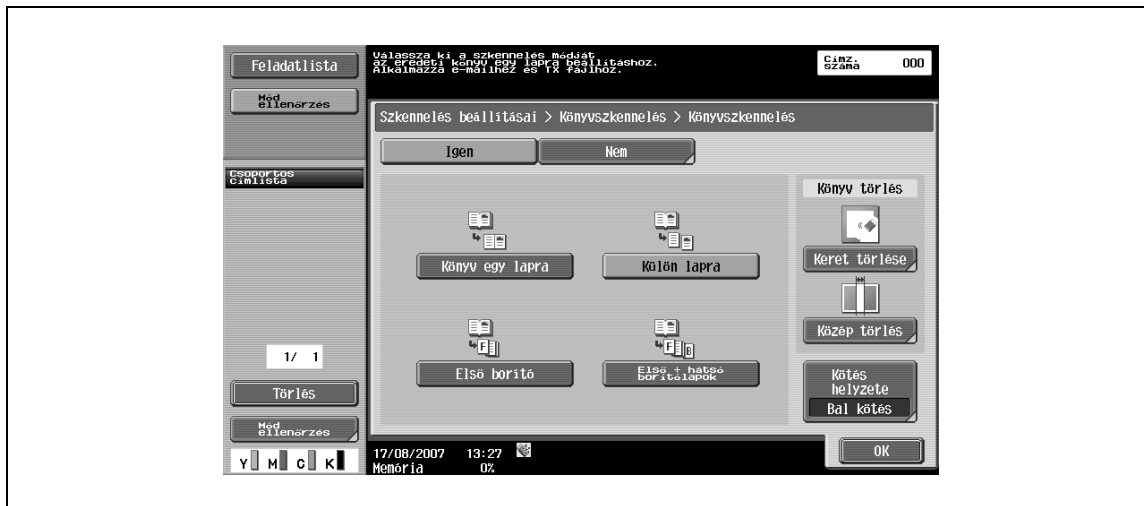

#### Könyv egy lapra

- Egy nyitott lap szkenneléséhez egyetlen oldalra, válassza ezt a beállítást.

#### Külön lapra

- A nyitott oldalak két külön (bal és jobb) oldalként történő szkenneléséhez, válassza ezt a beállítást.

#### Első borító

- Ezt a beállítást kiválasztva, az első oldal borítólapként kerül szkennelésre.

#### Első + hátsó borítólapok

- Ezt a beállítást kiválasztva, az első oldalt első borítóként kerül szkennelésre, a második oldalt hátsó borítóként, a fennmaradó oldalak pedig dokumentumtörzsként.

**Könyv törlés – Keret törlése**

- Ezzel a beállítással törölhető a nyitott lapok körüli terület.
  - Azonos szélességű sáv törléséhez minden oldalon érintse meg a [Keret] gombot, majd adjon meg egy értéket (Tartomány: 0,1 mm - 50,0 mm).
  - A szélesség egyenkénti meghatározásához a felső, a bal, a jobb és az alsó élekhez, érintse meg a megfelelő gombot, majd írja be az értéket.
  - A kerettörlés elvetéséhez érintse meg a [Nem] gombot.

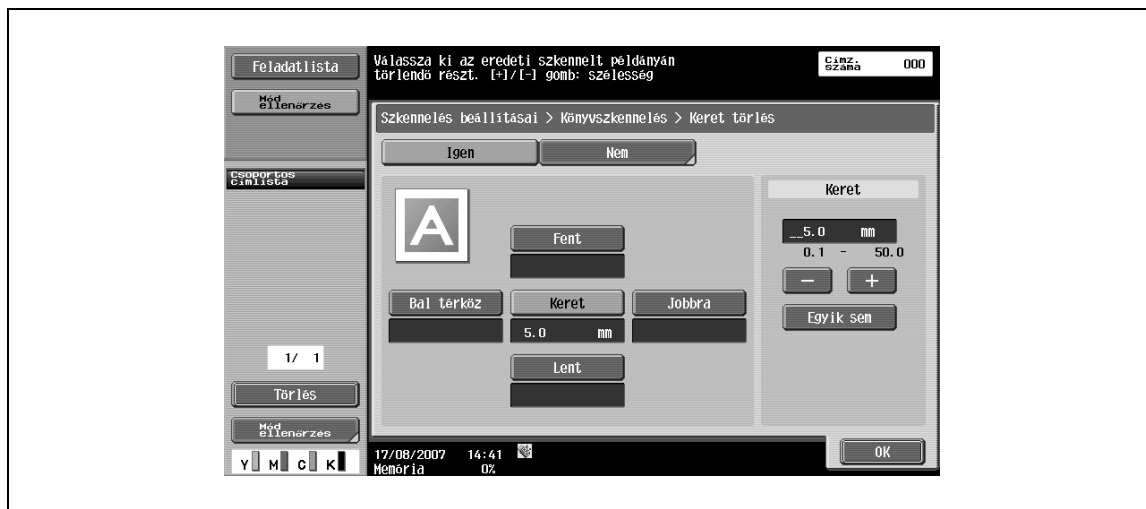
**Bővebb információk**

*Ha a Könyvmásolás képernyő "Keret törlése" paraméterével már beállításra került az eredeti körüli sáv szélessége, a Keret törlése képernyő "Keret törlése" paraméterében ugyanaz a beállítás kerül alkalmazásra.*

**Könyv törlés – Közép törlés**

- 1 Az eredeti középvonalán lévő kötés mentén jelentkező árnyékok törléséhez válassza ezt a beállítást.
- 2 A számbillentyűk használatával írja be a sáv szélességét, vagy a [-] és [+] gombokkal állítsa be azt (tartomány: 0,1 mm - 30,0 mm).

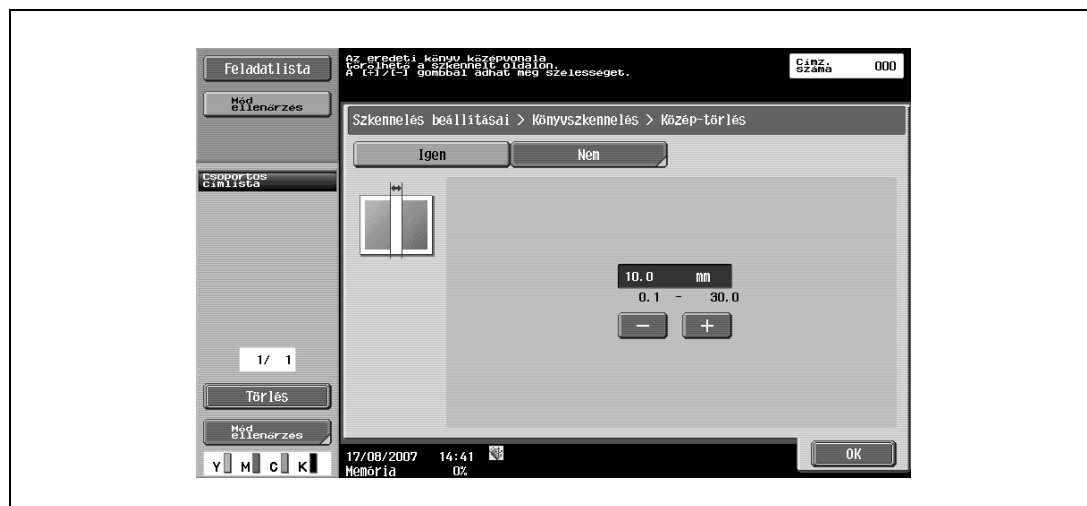

**Kötés helyzete**

- A "Külön lapra", "Elülső borító" vagy az "Első + hátsó borítólapon" kiválasztása esetén érintse meg a [Kötés helyzete] gombot, majd válassza ki a kötés helyzetét.

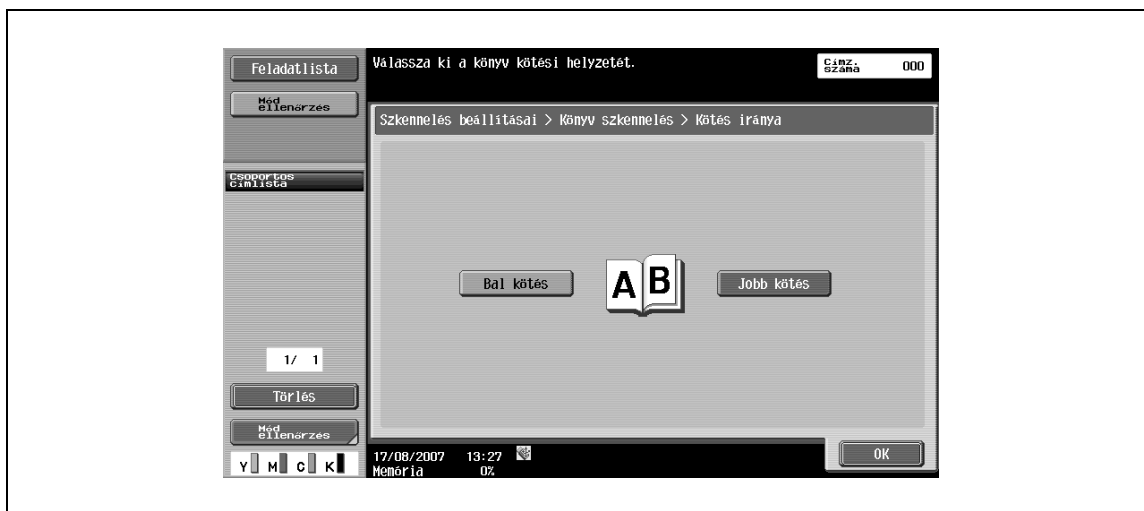

### 6.10.10 Alkalmazás – Szkennelés méret

→ Adja meg a papír méretét a szkenneléshez.

#### Szabvány

- A formátum automatikus megállapításához az első szkennelt lap alapján, érintse meg az [Autom.] gombot.
- Egy előre beállított papírformátumra (mint pl. A4 vagy B5) készült eredeti szkenneléséhez, válassza ki a megfelelő papírformátumot.

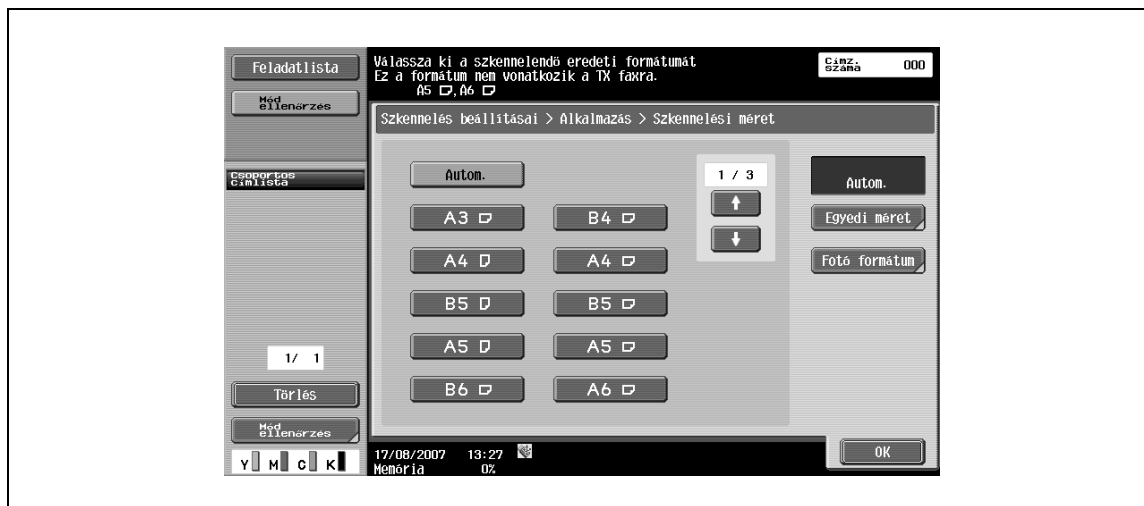

#### Egyedi méret

- Írja be az egyedi formátum méreteit, ha azok előre beállított méretként nem állnak rendelkezésre.
- X irányban a méret 30 mm és 432 mm között lehet.
  - Y irányban a méret 30 mm és 297 mm között lehet.

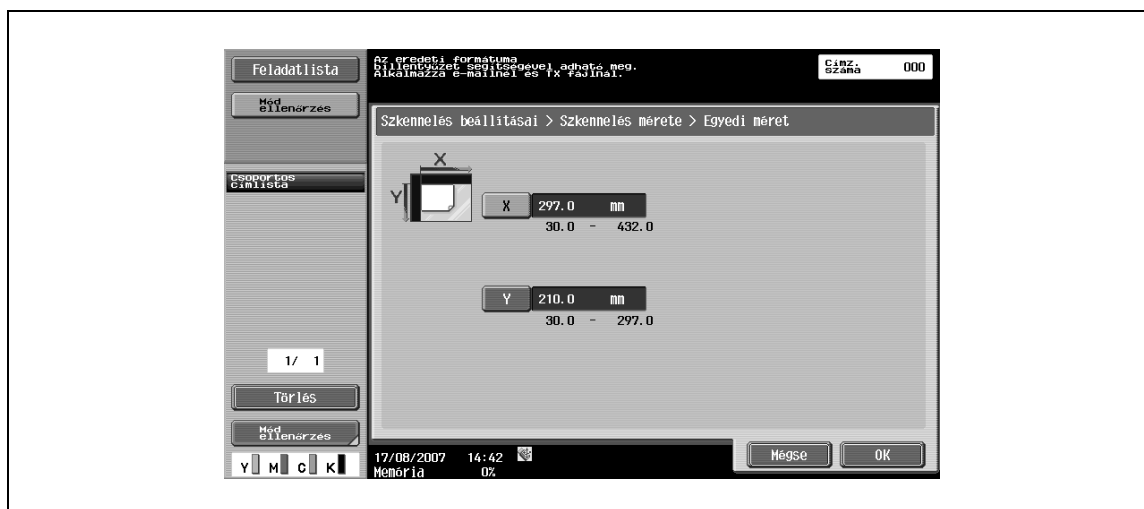

### Fotó formátum

→ Válasszon méretet (mint pl. 9 × 13, 10 × 15 vagy 13 × 18 cm).

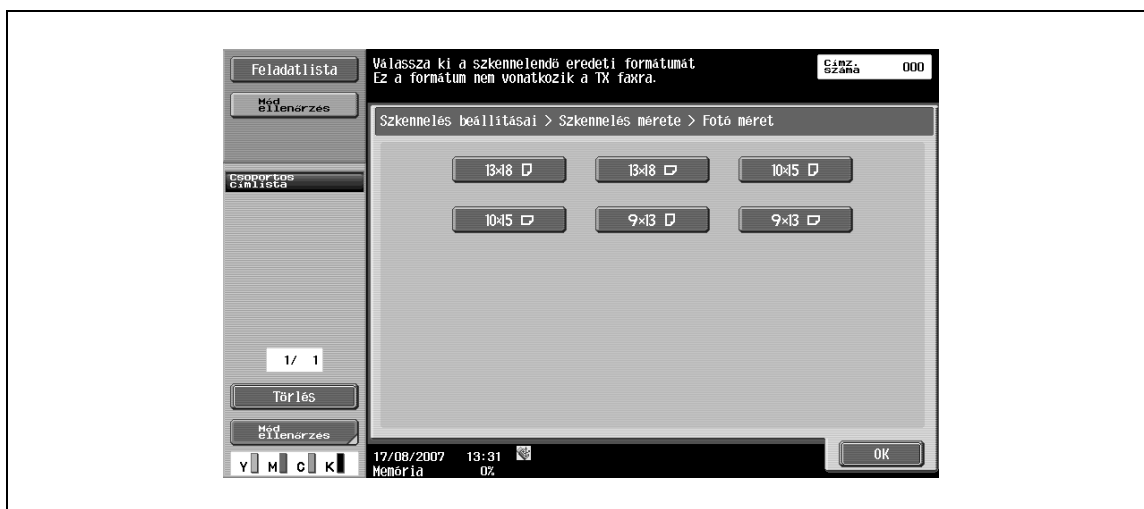

### 6.10.11 Alkalmazás – Jegyzet

A Szkennelés módban mentett dokumentum adatok a dátum/idő vagy egy jelzőszám képe hozzáadásával kerülhetnek nyomtatásra vagy küldésre.

#### Egy jegyzet felhasználói fiók kiválasztása

Egy jelzőszám használatához, a szkennelt adatokat először el kell menteni egy jegyzet felhasználói fiókba.

→ Mivel a jelzőszámok az egyes fiókokhoz lettek hozzárendelve, válasszon egy felhasználói fiókot az adatok tárolására.

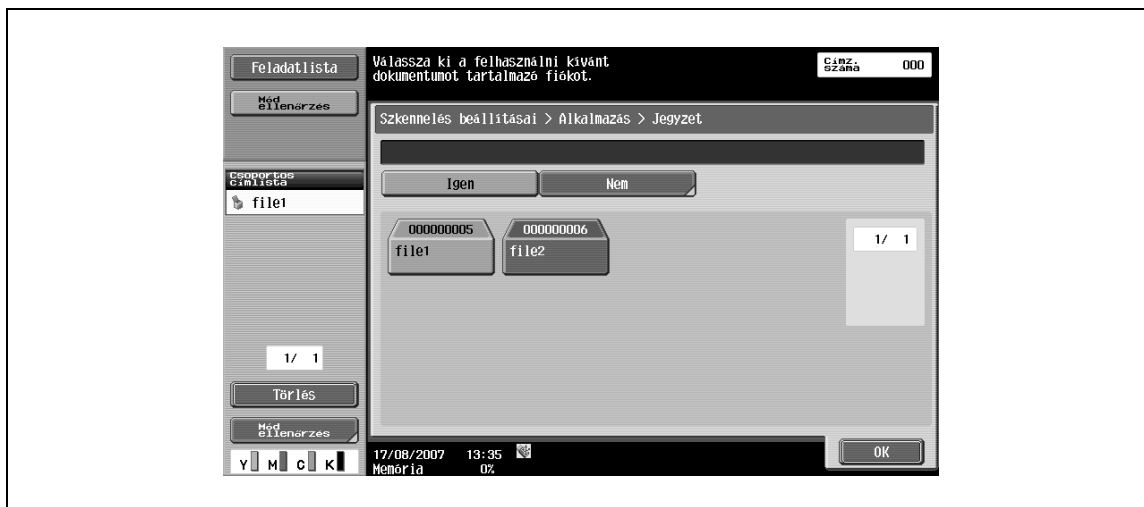

#### Bővebb információk

*A jegyzet felhasználói fiókot előzetesen regisztrálni kell.*



### 6.10.12 Alkalmazás – Bélyegzés/Összeállítás – Dátum/Idő

A nyomtatás dátuma és időpontja nyomtatásra kerül az oldalakra.

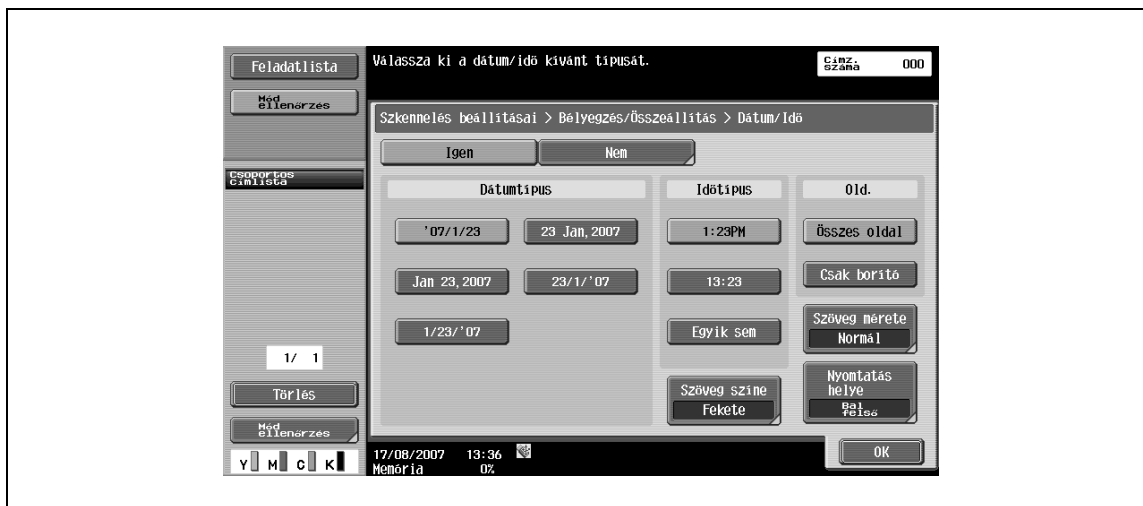

#### Dátumtípus

→ Válassza ki a dátum formátumát.

#### Időtípus

→ Válassza ki, hogy hozzáadásra kerüljön-e az időpont és válassza ki a formátumát.

#### Old.

→ A nyomtatáshoz válassza a [Összes oldal] vagy a [Csak borító] lehetőséget.

#### Szöveg színe

→ Válassza ki a nyomtatás színét a [Fekete], [Vörös], [Kék], [Zöld], [Sárga], [Ciánkék] és [Bíbor] lehetőségek közül.

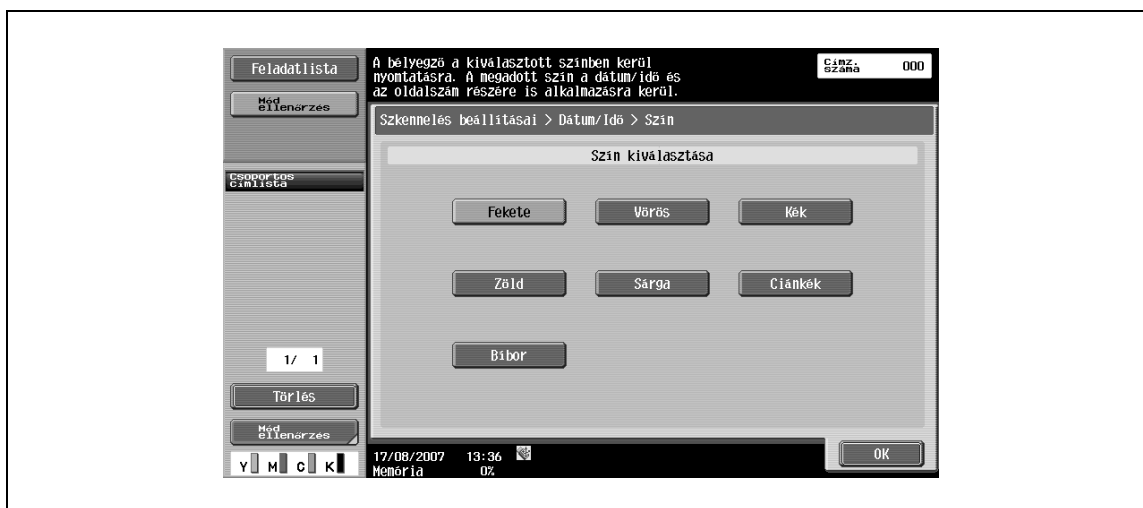

### Szöveg mérete

→ Válassza ki a karakterméretet a nyomtatáshoz a [Kicsit] és a [Normál] lehetőségek közül.

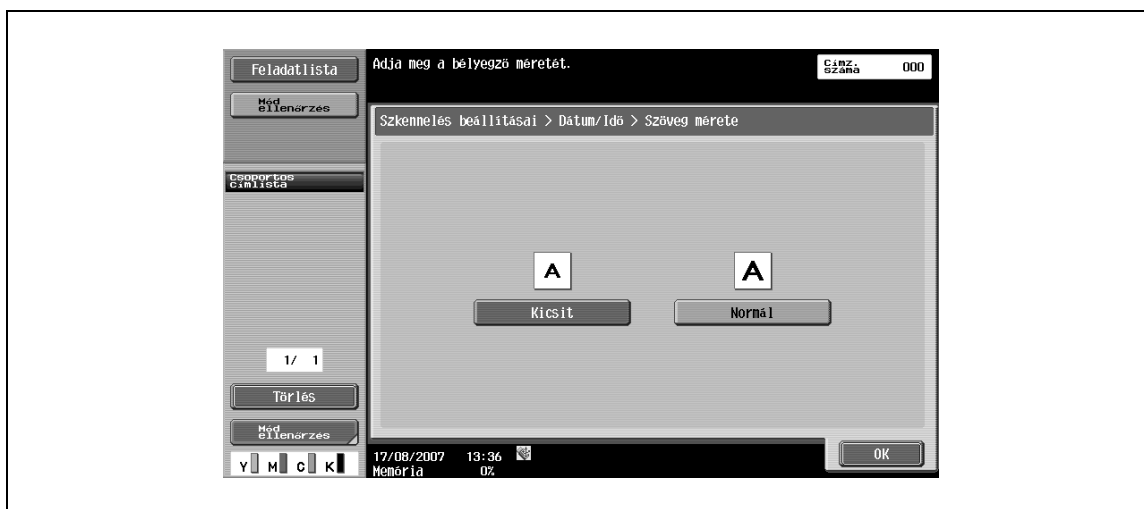

### Nyomtatás helye – Nyomtatás helye

→ Válassza ki a nyomtatás kívánt helyét.

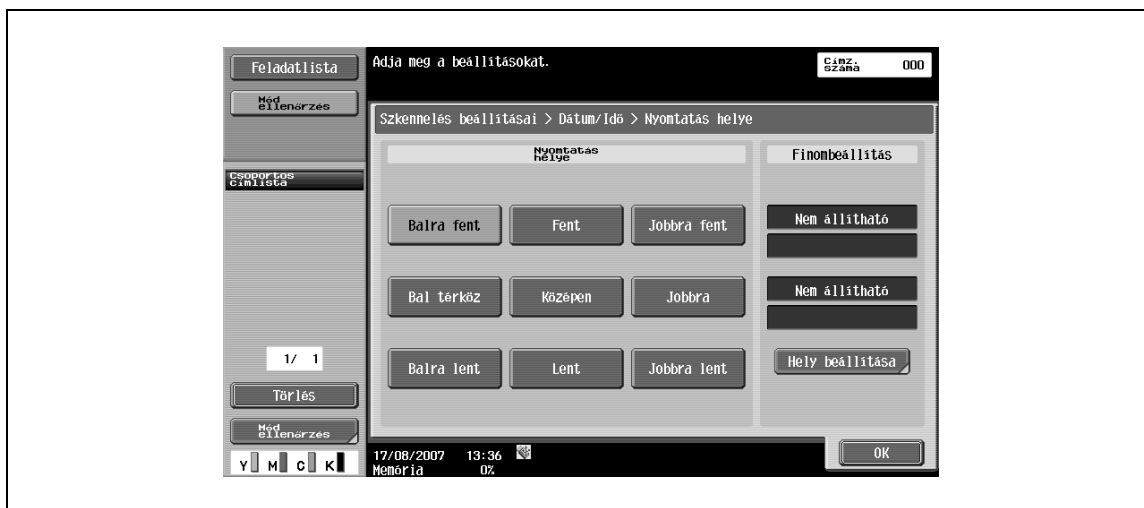

### Nyomtatás helye – Finombeállítás

- 1 A finombeállításhoz érintse meg a [Hely beállítása] gombot.
- 2 Adja meg a függőleges/vízszintes helyzet beállítását, egy 0,1 mm és 50,0 mm közötti értékkel.

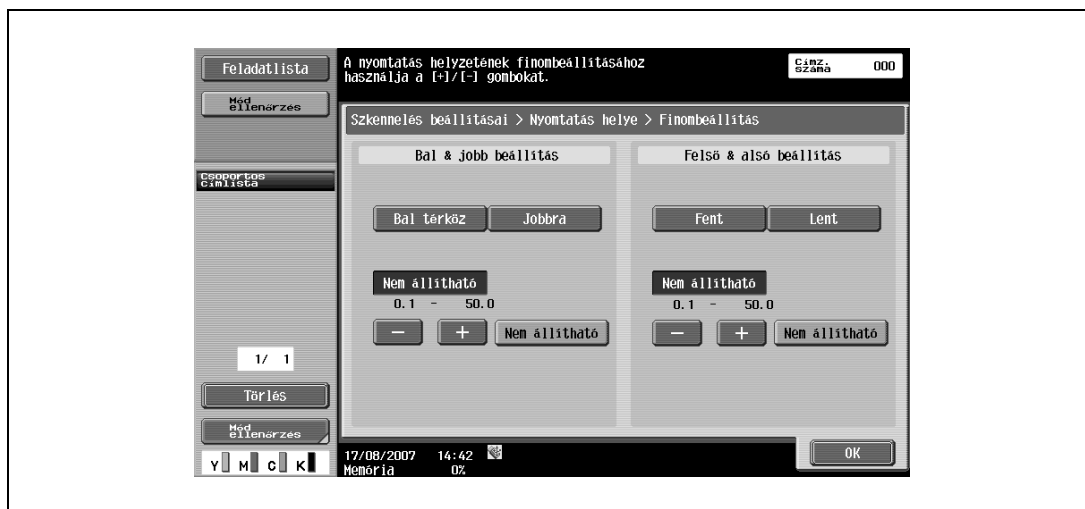

### 6.10.13 Alkalmazás – Bélyegzés/Összeállítás – Oldalszámozás

Az oldalszám feltüntethető a dokumentum összes oldalán.

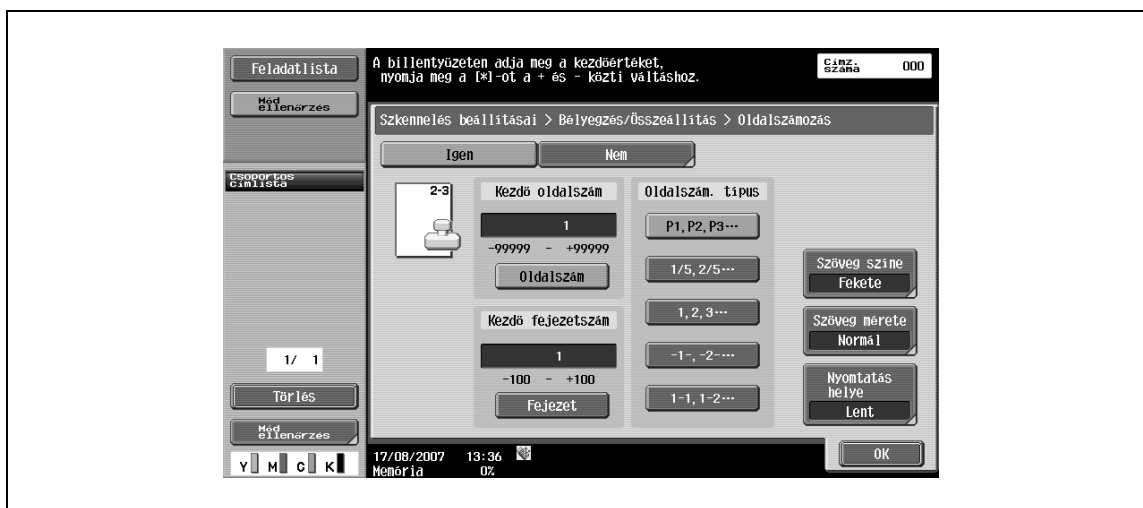

#### Kezdő oldalszám

→ Adja meg a kezdő oldalszámot.

#### Kezdő fejezetszám

→ Adja meg a kezdő fejezetszámot.

#### Oldalszám. típus

→ Válassza ki az oldalszámozás formátumát.

#### Szöveg színe

→ Válassza ki a nyomtatás színét a [Fekete], [Vörös], [Kék], [Zöld], [Sárga], [Ciánkék] és [Bíbor] lehetőségek közül.

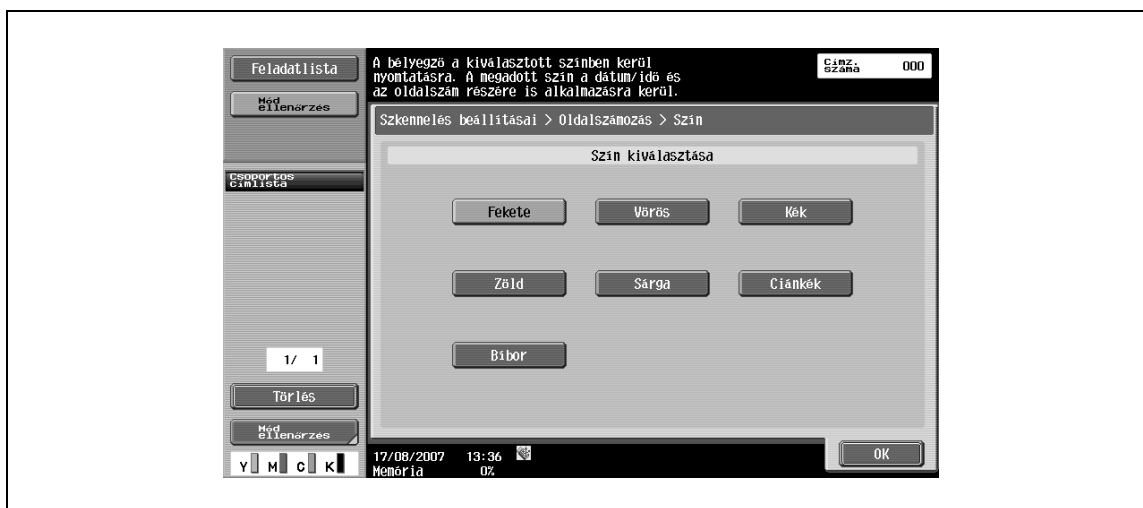

### Szöveg mérete

→ Válassza ki a karakterméretet a nyomtatáshoz a [Kicsit] és a [Normál] lehetőségek közül.

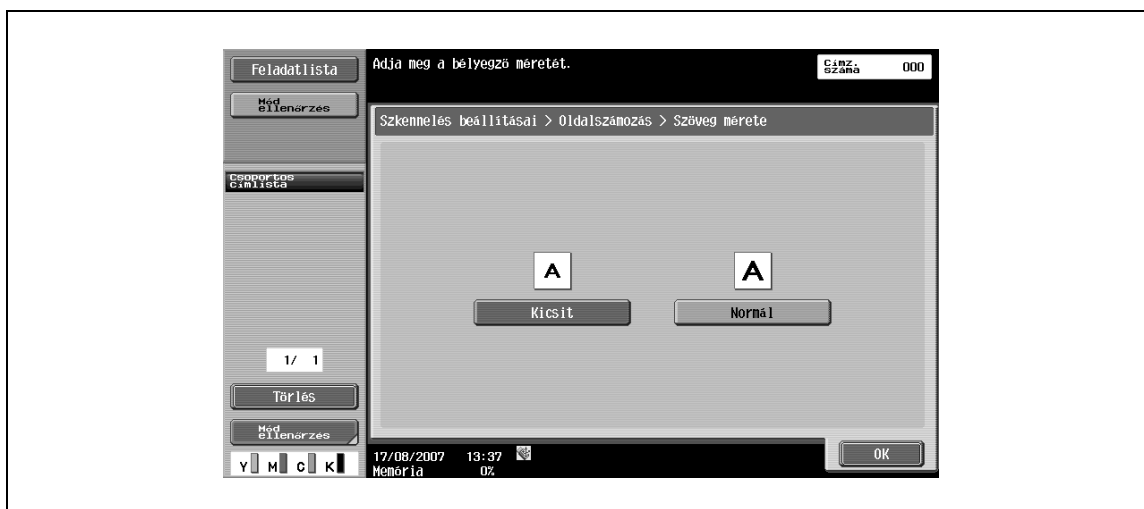

### Nyomtatás helye – Nyomtatás helye

→ Válassza ki a nyomtatás kívánt helyét.

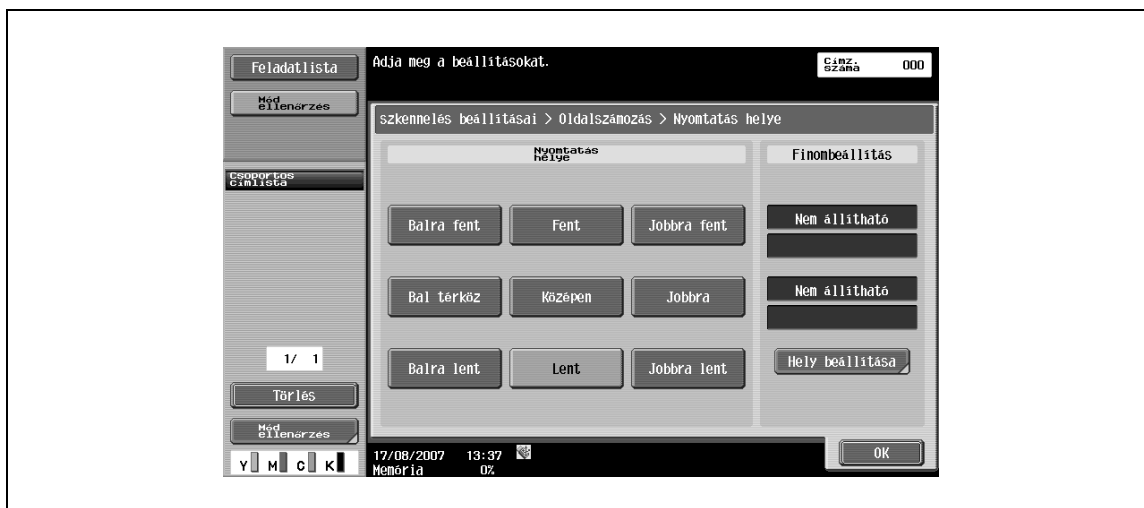

### Nyomtatás helye – Finombeállítás

- 1 A finombeállításhoz érintse meg a [Hely beállítása] gombot.
- 2 Adja meg a függőleges/vízszintes helyzet beállítását, egy 0,1 mm és 50,0 mm közötti értékkel.



### 6.10.14 Alkalmazás – Bélyegzés/Összeállítás – Bélyegzés

→ Az oldalakhoz egy előre beállított szöveg, pl. "SÜRGŐS" kerül hozzáadásra.

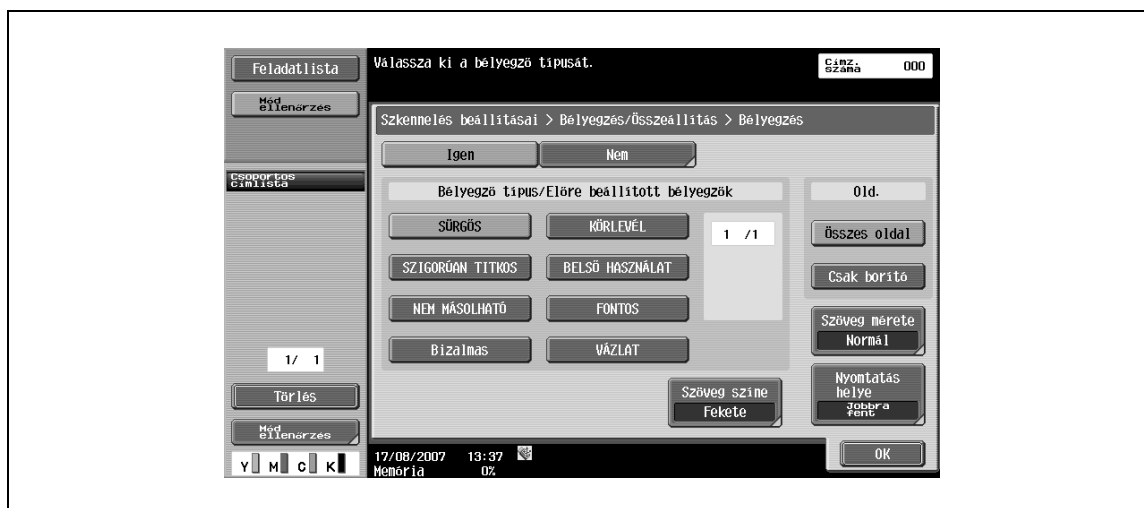

#### Bélyegző típus/Előre beállított bélyegzők

→ Válasszon ki egy bélyegzőt, mint például "SÜRGŐS", "KÖRLEVÉL" vagy "NEM MÁSOLHATÓ".

#### Old.

→ Válassza ki az oldalakat, amelyekre nyomtatni kíván ([Minden oldal] vagy [Csak első oldalon]).

#### Szöveg színe

→ Válassza ki a nyomtatás színét a [Fekete], [Vörös], [Kék], [Zöld], [Sárga], [Ciánkék] és [Bíbor] lehetőségek közül.

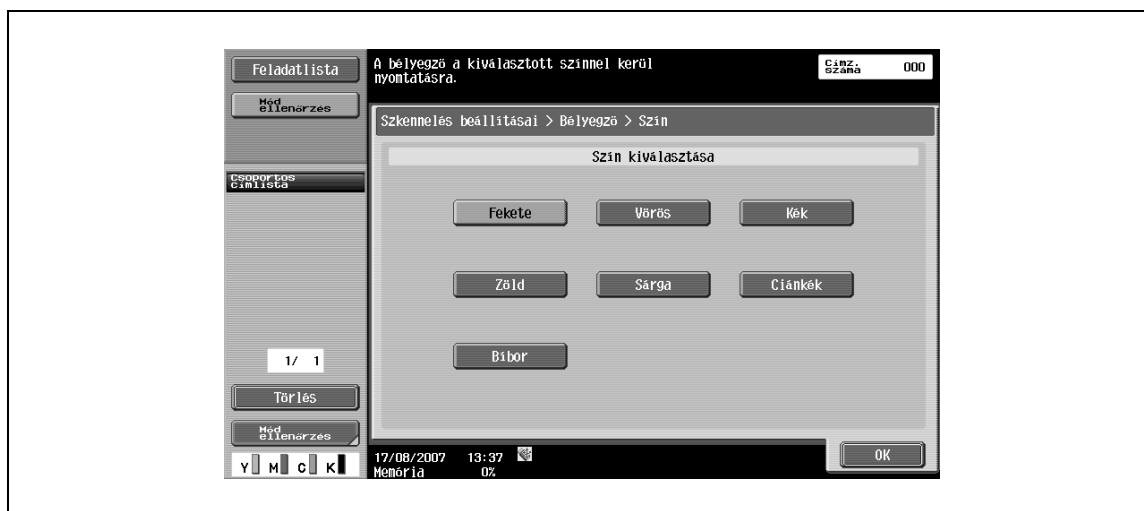

### Szöveg mérete

→ Válassza ki a karakterméretet a nyomtatáshoz a [Kicsit] és a [Normál] lehetőségek közül.

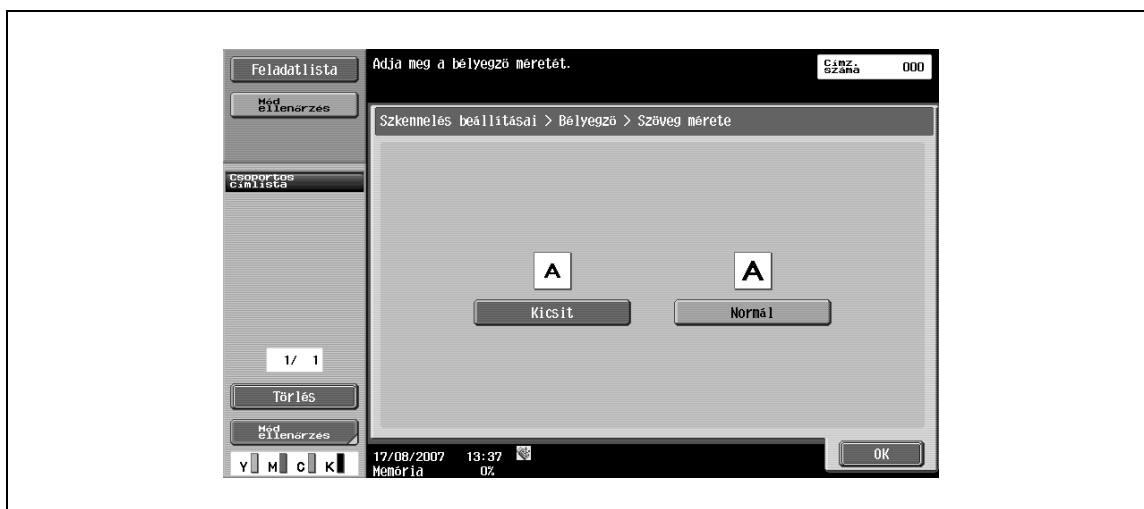

### Nyomtatás helye – Nyomtatás helye

→ Válassza ki a nyomtatás kívánt helyét.

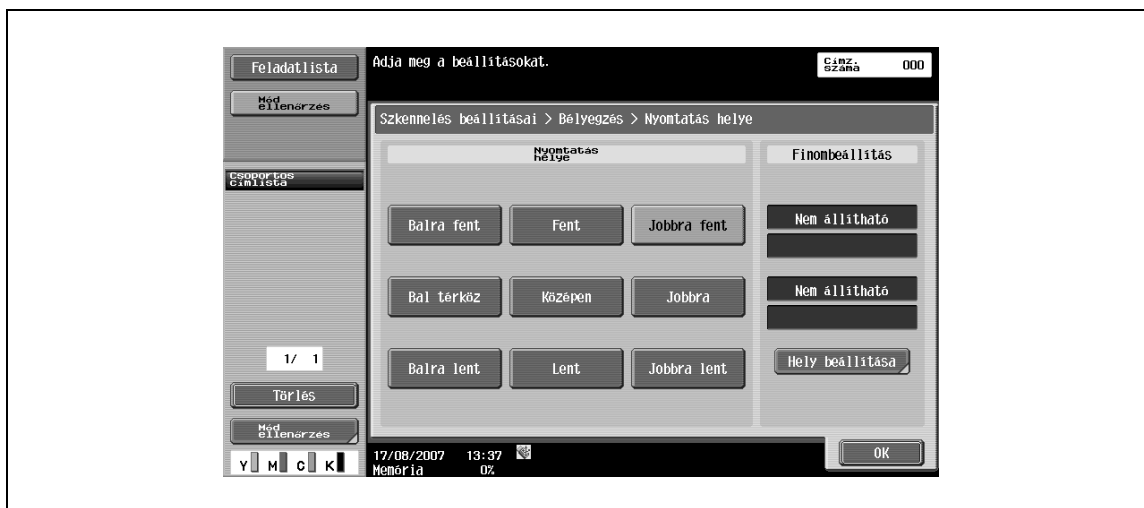

### Nyomtatás helye – Finombeállítás

- 1 A finombeállításhoz érintse meg a [Hely beállítása] gombot.
- 2 Adja meg a függőleges/vízszintes helyzet beállítását, egy 0,1 mm és 50,0 mm közötti értékkel.

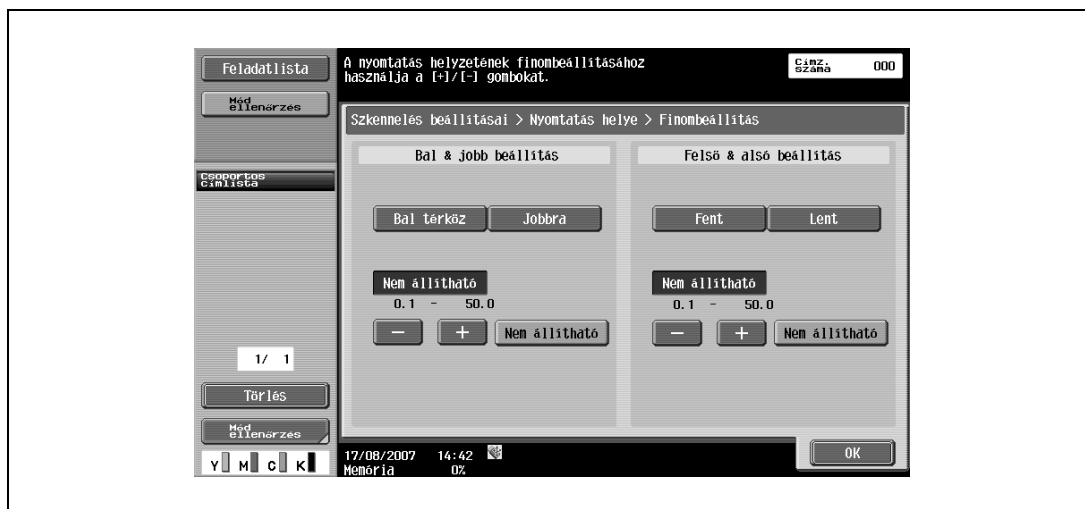

### 6.10.15 Alkalmazás – Bélyegzés/Összeállítás – Fejléc/Lábléc

Fejléceket vagy lábléceket illeszt az összes oldalba. A fejléc/lábléc tartalmát előzetesen regisztrálni kell a "Felügyeleti beállítások" között.

- A regisztrált szöveg módosításához és nyomtatásához érintse meg az [Ellenőrzés/Ideiglenes módosítás] gombot.

#### Fejléc/lábléc előhívása

- A regisztrált listáról válasszon ki egy fejléceket/lábléceket.



#### Ellenőrzés/Ideiglenes módosítás

- Hívja elő az Ellenőrzés/Ideiglenes módosítás képernyőt.

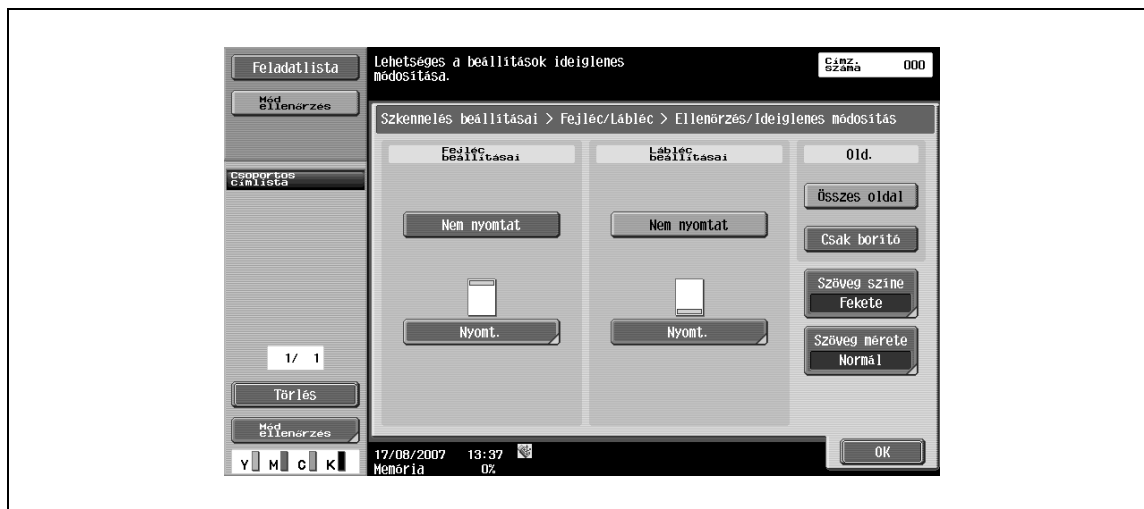

### Ellenőrzés/Ideiglenes módosítás – Fejléc beállításai/Lábléc beállításai

- 1 Válassza ki, hogy nyomtat-e fejléct/lábléct vagy sem.
- 2 Érintse meg a [Nyomt.] gombot a szöveg, dátum/idő vagy egyéb információk (elosztási szám, a feladat száma vagy sorozatszám) megadásához.

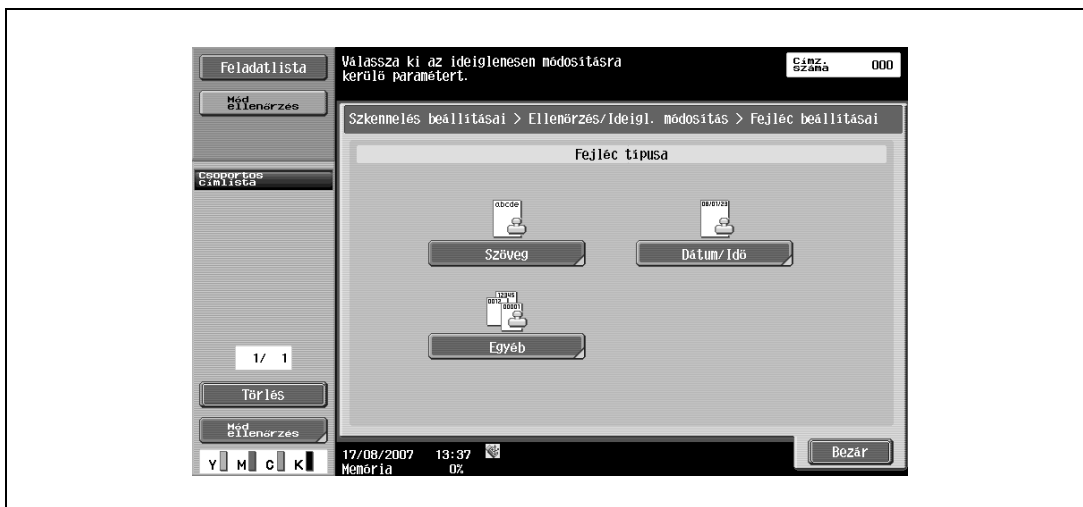

### Ellenőrzés/Ideiglenes módosítás – Fejléc beállításai/Lábléc beállításai – Szöveg

- Az érintőpanelen állítsa be a fejléct/lábléct.





**Ellenőrzés/Ideiglenes módosítás – Fejléc beállításai/Lábléc beállításai – Dátum/Idő**

→ Adja meg a fejlécben/láblécben megjelenő dátumot/ideőt.

**Ellenőrzés/Ideiglenes módosítás – Fejléc beállításai/Lábléc beállításai – Egyéb**

A fejlécbe/láblécbe beilleszthető az elosztási ellenőrző szám, a feladat száma vagy a sorozatszám.

**Bővebb információk**

*A beállított sorozatszám a készülék sorozatszámát jelenti. A beállítás részleteivel kapcsolatban forduljon a szervizképviselőhöz.*

**Ellenőrzés/Ideiglenes módosítás – Oldalak**

→ Válassza ki az oldalakat, amelyekre nyomtatni kíván ([Összes oldal] vagy [Csak borító]).

**Ellenőrzés/Ideiglenes módosítás – Szöveg színe**

- Válassza ki a nyomtatás színét a [Fekete], [Vörös], [Kék], [Zöld], [Sárga], [Ciánkék] és [Bíbor] lehetőségek közül.

**Ellenőrzés/Ideiglenes módosítás – Szöveg mérete**

- Válassza ki a karakterméretet a nyomtatáshoz a [Kicsit] és a [Normál] lehetőségek közül.

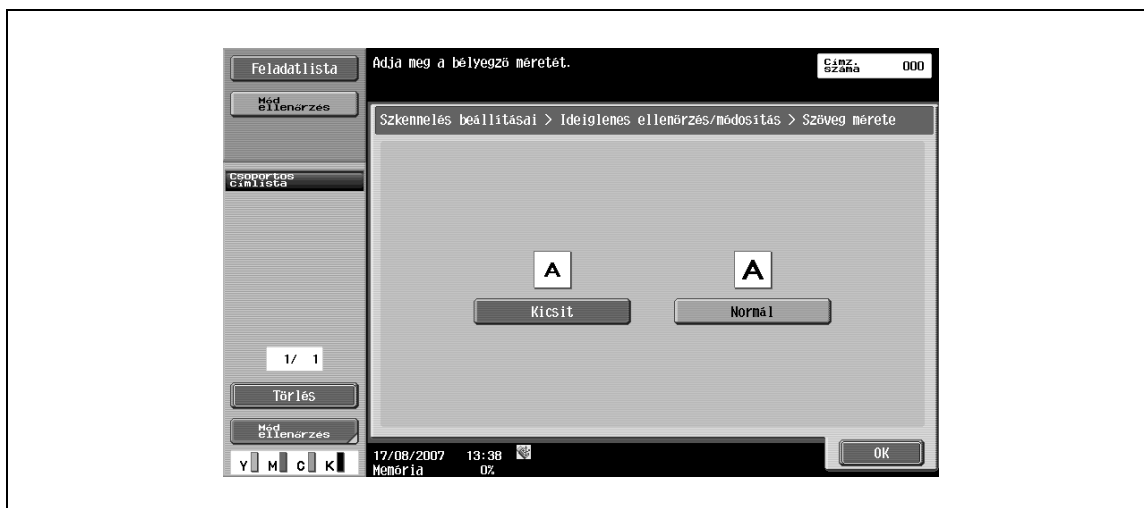

## 6.10.16 Alkalmazás > Oldalnyomtatás

### Oldalnyomtatás

Adja meg, hogy a küldés során nyomtatásra kerüljön-e a dokumentum. Ezenfelül elvégezhetők a nyomtatás különböző beállításai.

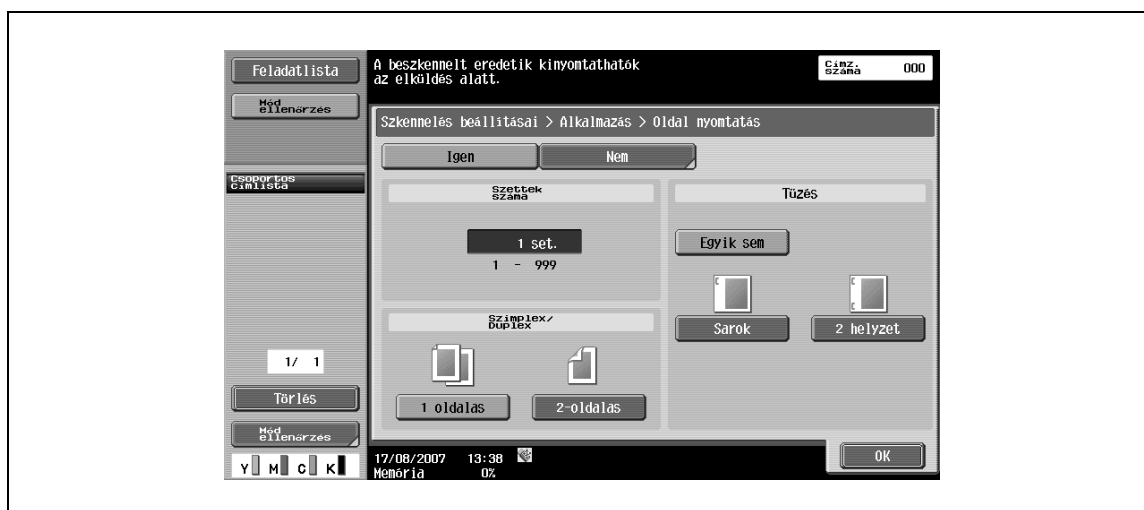

#### Szettk Száma

→ A billentyűzet használatával, írja be a példányszámot a nyomtatáshoz. A bemeneti tartomány 1 - 999.

#### Szimplex/Duplex

→ Válassza ki az 1-oldalas vagy a 2-oldalas nyomtatást.

#### Tűzés

→ Válassza ki, hogy a nyomtatott lapok összekapcsolásra kerüljenek-e vagy sem.

#### Tűzés – Helyzet beállítása

→ Miután kiválasztja a tűzés típusát, megadhatja annak helyzetét.

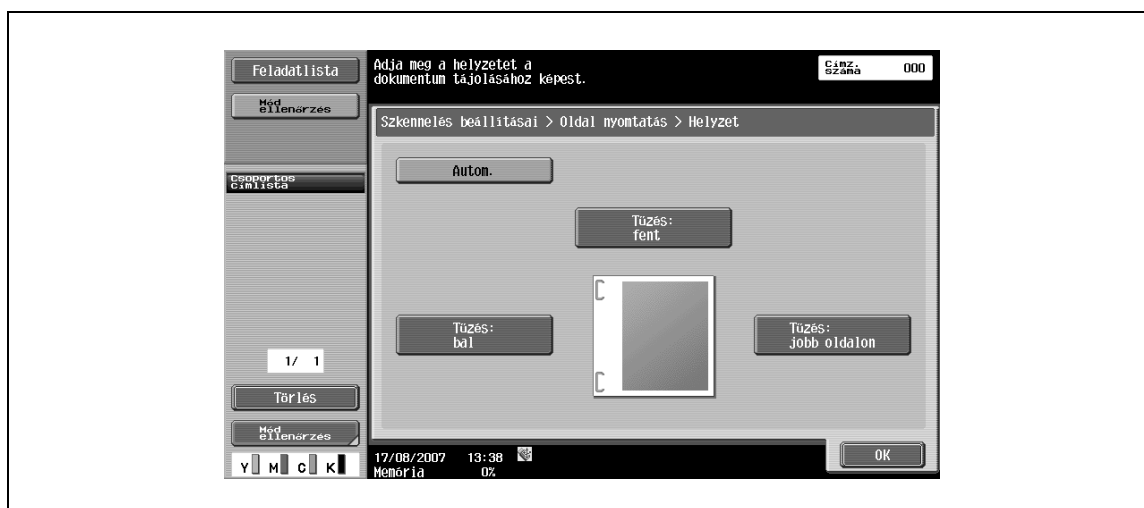

## 6.10.17 Alkalmazás – TX bélyegző (G3/IP/I-FAX)

### TX bélyegző

Egy dokumentum küldése esetén az automatikus dokumentumkezelő használatával, az eredetire nyomtatatható egy küldési bélyegző, amely lehetővé teszi a szkennelés ellenőrzését oldalanként. Kétoldalas eredetiek küldése esetén a küldési bélyegző csak az előlapra kerül nyomtatásra.

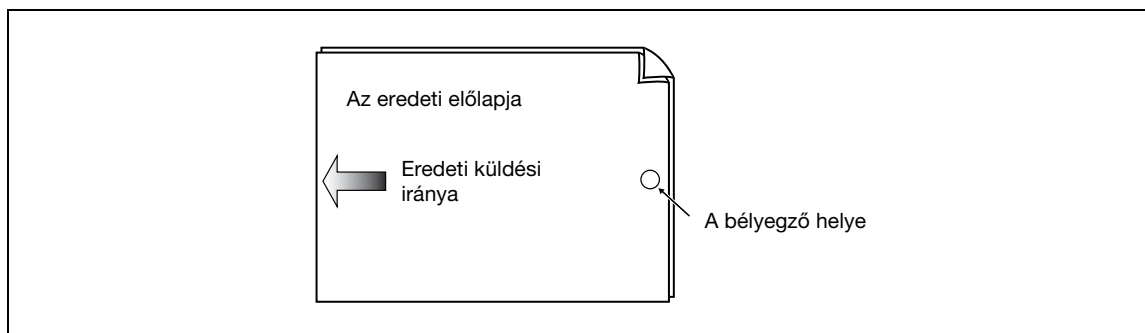

A [TX bélyegző] engedélyezése esetén egy 4 mm átmérőjű rózsaszínű bélyegző kerül nyomtatásra az ábrán látható helyzetben.

A bélyegző nyomtatásának engedélyezéséhez, az opciós bélyegző egység szükséges.

A bélyegző tinta fogyóeszköz. Ha a bélyegző színe halványra válik, forduljon a szervizképviselőhöz.

Vegyes eredeti esetén előfordulhat, hogy a bélyegző nem az ábrán látható helyzetben kerül nyomtatásra.

Az eredeti sikeres küldésének ellenőrzéséhez, használja az átviteli jelentést vagy a beállítást jóváhagyó képernyőn megjelenő átviteli eredményt.



#### Bővebb információk

*Ha a gyorsmemória küldés funkció volt kiválasztva, a [TX bélyegző] kiválasztása után törlésre kerül.*

### Egy TX bélyegző nyomtatása

→ Válassza ki a [TX bélyegző] lehetőséget az Alkalmazás képernyőn.

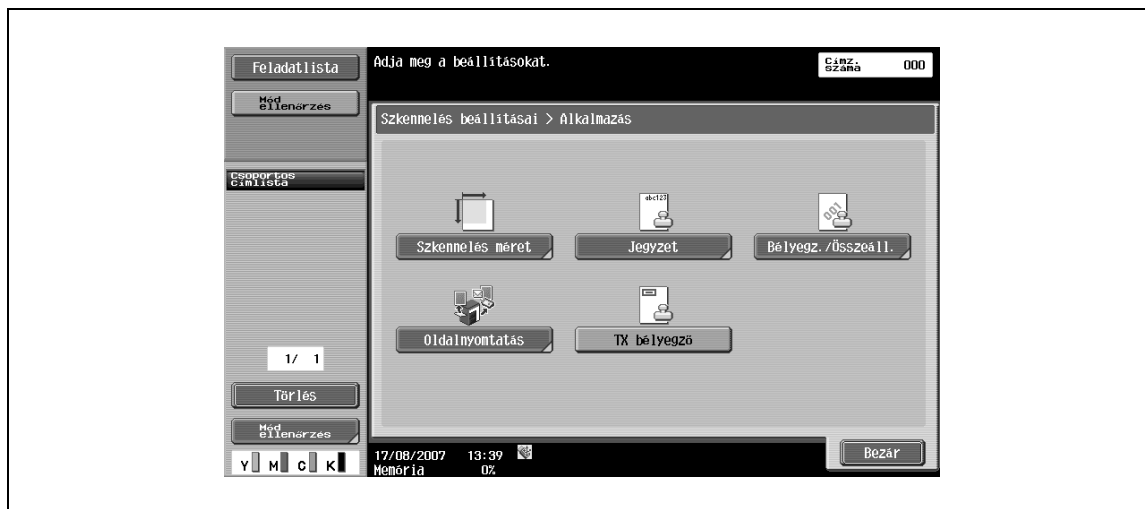

## 6.10.18 Dokumentum neve (E-mail/Felhasználói fiók/SMB/FTP/WebDAV/I-FAX)

→ Írja be a dokumentumnevet az érintőpanelen.

## 6.11 Eredeti beáll.

- Adja meg az eredeti beállítás típusát.

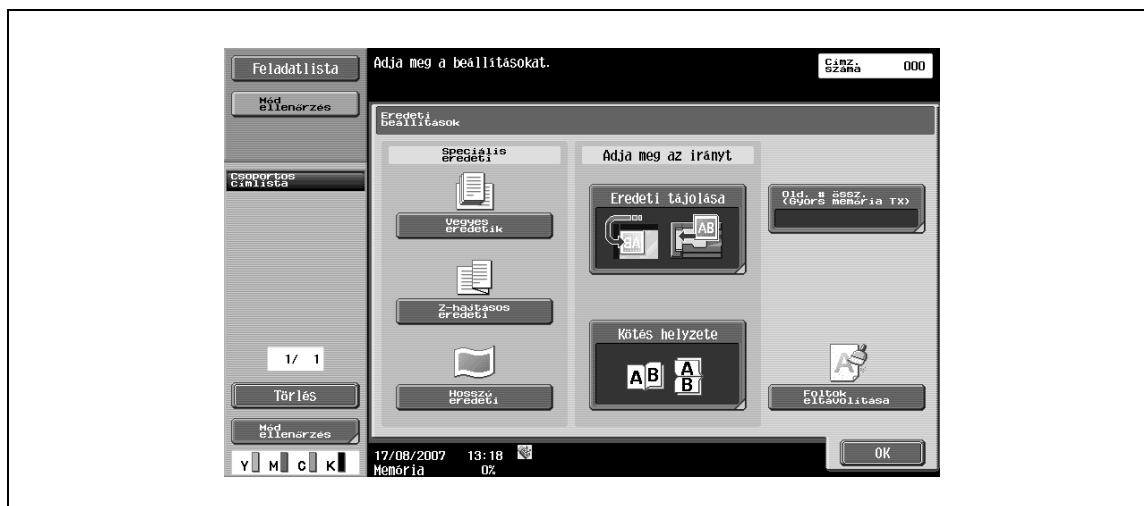

### Bővebb információk

*A speciális eredeti és a tájolási beállítások együtt használhatók.*

*Például, az eredeti tartalmazhat eltérő méretű vagy cikkcakkban hajtogatott lapokat.*

### 6.11.1 Speciális eredeti – Vegyes eredetiek

- Válassza ezt a beállítást, amikor különböző méretű dokumentumok lettek betöltve az automatikus dokumentumkezelőbe.  
A szkennelés sebessége csökken, mivel a készülék minden lap méretét a szkennelés előtt külön érzékeli.

### 6.11.2 Speciális eredeti – Z-hajtásos eredeti

- Ezt a beállítást kiválasztva, az automatikus dokumentumkezelőbe betöltött hossz alapján állapítja meg a harmonikaszzerűen hajtogatott eredeti méretét.

### 6.11.3 Speciális eredeti – Hosszú eredeti

- A szabványosnál hosszabb eredetiek esetén válassza ezt a beállítást.

### 6.11.4 Irány beállítása – Eredeti tájolása

- Válassza ki az eredeti tájolását.  
A szkennelés után az adatok olyan módon kerülnek feldolgozásra, hogy a tájolás helyes legyen.

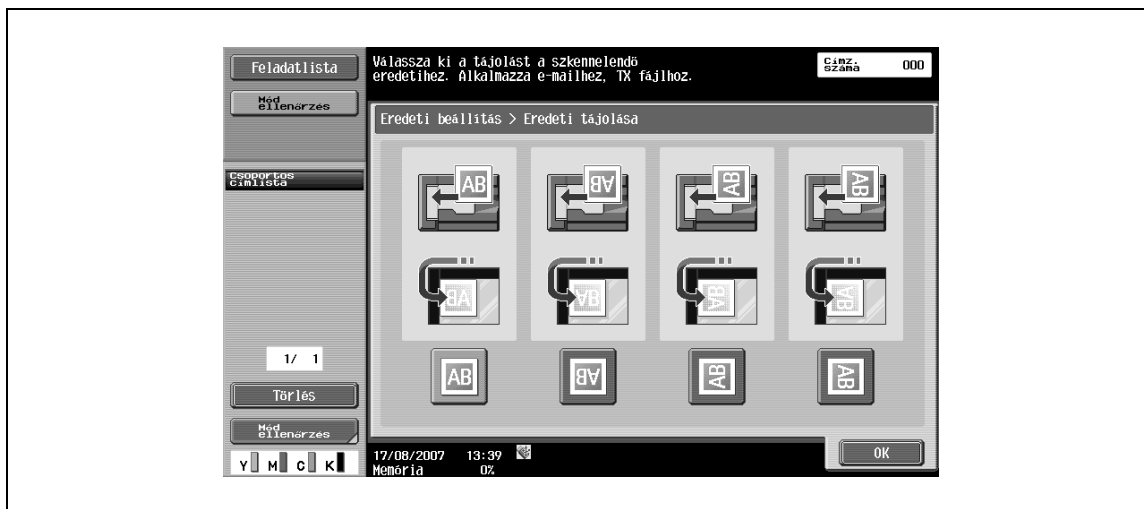

### 6.11.5 Irány beállítása – Kötés helyzete

- Válassza ki a kötés helyzetét, mint a lyukasztás vagy a tűzés helyzetét az eredetin.

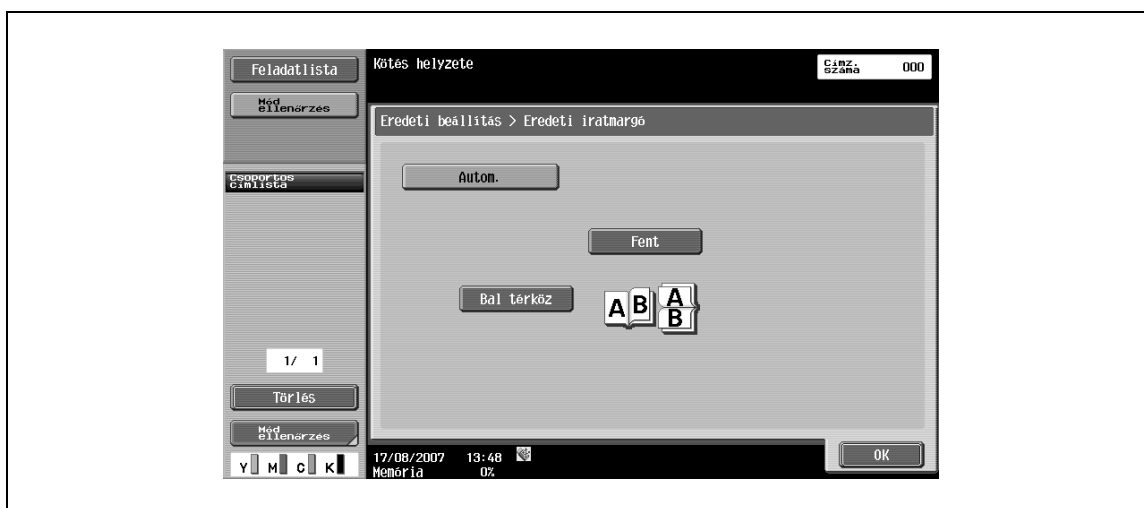

#### Bővebb információk

*Ez a funkció helyesbíti a tájolást kétoldalas eredetik szkennelése esetén, hogy a kötés helye ne legyen megfordítva.*

| Elem       | Leírás   |
|------------|--|
| Autom.     | Ha a lap hossza nem több mint 297 mm, a kötés a hosszú oldalon van, 297 mm felett pedig a rövid oldalon. |
| Fent       | Ezt a beállítást az iratmargóval felül elhelyezett eredeti esetén válassza.                              |
| Bal térköz | Ezt a beállítást az iratmargóval bal oldalon elhelyezett eredeti esetén válassza.                        |

### 6.11.6 Old. # össz. (Gyors memória TX) (G3)

A Gyors memória TX funkció használata esetén írja be az oldalak teljes számát a "\_\_\_ Oldalak" mezőbe, a forrás információk részére. A dokumentum az oldalszámok "oldalszám/összes oldal száma" formátumú feltüntetésével kerül elküldésre.

- 1 Válassza ki a Gyors memória TX funkciót.
- 2 Érintse meg az [Össz. # old.] gombot.
- 3 A számbillentyűk használatával írja be az eredetiben lévő oldalak számát.

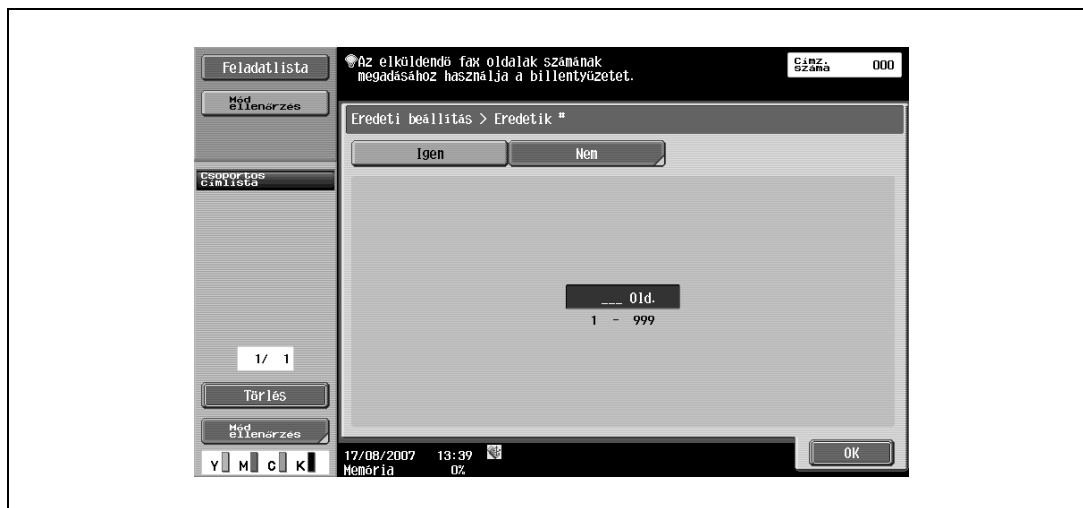

#### Bővebb információk

*Ha a megadott oldalszám eltér a valóságban szkennelt oldalak számától, a megadott oldalszám kerül nyomtatásra.*

*Ez a funkció letiltásra kerül a memóriából történő küldés esetén, mivel ekkor az oldalak száma automatikusan kerül kiosztásra.*



#### Bővebb információk

*Ez a funkció nem választható ki a következő funkciók bármelyikével egyszerre.*

*Küldés memóriából*

*Borító + 2-oldalas (Szkennelés beállításai – Szimplex/Duplex)*

*Keret törlése*

*Könyvmásolás*

*Szkennelés mérete*

*Vegyes eredetik*

*Lekérdezéses TX*

*Lekérdezéses RX*

*Hirdetőtábla*

*Időzített TX*

### 6.11.7 Foltok eltávolítása

- Ezt a beállítást kiválasztva csökkentheti a bal osztóúvegen lévő porszemek hatását, ha az eredetit az automatikus dokumentumkezelőbe tölti.

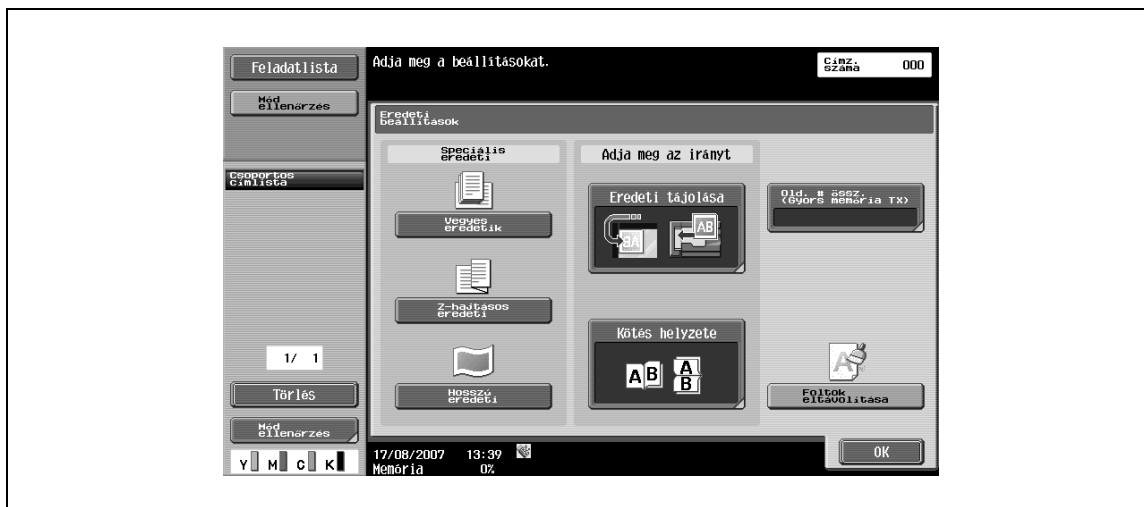

#### Bővebb információk

*Ha kiválasztásra kerül a "Foltok eltávolítása" beállítás, a szkennelés sebessége csökken.*

*Tisztítsa meg a bal oldali osztóúveget, ha az erősen szennyezett.*



## 6.12 Kommunikációs beállítás

### 6.12.1 Vonal beállítások (G3)

→ Adja meg a faxátvitelhez használt vonal beállításait.

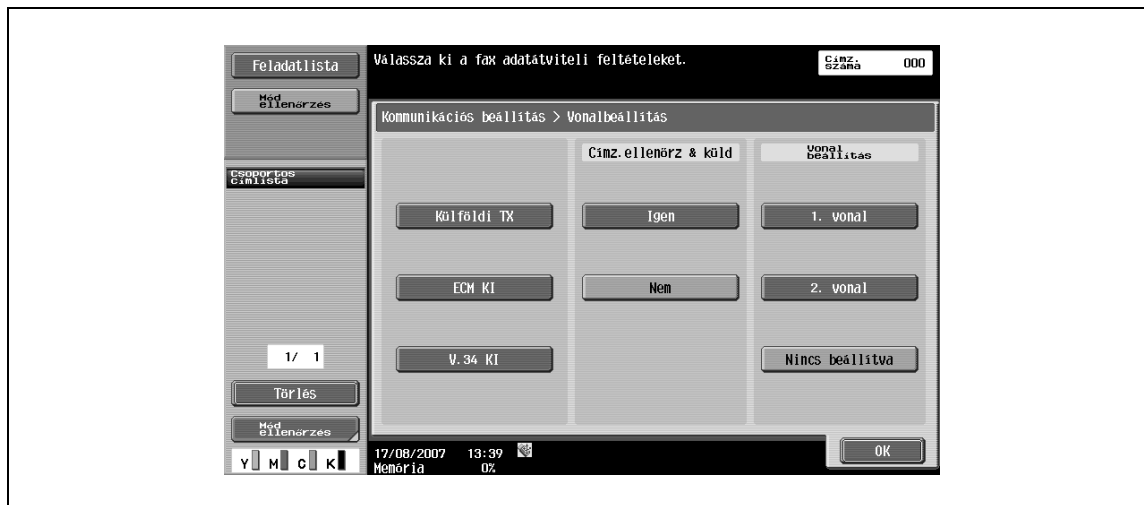

#### Külföldi TX

→ Egy gyenge kommunikációs feltételekkel rendelkező területre történő faxküldés esetén adjon meg egy csökkentett átviteli sebességet.



#### Bővebb információk

*Ezzel a funkcióval nem lehet együtt használni a következőket:*

*Lekérdezéses TX  
Lekérdezéses RX  
Hirdetőtábla*

#### ECM KI

→ Az ECM mód törlése az adatok küldéséhez.

- Az ECM mód az ITU-T (Nemzetközi távközlési szervezet) által meghatározott, hiba esetén újraküldést végző kommunikációs módszer. Mivel az ECM módon működő faxkészülékek kommunikáció során ellenőrzik a hibás adatokat, megelőzhető a képek elhomályosítása a telefonvonal zaja által. Az erősen zajos vonalak esetén a kommunikáció ideje valamivel hosszabb lehet, mint az "ECM KI" beállítás esetén. Az átvitel befejezése után a készülék automatikusan visszatér az ECM BE állapothoz.



#### Bővebb információk

*Az adatok küldése ECM módban történik, kivéve ha kiválasztásra kerül az ECM KI beállítás.*

*Ezzel a funkcióval nem lehet együtt használni a következőket:*

*Lekérdezéses RX  
Lekérdezéses TX  
V. 34 KI  
Hirdetőtábla regisztráció  
Hirdetőtábla lekérdezéses RX*

**V.34 KI**

A V. 34 egy, a super G3 fax kommunikációhoz használt kommunikációs mód. Előfordulhatnak olyan esetek, amikor nem lehetséges a kommunikáció super G3 módban, a telefonvonal állapotától függően, vagy ha a készülék egy helyi alközponton keresztül csatlakozik a telefonvonalhoz.

Faxok küldése ajánlott a V. 34 kikapcsolása. Az átvitel befejezése után a készülék automatikusan visszatér a V.34 módhoz.

**Bővebb információk**

*Ezzel a funkcióval nem lehet együtt használni a következőket:*

*Lekérdezéses RX*

*Lekérdezéses TX*

*Hirdetőtábla regisztráció*

*Hirdetőtábla lekérdezéses RX*

*ECM KI*

**Címz.ellenőrz & küld**

A fax csak azután kerül elküldésre miután a készülék összehasonlította a megadott faxszámot a fogadó készülék által küldött faxszám-információval (CSI) és az egyezést mutat. Ezzel megelőzhető a faxok téves küldése, mivel eltérő számok esetén a rendszer átviteli hibát jelez.

**Bővebb információk**

*A [Címz.ellenőrzés&küldés] végrehajtásához, a fogadó készüléken regisztrálva kell legyen a saját száma.*

**Vonal beállítás**

- 1** Az opciós többvonalas fax felszerelése esetén egy fax küldéséhez válassza ki az [1. vonal] vagy a [2. vonal] lehetőséget.
- 2** Válassza ki a vonalat az átvitelhez.

**Bővebb információk**

*Nem választható ki a vonal, ha a "Többvonalas beállítás" alatt a "2.vonal beállítása" paraméter értéke "Csak RX".*

## 6.12.2 E-mail beállítások (E-mail/I-FAX)

### E-mail beállítások

- Az e-mail üzenetek küldéséhez adja meg a dokumentum nevét, a tárgyat, a küldő címét és az üzenet törzsét.

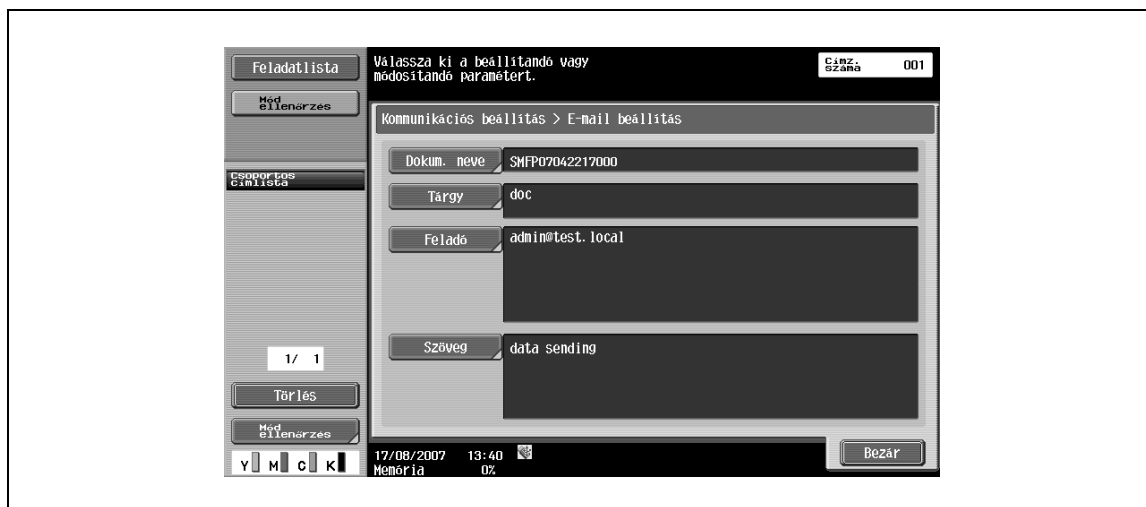

#### Dokum. neve

Megjeleníti a mentésre kerülő fájl nevét. A dokumentum nevéként a később megadott név jelenik meg, még akkor is, ha a dokumentum neve a Dokumentum átrendezése képernyőn került beállításra. Legfeljebb 30 karaktert írhat be.

#### Tárgy

A Segédfunkciók módban megadott szöveg automatikusan kijelzésre kerül.

- Érintse meg a [Közvetl. bemenet] gombot a szöveg módosításához.
  - Legfeljebb 64 karaktert írhat be.

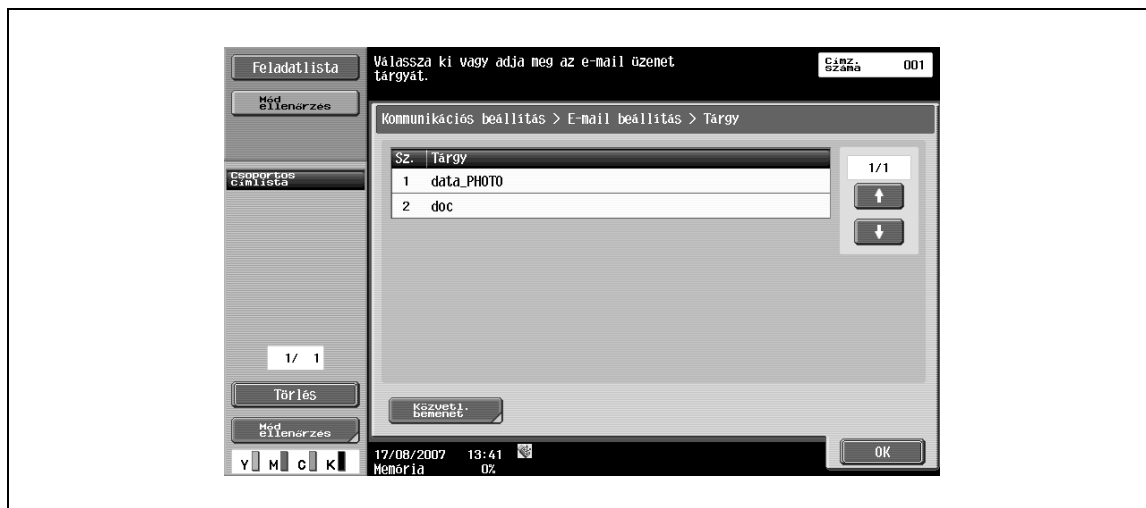

## Feladó

Megjeleníti a Segédfunkciók módban beállított felügyeleti e-mail címet.

→ Érintse meg a [Közvetlen bevitel] gombot a szöveg módosításához.

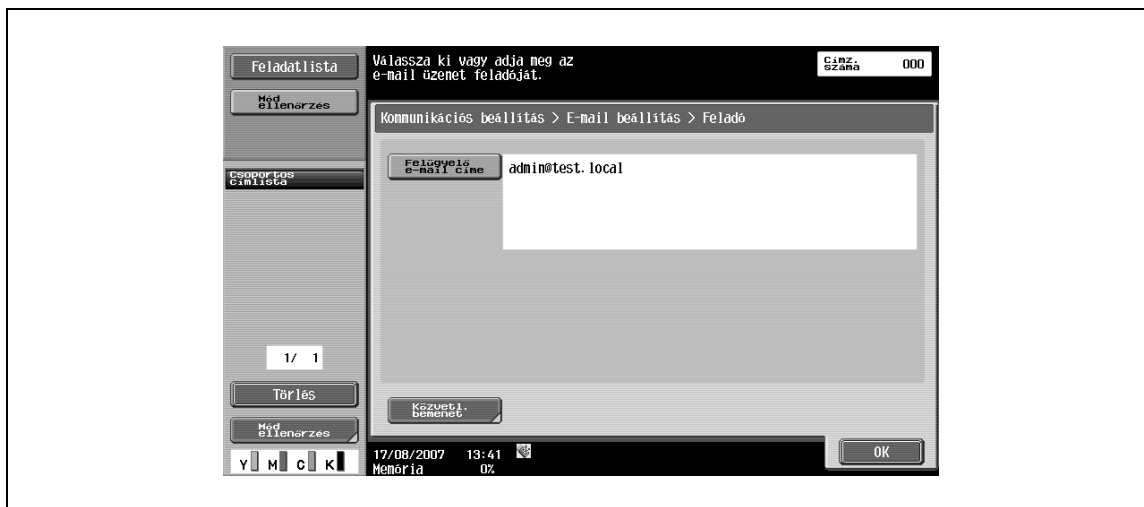

### Bővebb információk

*Internet fax esetén a készülék e-mail címe kerül használatba.*

*Ha a "Feladó cím módosítása" paraméter (amely a Felügyeleti beállítások képernyő [Rendszer beállítása] gombját, majd a [Felh. hozzáférés korlátozása], utána a [Művelet tiltás] gombot megérintve hívható elő) [Tilt] értékre lett állítva, a küldő címét nem lehet közvetlenül beírni.*

## Szöveg

A Segédfunkciók módban megadott szöveg jelenik meg.

→ Érintse meg a [Közvetl. bemenet] gombot a szöveg módosításához.  
– Legfeljebb 256 karaktert írhat be.



### 6.12.3 URL értesítés beállítás (Felhasználói fiók/FTP/SMB/WebDAV)

#### URL cím

→ Adja meg az e-mail címet, ahová a feladat befejezéséről szóló értesítés elküldésre kerül.

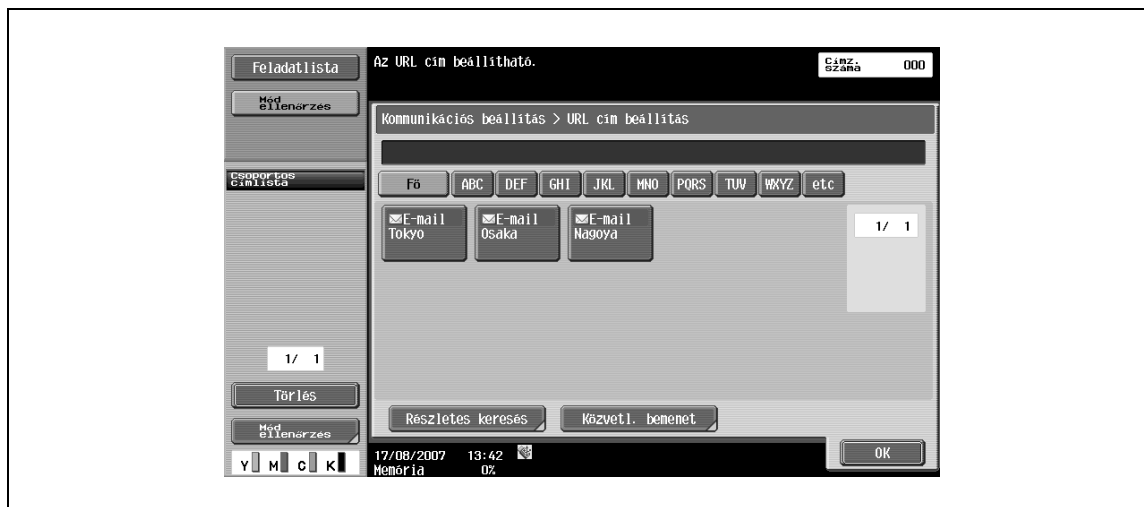

#### Bővebb információk

Az URL értesítéshez megadható címzettek lehetnek felhasználói fiók, FTP, SMB és WebDAV címzettek.

Még ha beállításra is került, ez a funkció nem működik a szkennelés e-mail-be, Internet fax vagy G3 fax funkciók esetén.

#### Részletes keresés

- 1 Keresse meg a címzett e-mail címét a Címjegyzékben.
- 2 A kereséshez írja be a címzett nevét vagy címének egy részét.
- 3 Válassza ki a [Név] vagy a [Cím] lehetőséget és írja be a keresési szöveget.



#### Közvetlen bevétel

→ Az érintőpanel írjon be egy e-mail címet.

## 6.12.4 Kommunikációs módszer beállításai (G3)

→ Adjon meg egy kommunikációs módszert.

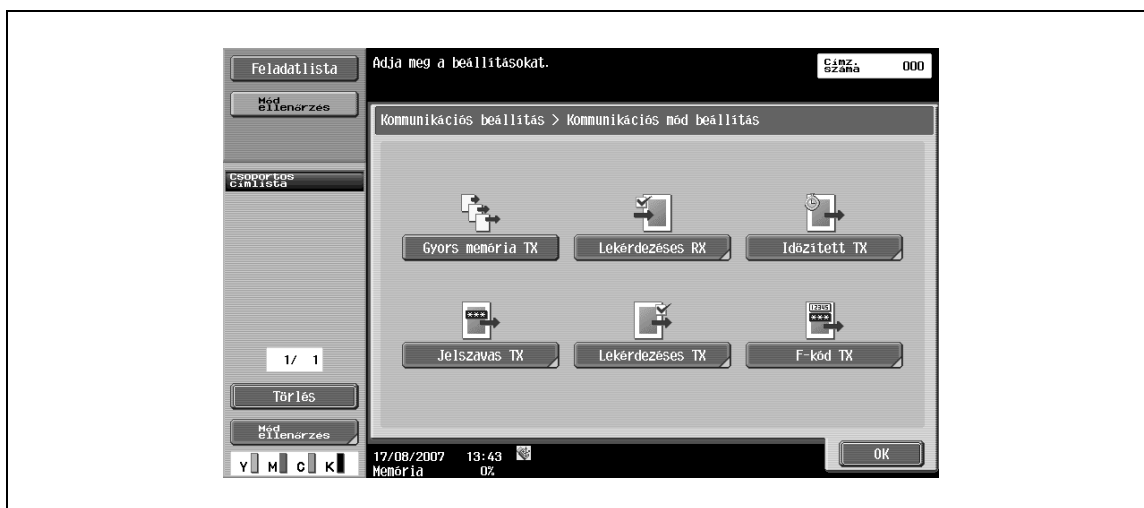

### Gyors memória TX

Ezen módszer esetén az eredeti egy oldalának szkennelése után azonnal elindul a fax adatátvitel. Még nagy oldalszámú eredeti esetén is, ez a funkció lehetővé teszi az adatátvitel a memória túlterhelése nélkül. Ha a vonal foglalt, az adatátvitel a felszabadulása után veszi kezdetét.

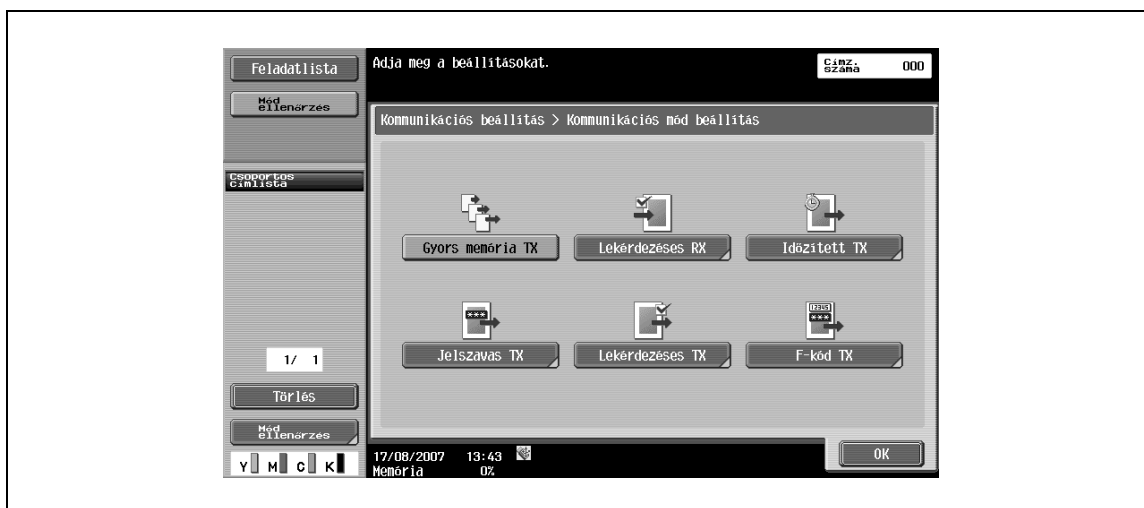

### Lekérdezéses RX – Normál

Ez a funkció lehetővé teszi, hogy egy küldésre meghatározott vagy lekérdezéses adatátvitelhez beállított dokumentum a küldő készüléken, a fogadótól érkező utasítás nyomán kerüljön küldésre. Ez abban esetben hasznos, ha a fogadó viseli a kommunikáció költségeit.

- Válassza ki a [Normál] lehetősége, majd válasszon egy címzettet.

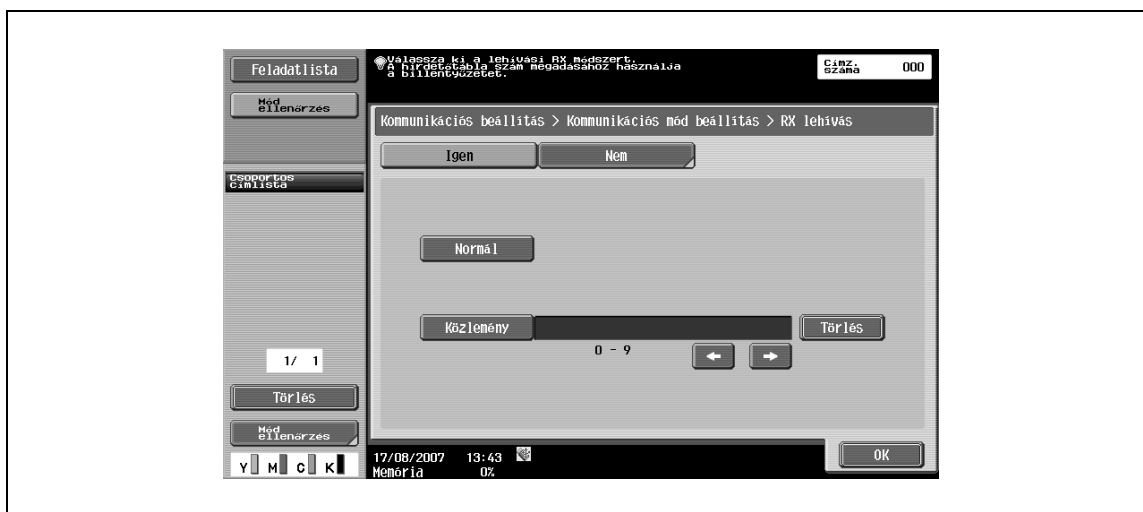

### Lekérdezéses RX – Közlemény

Ez a funkció lehetővé teszi, hogy az adatátvitelhez beállított hirdetőtábla felhasználó fiókban tárolt dokumentum a küldő készüléken, a fogadótól érkező utasítás nyomán kerüljön küldésre.

- Egy dokumentum fogadásához a hirdetőtábláról, válassza ki a [Közlemény] gombot, majd a számbillentyűk használatával írja be a hirdetőtábla számát. Ezután válassza ki a címzettet.

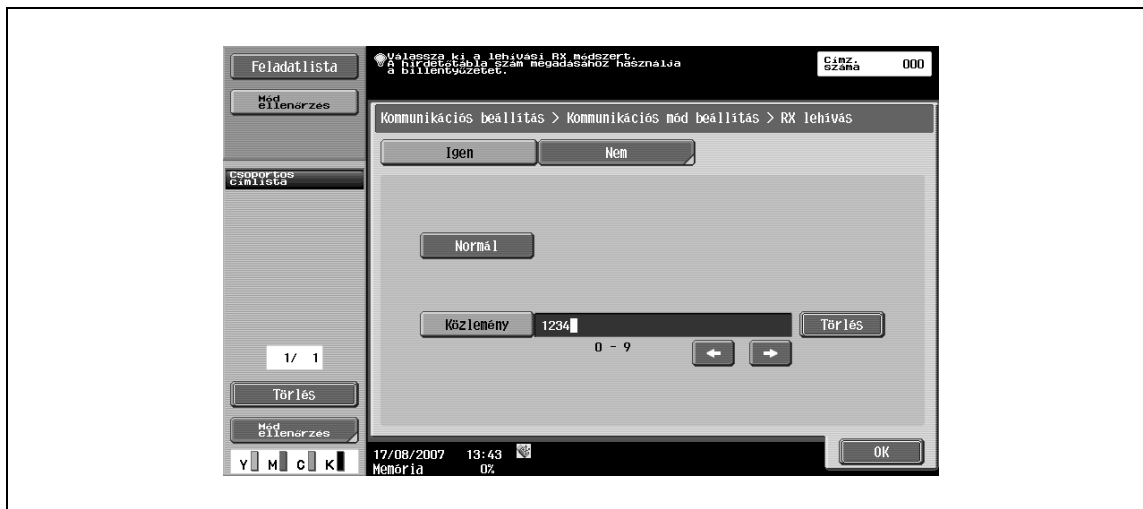



### Bővebb információk

A hirdetőtábla számaként egy legfeljebb 20 jegű szám használható.

Ezzel a funkcióval nem lehet együtt használni a következőket:

Gyors memória TX  
 Küldések memóriából  
 Keret törlés  
 Szkennelés mérete  
 Össz. # oldal  
 Vegyes eredeti  
 Z-hajtású eredeti  
 Hosszú eredeti  
 Kötés helyzete  
 Lekérdezéses TX  
 Külföldi TX  
 ECM KI  
 Jelszavas TX  
 F-kód TX  
 V. 34 KI  
 Külön szkennelés

### Időzített TX

Meghatározható az adatátvitel időpontja. Lehetőséget ad a kora reggeli vagy éjszakai csökkentett telefontdíjak alkalmazására.

→ A számbillentyűk használatával írja be a kommunikáció kezdetének időpontját.

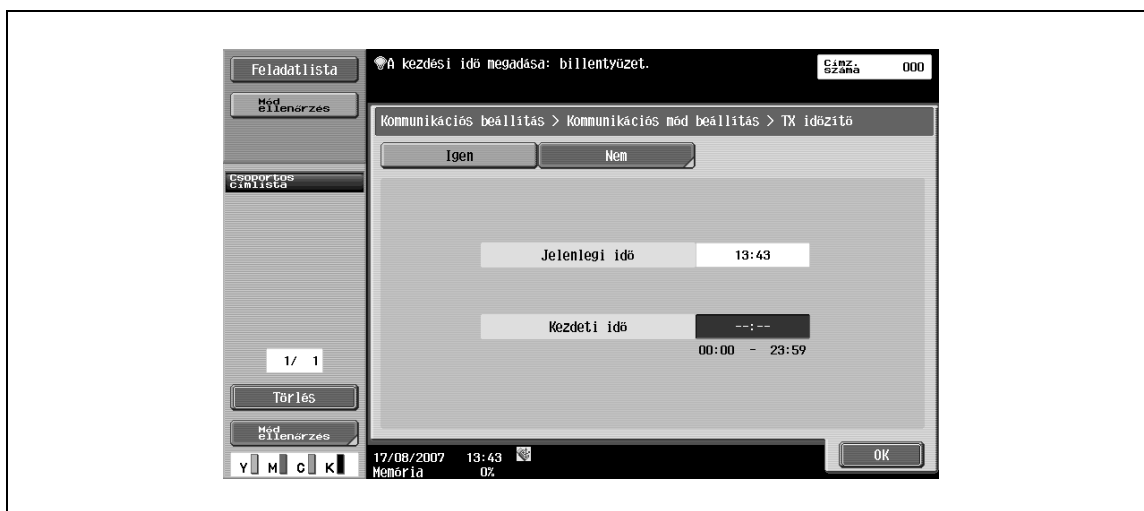

### Bővebb információk

Csak az időt lehet megadni. Adja meg az időpontot órában és percben.

A dátumot nem lehet meghatározni.



### Jelszavas TX

Az adatok küldése jelszavas védelemmel történik. Ha a fogadó készülék zárt hálózati fogadásra lett beállítva, a küldő készülék csak a zárt hálózati fogadási jelszóval tudja elküldeni a faxot.

Ez a funkció csak abban az esetben használható, ha a fogadó készülék rendelkezik a zárt hálózati (jelszavas) fogadás funkcióval.

- A számbillentyűk használatával írja be a jelszót.

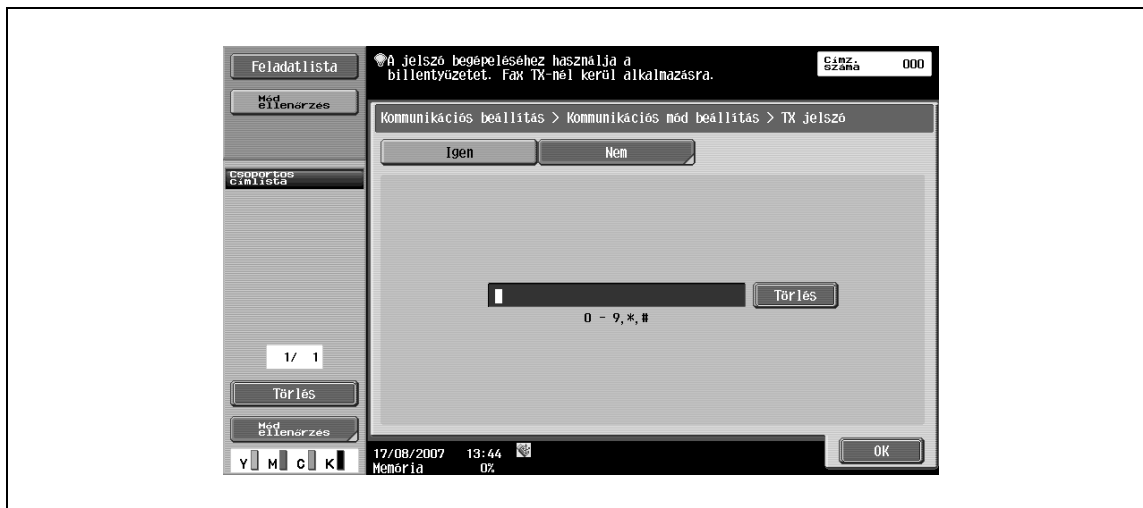

### Lekérdezéses TX – Normál

Ez a funkció eltárol egy dokumentumot a lekérdezéses küldéshez, amely a fogadó oldalról érkező utasítás nyomán kerül majd küldésre.

- A [Normál] kiválasztásával az eredeti szkennelésre kerül és egy lekérdezéses felhasználói fiókba kerül tárolásra.

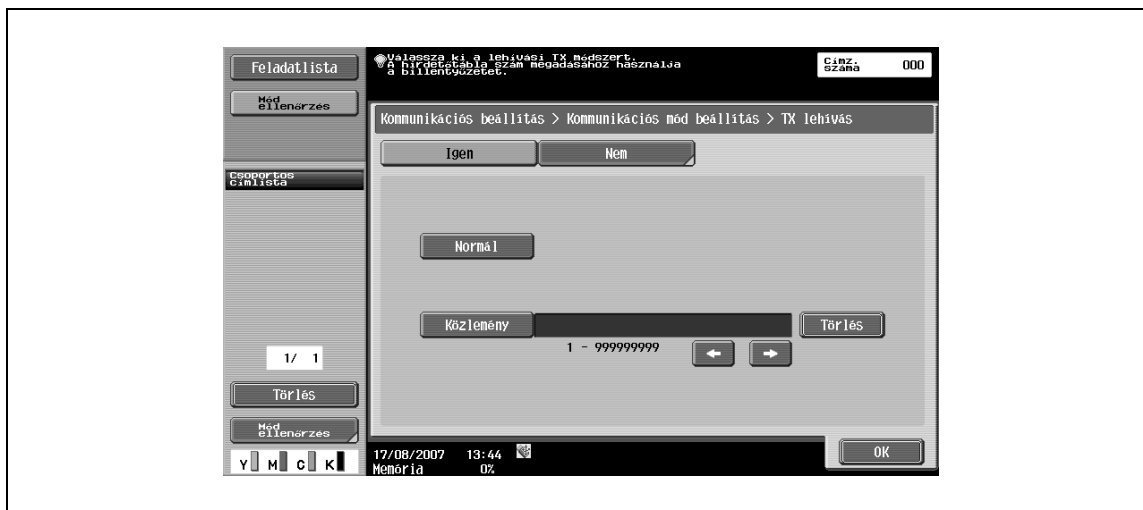

#### Bővebb információk

*Felhasználó hitelesítés alkalmazása esetén, ha olyan felhasználó jelentkezett be, amely számára nem engedélyezett a hozzáférés a mentett dokumentumokhoz, a lekérdezéses küldés letiltásra kerül.*

### Lekérdezéses TX – Közlemény

Ez a funkció egy hirdetőtábla felhasználói fiókban rögzít egy dokumentumot, amely a fogadó oldalról érkező utasítás nyomán kerül küldésre.

- 1 Válassza ki a [Közlemény] gombot.
- 2 A számbillentyűk használatával írja be a hirdetőtábla számát.
- 3 Kezdje el az eredeti szkennelését.

A dokumentum automatikusan az előzetesen létrehozott hirdetőtábla felhasználói fiókba kerül tárolásra.

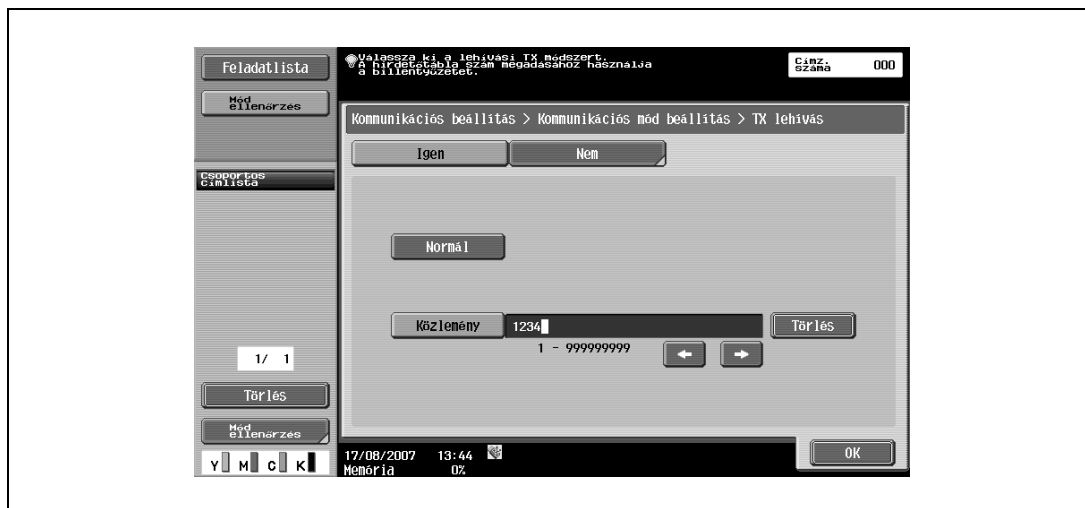

#### Bővebb információk

*A hirdetőtábla száma 1 és 999999999 között szám lehet.*

*Egy hirdetőtábla felhasználói fiókban csak egy dokumentum regisztrálható.*

*Legfeljebb 10 hirdetőtábla felhasználói fiók regisztrálható a készüléken.*



#### Bővebb információk

*Ezzel a funkcióval nem lehet együtt használni a következőket:*

*Gyors memória TX  
Küldés memóriából  
Összes # oldal  
Lekérdezéses TX  
Időzített TX  
Külföldi TX  
ECM KI  
Jelszavas TX  
F-kód TX  
V. 34 KI*

**F-kód TX**

Az adatokat a fogadó egy meghatározott felhasználói fiókjába küldi, a SUB cím és a küldő azonosító megadásával. Az alábbi két felhasználói fióktípus határozható meg.

- Bizalmas adatátvitel
    - Az adatok a fogadó bizalmas adatátviteli fiókjába kerülnek küldésre. Írja be a felhasználói fiók számát, mint SUB címet, majd a bizalmas adatátvitelhez használt jelszót, mint küldő azonosítót.
  - Továbbítási adatátvitel
    - Az adatok a továbbítási adatátviteli felhasználói fiókba kerülnek küldésre, ha a fogadó készülék elosztási továbbítási funkcióval rendelkezik. Írja be a továbbítási fiók számát, mint SUB címet, majd a továbbított adatátvitelhez használt jelszót, mint küldő azonosítót.
- Adja meg a fogadó SUB címét vagy az adatátvitel azonosítóját.

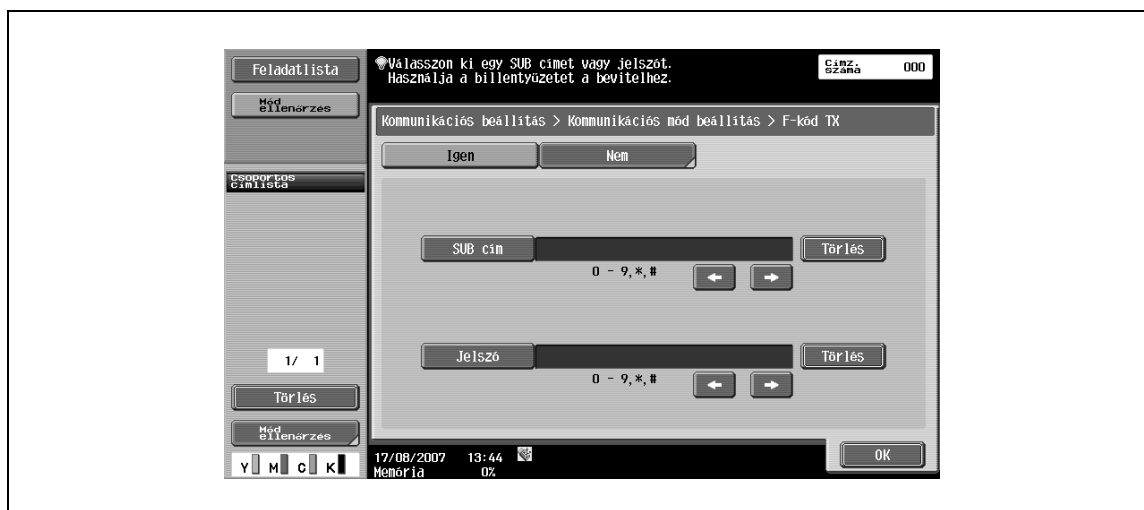
**Bővebb információk**

*Az F-kód használatához a fogadó készüléknek rendelkezni kell az F-kód funkcióval.*

**6.12.5 E-mail titkosítás (E-mail)**

Ez a paraméter akkor jelenik meg, ha az "S/MIME kommunikációs beállítás" értéke "BE" (a Felügyeleti mód Hálózati beállítás képernyőjén, az [E-mail beállítások] alatt).

- Állítsa be, hogy kerüljenek-e titkosításra a kiküldött e-mailek vagy sem.

**6.12.6 Digitális aláírás hozzáadása (E-mail)**

Ez a paraméter akkor jelenik meg, ha az "S/MIME kommunikációs beállítás" értéke "BE" (a Felügyeleti mód Hálózati beállítás képernyőjén, az [E-mail beállítások] alatt).

- Válassza ki, hogy hozzáadásra kerüljön-e digitális aláírás a kiküldött e-mail üzenetekhez.

**Bővebb információk**

*Előfordulhat, hogy ez a paraméter nem használható vagy egyszerű aláírásra állított, az elvégzett S/MIME kommunikációs beállításoktól függően.*

### 6.12.7 Fax fejléc beállításai (G3/IP/I-FAX)

- 1 Adja meg, hogy egy faxküldés esetén hozzáadásra kerüljenek-e a küldő információi.
- 2 Válasszon egyet a küldő nevek listájáról.

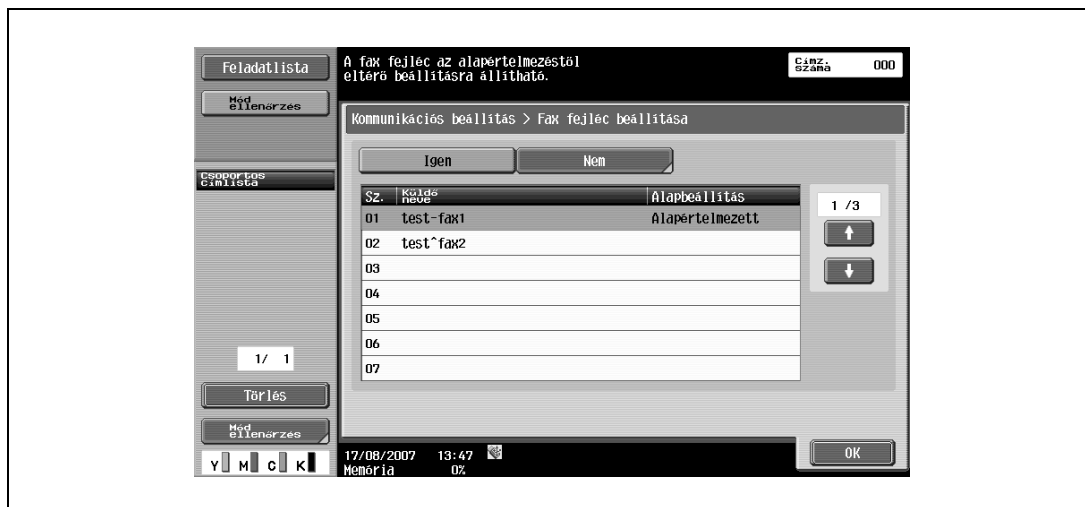

#### Bővebb információk

Az eredetihez a küldő információiként hozzáadásra kerülő részletek beállítására használja a "Fejléc információk" funkciót a "Felügyeleti beállítások" között.

A "Felügyeleti beállítás" "Fejléc/lábléc helye" funkciójával beállíthatja, hogy miként kerüljenek hozzáadásra a küldő információi.

## 6.13 Újratárcsázás (G3/IP)

Újratárcsázás alatt ugyanazon fogadó újbóli felhívását értjük.

Újratárcsázás egy adott időtartam után kerül végrehajtásra, ha az adatátvitel a foglalt vonal miatt nem sikerült.

### 6.13.1 Újratárcs.

Ha az adatátvitel a foglalt vonal miatt nem sikerült, a fogadó száma a Telefonvonal beállítások képernyőn beállított számú alkalommal automatikusan újratárcsázásra kerül.

A sikeres újratárcsázásig az adatátvitel egy tervezett feladatként az újratárcsázási várakozási sorba kerül.



#### Bővebb információk

*Gyári alapbeállításként, az automatikus újratárcsázás három perces időközökkel, háromszor kerül végrehajtásra.*

### 6.13.2 Kézi újratárcsázás

Az újratárcsázási várakozási sorból egy feladat újratárcsázását a Feladat részletei képernyőn lehet elvégezni.

- 1 Nyomja meg a [Feladatlista] gombot.
- 2 Nyomja meg a [Feladat részletei] gombot.
- 3 Nyomja meg a [Küldés] gombot.
- 4 Válasszon egy feladatot a "Jelenlegi feladatok" alatt.
- 5 Érintse meg az [Újratárcs.] gombot.



### 6.13.3 Újraküldés (G3)

Ha a Telefonvonal beállítások során meghatározott számú automatikus újratárcsázás után az adatátvitel továbbra is sikertelen marad, a feladat az újraküldési felhasználói fiókba kerül tárolásra. A kézi újratárcsázáshoz nyissa meg az újraküldési felhasználói fiókot.

- 1 Válassza ki az újraküldeni kívánt feladatot.
- 2 Érintse meg a [Fax] gombot.

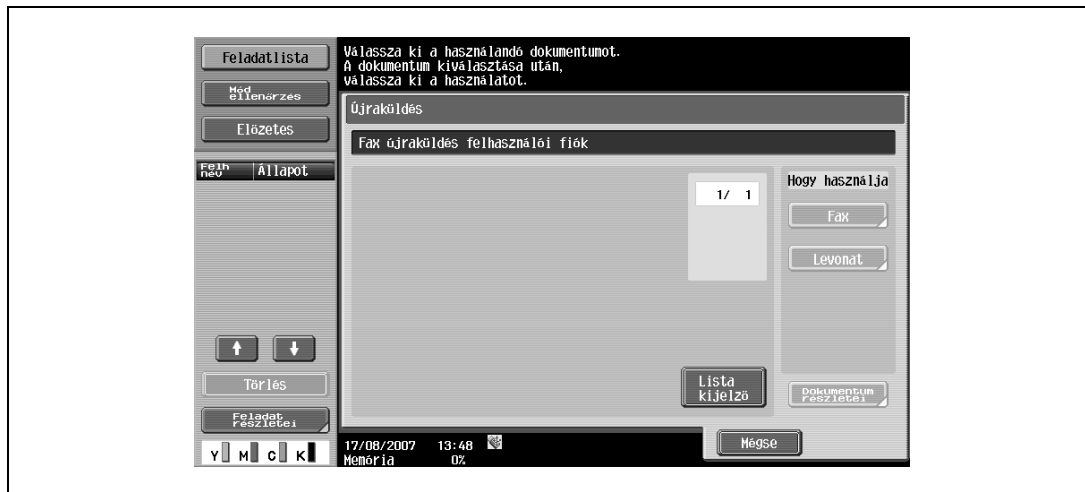

#### Bővebb információk

Egy feladat akkor kerül tárolásra az újraküldési felhasználói fiókba, ha a "Felügyeleti beállítások" között előzetesen beállításra került a "Hiányos TX tárolása" funkció.

## 6.14 Menüszerkezetek a Felhasználói módban

A következők során a felhasználói beállításokban megadható elemek kerülnek ismertetésre. Ez a menüszerkezet a hálózati szkenneléshez, a G3 faxhoz és a hálózati faxhoz kapcsolódó elemeket tartalmazza.

### 6.14.1 Cím/Felh. fiók

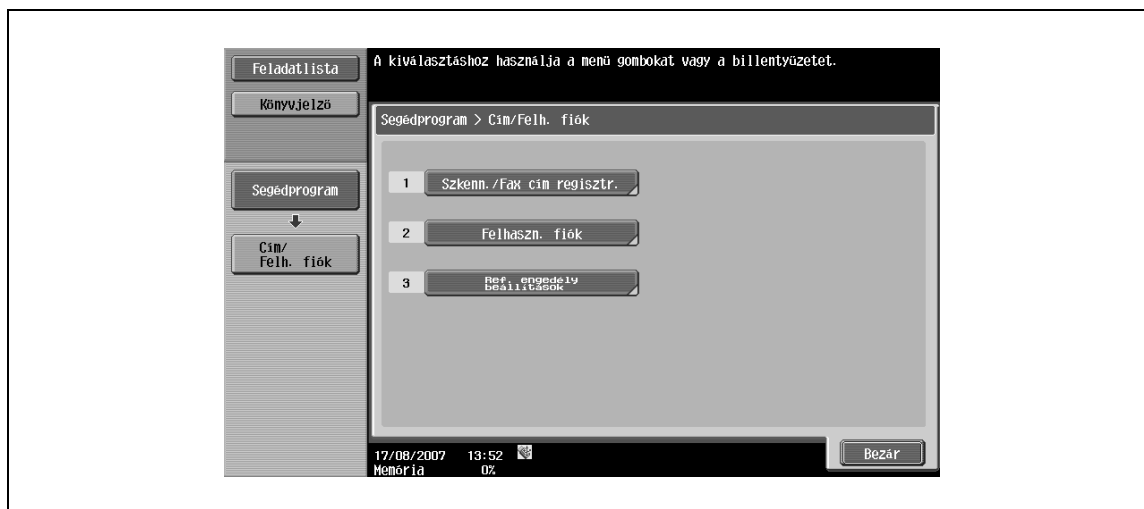

| Első szintű menü                     | Második szintű menü | Harmadik szintű menü             | Negyedik szintű menü |
|--------------------------------------|---------------------|----------------------------------|----------------------|
| [1] Szkennelés/Fax cím regisztrálása | [1] Címjegyzék      | [1] E-mail (o. 6-106)            | Sz.                  |
|                                      |                     |                                  | Név                  |
|                                      |                     |                                  | E-mail cím           |
|                                      |                     |                                  | Index                |
|                                      |                     |                                  | Ikon                 |
|                                      |                     | [2] Felhasználói fiók (o. 6-109) | Sz.                  |
|                                      |                     |                                  | Név                  |
|                                      |                     |                                  | Felh. fiók           |
|                                      |                     |                                  | Index                |
|                                      |                     |                                  | Ikon                 |
|                                      |                     | [3] Fax (o. 6-112)               | Sz.                  |
|                                      |                     |                                  | Név                  |
|                                      | Cím                 |                                  |                      |
|                                      | Vonal beállítások   |                                  |                      |
|                                      | Index               |                                  |                      |
|                                      | Ikon                |                                  |                      |
| [4] PC (SMB) (o. 6-116)              | Sz.                 |                                  |                      |
|                                      | Név                 |                                  |                      |
|                                      | Felhaszn.AZ         |                                  |                      |
|                                      | Jelszó              |                                  |                      |
|                                      | Gazdagép címe       |                                  |                      |
|                                      | Fájl-útvonal        |                                  |                      |
|                                      | Referencia          |                                  |                      |
|                                      | Index               |                                  |                      |
|                                      | Ikon                |                                  |                      |

| Első szintű menü                     | Második szintű menü            | Harmadik szintű menü      | Negyedik szintű menü |
|--------------------------------------|--------------------------------|---------------------------|----------------------|
| [1] Szkennelés/Fax cím regisztrálása | [1] Címjegyzék                 | [5] FTP (o. 6-120)        | Sz.                  |
|                                      |                                |                           | Név                  |
|                                      |                                |                           | Gazdagép címe        |
|                                      |                                |                           | Fájl-útvonal         |
|                                      |                                |                           | Felhaszn.AZ          |
|                                      |                                |                           | Jelszó               |
|                                      |                                |                           | Névtelen             |
|                                      |                                |                           | PASV mód             |
|                                      |                                |                           | Proxy                |
|                                      |                                |                           | Portszám             |
|                                      |                                | Index                     |                      |
|                                      |                                | Ikon                      |                      |
|                                      |                                | [6] WebDAV (o. 6-124)     | Sz.                  |
|                                      |                                |                           | Név                  |
|                                      |                                |                           | Felhaszn.AZ          |
|                                      |                                |                           | Jelszó               |
| Gazdagép címe                        |                                |                           |                      |
| Fájl-útvonal                         |                                |                           |                      |
| Proxy                                |                                |                           |                      |
| SSL beállítás                        |                                |                           |                      |
| Portszám                             |                                |                           |                      |
| Index                                |                                |                           |                      |
| Ikon                                 |                                |                           |                      |
| [7] IP-cím fax (o. 6-128)            | Sz.                            |                           |                      |
|                                      | Név                            |                           |                      |
|                                      | Gazdagép címe                  |                           |                      |
|                                      | Portszám                       |                           |                      |
|                                      | Rendeltetési gép típusa        |                           |                      |
|                                      | Index                          |                           |                      |
|                                      | Ikon                           |                           |                      |
| [8] Internet Fax (o. 6-131)          | Sz.                            |                           |                      |
|                                      | Név                            |                           |                      |
|                                      | E-mail cím                     |                           |                      |
|                                      | RX képesség(rendeltetési hely) |                           |                      |
|                                      | Index                          |                           |                      |
|                                      | Ikon                           |                           |                      |
| [3] Csoport (o. 6-134)               | Név                            |                           |                      |
|                                      | Csoport beáll.                 |                           |                      |
|                                      | Ikon                           |                           |                      |
| [4] E-mail beállítások               | [1] E-mail tárgya (o. 6-136)   |                           |                      |
|                                      | [2] E-mail szövege (o. 6-137)  |                           |                      |
|                                      |                                |                           |                      |
| [3] Referencia engedély beállításai  | [1] Cím szint beállítás        | [1] Címjegyzék (o. 6-143) |                      |
|                                      |                                | [2] Csoport (o. 6-144)    |                      |
|                                      |                                | [3] Program (o. 6-144)    |                      |



## 6.14.2 Felhasználói beállítás

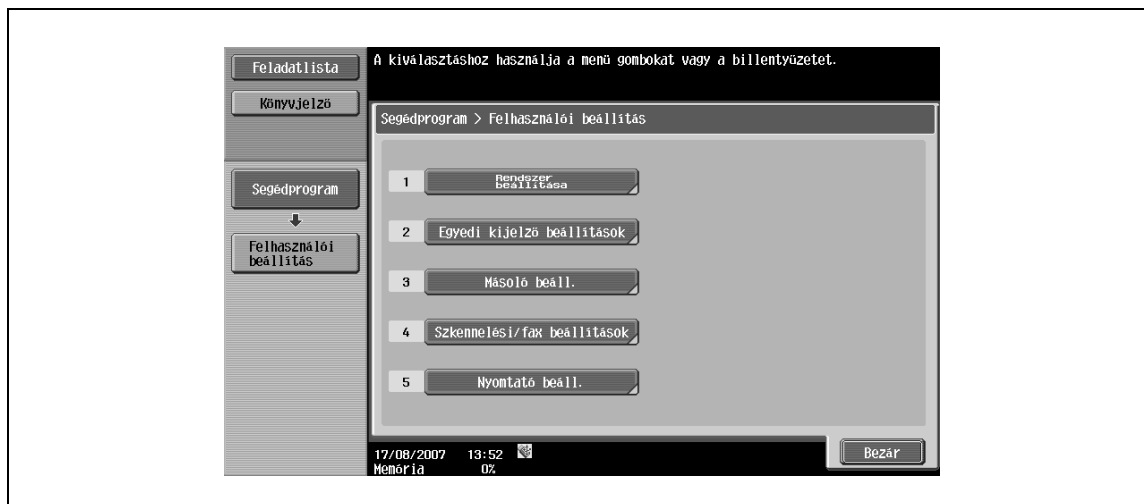

| Első szintű menü                | Második szintű menü                                    | Harmadik szintű menü                        | Negyedik szintű menü |
|---------------------------------|--|---|----------------------|
| [2] Egyedi kijelző beállítások  | [2] Szkennelési/fax beállítások                        | Alapértelmezés fül (o. 6-145)               |                      |
|                                 |  | Program alapértelmezés (o. 6-146)           |                      |
|                                 |  | Címjegyzék alapértelmezett index (o. 6-146) |                      |
|                                 |  | Gyorshívó gomb 1 (o. 6-147)                 |                      |
|                                 |  | Gyorshívó gomb 2 (o. 6-147)                 |                      |
|                                 |  | Alapértelmezett címjegyzék (o. 6-147)       |                      |
|                                 | [4] Aktív fax képernyő                                 | TX kijelző (o. 6-148)                       |                      |
|                                 | RX kijelző (o. 6-148)                                  |   |                      |
|                                 | [7] Keresési opciók beállítása                         | Nagybetűk és kisbetűk (o. 6-149)            |                      |
|                                 |  | Keresési opciók képernyő (o. 6-149)         |                      |
| [4] Szkennelési/fax beállítások | JPEG tömörítés szintje (o. 6-150)                      |   |                      |
|                                 | Fekete tömörítés szint (o. 6-150)                      |   |                      |
|                                 | TWAIN zárolási idő (o. 6-151)                          |   |                      |
|                                 | Alapértelmezett szkennelési/fax beállítások (o. 6-151) |   |                      |
|                                 | Kompakt PDF/XPS tömörítési szint (o. 6-152)            |   |                      |

## 6.14.3 Szkenelési/Fax program előhívása

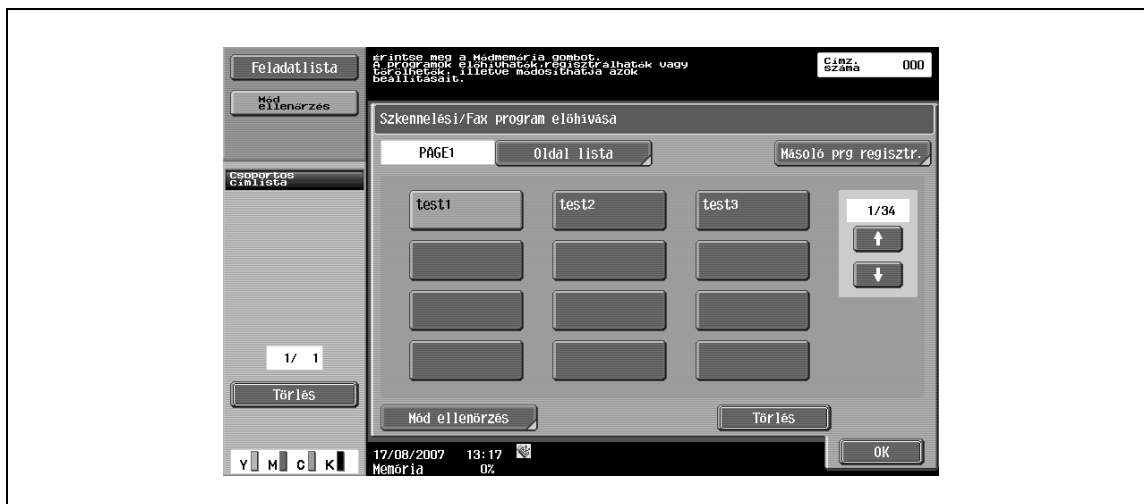

| Első szintű menü     | Második szintű menü                            | Harmadik szintű menü | Negyedik szintű menü |
|----------------------|--|----------------------|----------------------|
| Másoló prg regisztr. | Név (o. 6-138)                                 |                      |                      |
|                      | Cím (o. 6-139)                                 |                      |                      |
|                      | URL cím (o. 6-139)                             |                      |                      |
| Mód ellenőrzés       | Ellenőrizze a címet (o. 6-140)                 |                      |                      |
|                      | Szkennelési beállítások jóváhagyása (o. 6-140) |                      |                      |
|                      | Eredeti beállítások ellenőrzése (o. 6-141)     |                      |                      |
|                      | Kommunikációs beállítások (o. 6-141)           |                      |                      |
|                      | E-mail beállítások jóváhagyása (o. 6-141)      |                      |                      |
|                      | URL cím beállítás ellenőrzése (o. 6-142)       |                      |                      |
| Törles               |  |                      |                      |

## 6.15 Cím/Felhasználói fiók

A címjegyzékben legfeljebb 2.000 rendeltetési hely címe regisztrálható.



### Bővebb információk

*Ha a Felügyeleti módban a "Címek regisztrálása és módosítása" tiltásra került, ezeket a beállításokat a Felügyeleti beállítás képernyőn, a "Cím/Felh. fiók" művelettel végezze el.*

### 6.15.1 A Cím/Felhasználói fiók képernyő előhívása

- 1 A Cím/Felh. fiók képernyő megjelenítéséhez, nyomja meg a [Kieg./Számológép] gombot a kezelőpanelen.
- 2 Érintse meg a [Cím/Felh. fiók] gombot.

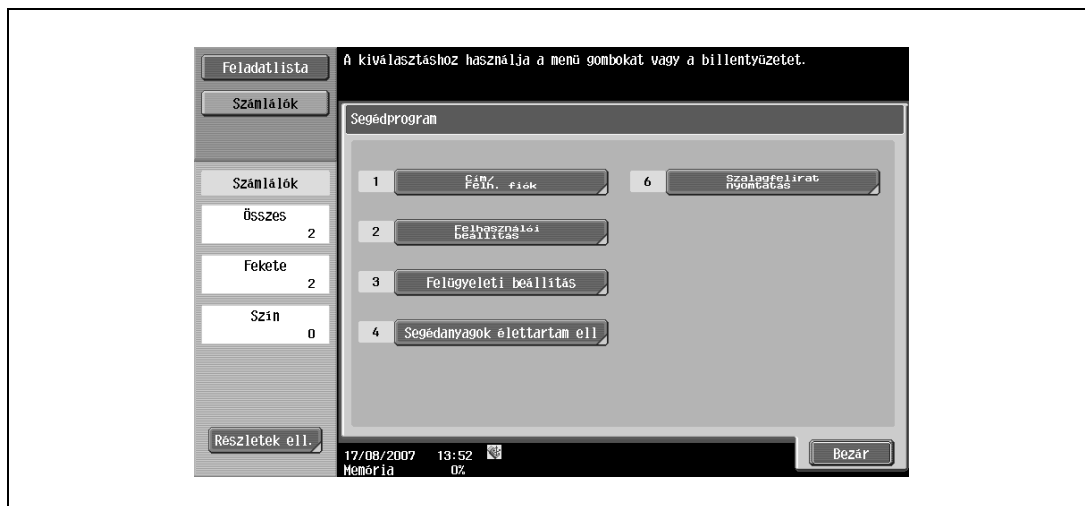

### Bővebb információk

*A Segédprogramok képernyőn lévő elemeket a mellettük feltüntetett számnak megfelelő számbillentyű lenyomásával is kiválaszthatja. Az [1 Cím/Felh. fiók] esetén nyomja meg az [1] gombot a számbillentyűzeten.*

## 6.15.2 Címjegyzék – E-mail

E-mail címek regisztrálhatók.

→ Egy új cím regisztrálásához, érintse meg az [Új] gombot.

1/2 képernyő

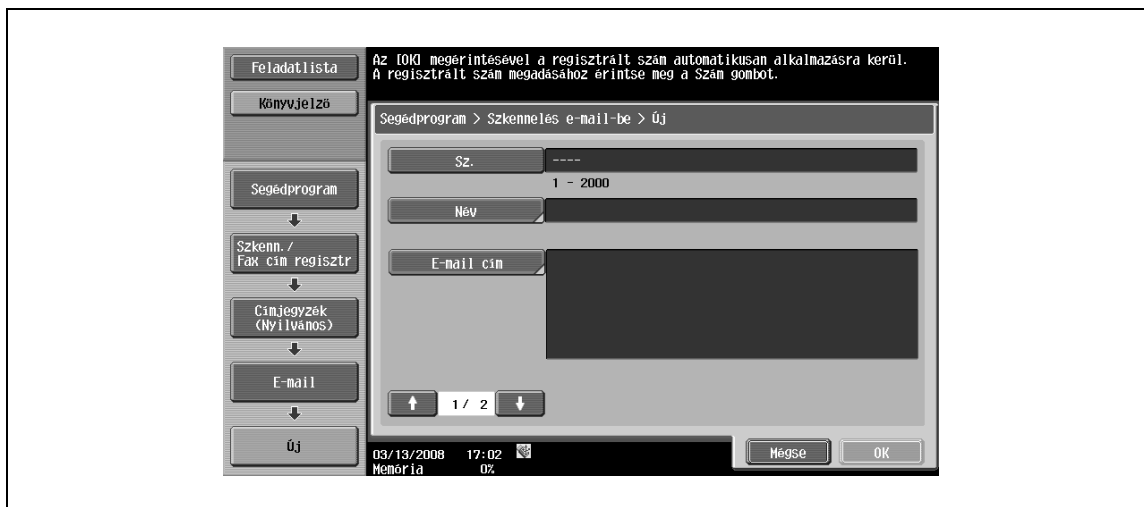

2/2 képernyő

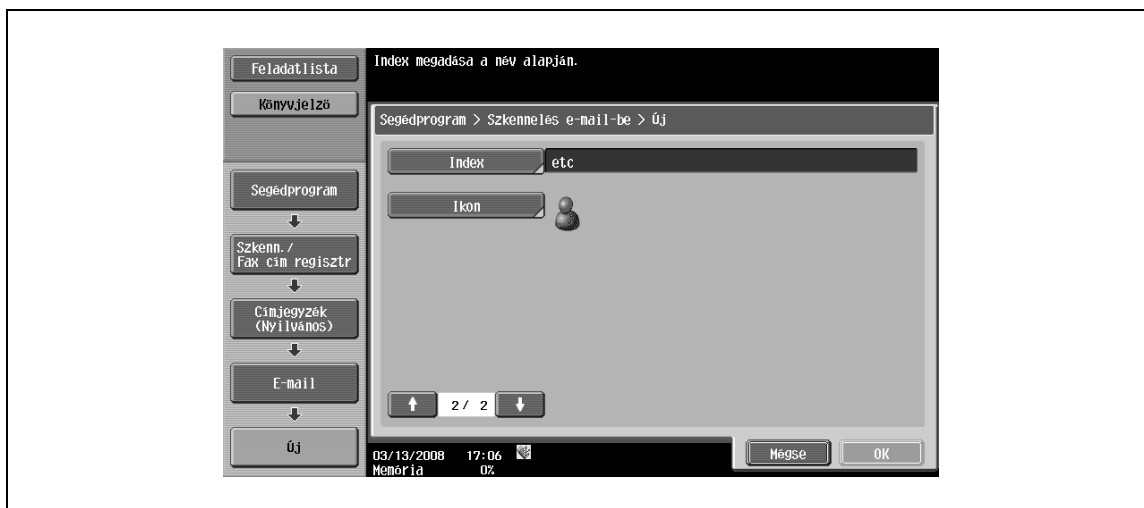

### Bővebb információk

Egy regisztrált cím ellenőrzéséhez, válassza ki a kívánt regisztrációs nevet, majd érintse meg a [Mód ellenőrzés] gombot.

Egy regisztrált cím módosításához, válassza ki a kívánt regisztrációs nevet, majd érintse meg a [Szerkeszt] gombot. A Szerkesztés képernyőn nem lehet módosítani a regisztrációs számot.

Egy regisztrált cím törléséhez, válassza ki a kívánt regisztrációs nevet, majd érintse meg a [Törlés] gombot.

**Szám**

- Érintse meg a [Sz.] gombot, majd írja be a regisztrációs számot a címjegyzékbe 1 és 2.000 között. Amikor megjelenik a képernyő, a legkisebb szabad számot tartalmazza.

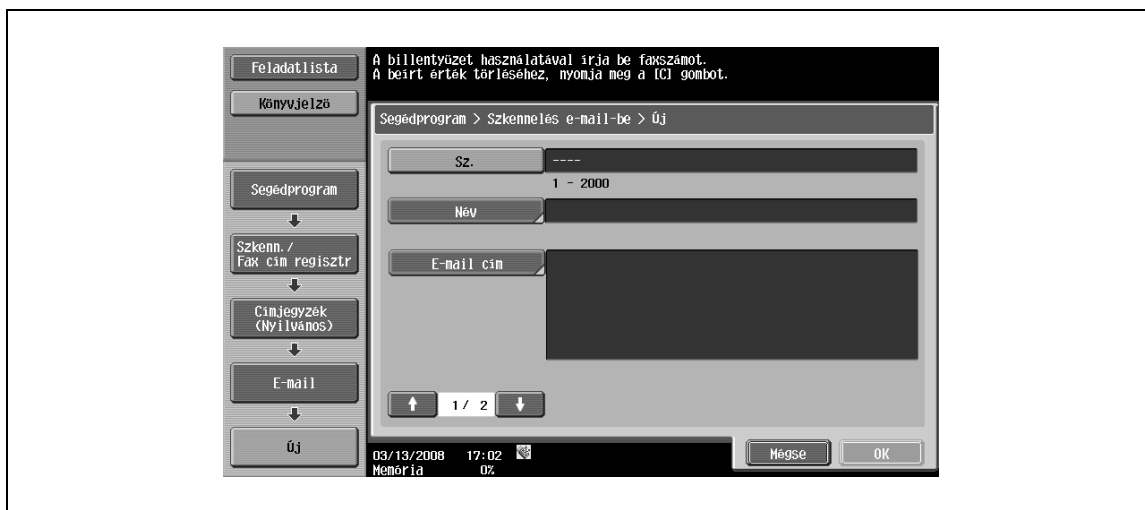
**Név**

- Az érintőpanelen írja be a regisztrációs nevet a címjegyzékbe, legfeljebb 24 karaktert használva.

**E-mail cím**

- Írja be a rendeltetési hely e-mail címét az érintőpanelen.

**Index**

- Válassza ki az index karaktereket.
  - A gyakran használt címzetteket egyidejűleg rendelje hozzá a [Fő] csoporthoz. Ezzel a beállítással felgyorsítja a keresést.

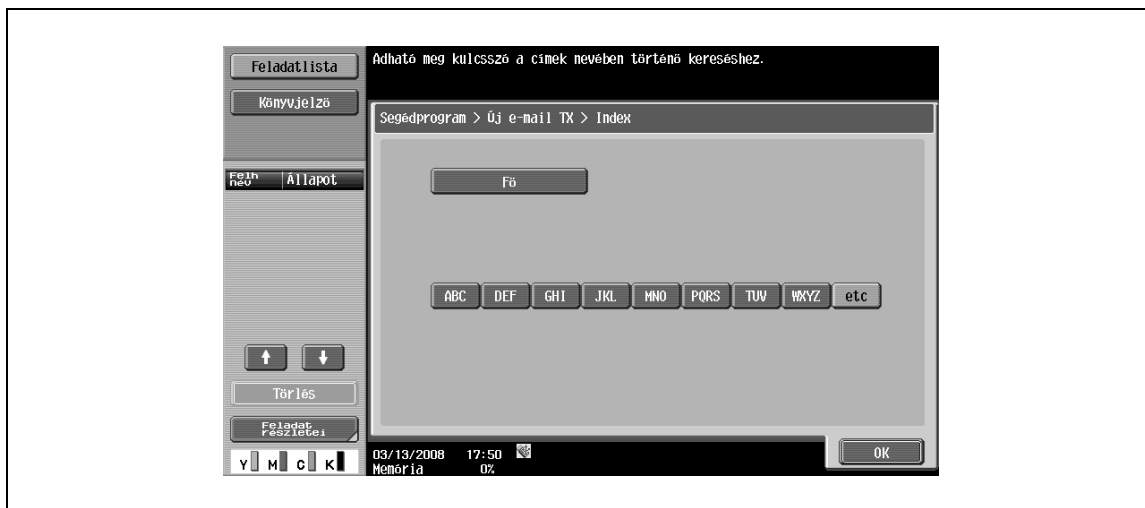

**Ikon**

→ Válassza ki az ikont.

**Bővebb információk**

*Az ikonok az Image Panel (Kép-panel) funkcióval kerülnek használatba, amely az opciós LK-101 egység felszerelése esetén működik.*

### 6.15.3 Címjegyzék – Felhasználói fiók

Rendeltetési helyek regisztrálhatók a felhasználói fiókok részére.

→ Egy új cím regisztrálásához, érintse meg az [Új] gombot.

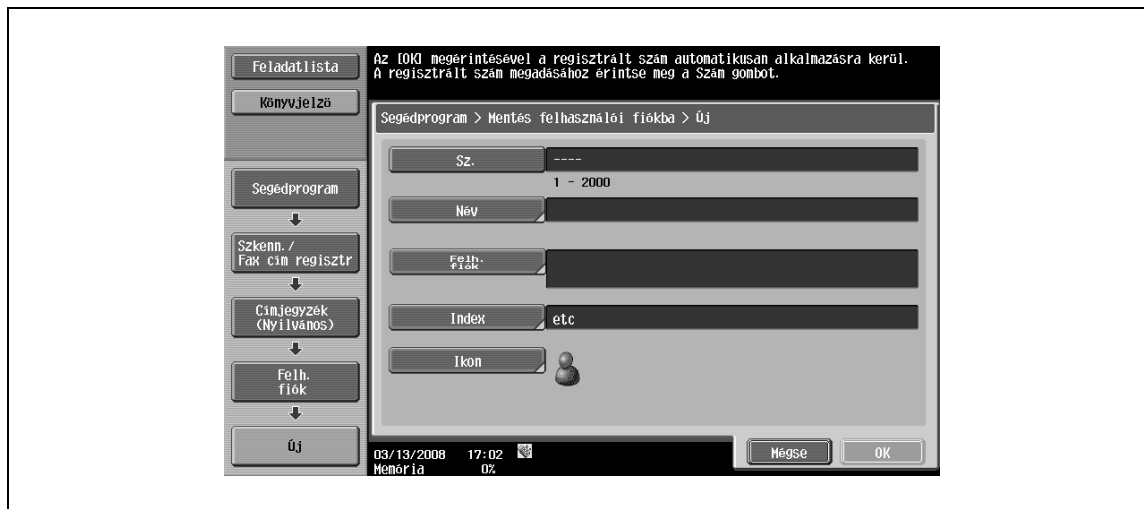

#### Bővebb információk

Ahhoz hogy egy felhasználói fiókot címzettként regisztrálhasson, először a felhasználói fiókot kell regisztrálni.

Egy regisztrált cím ellenőrzéséhez, válassza ki a kívánt regisztrációs nevet, majd érintse meg a [Mód ellenőrzés] gombot.

Egy regisztrált cím módosításához, válassza ki a kívánt regisztrációs nevet, majd érintse meg a [Szerkeszt] gombot. A Szerkesztés képernyőn nem lehet módosítani a regisztrációs számot.

Egy regisztrált cím törléséhez, válassza ki a kívánt regisztrációs nevet, majd érintse meg a [Törlés] gombot.

#### Szám

→ Érintse meg a [Sz.] gombot, majd írja be a regisztrációs számot a címjegyzékbe 1 és 2.000 között. Amikor megjelenik a képernyő, a legkisebb szabad számot tartalmazza.

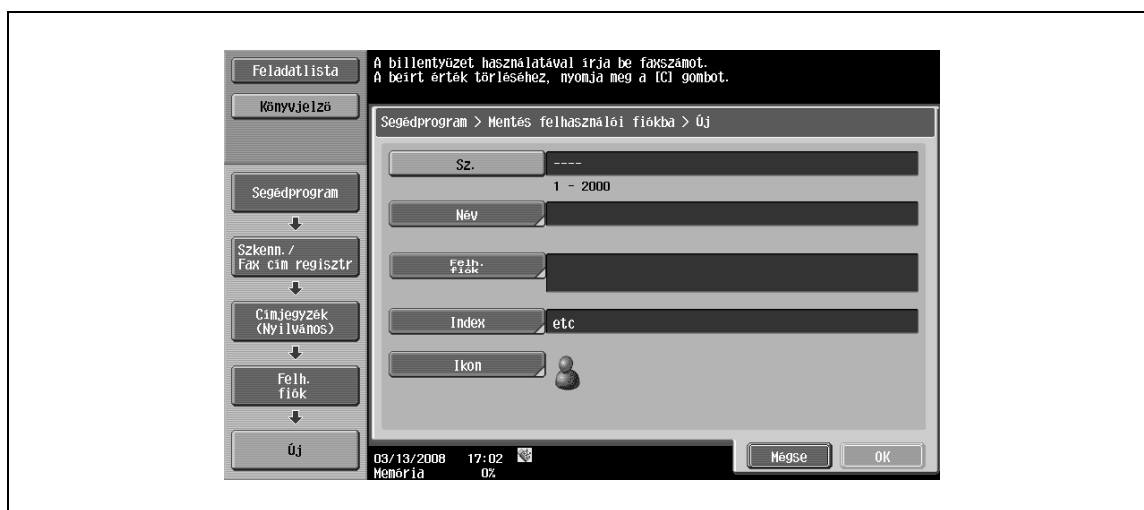

#### Név

→ Az érintőpanelen írja be a regisztrációs nevet a címjegyzékbe, legfeljebb 24 karaktert használva.

### Felhasználói fiók

→ Válassza ki egy felhasználói fiókot, ahová az adatokat menti.



### Index

→ Válassza ki az index karaktereket.

- A gyakran használt címzettek egyidejűleg rendelje hozzá a [Fő] csoporthoz. Ezzel a beállítással felgyorsítja a keresést.

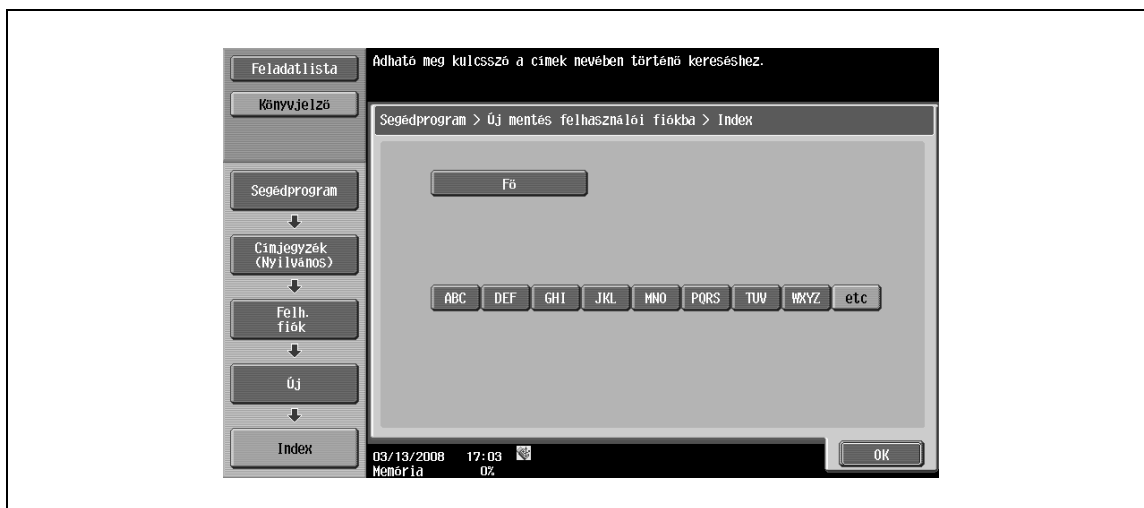



**Ikon**

→ Válassza ki az ikont.

**Bővebb információk**

*Az ikonok az Image Panel (Kép-panel) funkcióval kerülnek használatba, amely az opciós LK-101 egység felszerelése esetén működik.*

## 6.15.4 Címjegyzék – Fax

Fax címzettek regisztrálhatók.

→ Egy új cím regisztrálásához, érintse meg az [Új] gombot.

1/2 képernyő

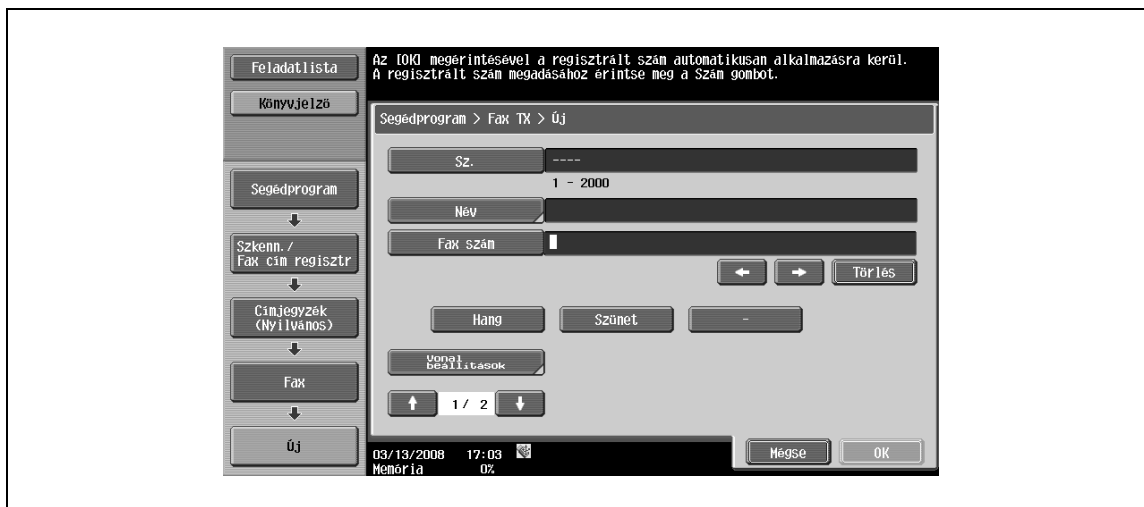

2/2 képernyő

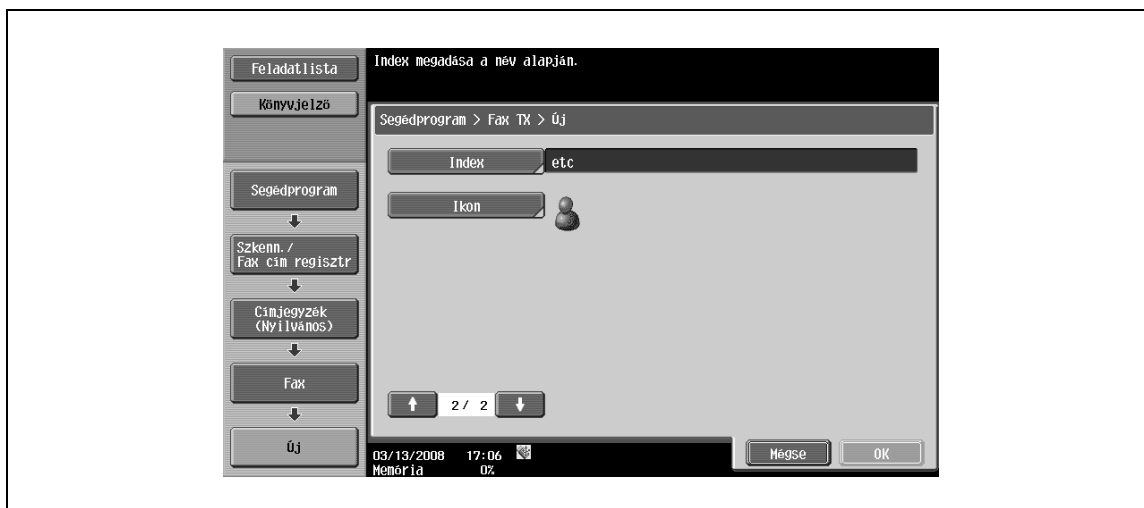

### Bővebb információk

Egy regisztrált cím ellenőrzéséhez, válassza ki a kívánt regisztrációs nevet, majd érintse meg a [Mód ellenőrzés] gombot.

Egy regisztrált cím módosításához, válassza ki a kívánt regisztrációs nevet, majd érintse meg a [Szerkeszt] gombot. A Szerkesztés képernyőn nem lehet módosítani a regisztrációs számot.

Egy regisztrált cím törléséhez, válassza ki a kívánt regisztrációs nevet, majd érintse meg a [Törlés] gombot.

**Szám**

- Érintse meg a [Sz.] gombot, majd írja be a regisztrációs számot a címjegyzékbe 1 és 2.000 között. Amikor megjelenik a képernyő, a legkisebb szabad számot tartalmazza.

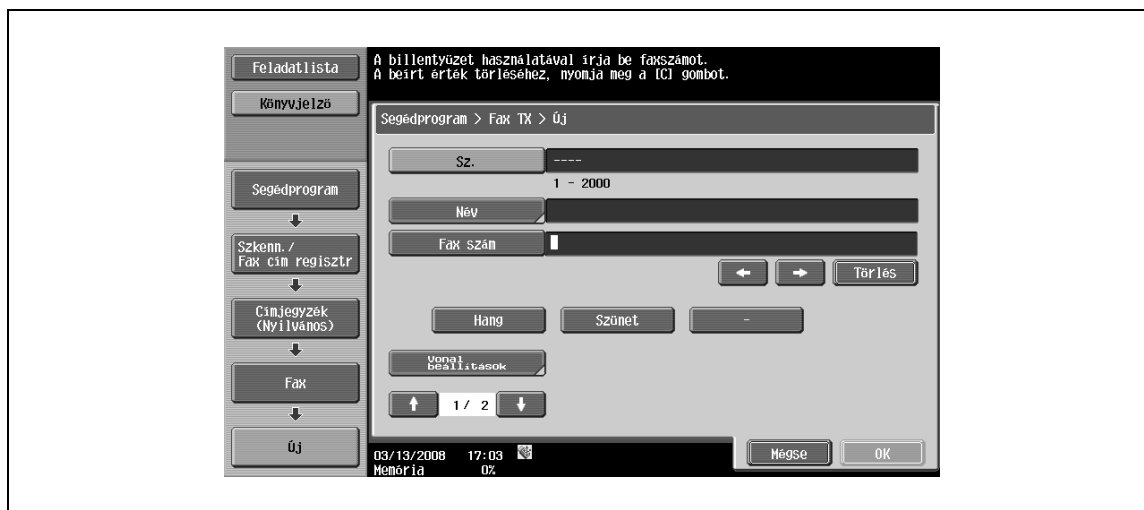
**Név**

- Az érintőpanelen írja be a regisztrációs nevet a címjegyzékbe, legfeljebb 24 karaktert használva.

**Cím**

- Írja be a rendeltetési hely faxszámát, legfeljebb 38 számjegyet használva. A számokat a számbillentyűk használatával írja be.

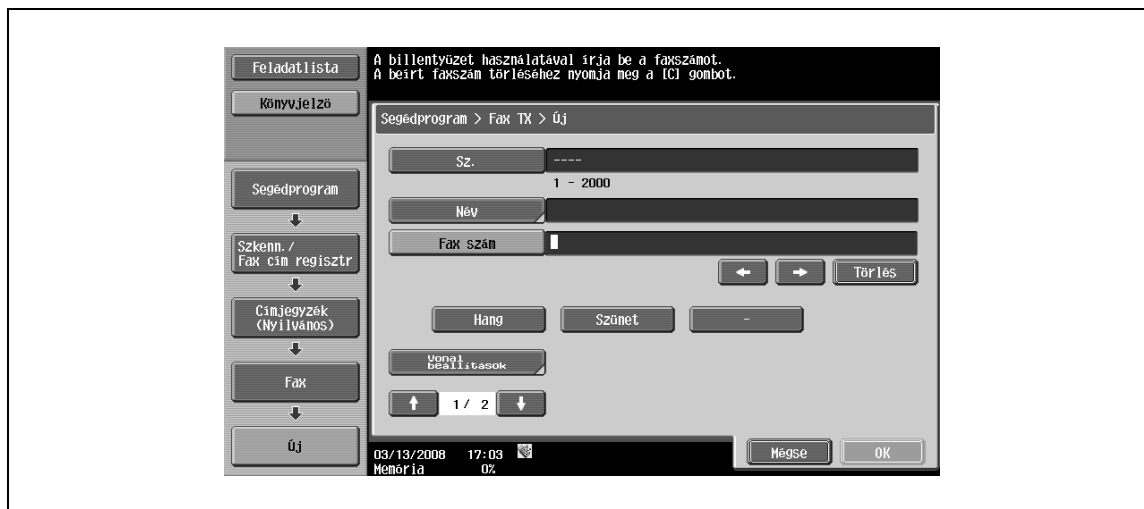

- Külső telefonszám hibátlan tárcsázásához egy belső mellékvonalról, a PBX csatlakozás beállítás engedélyezése esetén érintse meg a [Szünet] gombot a külső vonalat kérő szám, például a "0" tárcsázása után. A szünet a képernyőn mint "P" jelenik meg.
- A PBX csatlakozás beállítás engedélyezése esetén megjelenik a [Külső] gomb. Ezt kiválasztva, a képernyőn [E-] jelenik meg.

- Ha beállításra került a "Cím nyugtázása (Regisztr.)" funkció, az [OK] megérintése után megjelenik egy képernyő, amelyen felszólítást kap a faxszám ismételt beírására. Írja be a faxszámot, majd érintse meg az [OK] gombot.

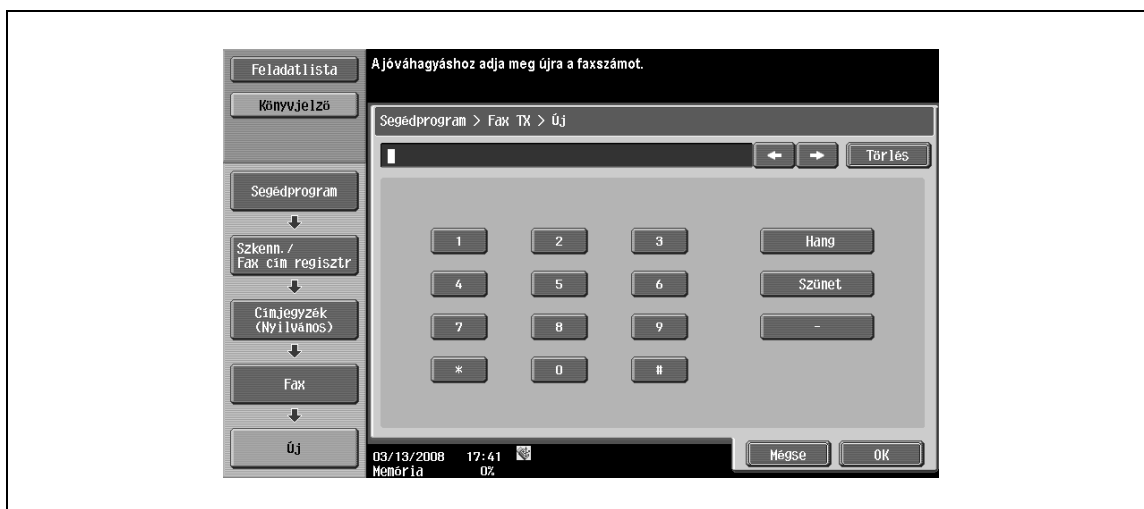

### Vonal beállítások

- Adja meg a vonal adatátviteli beállításait.

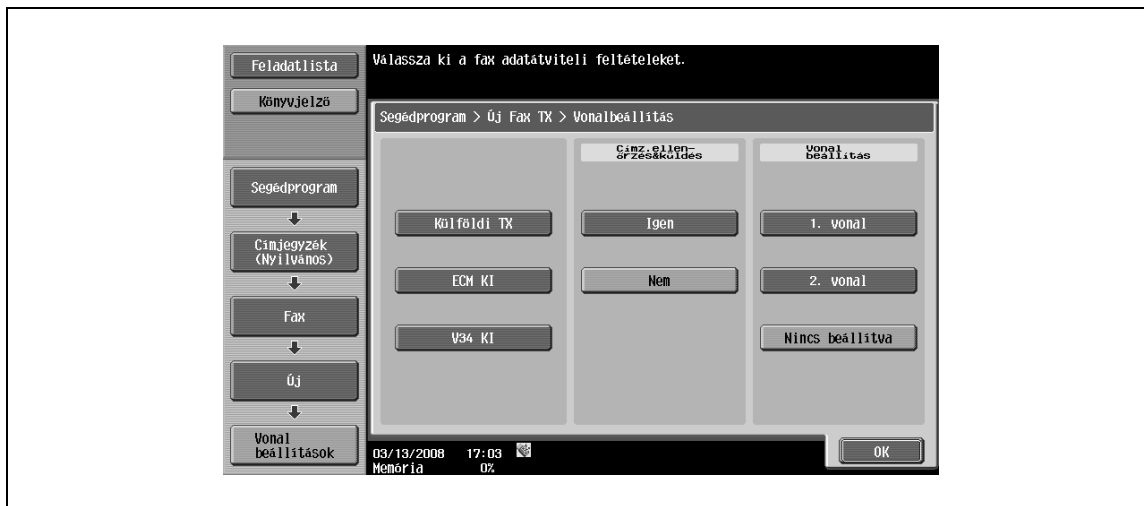

| Elem                  | Leírás   |
|-----------------------|--|
| Külföldi TX           | Gyenge kommunikációs tulajdonságokkal rendelkező területre történő küldés esetén állítson be csökkentett átviteli sebességet.  |
| ECM KI                | Az ECM mód kikapcsolásával csökkenti a kommunikáció idejét az adatok küldéséhez.<br>Az ECM mód az ITU-T (Nemzetközi távközlési szervezet) által meghatározott, hiba esetén újraküldést kérő kommunikációs módszer. Mivel az ECM módon működő faxkészülékek kommunikáció során ellenőrzik a hibás adatokat, megelőzhető a képek elhomályosítása a telefonvonal zaja által.                                  |
| V.34 KI               | A V.34 egy, a super G3 fax kommunikációhoz használt kommunikációs mód. Előfordulhatnak olyan esetek, amikor nem lehetséges a kommunikáció super G3 módban, a telefonvonal állapotától függően, vagy ha a készülék egy helyi alközponton keresztül csatlakozik a telefonvonalhoz. Faxok küldése ajánlott a V. 34 kikapcsolása. Az átvitel befejezése után a készülék automatikusan visszatér a V.34 módhoz. |
| Cím.ellenőrzés&küldés | A fax csak azután kerül elküldésre miután a készülék összehasonlította a megadott faxszámot a fogadó készülék által küldött faxszám-információval (CSI) és az egyezést mutat. Ezzel megelőzhető a faxok téves küldése, mivel eltérő számok esetén a rendszer átviteli hibát jelez.   |
| Vonal választás       | A többvonalas fax felszerelése esetén egy fax küldéséhez válassza ki az [1. vonal] vagy a [2. vonal] lehetőséget. Válassza ki a vonalat az átvitelhez.   |



### Bővebb információk

A [Címz. ellenőrzés&küldés] végrehajtásához, a fogadó készüléken regisztrálva kell legyen a saját száma.

### Index

- Válassza ki az index karaktereket.
  - A gyakran használt címzettek egyidejűleg rendelje hozzá a [Fő] csoporthoz. Ezzel a beállítással felgyorsítja a keresést.

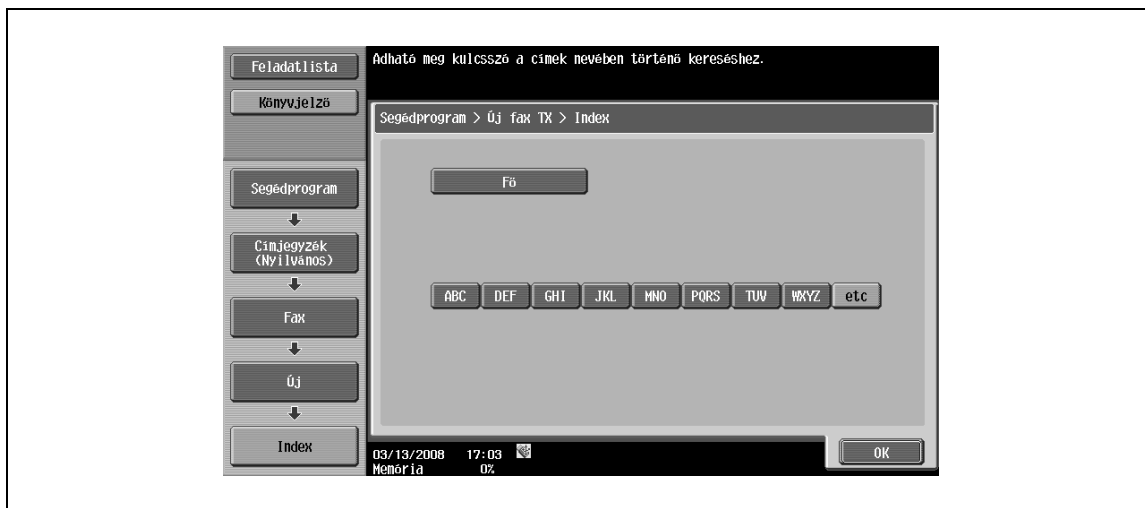

### Ikon

- Válassza ki az ikont.



### Bővebb információk

Az ikonok az Image Panel (Kép-panel) funkcióval kerülnek használatba, amely az opciós LK-101 egység felszerelése esetén működik.

### 6.15.5 Címjegyzék – PC (SMB)

→ Közvetlenül adja meg a PC (SMB) címet. Egy új cím regisztrálásához, érintse meg az [Új] gombot.

1/3 képernyő

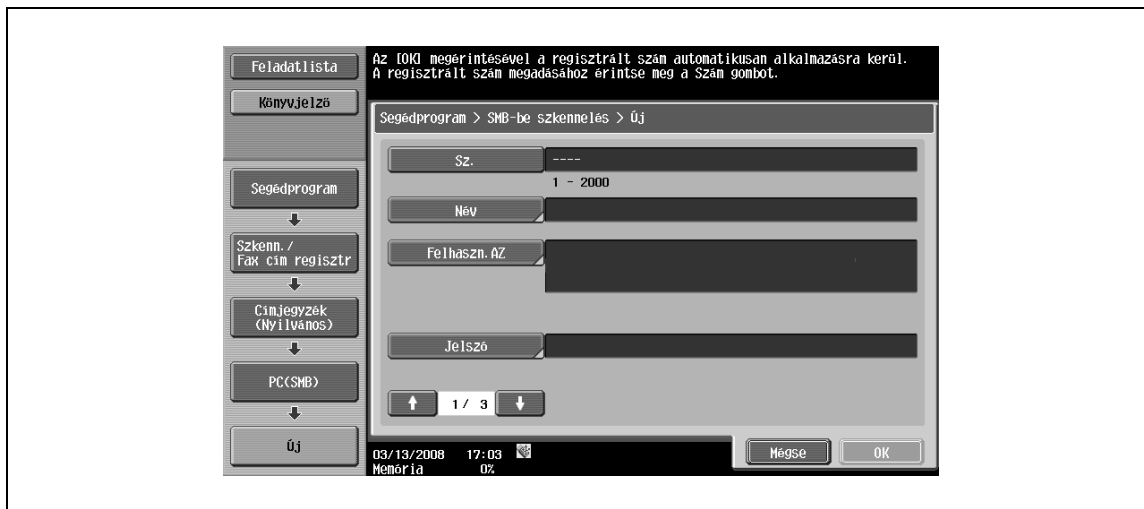

2/3 képernyő

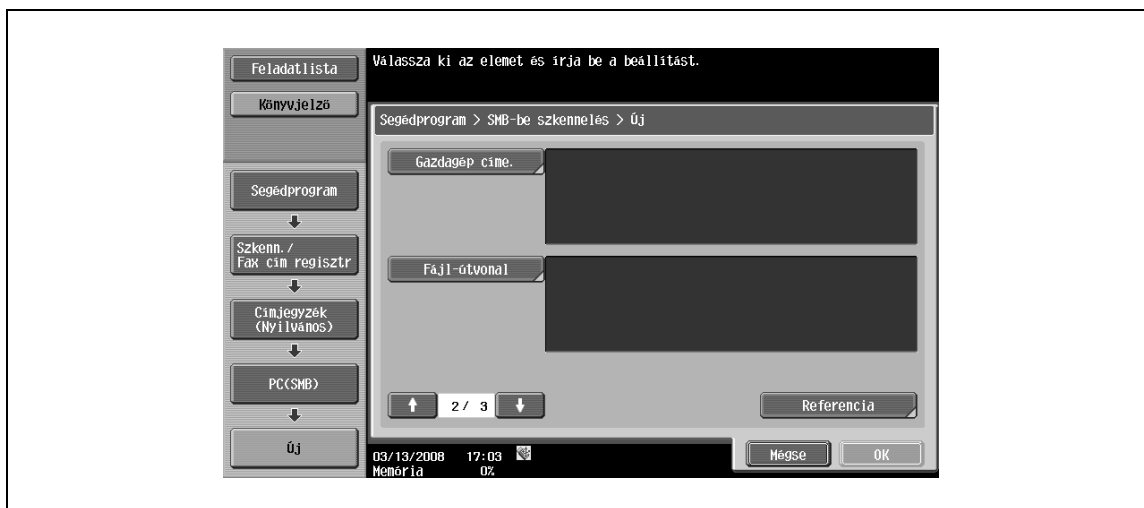

3/3 képernyő

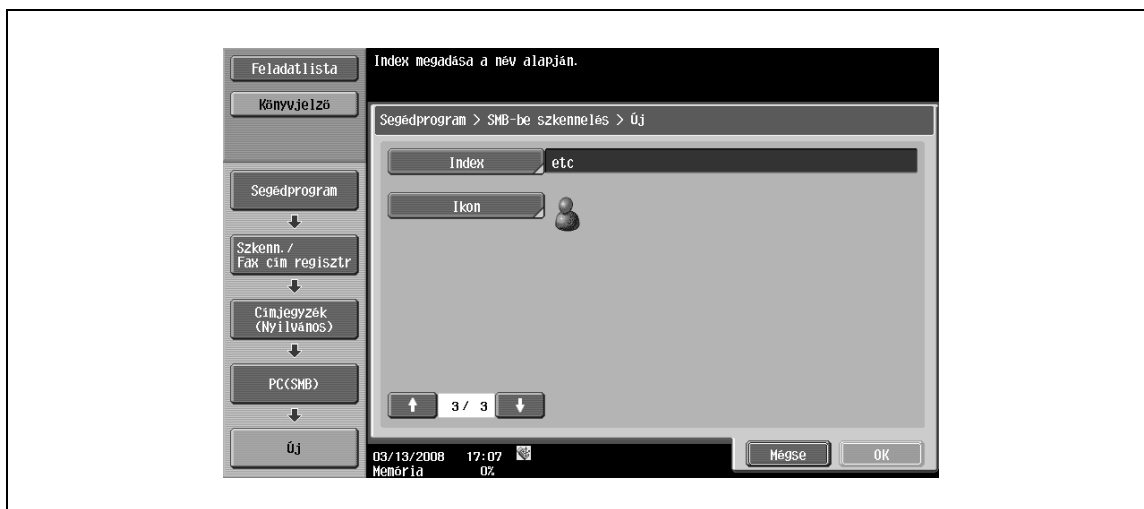



### Megjegyzés

Egy regisztrált cím ellenőrzéséhez, válassza ki a kívánt regisztrációs nevet, majd érintse meg a [Mód ellenőrzés] gombot.

Egy regisztrált cím módosításához, válassza ki a kívánt regisztrációs nevet, majd érintse meg a [Szerkeszt] gombot. A Szerkesztés képernyőn nem lehet módosítani a regisztrációs számot.

Egy regisztrált cím törléséhez, válassza ki a kívánt regisztrációs nevet, majd érintse meg a [Törlés] gombot.

### Szám

- Érintse meg a [Sz.] gombot, majd írja be a regisztrációs számot a címjegyzékbe 1 és 2.000 között. Amikor megjelenik a képernyő, a legkisebb szabad számot tartalmazza.

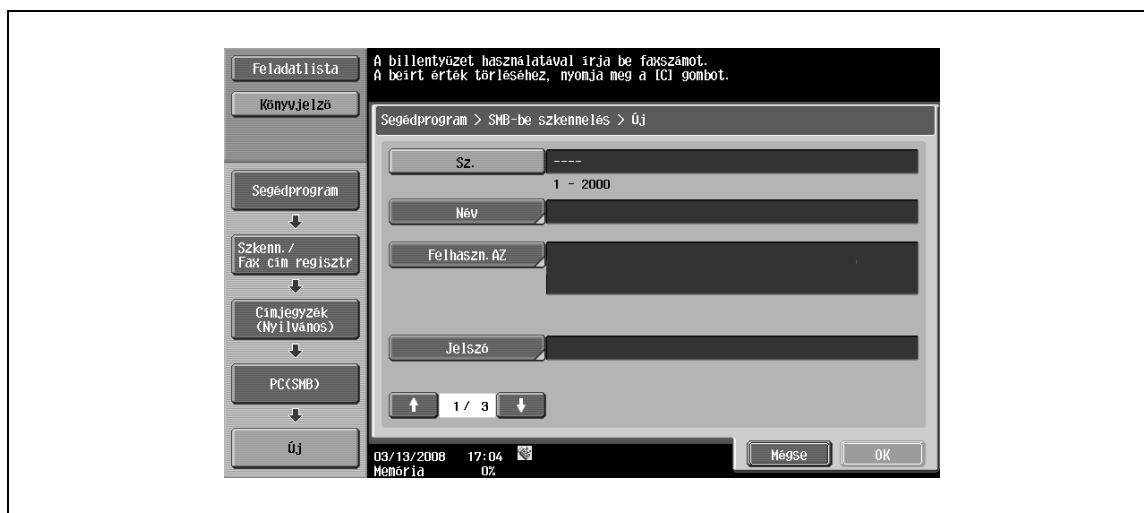

### Név

- Az érintőpanelen írja be a regisztrációs nevet a címjegyzékbe, legfeljebb 24 karaktert használva.

### Felhaszn.AZ

- Az érintőpanelen írja be a rendeltetési számítógépre való belépéshez szükséges felhasználó azonosítót, legfeljebb 127 karaktert használva.

### Jelszó

- Az érintőpanelen írja be a rendeltetési számítógépre való belépéshez szükséges jelszót, legfeljebb 14 karaktert használva.

### Gazdagép címe

- Írja be gazdagép címét a rendeltetési számítógép részére, gazdagép név, IPv4 cím vagy IPv6 cím formátumban.
  - A gazdagép név részére legfeljebb 255 karaktert írjon be.



#### Bővebb információk

Ha a beviteli formátum IP-cím beírására lett átkapcsolva a gazdagép-név beírása után, a gazdagép-név törlésre kerül.

Ha az IP-cím beírása után megérinti a [Gazdagép-név] gombot, a beírt IP-cím törlésre kerül.

Nagybetűket használva írja be a gazdagép nevét.

### Fájl-útvonal

- Az érintőpanelen írja be a tárolt fájl útvonalát, legfeljebb 255 karaktert használva.



#### Bővebb információk

Nagybetűket használva írja be a fájl-útvonalat.

### Referencia

Ellenőrizhető a mappaszerkezet a fogadó számítógépen. Ezt a funkciót használhatja a rendeltetési mappa közvetlen ellenőrzéséhez.



#### Bővebb információk

Ha a készüléket tartalmazó hálózatban (alhálózatban) a munkacsoportok vagy a gépek száma meghaladja az alábbiakban felsorolt értékeket, előfordulhat, hogy a hálózat tallózása nem működik megfelelően.

Munkacsoport: 128

Számítógép: 128



**Index**

- Válassza ki az index karaktereket.
  - A gyakran használt címzetteket egyidejűleg rendelje hozzá a [Fő] csoporthoz. Ezzel a beállítással felgyorsítja a keresést.

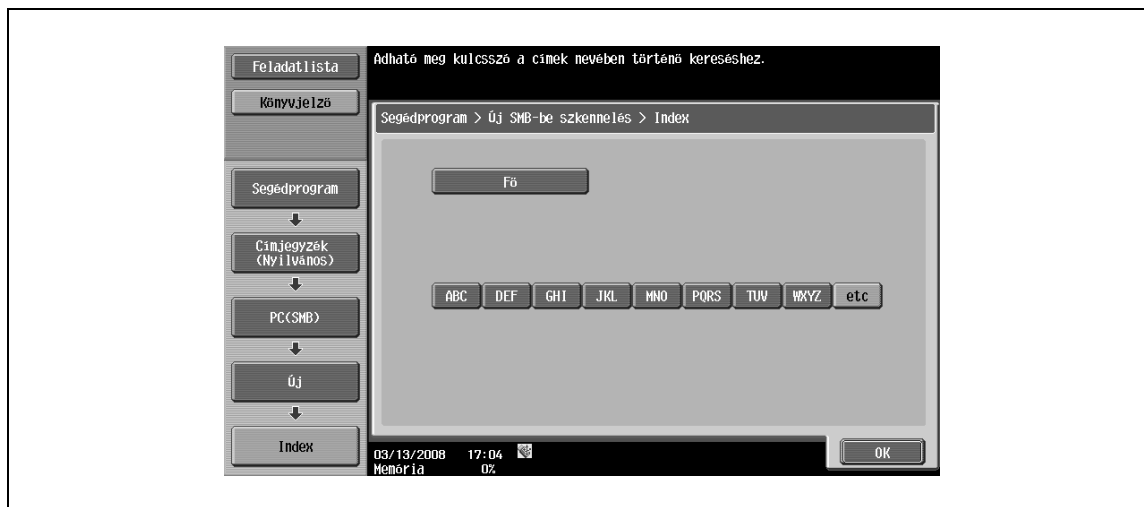
**Ikon**

- Válassza ki az ikont.

**Bővebb információk**

Az ikonok az Image Panel (Kép-panel) funkcióval kerülnek használatba, amely az opciós LK-101 egység felszerelése esetén működik.

### 6.15.6 Címjegyzék – FTP

→ Közvetlenül adja meg az FTP címet. Egy új cím regisztrálásához, érintse meg az [Új] gombot.

1/3 képernyő

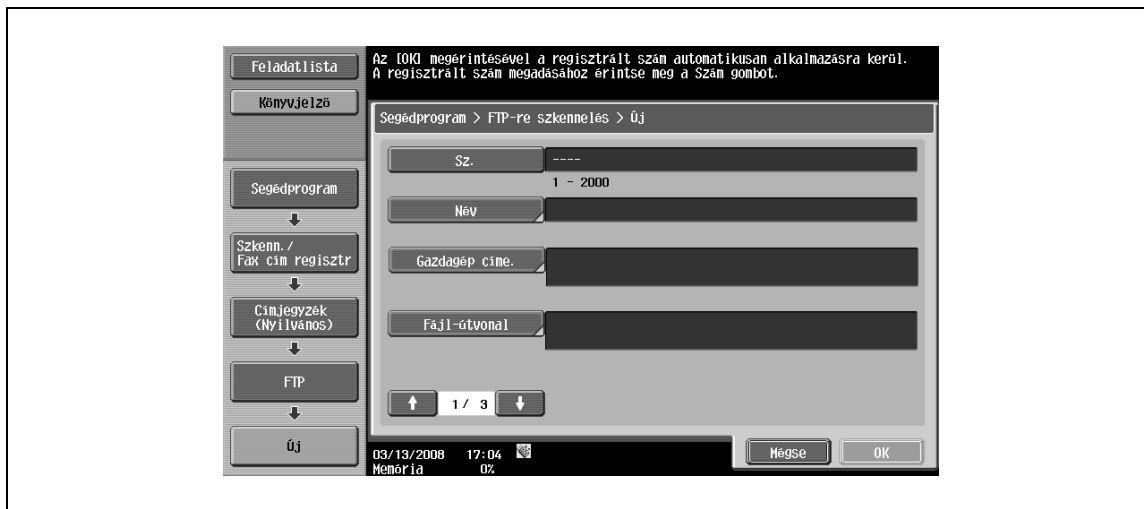

2/3 képernyő

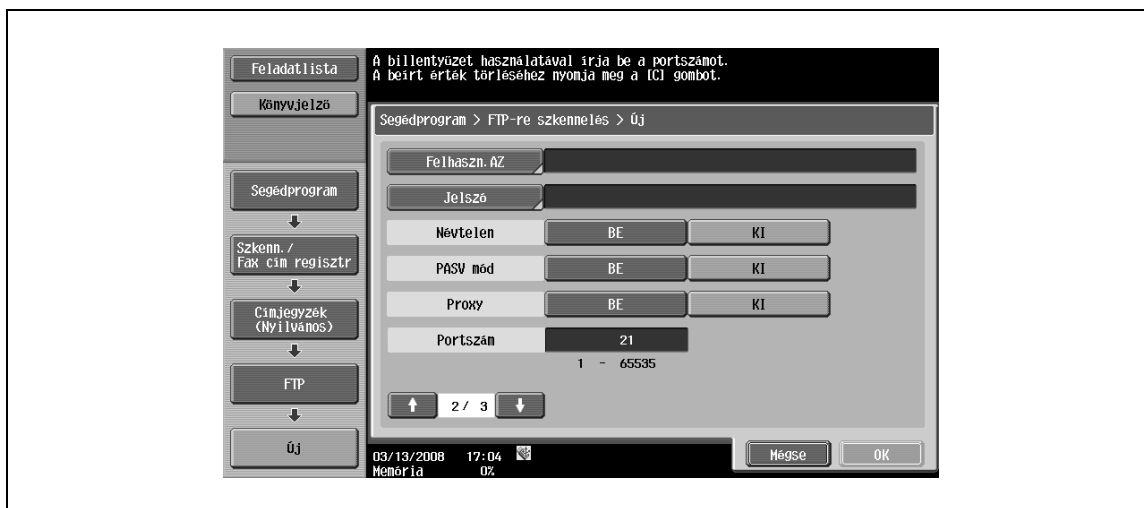

3/3 képernyő

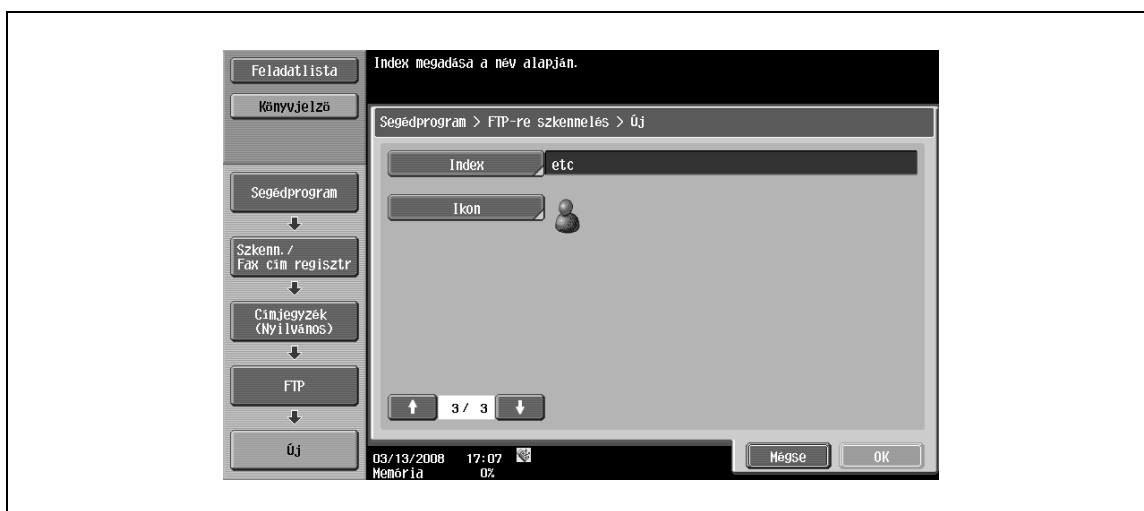



### Bővebb információk

Egy regisztrált cím ellenőrzéséhez, válassza ki a kívánt regisztrációs nevet, majd érintse meg a [Mód ellenőrzés] gombot.

Egy regisztrált cím módosításához, válassza ki a kívánt regisztrációs nevet, majd érintse meg a [Szerkeszt] gombot. A Szerkesztés képernyőn nem lehet módosítani a regisztrációs számot.

Egy regisztrált cím törléséhez, válassza ki a kívánt regisztrációs nevet, majd érintse meg a [Törlés] gombot.

### Szám

- Érintse meg a [Sz.] gombot, majd írja be a regisztrációs számot a címjegyzékbe 1 és 2.000 között. Amikor megjelenik a képernyő, a legkisebb szabad számot tartalmazza.

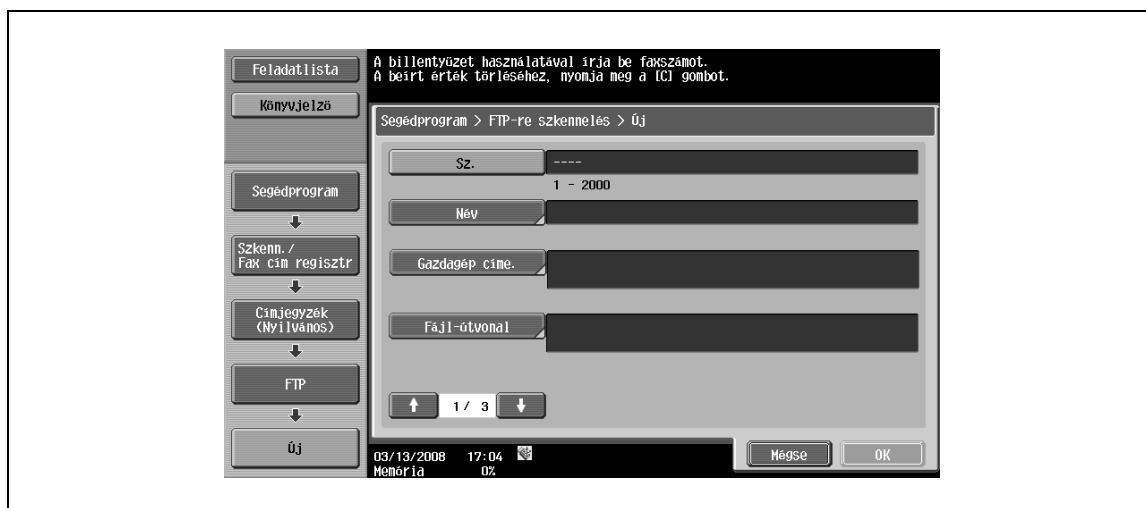

### Név

- Az érintőpanelen írja be a regisztrációs nevet a címjegyzékbe, legfeljebb 24 karaktert használva.

### Gazdagép címe

- Írja be gazdagép címét a rendeltetési szerver részére, gazdagép név, IPv4 cím vagy IPv6 cím formátumban.
  - A gazdagép név részére legfeljebb 63 karaktert írjon be.



#### Bővebb információk

Ha a beviteli formátum IP-cím beírására lett átkapcsolva a gazdagép-név beírása után, a gazdagép-név törlésre kerül.

A [Bemeneti host név] gombot megérintve az IP-cím beírása után, megtartja a beírt IP-címet és megjeleníti azt a karakterbeviteli képernyőn.

A gazdagép-név beírása előtt, ellenőrizze a megfelelő DNS beállításokat.

### Fájl-útvonal

- Az érintőpanelen írja be a tárolt fájl útvonalát, legfeljebb 96 karaktert használva.

### Felhaszn.AZ

- Az érintőpanelen írja be a rendeltetési számítógépre való belépéshez szükséges felhasználó azonosítót, legfeljebb 47 karaktert használva.

### Jelszó

- Az érintőpanelen írja be a rendeltetési számítógépre való belépéshez szükséges jelszót, legfeljebb 31 karaktert használva.

### Névtelen

- Ha nem kíván felhasználói azonosítót meghatározni a belépéshez a gazdaszámítógépre, érintse meg a [BE] gombot.

### PASV mód

- Válassza ki, hogy használja-e a PASV módot vagy sem.

### Proxy

- Válassza ki, hogy használ-e proxy szerveret.

### Portszám

- Írja be a portszámot. (Tartomány: 1 - 65535)

**Index**

- Válassza ki az index karaktereket.
  - A gyakran használt címzettek egyidejűleg rendelje hozzá a [Fő] csoporthoz. Ezzel a beállítással felgyorsítja a keresést.

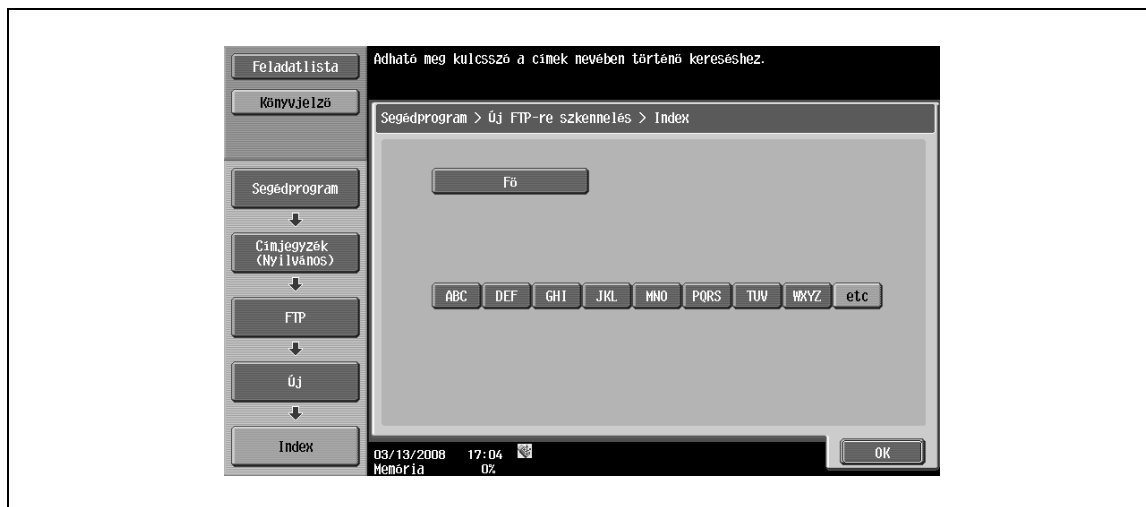
**Ikon**

- Válassza ki az ikont.

**Bővebb információk**

Az ikonok az Image Panel (Kép-panel) funkcióval kerülnek használatba, amely az opciós LK-101 egység felszerelése esetén működik.

### 6.15.7 Címjegyzék – WebDAV

→ Közvetlenül adja meg a WebDAV címet. Egy új cím regisztrálásához, érintse meg az [Új] gombot.

1/3 képernyő

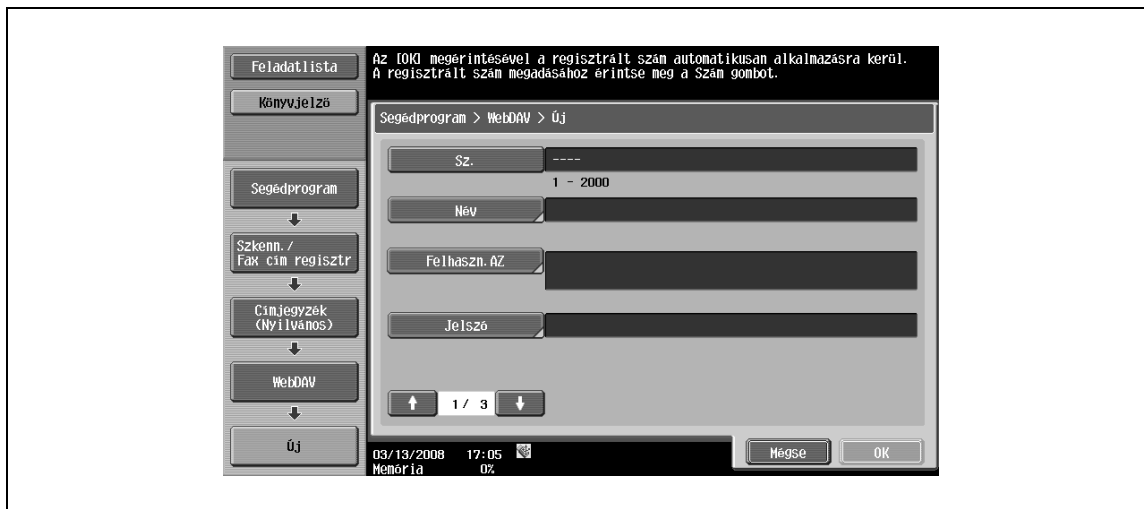

2/3 képernyő

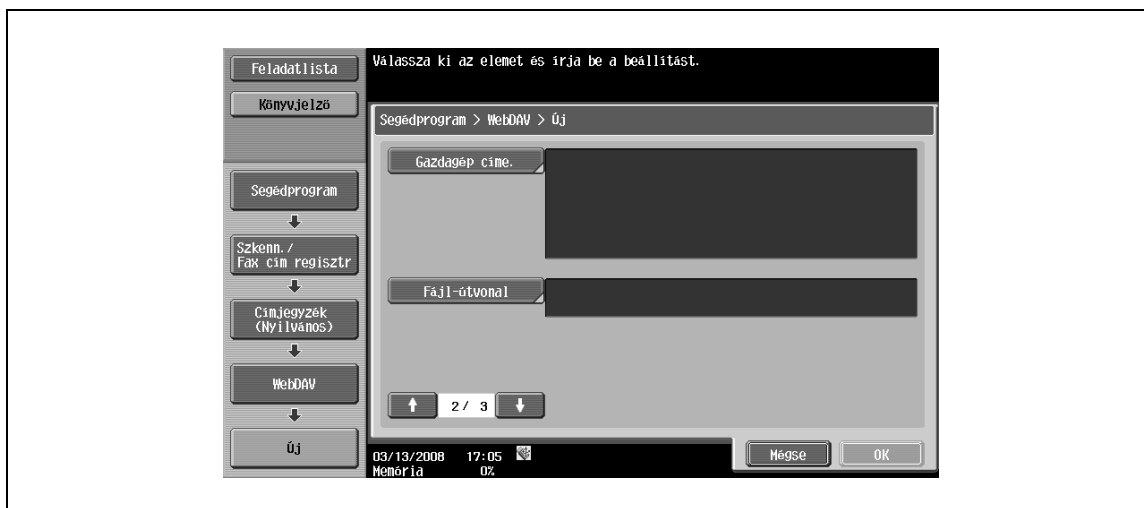

3/3 képernyő

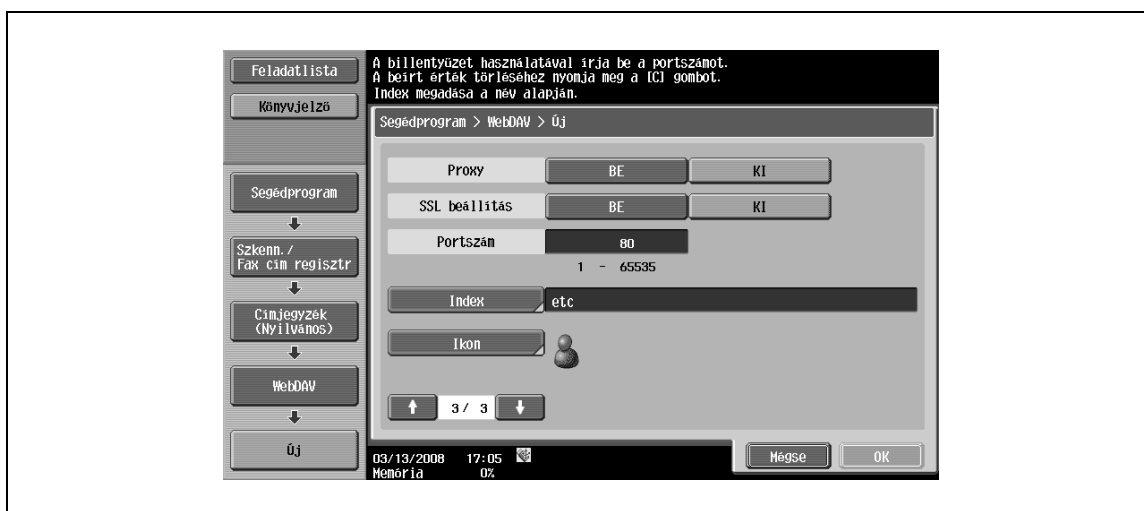



### Bővebb információk

Egy regisztrált cím ellenőrzéséhez, válassza ki a kívánt regisztrációs nevet, majd érintse meg a [Mód ellenőrzés] gombot.

Egy regisztrált cím módosításához, válassza ki a kívánt regisztrációs nevet, majd érintse meg a [Szerkeszt] gombot. A Szerkesztés képernyőn nem lehet módosítani a regisztrációs számot.

Egy regisztrált cím törléséhez, válassza ki a kívánt regisztrációs nevet, majd érintse meg a [Törlés] gombot.

### Szám

- Érintse meg a [Sz.] gombot, majd írja be a regisztrációs számot a címjegyzékbe 1 és 2.000 között. Amikor megjelenik a képernyő, a legkisebb szabad számot tartalmazza.

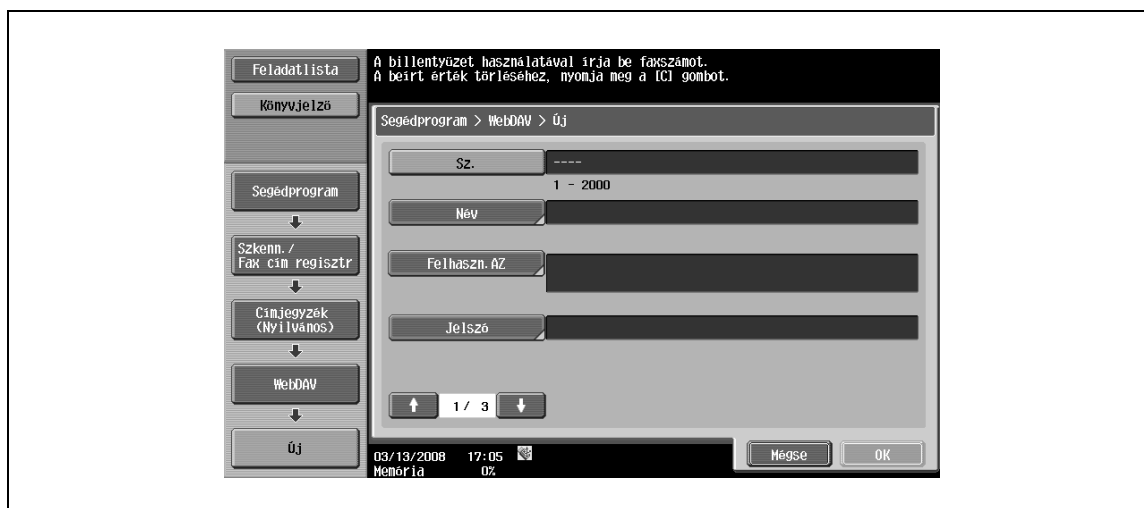

### Név

- Az érintőpanelen írja be a regisztrációs nevet a címjegyzékbe, legfeljebb 24 karaktert használva.

### Felhaszn.AZ

- Az érintőpanelen írja be a rendeltetési számítógépre való belépéshez szükséges felhasználó azonosítót, legfeljebb 21 karaktert használva.

### Jelszó

- Az érintőpanelen írja be a rendeltetési számítógépre való belépéshez szükséges jelszót, legfeljebb 63 karaktert használva.

### Gazdagép címe

- Írja be gazdagép címét a rendeltetési szerver részére, gazdagép név, IPv4 cím vagy IPv6 cím formátumban.
  - A gazdagép név részére legfeljebb 63 karaktert írjon be.



#### Bővebb információk

*Ha a beviteli formátum IP-cím beírására lett átkapcsolva a gazdagép-név beírása után, a gazdagép-név törlésre kerül.*

*A [Bemeneti host név] gombot megérintve az IP-cím beírása után, megtartja a beírt IP-címet és megjeleníti azt a karakterbeviteli képernyőn.*

*A gazdagép-név beírása előtt, ellenőrizze a megfelelő DNS beállításokat.*

### Fájl-útvonal

- Az érintőpanelen írja be a tárolt fájl útvonalát, legfeljebb 96 karaktert használva.

### Proxy

- Válassza ki, hogy használ-e proxy szerveret.

### SSL beállítás

- Válassza ki, hogy használja-e az SLL funkciót vagy sem.

### Portszám

- Írja be a portszámot. (Tartomány: 1 - 65535)



**Index**

- Válassza ki az index karaktereket.
  - A gyakran használt címzetteket egyidejűleg rendelje hozzá a [Fő] csoporthoz. Ezzel a beállítással felgyorsítja a keresést.

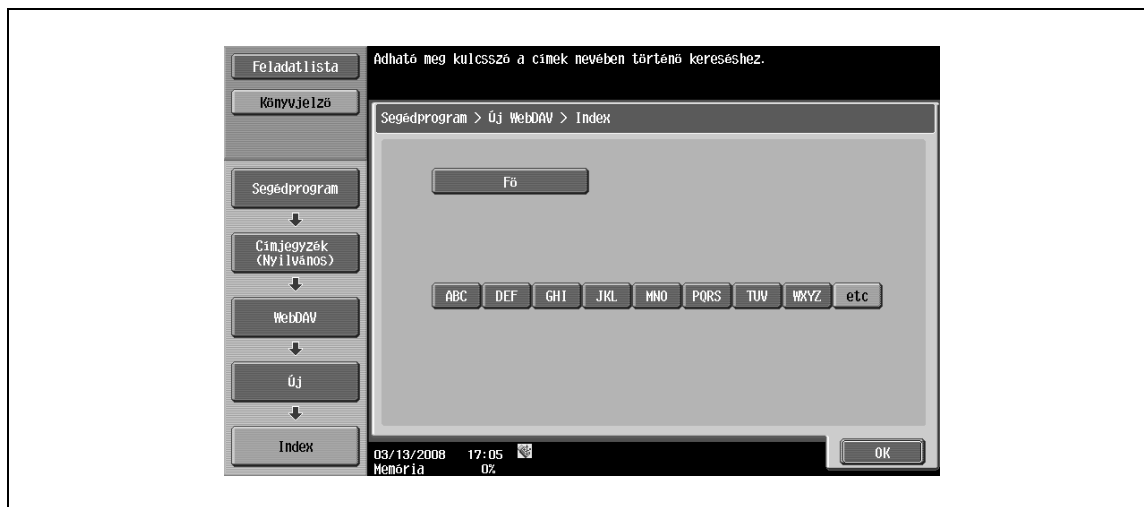
**Ikon**

- Válassza ki az ikont.

**Bővebb információk**

Az ikonok az Image Panel (Kép-panel) funkcióval kerülnek használatba, amely az opciós LK-101 egység felszerelése esetén működik.

### 6.15.8 Címjegyzék – IP-cím fax

→ Regisztrálja az IP-cím fax címzettjét. Egy új cím regisztrálásához, érintse meg az [Új] gombot.

1/2 képernyő

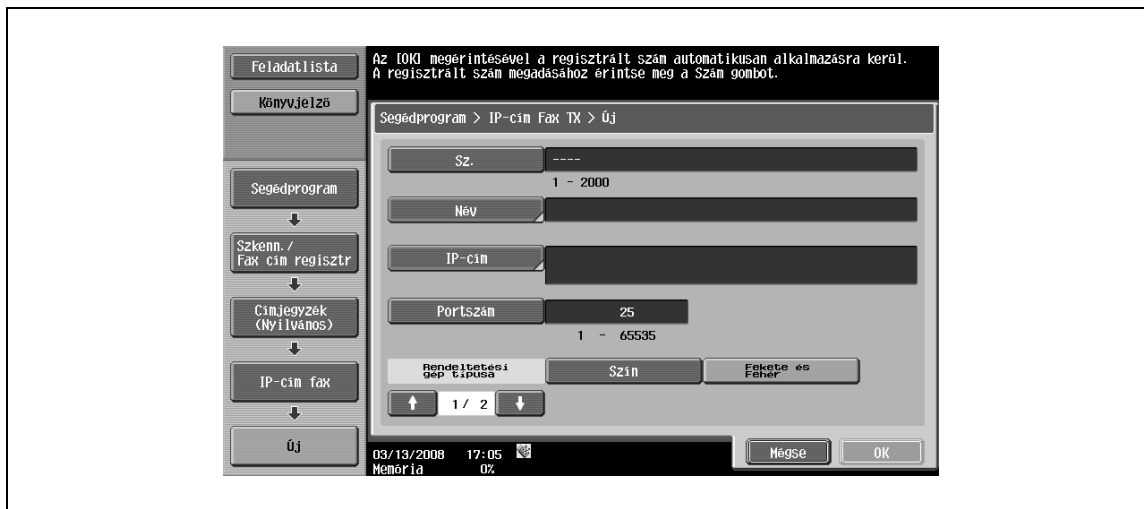

2/2 képernyő

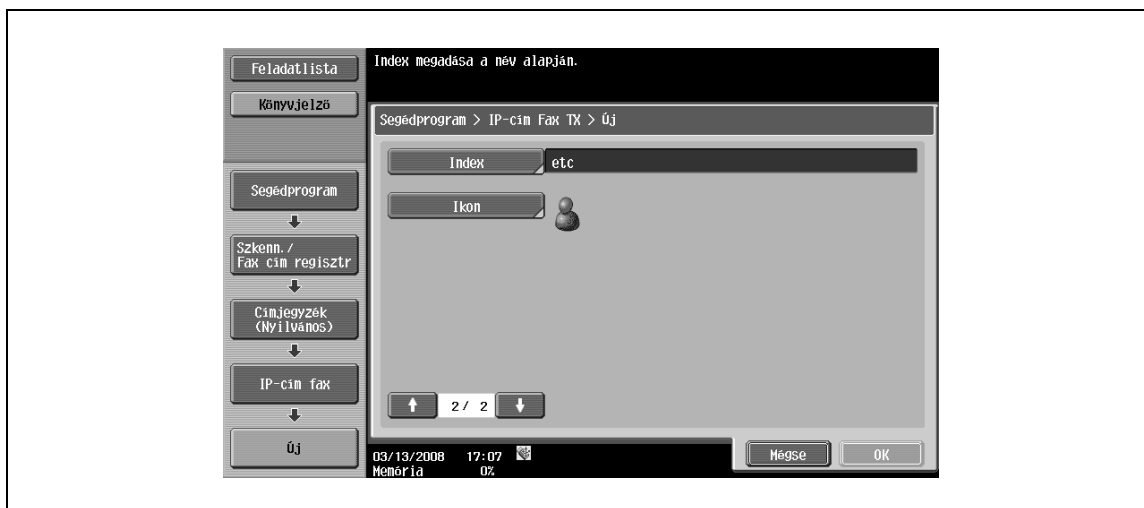

#### Bővebb információk

Egy regisztrált cím ellenőrzéséhez, válassza ki a kívánt regisztrációs nevet, majd érintse meg a [Mód ellenőrzés] gombot.

Egy regisztrált cím módosításához, válassza ki a kívánt regisztrációs nevet, majd érintse meg a [Szerkeszt] gombot. A Szerkesztés képernyőn nem lehet módosítani a regisztrációs számot.

Egy regisztrált cím törléséhez, válassza ki a kívánt regisztrációs nevet, majd érintse meg a [Törlés] gombot.

**Szám**

- Érintse meg a [Sz.] gombot, majd írja be a regisztrációs számot a címjegyzékbe 1 és 2000 között. Amikor megjelenik a képernyő, a legkisebb szabad számot tartalmazza.

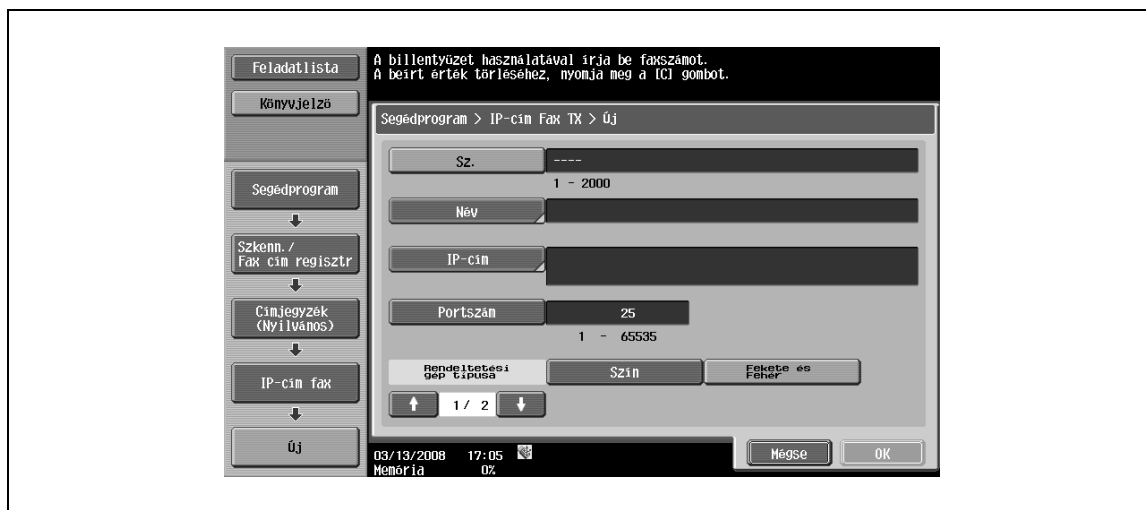
**Név**

- Az érintőpanelen írja be a regisztrációs nevet a címjegyzékbe, legfeljebb 24 karaktert használva.

**IP-cím**

- Írja be gazdagép címét a rendeltetési eszköz részére, gazdagép név, IPv4 cím vagy IPv6 cím formátumban.
  - A gazdagép név részére legfeljebb 63 karaktert írjon be.

**Bővebb információk**

*Ha a beviteli formátum IP-cím beírására lett átkapcsolva a gazdagép-név beírása után, a gazdagép-név törlésre kerül.*

*A [Bemeneti host név] gombot megérintve az IP-cím beírása után, megtartja a beírt IP-címet és megjeleníti azt a karakterbeviteli képernyőn.*

*A gazdagép-név beírása előtt, ellenőrizze a megfelelő DNS beállításokat.*

**Portszám**

- Írja be a portszámot. (Tartomány: 1 - 65535)

### Rendeltetési gép típusa

→ A rendeltetési készülék típusától függően válassza a [Színes] vagy a [Fekete és fehér] beállítást.

### Index

- Válassza ki az index karaktereket.
  - A gyakran használt címzetteket egyidejűleg rendelje hozzá a [Fő] csoporthoz. Ezzel a beállítással felgyorsítja a keresést.

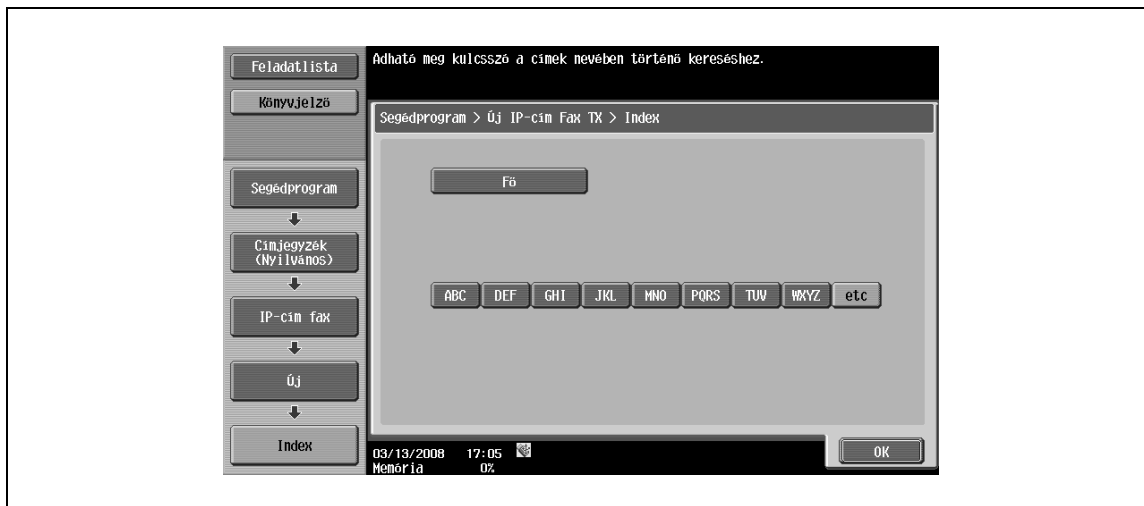

### Ikon

→ Válassza ki az ikont.



#### Bővebb információk

Az ikonok az Image Panel (Kép-panel) funkcióval kerülnek használatba, amely az opciós LK-101 egység felszerelése esetén működik.

### 6.15.9 Címjegyzék – Internet Fax

→ Regisztrálja az Internet fax címzettjét. Egy új cím regisztrálásához, érintse meg az [Új] gombot.  
1/2 képernyő

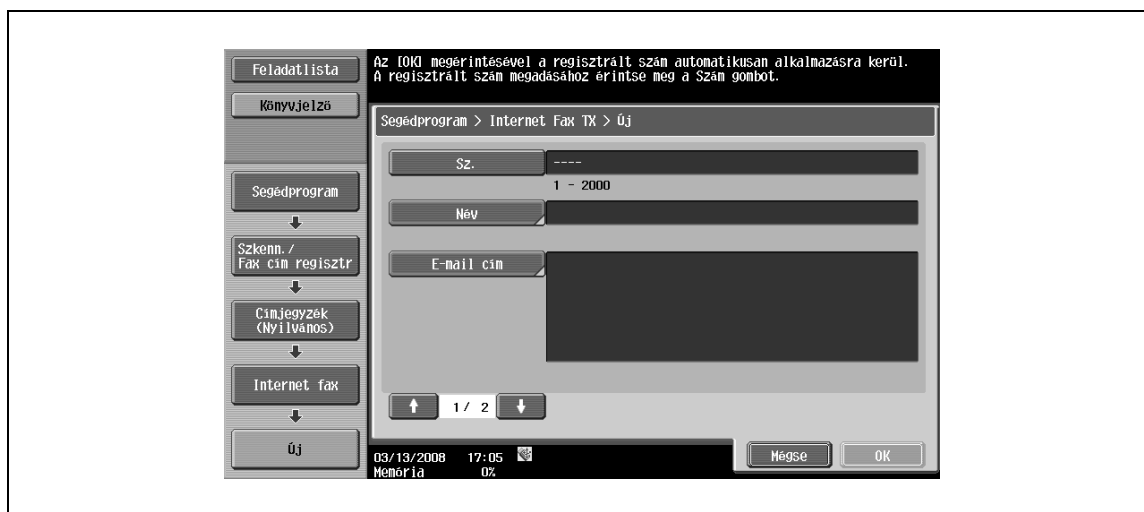

2/2 képernyő

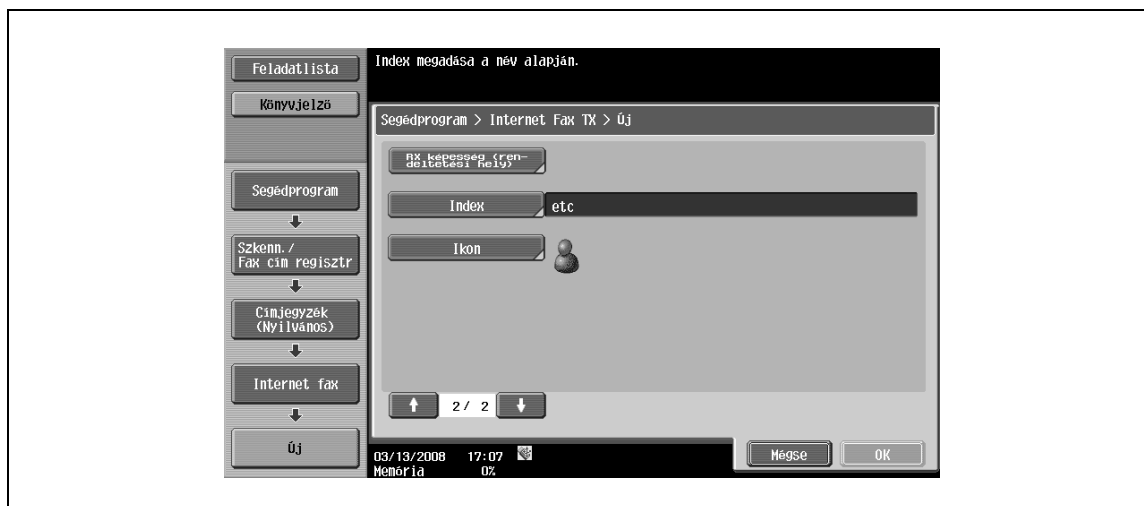

#### Bővebb információk

Egy regisztrált cím ellenőrzéséhez, válassza ki a kívánt regisztrációs nevet, majd érintse meg a [Mód ellenőrzés] gombot.

Egy regisztrált cím módosításához, válassza ki a kívánt regisztrációs nevet, majd érintse meg a [Szerkeszt] gombot. A Szerkesztés képernyőn nem lehet módosítani a regisztrációs számot.

Egy regisztrált cím törléséhez, válassza ki a kívánt regisztrációs nevet, majd érintse meg a [Törlés] gombot.

**Szám**

- Érintse meg a [Sz.] gombot, majd írja be a regisztrációs számot a címjegyzékbe 1 és 2.000 között. Amikor megjelenik a képernyő, a legkisebb szabad számot tartalmazza.

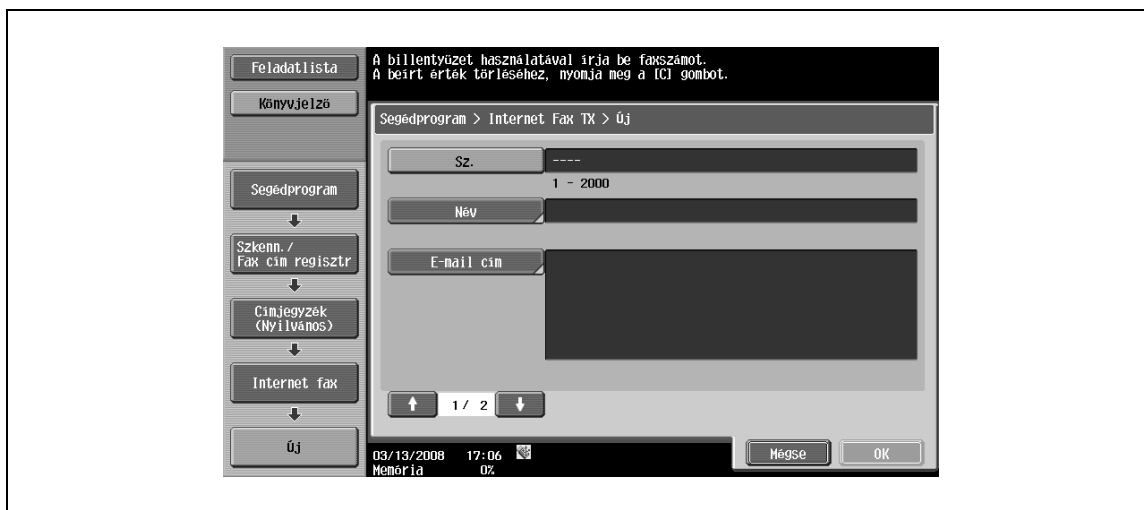
**Név**

- Az érintőpanelen írja be a regisztrációs nevet a címjegyzékbe, legfeljebb 24 karaktert használva.

**E-mail cím**

- Írja be a rendeltetési hely e-mail címét az érintőpanelen.

**RX képesség(rendeltetési hely)**

- A "Tömörítés típusa", "Papírformátum" és "Felbontás" paraméterek részére válasszon olyan beállításokat, amelyeket a rendeltetési faxkészülék képes fogadni.

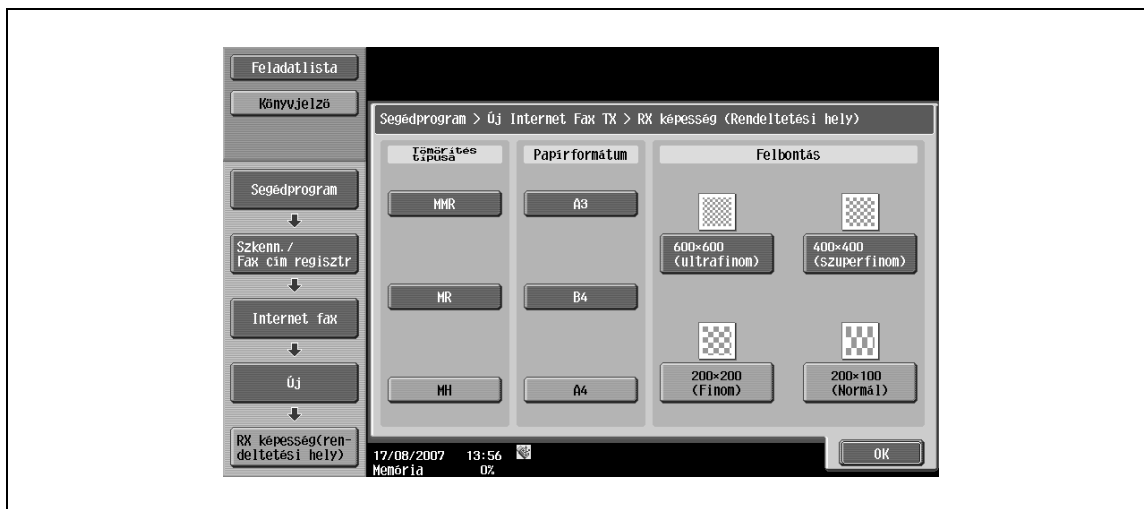

**Index**

- Válassza ki az index karaktereket. A gyakran használt címzetteket egyidejűleg rendelje hozzá a [Fő] csoporthoz. Ezzel a beállítással felgyorsítja a keresést.

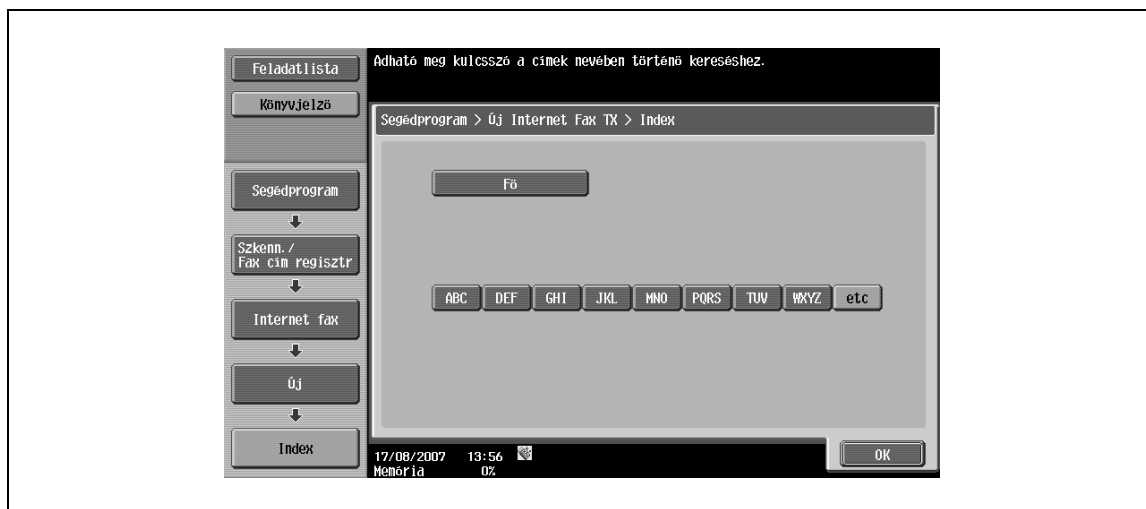
**Ikon**

- Válassza ki az ikont.

**Bővebb információk**

Az ikonok az Image Panel (Kép-panel) funkcióval kerülnek használatba, amely az opciós LK-101 egység felszerelése esetén működik.

### 6.15.10 Csoport

- 1 A csoportosítás segítségével több cím regisztrálható, mint egy csoportos rendeltetési hely.
  - Fax/szkennelés módban legfeljebb 100 csoport regisztrálható (00 és 99 között).
  - Egy csoporthoz legalább 500 címjegyzés bejegyzés rendelhető hozzá.
- 2 Egy új csoport regisztrálásához, érintse meg az [Új] gombot.

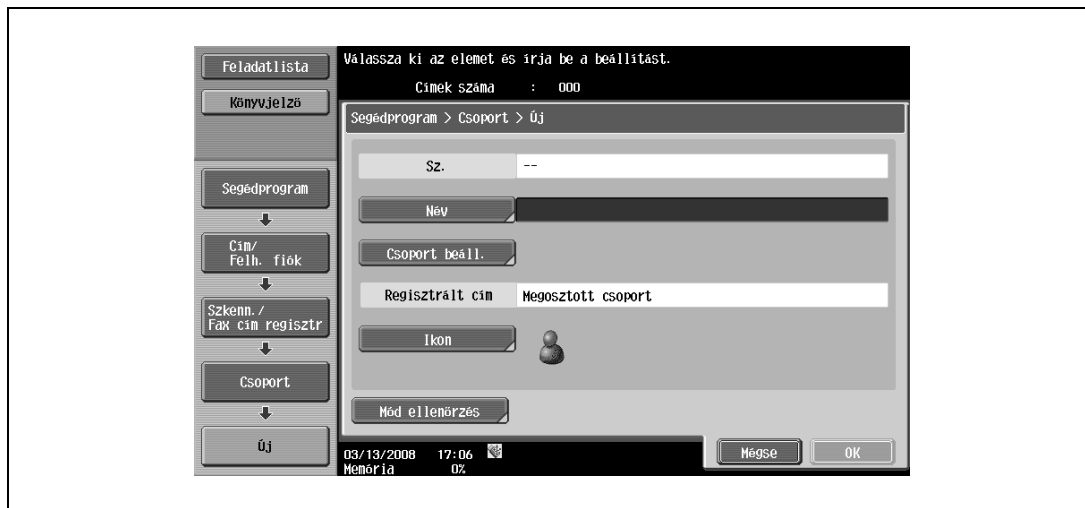

#### Név

→ Az érintőpanelen írja be a regisztrációs nevet a címjegyzékbe, legfeljebb 24 karaktert használva.

#### Csoport beáll.

→ Válassza ki a rendeltetési hely típusát, majd válassza ki a csoportban regisztrálásra kerülő címzettet.

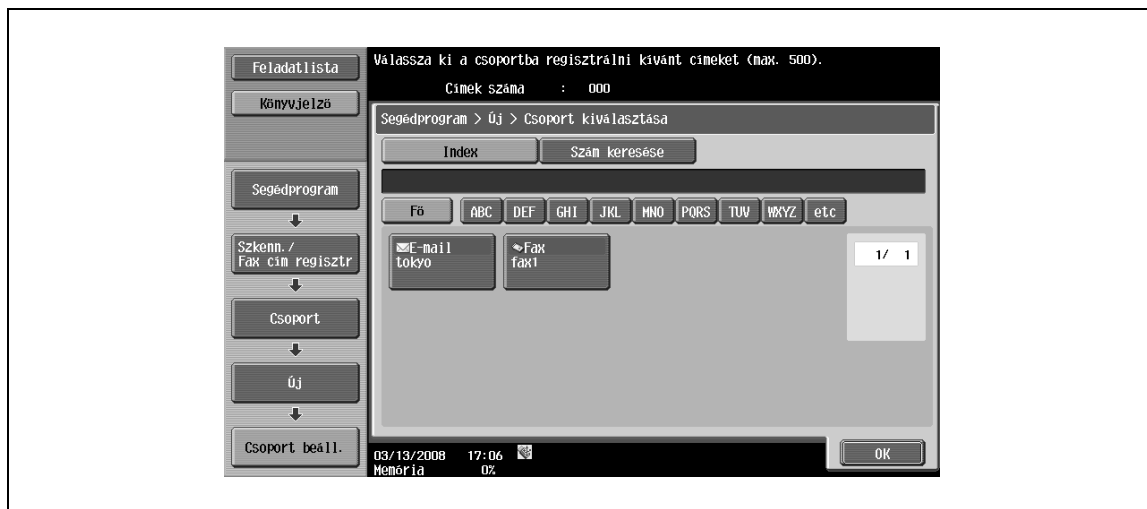



**Ikon**

→ Válassza ki az ikont.

**Bővebb információk**

*Az ikonok az Image Panel (Kép-panel) funkcióval kerülnek használatba, amely az opciós LK-101 egység felszerelése esetén működik.*

**Mód ellenőrzés**

→ Ellenőrizze a csoportban regisztrált címek listáját.



### 6.15.11 E-mail beállítások – E-mail tárgy (E-mail/I-FAX)

Legfeljebb 10 tárgy regisztrálható az E-mail és az Internet fax számára. A küldésnél kiválasztható egy regisztrált tárgy.

→ Egy új tárgy regisztrálásához, érintse meg az [Új] gombot.

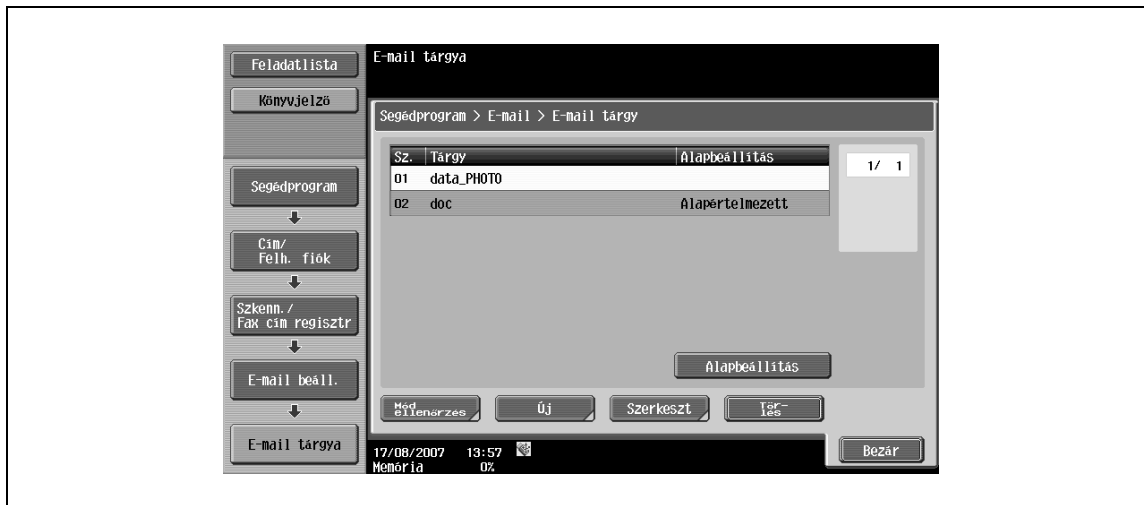

#### Bővebb információk

Egy regisztrált tárgy ellenőrzéséhez, válassza ki a kívánt tárgy nevét, majd érintse meg a [Mód ellenőrzés] gombot.

Egy regisztrált tárgy módosításához, válassza ki a kívánt tárgy nevét, majd érintse meg a [Szerkeszt] gombot.

Egy regisztrált tárgy törléséhez, válassza ki a kívánt tárgy nevét, majd érintse meg a [Töröl] gombot.

Egy tárgy alapértelmezettként történő beállításához, válassza ki a tárgy nevét, majd érintse meg az [Alapbeállítás] gombot.

#### Tárgy

→ Írja be a tárgyat, legfeljebb 64 karaktert használva.

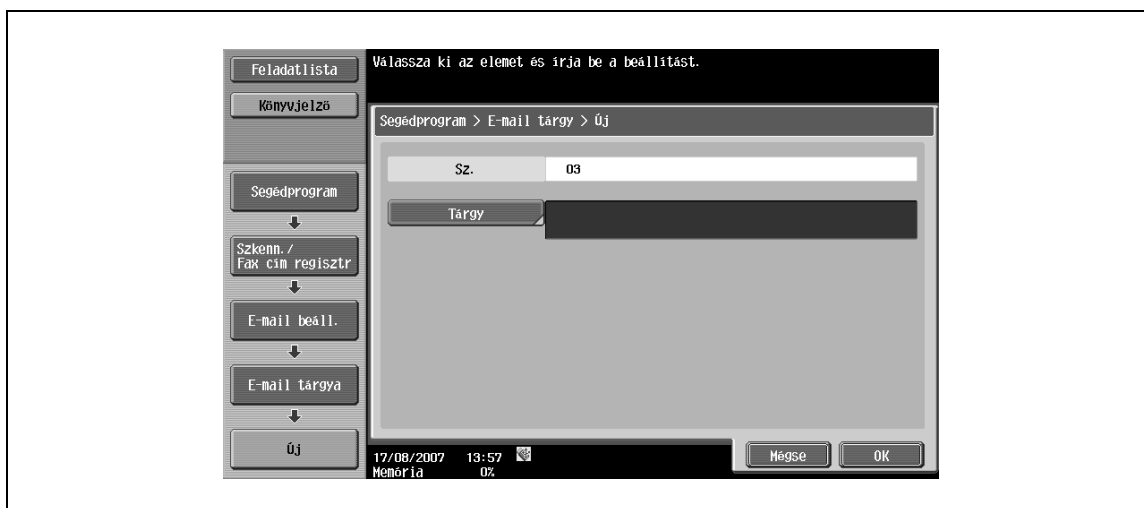

### 6.15.12 E-mail beállítások – E-mail szövege (E-mail/I-FAX)

Legfeljebb 10 szövegtörzs regisztrálható az E-mail és az Internet fax számára. A küldésnél kiválasztható egy regisztrált tárgy.

→ Egy új szöveg regisztrálásához, érintse meg az [Új] gombot.



#### Bővebb információk

Egy regisztrált szöveg ellenőrzéséhez, válassza ki a kívánt szöveg nevét, majd érintse meg a [Mód ellenőrzés] gombot.

Egy regisztrált szöveg módosításához, válassza ki a kívánt szöveg nevét, majd érintse meg a [Szerkeszt] gombot.

Egy regisztrált szöveg törléséhez, válassza ki a kívánt szöveg nevét, majd érintse meg a [Töröl] gombot.

Egy szöveg alapértelmezettként történő beállításához, válassza ki a szöveg nevét, majd érintse meg az [Alapbeállítás] gombot.

#### Szöveg

→ Írja be a szöveget, legfeljebb 256 karaktert használva.

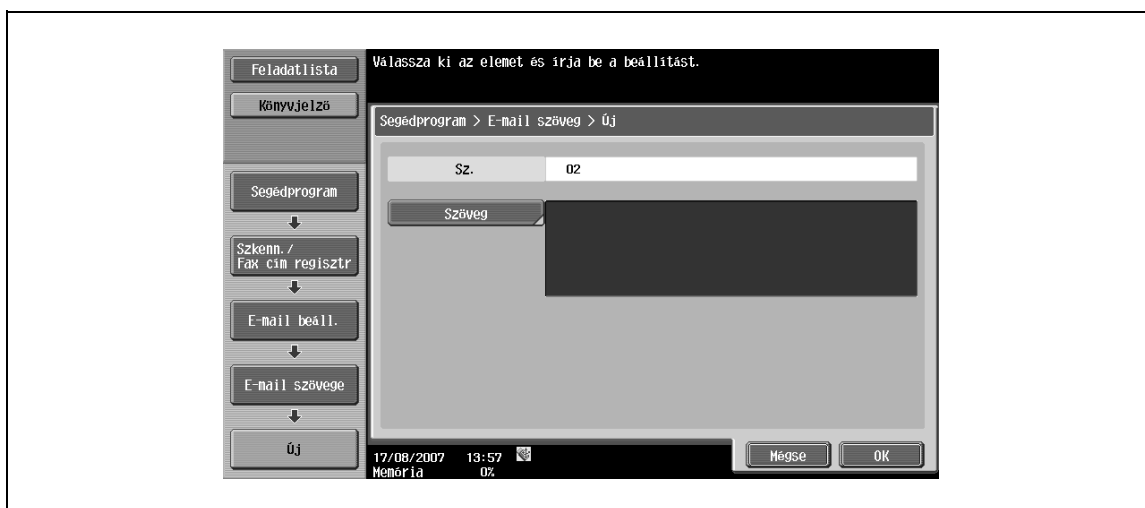

### 6.15.13 Szkennelés/Fax program

Egy programként regisztrálható egy címzett, valamint az alkalmazott szkennelési, eredeti és kommunikációs beállítások gyakran alkalmazott kombinációja. Ha ezeket az elemeket egy programban regisztrálja, könnyen előhívhatja a regisztrált címzettet, valamint a szkennelés, az eredeti és a kommunikáció beállított módját, a [Módmemória] gomb egyszerű megérintésével.



#### Bővebb információk

*Legfeljebb 400 normál program, valamint 10 ideiglenesen használható "ideiglenes program" regisztrálható.*

*Ha a 410 program már regisztrálásra kerül, töröljön egy feleslegessé vált programot, majd azután regisztráljon egy újat.*

#### Szkennelési/Fax program regisztrálása

- 1 Nyomja meg a [Fax/Scan] gombot a kezelőpanelen, majd végezze el a szkennelés, az eredeti és a kommunikáció beállítását a program regisztrálásához.
- 2 Nyomja meg a [Mód tárolás] gombot.
- 3 Válasszon egy nem regisztrált gombot, majd érintse meg a [Másoló prg regisztr.] gombot. Megjelenik a Szkennelési/Fax program regisztrálása képernyő.

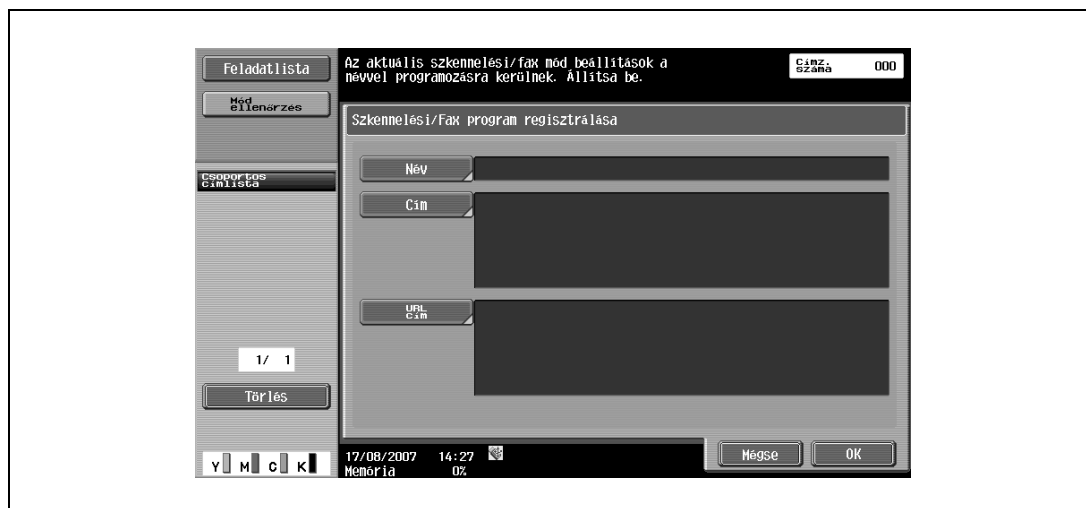

#### Program regisztrálása – Név

- Az érintőpanelen írja be a program regisztrációs nevét, legfeljebb 24 karaktert használva.

**Program regisztrálása – Cím**

- Válasszon ki egy címet. A cím kiválasztásához használhatja a [Választás címjegyzékből] vagy a [Közvetl. bemenet] lehetőséget.

**Bővebb információk**

*Ha beállításra került a "Cím nyugtázása (Regisztr.)" funkció, [Közvetl. bemenet] esetén, a faxszám beírása és az [OK] gomb megérintése után, megjelenik egy képernyő, amelyen felszólítást kap a faxszám újbóli beírására. Írja be a faxszámot, majd érintse meg az [OK] gombot.*

**Program regisztrálása – URL cím**

Az FTP, SMB, WebDAV vagy Felhasználói fiók módban befejezett feladatról szóló értesítés esetén ez az elem kerül használatba.

- A cím kiválasztásához használhatja a [Választás címjegyzékből] vagy a [Közvetl. bemenet] lehetőséget.



## Mód ellenőrzés

- 1 Egy már regisztrált program beállításai ellenőrzéséhez, érintse meg a [Mód ellenőrzés] gombot.
- 2 A beállítások ellenőrzése után érintse meg a [Bezár] gombot.

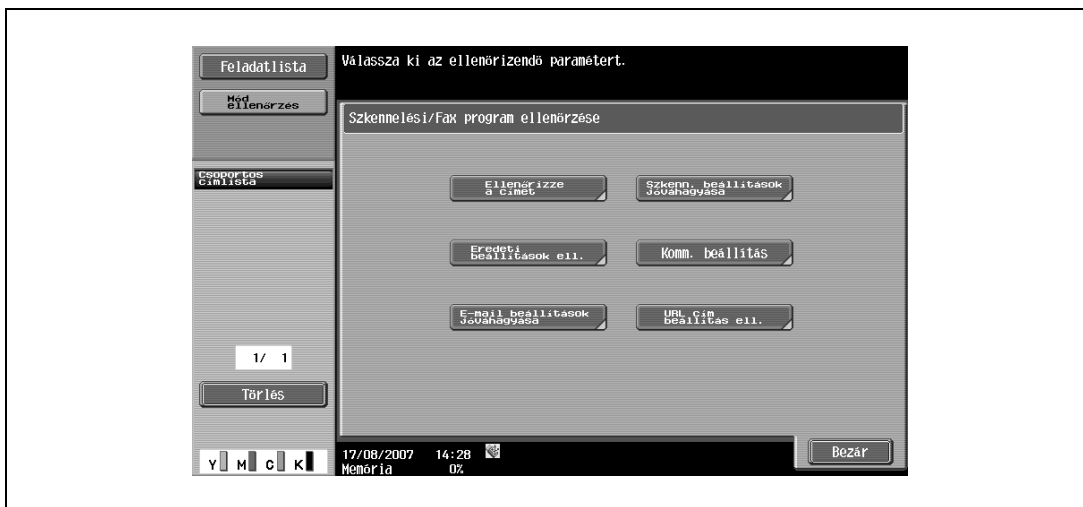

### Mód ellenőrzés – Ellenőrizze a címet

- Ellenőrizze a megadott címet.

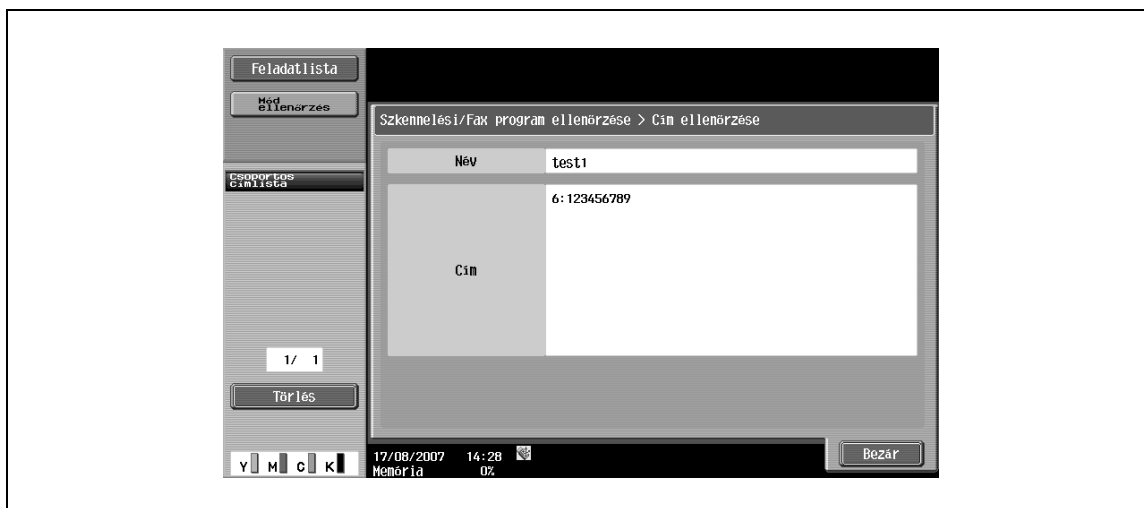

### Mód ellenőrzés – Szkennelési beállítások jóváhagyása

- Ellenőrizze a megadott szkennelési beállításokat.

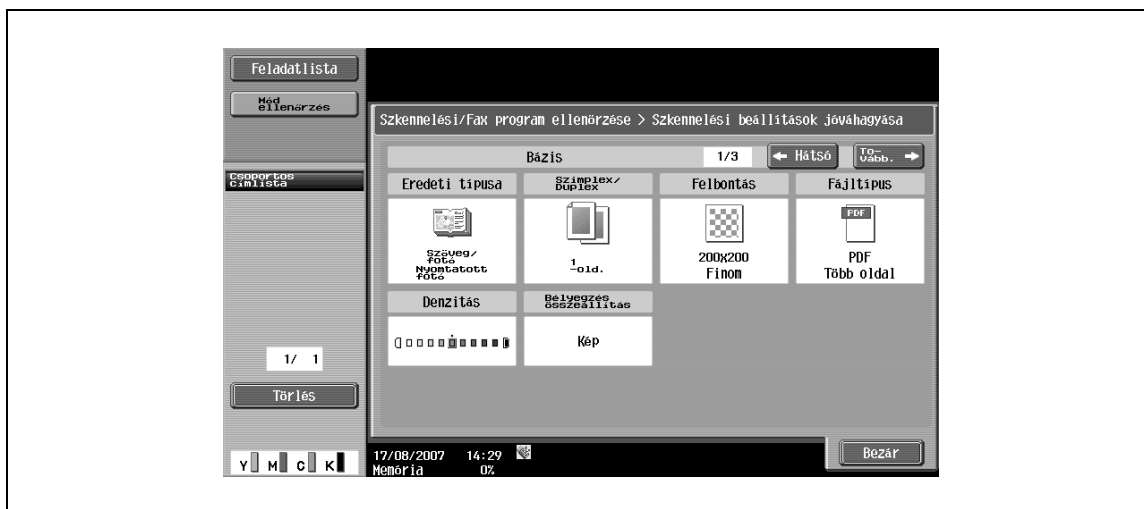

**Mód ellenőrzés – Eredeti beállítások ellenőrzése**

→ Ellenőrizze a megadott eredeti beállításokat.

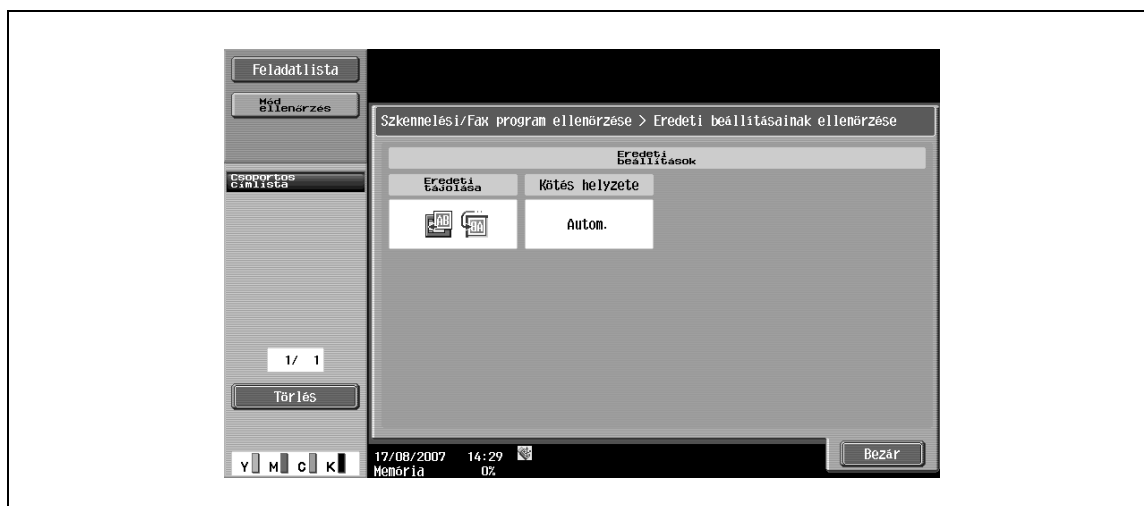
**Mód ellenőrzés – Kommunikációs beállítás**

→ Ellenőrizze a megadott kommunikációs beállításokat.

**Mód ellenőrzés – E-mail beállítások jóváhagyása**

→ Ellenőrizze a megadott E-mail beállításokat.



**Mód ellenőrzés – URL cím beállítás ellenőrzése**

→ Ellenőrizze az URL értesítési cím megadott beállításait.

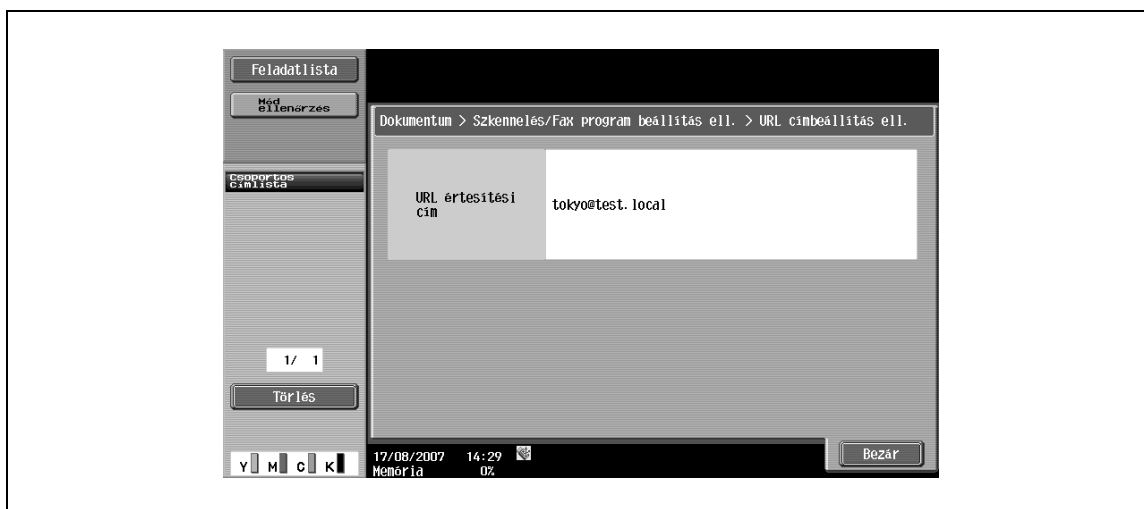
**Törlés**

- 1 Egy regisztrált program törléséhez érintse meg ezt a gombot.
- 2 Ha biztos törölni kívánja a programot, érintse meg az [Igen], majd az [OK] gombot.

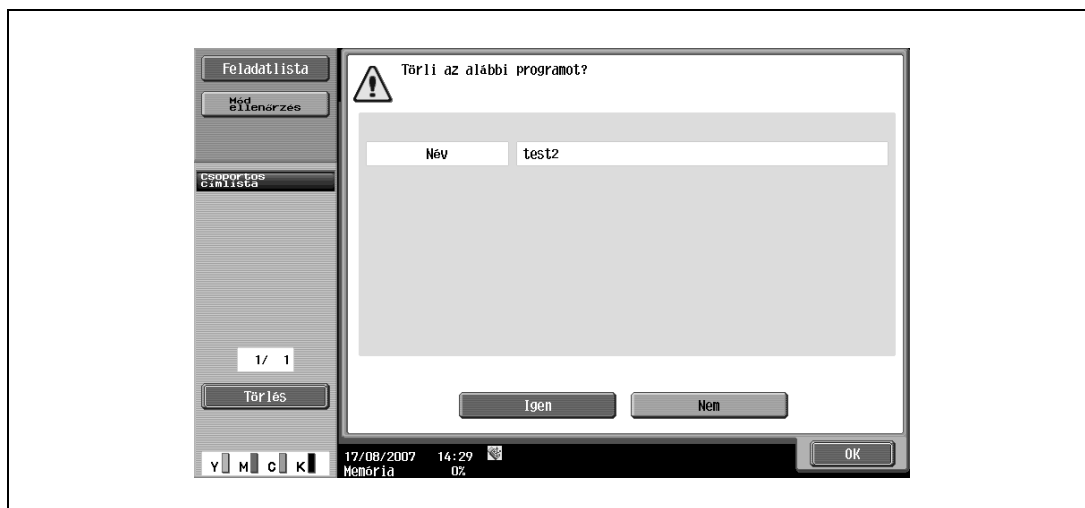



**6.15.14 Felhasználói fiók létrehozása – Bizalmas felhasználói fiók (G3)**

- A nem engedélyezett adatátvitelhez használt felhasználói fiók esetén a nyilvános vagy személyes felhasználói fiókok regisztrálásánál végezze el a nem engedélyezett adatátvitel beállításait.

**6.15.15 Felhasználói fiók létrehozása – Hirdetőtábla felhasználói fiók (G3)**

A hirdetőtábla felhasználói fiók regisztrálását, lásd "5 Box funkciók".

**6.15.16 Felhasználói fiók létrehozása – Továbbítási felhasználói fiók (G3)**

A továbbítási felhasználói fiók regisztrálását, lásd "5 Box funkciók".

**6.15.17 Ref. engedély beállítások – Cím szint beállítás**

- Állítsa be a címjegyzékhez engedélyezett hozzáférési szintet. Lépjen be olyan felhasználóként, akinek engedélyezett a beállítások elvégzése, majd módosítsa a rendeltetési hely szintjét.

**Bővebb információk**

*Egy regisztrált rendeltetési hely szintje "0".*

*Nem adható meg a belépett felhasználónál magasabb szint és csoport.*

*Ha a rendeltetési hely hozzá kívánja rendelni egy csoporthoz, a csoportot előzetesen regisztrálni kell Felügyeleti beállítások között.*

**Címjegyzék**

- 1 Válassza ki a címet, amelynek módosítani kívánja a szintjét.
- 2 Érintse meg a [Ref. engedély beállítások] vagy a [Cím szint beállítás] gombot.

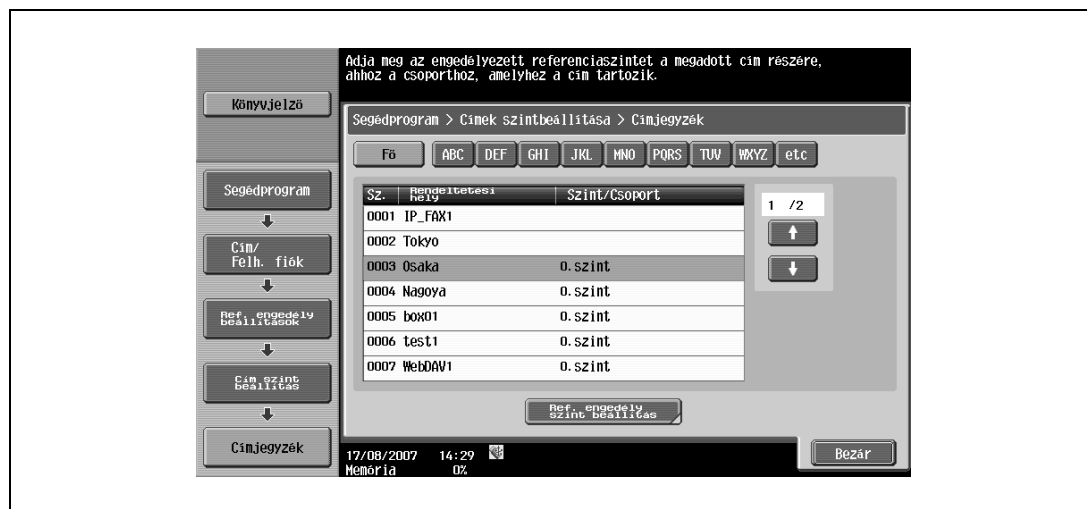

## Csoport

- 1 Válassza ki a címet, amelynek módosítani kívánja a szintjét.
- 2 Érintse meg a [Ref. engedély beállítások] vagy a [Cím szint beállítás] gombot.

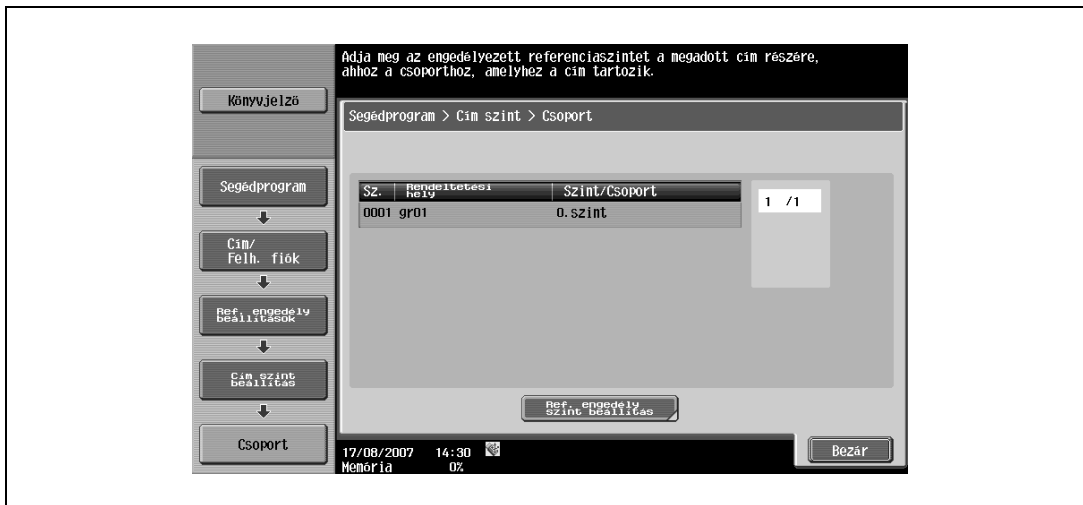

## Program

- 1 Válassza ki a címet, amelynek módosítani kívánja a szintjét.
- 2 Érintse meg a [Ref. engedély beállítások] vagy a [Cím szint beállítás] gombot.

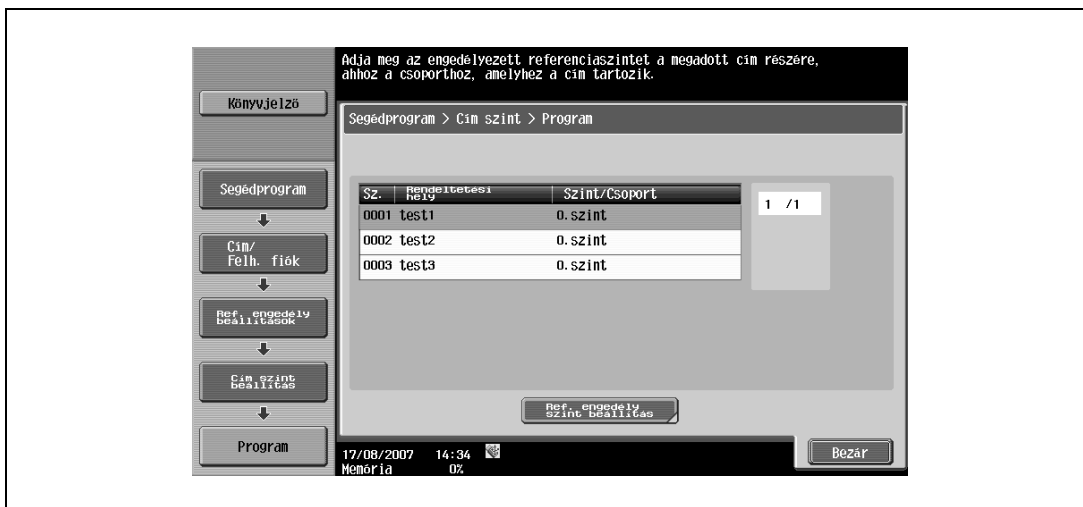

## 6.16 Felhasználói beállítás

### 6.16.1 A Felhasználói beállítások képernyő előhívása

- 1 A Felhasználói beállítások képernyő megjelenítéséhez, nyomja meg a [Kieg./Számológ] gombot a kezelőpanelen.
- 2 Érintse meg a [Felhasználói beállítás] gombot.

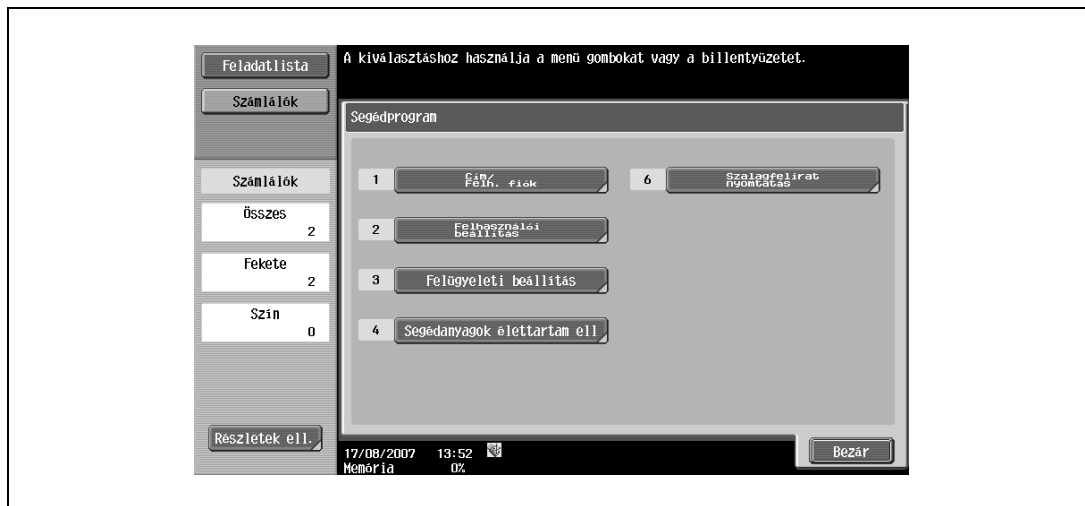

#### Bővebb információk

A Segédprogramok képernyőn lévő elemeket a mellettük feltüntetett számnak megfelelő számbillentyű lenyomásával is kiválaszthatja. A [2 Felhasználói beállítás] esetén érintse meg a [2] számbillentyűt.

### 6.16.2 Egyedi kijelző beállítások – Szkennelési/fax beállítások

Végezze el a Szkennер/Fax képernyő egyedi beállítását.

#### Alapértelm. fül

- Adja meg a Fax/Szkennер mód képernyőjének alapértelmezett beállításait (Alapértelmezett beállítás: Címjegyzék).

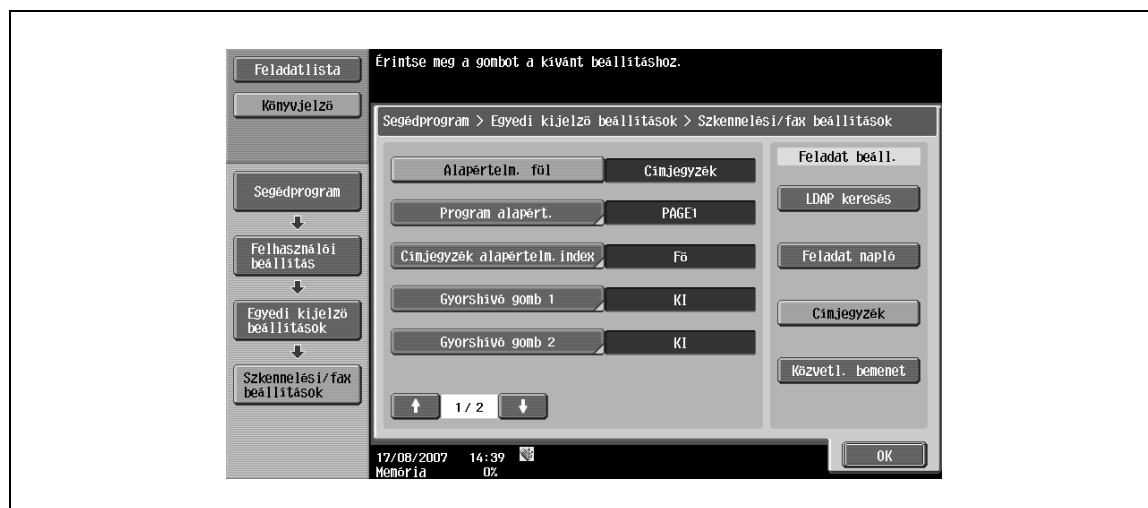

**Program alapért.**

- Adja meg a Fax/Szkennelő mód képernyőjének alapértelmezett beállításait (Alapértelmezett beállítás: 1OLDAL).

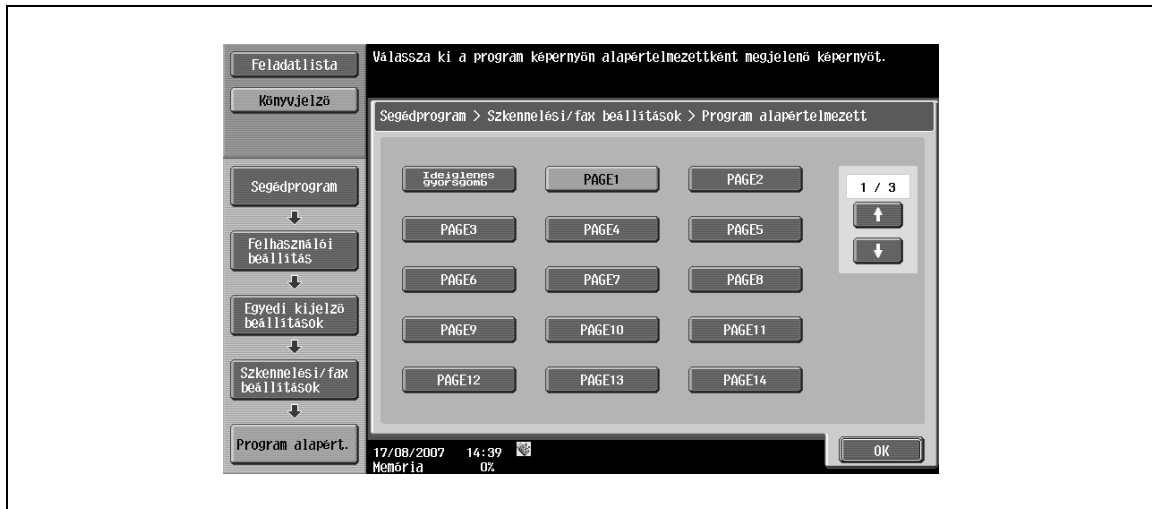
**Címjegyzék alapértelm.index**

- Válassza ki az [Címjegyzék] képernyőn alapértelmezésként megjelenő index karaktereket (Alapértelmezett beállítás: Fő).

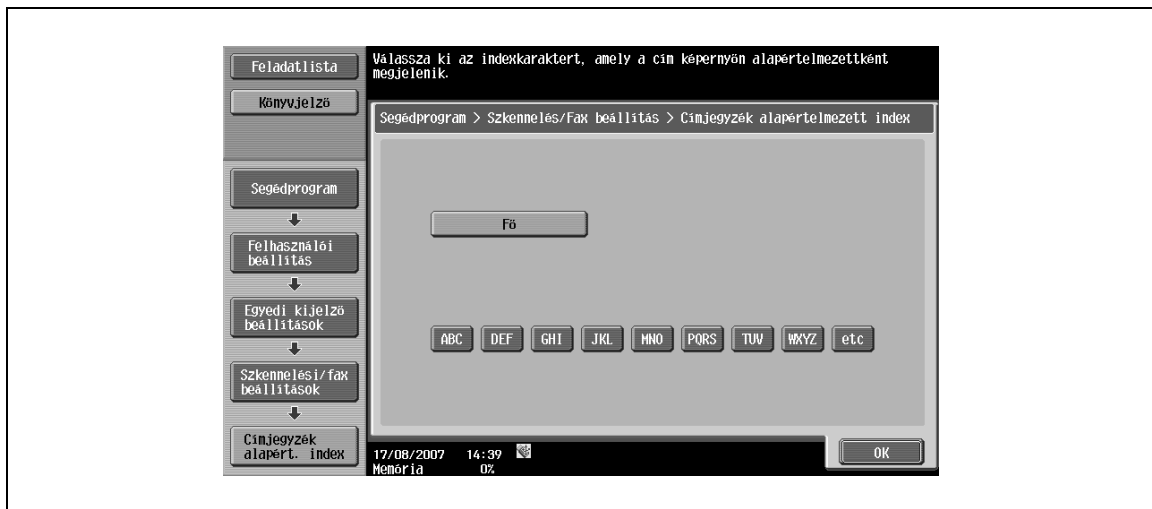

## Gyorshívó gomb 1/Gyorshívó gomb 2

Legfeljebb két gyors hívó gomb regisztrálható, a Szkenelési/fax beállítások, Eredeti beállítások vagy Kommunikációs beállítások részére.

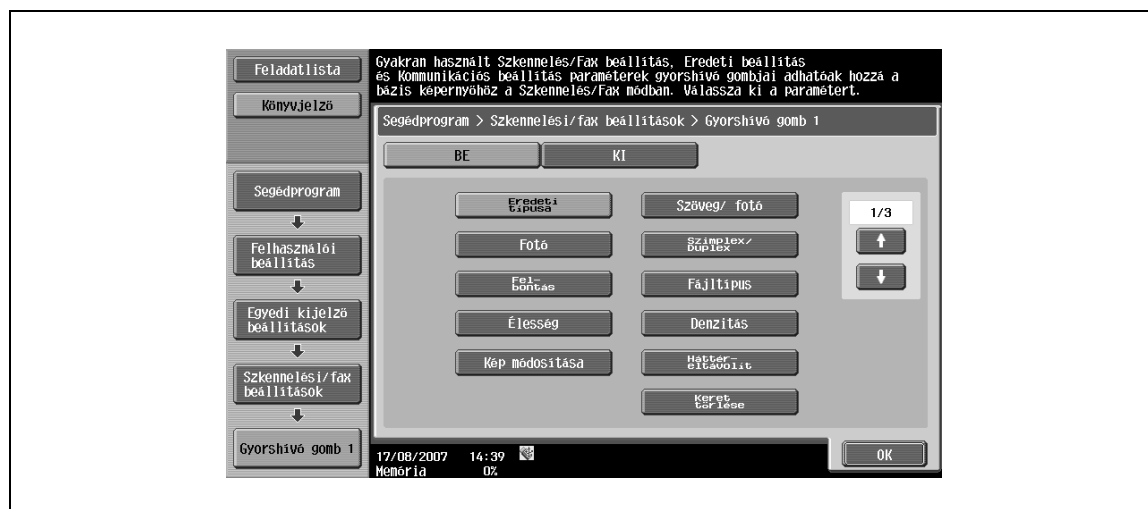

### Bővebb információk

Két gyors hívó gomb programozása lehetséges. Az IC-409 opciós képkezelő egységgel felszerelt készülékeken egy gyors hívó gomb használható.

A gyors hívó gomb törléséhez, érintse meg a [KI] gombot.

### Alapértelmezett címjegyzék

→ Válassza ki, hogy a Címjegyzék képernyőn alapértelmezésként az index vagy a címtípus jelenjen meg.

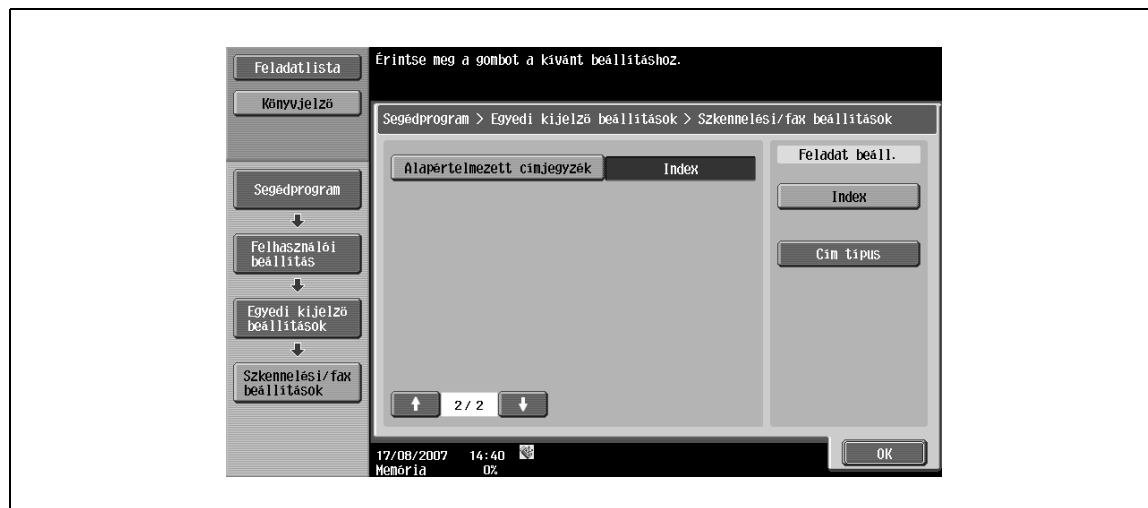

### 6.16.3 Egyedi kijelző beállítások – Fax aktív képernyő (G3/IP/I-FAX)

Egyedileg beállítható Fax aktív képernyő tartalma.

#### TX kijelző

→ Adja meg, hogy kerüljenek megjelenítésre az elküldött üzenetek (Alapértelmezett beállítás: Nem).

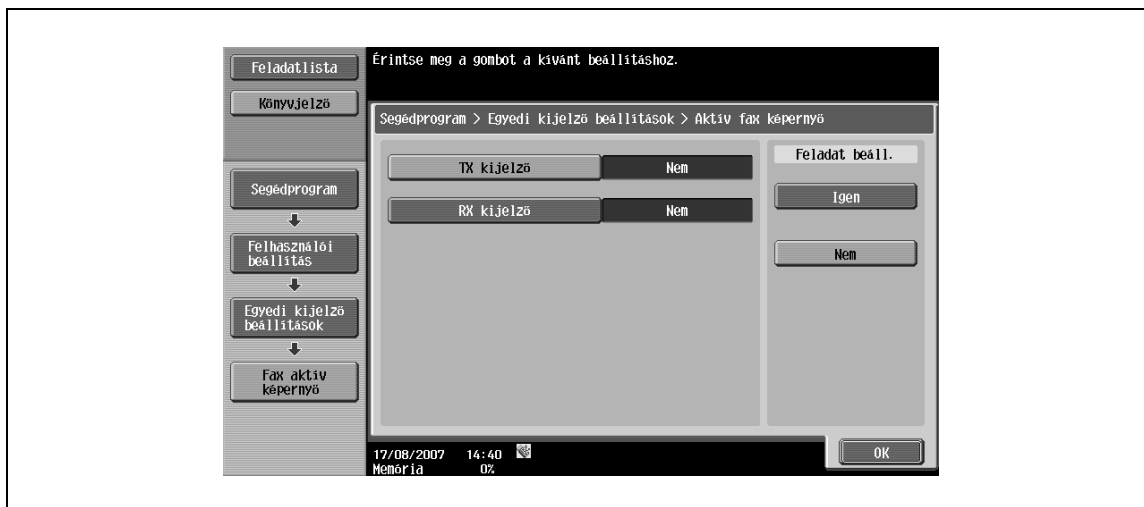

#### RX kijelző

→ Adja meg, hogy kerüljenek megjelenítésre a fogadott üzenetek (Alapértelmezett beállítás: Nem).

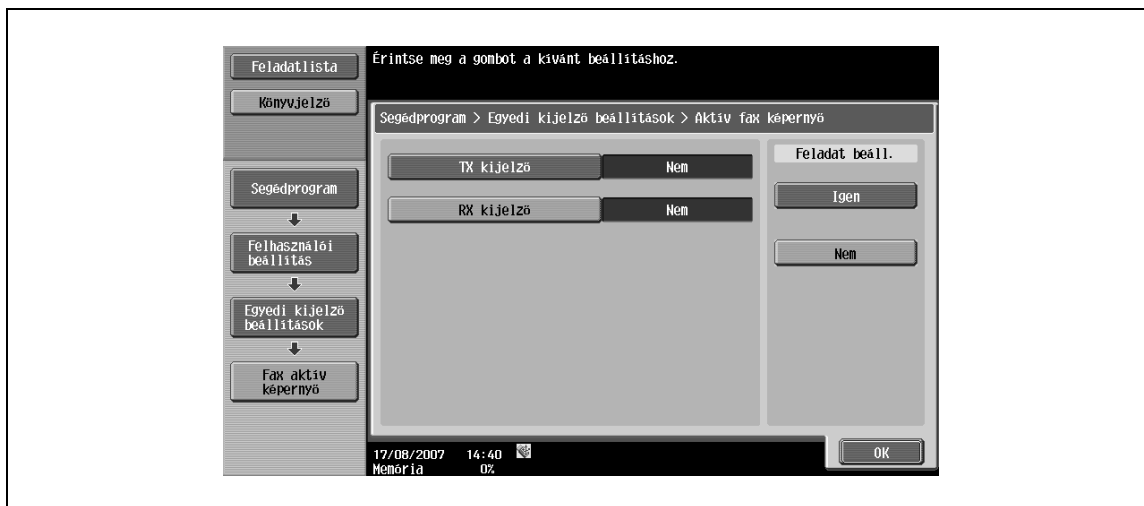

### 6.16.4 Egyedi kijelző beállítások – Keresési opciók beállítása (E-mail/Fiók/SMB/FTP/WebDAV/G3/IP/I-FAX)

- Ha részletes keresést végez a címjegyzékben, határozza meg a Keresési opciók képernyőn megjelenő tartalmat.



| Elem                     | Leírás   |
|--------------------------|--|
| Nagybetűk és kisbetűk    | Állítsa be, hogy a keresésnél megkülönbözteti-e a nagybetűket és a kisbetűket.   |
| Keresési opciók képernyő | Állítsa be, hogy a részletes keresés esetén megjelenjen-e a Keresési opciók képernyő vagy sem. A "BE" érték kiválasztása esetén megjelenik a Keresési opciók képernyő. |

## 6.16.5 Szkennelési/fax beállítások

### JPEG tömörítés szintje (E-mail/Fiók/SMB/FTP/WebDAV/Web szolgáltatás/IP)

- Állítsa be a tömörítés szintjét az adatok JPEG formátumban végzett mentéséhez.
  - [Jó minőség]: Jobb minőségű képeket biztosít, viszont az adatok mennyisége is növekszik.
  - [Szabványos (Alapért.)]: A képek minősége és az adatok mennyisége átmenetet képez a "Jó minőség" és a "Nagy tömörítés" beállítások között.
  - [Nagy tömörítés]: Gyengébb minőségű képeket biztosít, viszont az adatok mennyisége csökken.

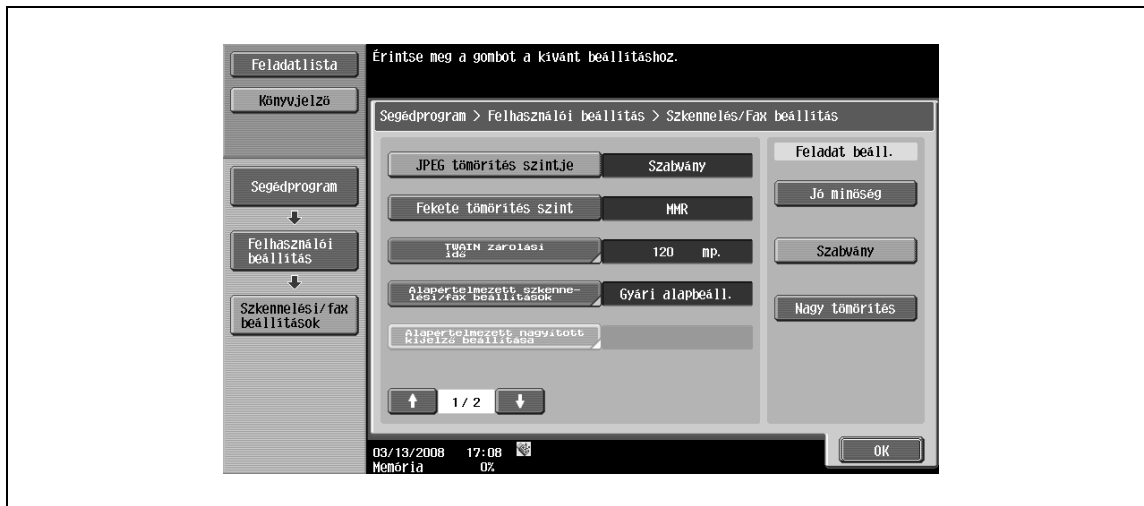

### Fekete tömörítés szint

- Beállítja a kódolási lehetőséget a fekete-fehér képadatok átviteléhez.
  - MH: Nagy adatmennyiség.
  - MMR (Alapért.): Kis adatmennyiség.

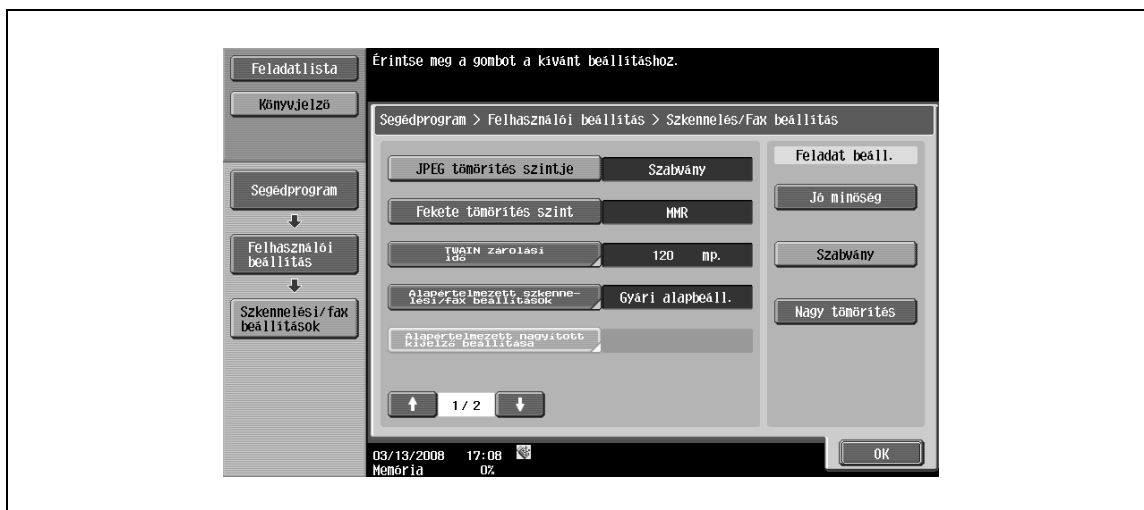

#### Bővebb információk

*Az alkalmazástól függően előfordulhat, hogy a MMR-tömörítéssel tárolt adatokat nem lehet a számítógépen megnyitni.*



**TWAIN zárolási idő**

- Beállítja az időtartamot, amely alatt a készülék műveletei nem zároltak a szkennelés alatt (a számítógépről végzett szkennelés kivételével). (Alapértelmezett beállítás: 120 mp.)

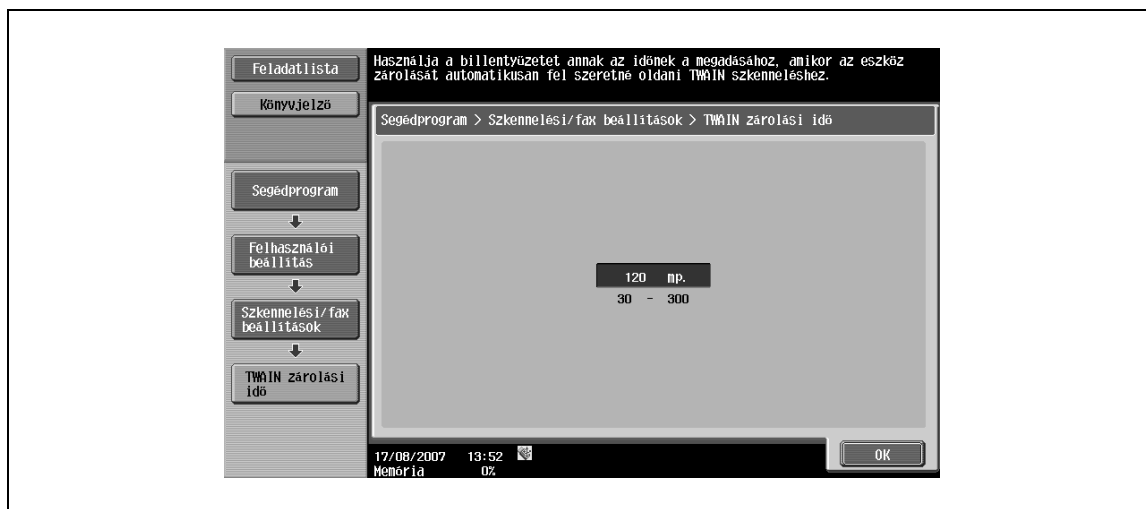
**Bővebb információk**

*Ha a készüléket egy TWAIN illesztőprogramot használó alkalmazásból szkennerként kívánja használni, telepítse az erre a célra készített KONICA MINOLTA TWAIN illesztőprogramot. A részletes ismertetését lásd a TWAIN kezelési kézikönyvében, a C353 sorozatú készülékekhez adott DVD-lemezen.*

*Egy IC-409 képekezelő egységgel felszerelt készüléken ez a funkció nem használható.*

**Alapértelmezett szkennelési/fax beállítások**

- Adja meg a Fax/Szkennelés üzemmód alapértelmezett beállításait (a [Törlés] gomb lenyomása után kiválasztásra kerülő beállításokat).

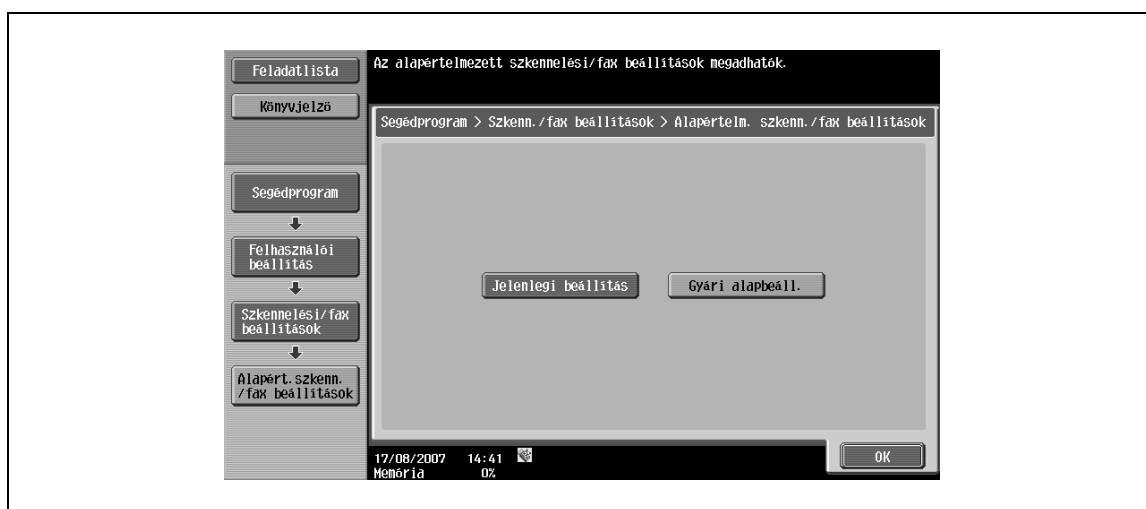

### Kompakt PDF/XPS tömörítési szint (E-mail/Fiók/SMB/FTP/WebDAV)

- Állítsa be a tömörítési módszert az adatok kompakt PDF vagy kompakt XPS formátumban történő mentéséhez.
  - [Jó minőség]: Jobb minőségű képeket biztosít, viszont az adatok mennyisége is növekszik.
  - [Szabványos (Alapért.)]: A képek minősége és az adatok mennyisége átmenetet képez a "Jó minőség" és a "Nagy tömörítés" beállítások között.
  - [Nagy tömörítés]: Gyengébb minőségű képeket biztosít, viszont az adatok mennyisége csökken.

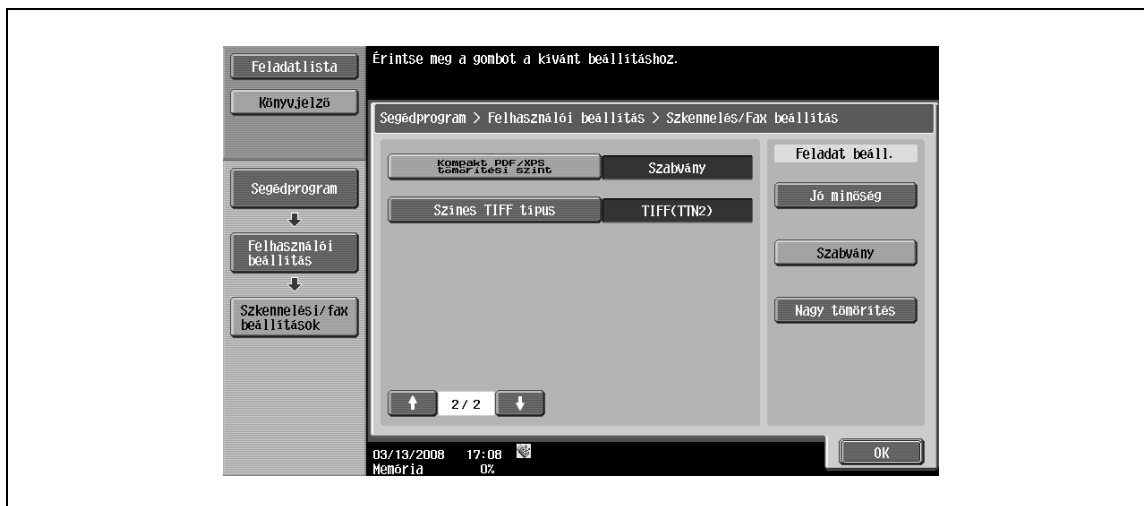

### Színes TIFF típus (E-mail/Felh. fiók/SMB/FTP/WebDAV)

- Válassza ki az adatok színes TIFF formátumban történő mentésénél alkalmazott tömörítési módszert.
  - Ha egyes alkalmazásokban nem lehet megnyitni a [TIFF (módosított TAG)] beállítással mentett adatokat, módosítsa a beállítást [TIFF (TTN2)] (gyári alapbeállítás) értékre.

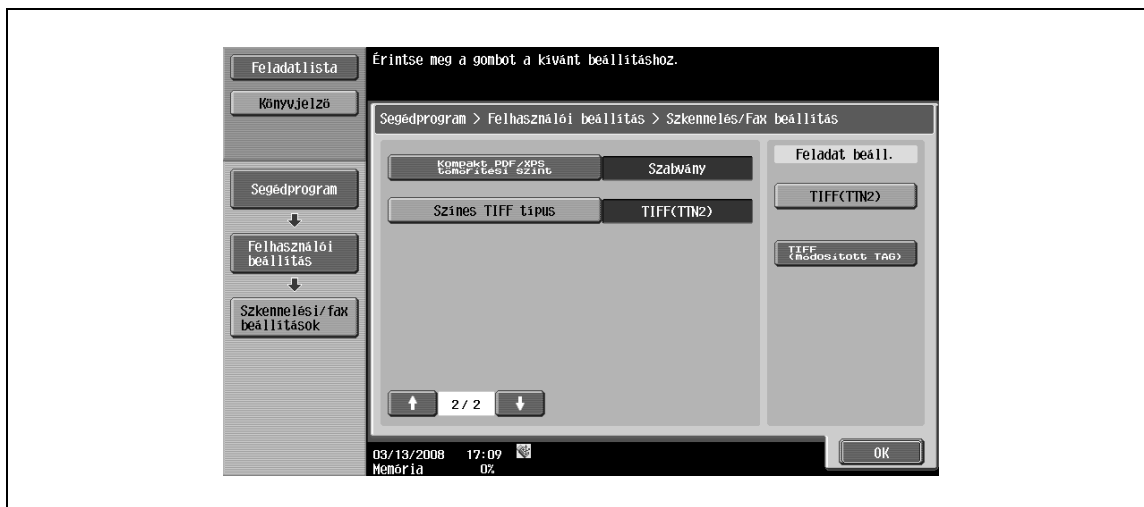



## **PageScope Web Connection műveletek**



## 7 PageScope Web Connection műveletek

Ha felhasználó módban jelentkezik be a PageScope Web Connection programba, az alábbi funkciókat állíthatja be.



### Bővebb információk

A felhasználói móddal kapcsolatos további részleteket a PageScope Web Connection súgójában, a DVD-lemezen találhat.

### 7.1 Information

Ez a PageScope Web Connection programba történő belépés után elsőként megjelenő képernyő.



| Elem                            | Leírás   |
|---------------------------------|--|
| Device Information              | A rendszer jelenlegi konfigurációját, az opciók felszereléseket, a segédanyagok állapotát és a számlálók értékeit tartalmazza. |
| Online Assistance               | Megjeleníthetők a készülékkel kapcsolatos támogatási információk.  |
| Change User Password            | Módosítható a belépett felhasználó jelszava.   |
| Function Permission Information | Megjelennek a felhasználók és a számlák részére engedélyezett műveletekkel kapcsolatos információk.                            |
| Network Setting Information     | Megjeleníthetők a készülék hálózati beállításainak információi.  |
| Print Setting Information       | Megjeleníthetők a készülékbe épített nyomtatásvezérlő beállításai.   |
| Print Information               | Kinyomtathatók a betűkészlettel kapcsolatos és a beállítási információk.   |

## 7.2 Job

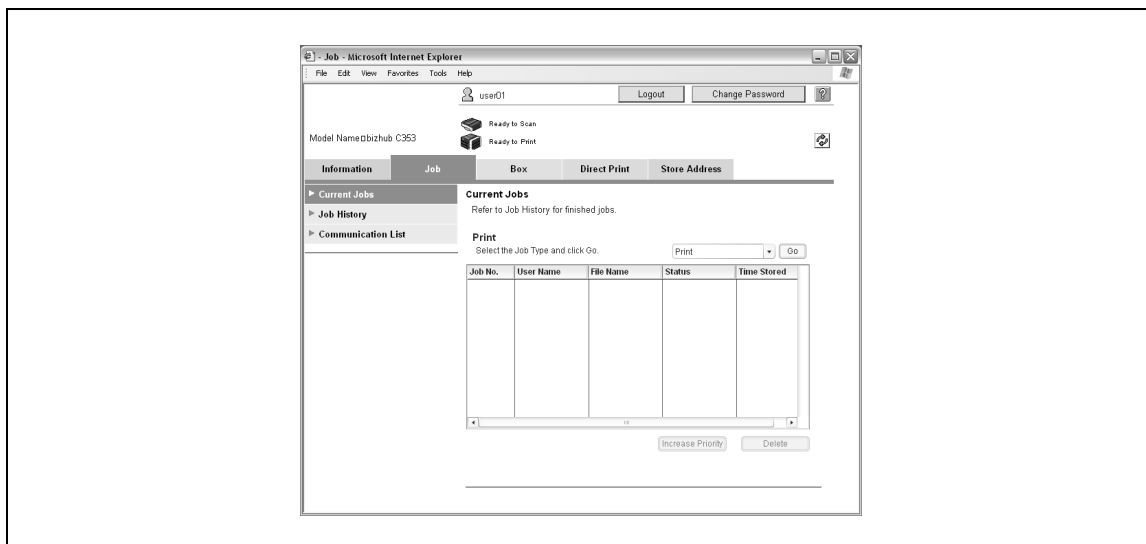

| Elem               | Leírás   |
|--------------------|--|
| Current Jobs       | Ebben a listában ellenőrizheti a jelenleg végrehajtás alatt álló és a sorban várakozó feladatokat. |
| Job History        | Ebben a listában ellenőrizheti a befejezett feladatokat.   |
| Communication List | Ebben a listában ellenőrizheti a fogadott vagy küldött feladatokat.                                |

## 7.3 Box

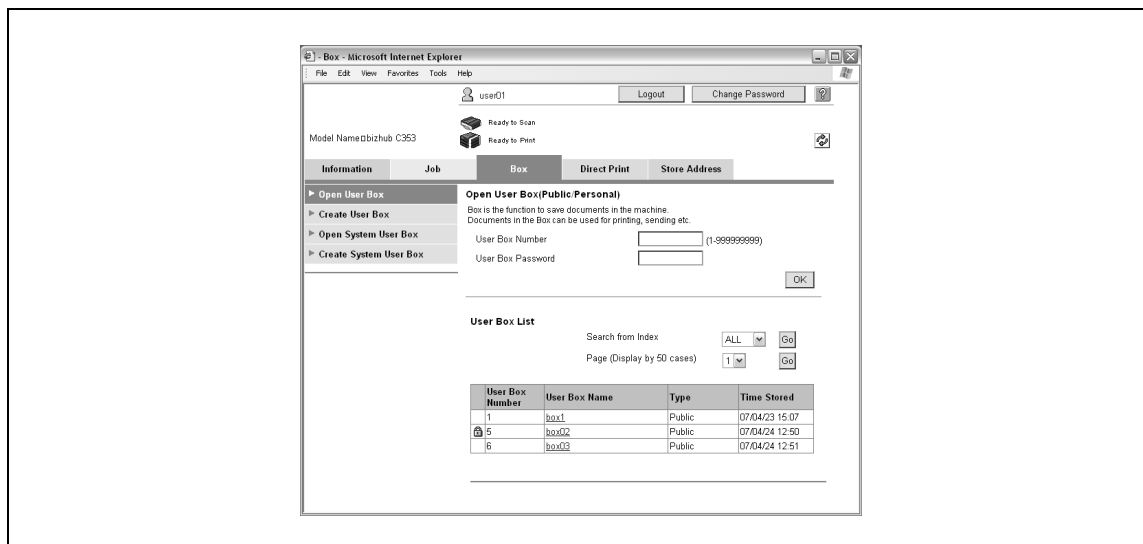

| Elem                   | Leírás  |
|------------------------|---|
| Open User Box          | Egy jelenleg létrehozott nyilvános, személyes vagy csoport felhasználói fiók megnyitható a nyomtatáshoz, küldéshez vagy egy mentett dokumentum letöltéséhez, illetve a felhasználói fiók beállításainak módosításához.  |
| Create User Box        | Új fiókok hozhatók létre.   |
| Open System User Box   | Az opciós faxkészlet felszerelése esetén jelenik meg. Megnyithatók a rendszer felhasználói fiók (a Hirdetőtábla felhasználói fiók, a Lekérdezéses TX felhasználói fiók, a Memória RX felhasználói fiók, az Átadási felhasználói fiók), egy mentett dokumentummal történő munkavégzéshez vagy a fiók beállításainak módosításához. |
| Create System User Box | Az opciós faxkészlet felszerelése esetén jelenik meg. Új hirdetőtábla felhasználói fiókokat és átadási felhasználói fiókokat lehet létrehozni.  |

## 7.4 Direct Print

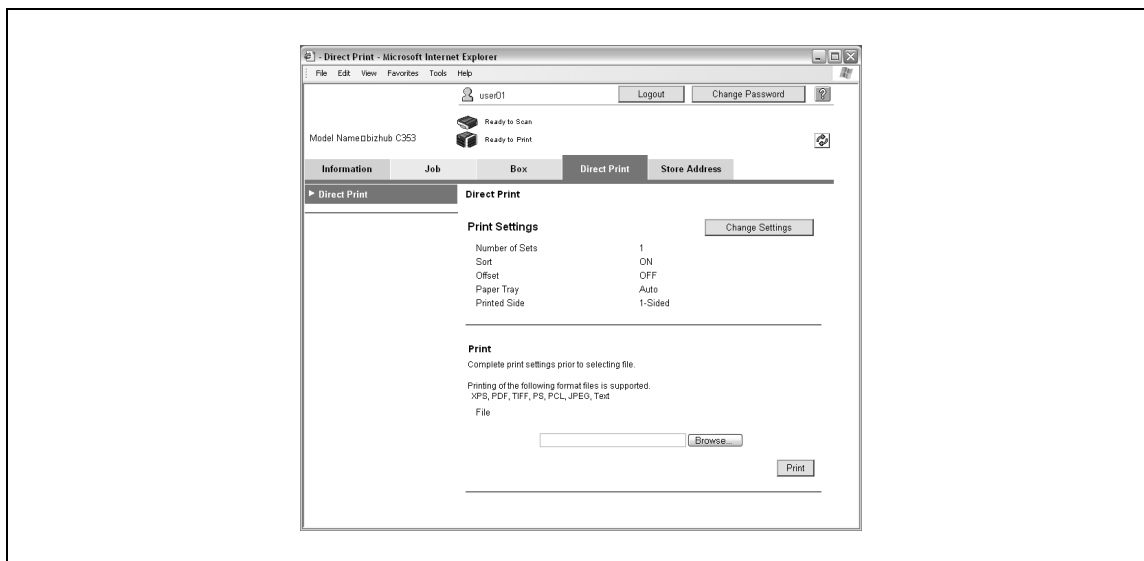

| Elem         | Leírás  |
|--------------|---|
| Direct Print | Számítógépen tárolt fájlok kiválaszthatók és kinyomtathatók a készüléken. |



## 7.5 Store Address

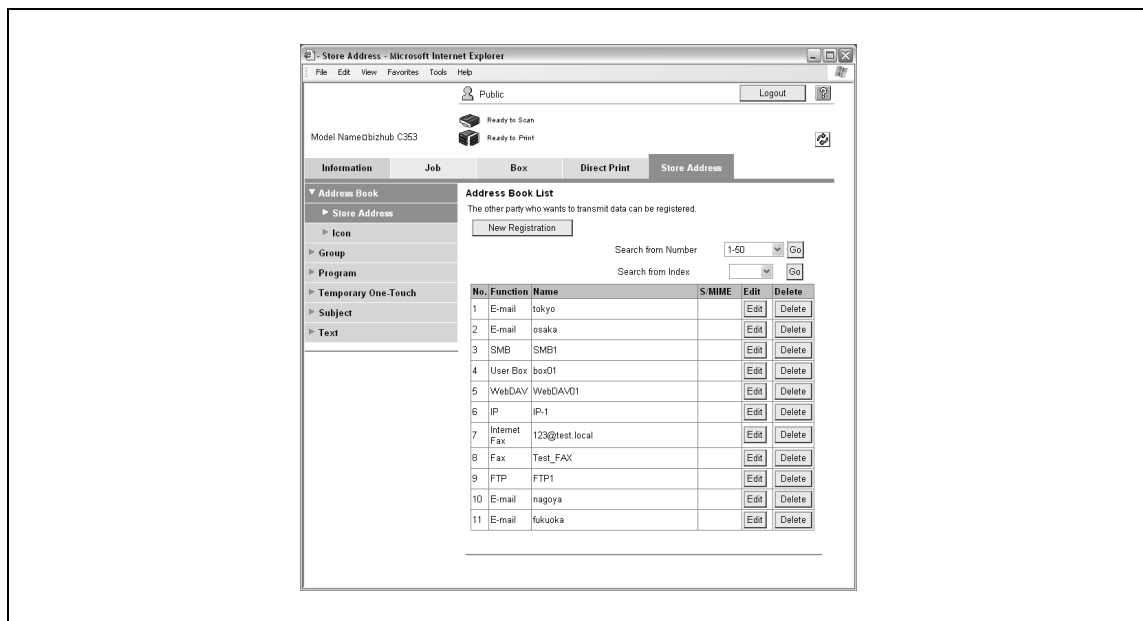

| Elem                | Leírás  |
|---------------------|---|
| Address Book        | Megjeleníthető a készülék címjegyzékében jelenleg regisztrált címzettek listája, regisztrálhat új címzetteket valamint módosíthatja azok beállításait.      |
| Group               | Megjeleníthető a készüléken jelenleg regisztrált csoportos címzettek listája, regisztrálhat új címzetteket valamint módosíthatja azok beállításait.         |
| Program             | Megjeleníthető a készüléken jelenleg regisztrált programcímzettek listája, regisztrálhat új címzetteket valamint módosíthatja azok beállításait.            |
| Temporary One-Touch | Megjeleníthető a készüléken jelenleg regisztrált ideiglenes programcímzettek listája, regisztrálhat új címzetteket valamint módosíthatja azok beállításait. |
| Subject             | Az e-mail üzenetek részére legfeljebb 10 tárgy regisztrálható.  |
| Text                | Az e-mail üzenetek részére legfeljebb 10 szöveg regisztrálható.   |



### Bővebb információk

*A Felügyeleti mód beállításaitól függően előfordulhat, hogy ez nem jelenik meg.*



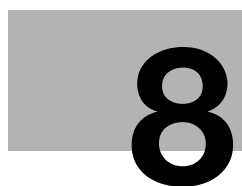

**Függelék**

---



## 8 Függelék

### 8.1 Szöveg bevitele

A következő eljárás leírja, hogy hogyan kell az érintőpanelen megjelenő billentyűzetet használni nevek, regisztrált felhasználók és egyedi papírméret beírására. A billentyűzet használható számok beírására is.

A következő billentyűzetek közül bármelyik megjelenhet.

Példa

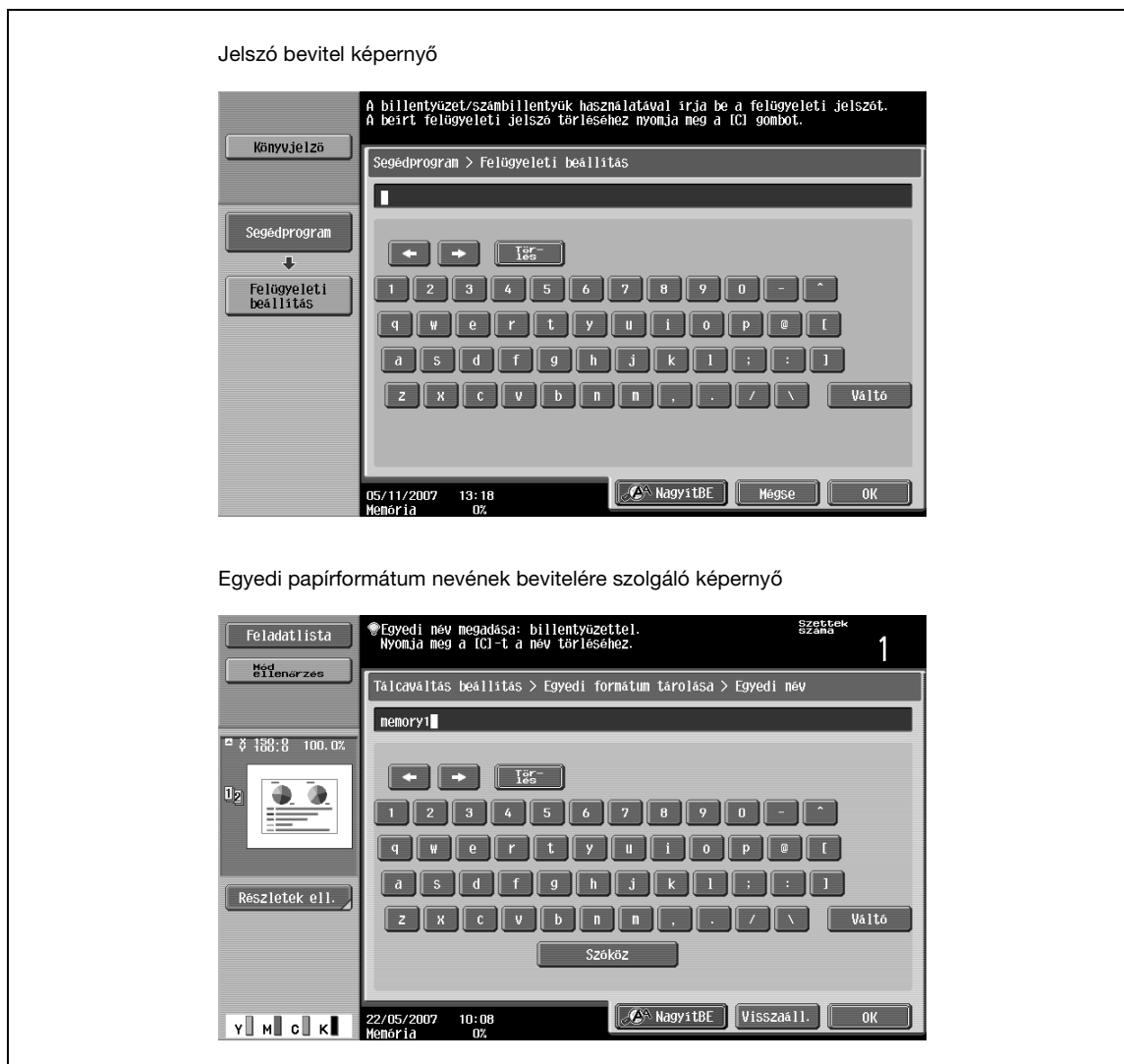

- A [Váltó] megérintésével átkapcsolhat a kisbetűket (számokat) tartalmazó billentyűzet és a nagybetűket (jeleket) tartalmazó billentyűzet között.

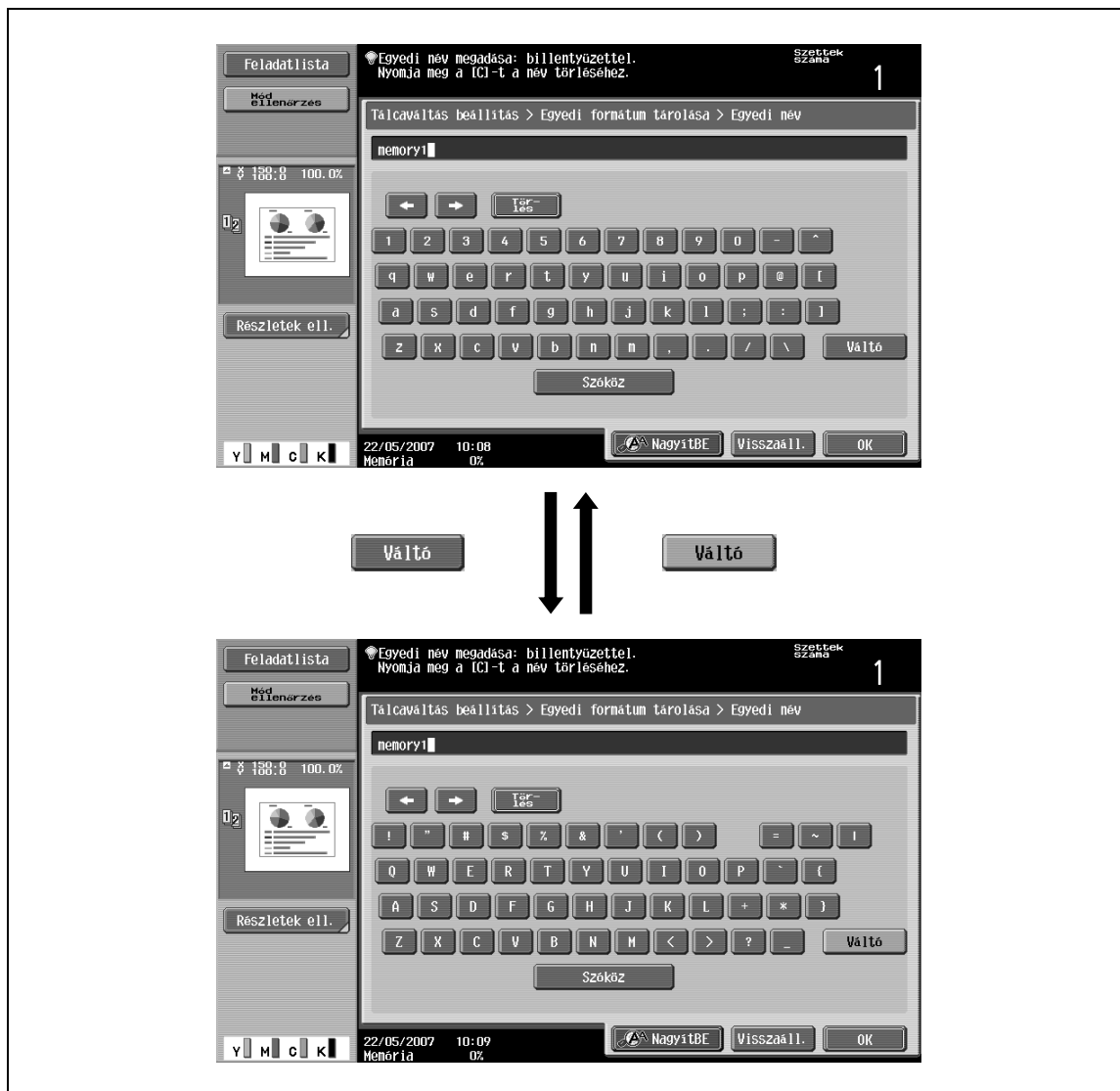

### A nagyítás nagyítása

A billentyűzet nagyobb méretben, könnyebben olvashatóan jeleníthető meg.

- 1 Amíg a billentyűzet látható, érintse meg a [Nagyítás BE] gombot.  
A billentyűzet nagyobb méretben jelenik meg.



- 2 A nagyított képernyő elvetéséhez és a visszatéréshez a normál méretű billentyűzethez, érintse meg a [Nagyítás KI] gombot amikor a nagyított billentyűzet látható.



...

### Megjegyzés

A billentyűzet használata nagyított módban is ugyanúgy használható, mint normál méretben.

### Szöveg beírása

- Érintse meg a megjelenő billentyűzeten a kívánt karakternek megfelelő gombot.
- Nagybetűk vagy jelek írásához, érintse meg a [Váltó] gombot.
  - Számok beírására a számbillentyűzet is használható.
- A beírt karakterek a szövegdobozban jelennek meg.



...

### Megjegyzés

A visszalépéshez a billentyűzet megjelenítése előtti beállításhoz, érintse meg a [Mégse] gombot.

Az össze beírt szöveg törléséhez, nyomja meg a [C] (törlés) gombot.

A beírandó karakterektől függően előfordulhat, hogy egyes gombok nem jelennek meg.



### Bővebb információk

Egy karakter módosításához a beírt szövegben a ← vagy a → megérintésével vigye a kurzort a kívánt karakterre, érintse meg a [Törlés] gombot, majd írja be a kívánt betűt vagy számot.

### A használható karakterek listája

| Típus                          | Karakterek   |
|--------------------------------|--|
| Alfanumerikus karakterek/jelek | ABCDEFGHIJKLMNOPQRSTUVWXYZabcdefghijklmnopqrstuvwxyz<br>[ ](space)! " # \$ % & ' ( ) + , - . / \ : ; < = > ? @ [ ] ^ _ ` { } ~ * 0 1 2 3 4 5 6 7 8 9 |

## 8.2 Szótár

Az alábbiakban a Másolás módban használt kifejezések listáját találja.

### **Rövidítés**

ADK

Automatikus dokumentumkezelő; Az eredeti automatikus szkennelésére használható

### **A**

AE szintbeállítás

Ezzel a paraméterrel végezheti el az eredeti háttérének beállítását. Magasabb érték esetén az eredeti háttére jobban ki lesz emelve. (AE = Auto exposure: automatikus megvilágítás)

APS

"Auto Paper Select" (Automata papírválasztás) beállítás

ATS

Automata tálcaváltás funkció (ATS = Auto Tray Switch: Automata tálcaváltás)

Auto zoom

Válassza ezt a beállítást a megfelelő zoom-tényező kiválasztásához, miután az eredetit a tárgyüvegre helyezte vagy betöltötte az automatikus dokumentumkezelőbe és kiválasztott a papírformátumot.

Automatikus papírválasztás

Válassza ezt a beállítást a tárgyüvegre helyezett vagy az automatikus dokumentumkezelőbe töltött eredeti formátumának automatikus megállapításához, majd "×1,0" kiválasztása esetén ezzel egyező formátumú papír, más zoom tényező beállítása esetén pedig annak megfelelő papírformátum automatikus kiválasztásához.

### **B**

Borítólap mód

Ez a funkció egy meghatározott tálcából származó papírt ad hozzá a másolatokhoz, borítólapként.

### **C**

Csoport (Másolatkezelés)

Ezzel a beállítással a több oldalas beállítások oldalanként szétválogatva kerülnek kiadásra. A második oldal nyomtatása akkor kezdődik, ha az első oldal már a megadott példányszámban nyomtatásra került.

Csoport (referencia engedély)

Ezzel a funkcióval korlátozhatók az egyes felhasználók által használható címek és kezelhetők a biztonsági funkciók.

### **D**

Denzitás

A nyomtatott kép denzitása ezzel a beállítással állítható be a lehetséges kilenc szint bármelyikére.

Duplex 2. oldal

Ezzel a beállítással módosítja a készüléken e képátviteli áramot, amikor olyan papírra másol, amelyik egyik fele már nyomtatott.

### **E**

Előzetes

A nyomtatási kép előnézeti képként ellenőrizhető a nyomtatás előtt.

Eltolás

Ezzel a beállítással választhatók szét a kiadott másolatok.

Eredeti kombinálás

Ezzel a beállítással több eredeti oldal kicsinyített másolatát rendezheti el egyetlen papírlapra. A kombinálásra kerülő oldalszámok beállításai "1-re 2", "1-re 4" és "1-re 8".

Eredeti tájolása

Válassza ki a tárgyüvegre helyezett vagy az automatikus dokumentumkezelőbe töltött eredeti tájolását.

Eredeti típusa

A legjobb minőségű másolat készítése érdekében, válassza az eredetinek képezet és szövegének legjobban megfelelő beállítást.

### **É**

Élesség

Ez a paraméter kiemeli a szövegek körvonalát, a jobb olvashatóság érdekében. Ezenfelül ezzel a paraméterrel lehet beállítani az eredeti képét.



**F**

## Fejezetek

Ezzel a funkcióval beállíthatja a fejezetek címlapjait, amelyek kétoldalas nyomtatás esetén mindig a papír előlapjára kerülnek nyomtatásra.

## Fényerő

Ezzel a paraméterrel a képet világosabbra vagy sötétebbre állíthatja.

## Fényes

Ezzel a beállítással feljavítja a képek fényes megjelenését.

## Fólia választólap

Ezzel a funkcióval papírlapok illeszthetők a másolt írásvetítő fóliák közé. Ilyen módon elkerülhető a fóliák összetapadása.

**H**

## Hajtás &amp; tűzés

Ezt a funkciót használva a másolatok félbehajtva és a középvonalul mentén összetűzve kerül kiadásra.

## Háttér eltávolítása

Válasszon egy beállítást az eredeti háttérszínének beállításához a kilenc szint egyikére.

## Háttérszín

Ezzel a funkcióval a másolat az elérhető 18 szín bármelyikének használatával készülhet, a háttér (üres területek) betöltésével.

**K**

## Kék

Ezzel a paraméterrel beállíthatja a kék szín szintjét a képben, például az ég vagy egy vízfelület színének kiemeléséhez.

## Kép beszúrás

Ezzel a funkcióval több kép szkennelhető a tárgyüvegről, amelyek beilleszthetők egy, az automatikus dokumentumkezelőben szkennelt eredetiben meghatározott helyekre, majd a másolatok együtt kerülnek kiadásra.

## Kicsit

Ezzel a beállítással az eredetiről egy kismértékben kicsinyített másolat készül.

## Kontraszt

Ezzel a paraméterrel állíthatja be a kontrasztot a kép világos és sötét részei között.

**L**

## Lap beszúrás

Ezzel a funkcióval egy megadott papírtálcából származó papír illeszthető a másolatokban, a fejezetek címlapjaként.

## Lap/Borító/Fejezet beszúrás

Igény szerint válasszon a másolatok szerkesztésére szolgáló funkciók közül

## Lyukasztás

Ezzel a beállítással fűzőlyukak készíthetők a másolatokon.

**M**

## Margó

Ezzel a beállítással kiválaszthatja a betöltött eredeti iratmargójának helyzetét. A helyes beállítással elkerülhető, hogy egyoldalas eredeti kétoldalas másolása vagy kétoldalas eredeti egyoldalas másolása esetén egyes lapok fejfelé kerüljenek nyomtatásra.

## Másolat denzitása

Ezzel a paraméterrel állíthatja be a másolat denzitását a 19 szint valamelyikére a -3 és +3 közötti skálán.

## Másolatkezelés

Válasszon a másolatok kiadása előtt elvégezhető rendezési és feldolgozási beállítások közül.

## Másolásvédelem

Ez a funkció egy rejtett szöveget nyomtat a másolatra, az illetéktelen másolás megelőzése érdekében. Ha másolásra kerül egy másolásvédelmi szöveggel nyomtatott eredeti, a rejtett szöveg megjelenik valamennyi oldalon, tudatva az olvasóval, hogy ez egy másolat.

## Mentés felhasználói fiókba

A feladat ideiglenes mentése a merevlemezre, hogy azt a későbbiekben előhívhassa és ismét használatba vegye.

**N****Neg-/Poz. fordítás**

Ezzel a funkcióval az eredetiről a sötét és világos területek vagy a színek (árnyalatok) megfordításával készül a másolat.

**P****Papír**

Válassza ki a nyomtatásra kerülő papír fajtáját és formátumát.

**Piros**

Ezzel a paraméterrel szabályozhatja a piros szín szintjét a képekben, például ha pirosasabbá akarja változtatni a bőr árnyalatait.

**Próba másolat**

Ezt a gombot lenyomva egy példány nyomtatása után a készülék leáll, lehetőséget nyújtva a beállítások ellenőrzésére mielőtt nagy számú nyomtatást végezne. Ezzel elkerülhető, hogy az esetleges hibák a nagy példányszámú másolatokon jelentkezzenek.

**S****Szettbe**

Ezzel a beállítással a másolatok szettenként szétválogatva kerülnek kiadásra. A második példány akkor kerül nyomtatásra, amikor az első példány mindegyik oldala elkészült.

**Szimplex/Duplex**

Válassza ezt a beállítást annak meghatározására, hogy a szkennelt eredeti, illetve a nyomtatott másolat csak lap egyik oldalára vagy mindkét oldalára lett nyomtatva.

**Szín szerkesztése**

A rendelkezésre álló funkciók és paraméterek beállításával a kívánt módon állítható be a nyomtatott kép.

**Színbeállítás**

Ezen paraméterek beállításával szabályozható a másolatok színeinek minősége.

**Színegyensúly**

Ezzel a paraméterrel hozható egyensúlyba a ciánkék (C), a bíbor (M), a sárga (Y) és a fekete (K) koncentrációja. Valamennyi szín finoman beállítható a 19 szint valamelyikére egy -3 és +3 közötti skálán.

**Színezet**

Ezzel a paraméterrel a kép pirosasabb vagy kékesebb árnyalatúvá állítható.

**Szkennelés memóriába**

Az automatikus dokumentumkezelőbe maximálisan betölthető 100 lapot meghaladó eredeti több külön kötegbe felosztva helyezhető a dokumentumkezelőbe. Az eredeti egyetlen másolási feladatként kerülhet szkennelésre és nyomtatásra. Emellett, a szkennelés helye váltható a tárgyüveg és az ADK között, a szkennelési folyamat alatt.

**Szöveg kiemelése**

Ha képre felülírt szövegeket másol, például ábrákat vagy grafikonokat (háttér szövegek), a szöveg minősége beállításához válassza a kilenc szint egyikét.

**T****Tálcabeállítás módosítása**

Ezt a gombot megérintve megadhat egy olyan papírfarmátumot, amely nem lett betöltve egy tálcába sem, illetve a normáltól eltérő papírra készíthet másolatokat.

**Telítettség**

Ezzel a paraméterrel a kép színeinek élénkségét állíthatja.

**Tükörkép**

Ezzel a funkcióval a másolat az eredeti képének tükrözésével készül.

**Tűzés**

Ezzel a beállítással a másolatok összekapcsolva kerülnek kiadásra.

**V****Vegyes eredeti**

Ezzel a beállítással az eredeti minden egyes lapja esetén megállapításra kerül annak mérete és a másolat annak megfelelő formátumú papírra kerül nyomtatásra, ha eltérő méretű lapokat tartalmazó eredeti került betöltésre az automatikus dokumentumkezelőbe.

**X**

## XY Zoom

Ezt a gombot megérintve a számbillentyűkön adhatja meg a zoom tényezőt a betöltött eredeti nagyított/kicsinyített másolatának készítéséhez.

**Z**

## Zoom

Adja meg a zoom tényezőt a másoláshoz.

## Zöld

Ezzel a paraméterrel beállíthatja a zöld szín szintjét a képen, például az erdő vagy a fű színének kiemeléséhez.

### 8.3 Védjegyek és szerzői jogok

- A KONICA MINOLTA, a KONICA MINOLTA Logo, és a Képkalkotás lényege a KONICA MINOLTA HOLDINGS, INC. bejegyzett védjegyei.
- A PageScope és a bizhub a KONICA MINOLTA BUSINESS TECHNOLOGIES, INC. bejegyzett védjegyei vagy védjegyei.
- A Netscape a Netscape Communications Corporation bejegyzett védjegye az Egyesült Államokban és más országokban.
- A Mozilla és a Firefox a Mozilla Foundation védjegyei.
- A Novell és a Novell NetWare a Novell, Inc. bejegyzett védjegyei az Egyesült Államokban és más országokban.
- A Microsoft, Windows és a Windows NT a Microsoft Corporation bejegyzett védjegyei vagy védjegyei az Egyesült Államokban és/vagy más országokban.
- A PowerPC az IBM Corporation védjegye az Egyesült Államokban vagy más országokban, vagy mindkettőben.
- Citrix access Partner Network Premier  
A KONICA MINOLTA BUSINESS TECHNOLOGIES, INC. a Citrix access partnerhálózat tagja. The Citrix access partnerhálózat egy olyan program, amely egy Citrix megoldással együtt, elősegíti és fejleszti a minél jobb megoldások biztosítását az ügyfelek részére.



- Az Apple, a Macintosh és a Mac OS az Apple Computer, Inc. bejegyzett védjegyei. A Safari az Apple Computer, Inc. védjegye.
- Az Adobe, az Adobe logo, az Acrobat és a PostScript az Adobe Systems Incorporated bejegyzett védjegyei vagy védjegyei az Egyesült Államokban és/vagy más országokban.
- Az Ethernet a Xerox Corporation bejegyzett védjegye.
- A PCL a Hewlett-Packard Company Limited bejegyzett védjegye.
- A CUPS és a CUPS logo az Easy Software Products bejegyzett védjegyei.
- Ez a gép és a PageScope Box Operator részben a Független JPEG Csoport munkáján alapul.
- Compact-VJE  
Copyright 1986-2003 VACS Corp.
- RC4® az RSA Security Inc. bejegyzett védjegye vagy védjegye az Egyesült Államokban és más országokban.
- RSA® az RSA Security Inc. bejegyzett védjegye vagy védjegye RSA BSAFE® az RSA Security Inc. bejegyzett védjegye vagy védjegye az Egyesült Államokban és más országokban.
- Licenc információ  
Ez a termék az RSA Security Inc.-től származó RSA BSAFE kriptográfiai szoftvert tartalmaz.



- Ez a termék az ACCESS Co., Ltd. által fejlesztett NetFront Internet böngészőprogramot tartalmazza  
NetFront az ACCESS Co., Ltd. védjegye vagy bejegyzett védjegye Japán és más országokban  
Az ezen termékben tartalmazott szoftver egyes részei részben a független JPEG csoport munkáján alapulnak.  
Copyright (c) 2004 Adobe Systems Incorporated. Minden jog fenntartva.  
Patents Pending.



- Valamennyi egyéb termék- és márkanev a tulajdonos cégek vagy szervezetek védjegyei vagy bejegyzett védjegyei.

## OpenSSL nyilatkozat

### OpenSSL licenc

Copyright © 1998-2005 The OpenSSL Project. Minden jog fenntartva.

A módosított vagy módosítatlan forráskód formájában, illetve bináris változatban való ismételt terjesztés engedélyezett feltéve, hogy a következő feltételek teljesülnek:

1. A forráskód terjesztésének tartalmazniuk kell szerzői jogi közleményt, ezen feltételeket tartalmazó listát és a következő nyilatkozatot.
2. A bináris formában történő terjesztésnek tartalmaznia kell a fenti szerzői jogi közleményt, ezt a feltétellistát és a következő nyilatkozatot a dokumentációban és/vagy a terjesztéshez kapcsolódó más anyagokban.
3. Minden olyan hirdetésnek, amely hivatkozik ezen szoftver használatára vagy szolgáltatásaira, tartalmaznia kell a következő nyilatkozatot:  
"Ez a termék egy OpenSSL Project által kifejlesztett szoftvert tartalmaz az OpenSSL Toolkit-ben való használathoz. (<http://www.openssl.org/>)"
4. Az "OpenSSL Toolkit" és "OpenSSL Project" nevek nem használhatók ezen szoftverből származtatott termékek támogatásához vagy promóciójához előzetes írásbeli engedély nélkül. For written permission, please contact [openssl-core@openssl.org](mailto:openssl-core@openssl.org).
5. Ezen szoftverből származó termékek nem nevezhetők "OpenSSL"-nek és az "OpenSSL" sem szerepelhet nevükben az OpenSSL Project előzetes írásos engedélye nélkül.
6. Az ismételt terjesztések bármely formájának tartalmazniuk kell a következő nyilatkozatot:  
"Ez a termék egy OpenSSL Project által kifejlesztett szoftvert tartalmaz az OpenSSL Toolkit-ben való használathoz (<http://www.openssl.org/>)"

EZT A SZOFTVERT AZ OpenSSL PROJECT SZOLGÁLTATJA "ILYEN FORMÁBAN" ÉS ELHÁRÍT MINDEN KIFEJEZETT VAGY VÉLELMEZETT GARANCIÁT IDEÉRTVE DE EZZEL EGYEBEKET NEM KIZÁRVA, A FORGALMAZHATÓSÁGRA ÉS A MEGHATÁROZOTT CÉLRA VALÓ ALKALMASSÁGRA VONATKOZÓ GARANCIÁKAT. A JOGTULAJDONOSOK, ILLETVE KÖZREMŰKÖDŐIK ELHÁRÍTANAK MINDEN FELELŐSSÉGET BÁRMELY KÖZVETLEN VAGY KÖZVETETT, ELŐRE NEM LÁTHATÓ, SPECIÁLIS, A KÁROKOZÁS FELTŰNŐ JOGELLENESSÉGE MIATT A KÁR TÉNYLEGES ÖSSZEGÉT MEGHALADÓ VAGY AZ ANNAK KÖVETKEZTÉBEN KELETKEZŐ KÁRÉRT (IDEÉRTVE, DE EZZEL EGYEBEKET NEM KIZÁRVA, HELYETTESÍTŐ JAVAK ÉS SZOLGÁLTATÁSOK MEGSZERZÉSÉT, HASZNÁLATBÓL VALÓ KIESÉST, ÜZLETI INFORMÁCIÓK ELVESZTÉSÉT, ÜZLETI HASZON ELMARADÁSÁT, ÜZLETI TEVÉKENYSÉG FÉLBESZAKADÁSÁT), BÁRHOGY IS KELETKEZETT ÉS BÁRMELY FELELŐSSÉGI ELMÉLET ALAPJÁN AKÁR A SZERZŐDÉST, SZIGORÚ FELELŐSSÉGET VAGY A VALAKINEK OKOZOTT KÁRT (IDEÉRTVE A GONDATLANSÁGBÓL VAGY EGYÉB MÓDON OKOZOTT KÁRT IS) TEKINTVE, AMELY BÁRMI MÓDON, ENNEK A SZOFTVERNEK A HASZNÁLATÁBÓL ADÓDIK, MÉG AKKOR IS, HA ISMERT AZ ILYEN KÁROSODÁS LEHETŐSÉGE.

Ez a termék Eric Young ([eay@cryptsoft.com](mailto:eay@cryptsoft.com)) által írt kriptográfiai szoftvert tartalmaz. Ez a termék Tim Hudson ([tjh@cryptsoft.com](mailto:tjh@cryptsoft.com)) által írt szoftvert tartalmaz.

### Original SSLeay Licenc

COPYRIGHT © 1995-1998 Eric Young ([eay@cryptsoft.com](mailto:eay@cryptsoft.com)) Minden jog fenntartva.

Ez a csomag egy Eric Young ([eay@cryptsoft.com](mailto:eay@cryptsoft.com)) által írt SSL implementáció.

Az implementáció úgy van megírva, hogy kompatibilis legyen a Netscape SSL-el.

Ez a könyvtár kereskedelmi és nem kereskedelmi célokra szabadon felhasználható a következő feltételek betartása mellett. A következő feltételek az ezen terjesztett változatban lévő minden kódra vonatkoznak legyen az RC4, RSA, lhash, DES stb., kód; és nem csak az SSL kód.

Az ezen terjesztésben szereplő SSL dokumentációra ugyanazon szerzői jogi feltételek vonatkoznak kivéve azt, hogy a jog birtokosa Tim Hudson ([tjh@cryptsoft.com](mailto:tjh@cryptsoft.com)).

A szerzői jog Eric Young tulajdona marad és mint minden egyéb szerzői jogi közlemény, nem eltávolítható. Ezen csomag valamely termékben való felhasználása Eric Youngnak, aki a felhasznált könyvtár több részének szerzője, tulajdonítandó. Ez történhet egy szöveges üzenet formájában a program indításakor vagy a csomaggal együtt járó (online vagy szöveges) dokumentációban.

A módosított vagy módosítatlan forráskód formájában illetve bináris változatban való ismételt terjesztés engedélyezett feltéve, hogy a következő feltételek teljesülnek:

1. A forráskód terjesztésének tartalmazniuk kell szerzői jogi közleményt, ezen feltételeket tartalmazó listát és a következő nyilatkozatot.
2. A bináris formában történő terjesztésnek tartalmaznia kell a fenti szerzői jogi közleményt, ezt a feltétellistát és a következő nyilatkozatot a dokumentációban és/vagy a terjesztéshez kapcsolódó más anyagokban.

3. Minden olyan hirdetésnek, amely hivatkozik ezen szoftver használatára vagy szolgáltatásaira, tartalmaznia kell a következő nyilatkozatot:  
"Ez a termék Eric Young (eay@cryptsoft.com) által írt kriptográfiai szoftvert tartalmaz."  
A 'kriptográfiai' szó kihagyható, amennyiben a használt könyvtár rutinjai nem kapcsolódnak kriptográfiákhoz.
4. Bármilyen Windows specifikus kód (vagy ennek származéka) apps könyvtárból (applikációs kód) történő alkalmazásakor egy közleményt is be kell venni:  
"Ez a termék Tim Hudson (tjh@cryptsoft.com) által írt kriptográfiai szoftvert tartalmaz."

EZT A SZOFTVERT ERIC YOUNG "ILYEN FORMÁBAN" ADTA KÖZRE, ÉS ELHÁRÍT MINDEN KIFEJEZETT VAGY VÉLELMEZETT GARANCIÁT IDEÉRTVE, DE EZZEL EGYEBEKET NEM KIZÁRVA, A FORGALMAZHATÓSÁGRA ÉS A MEGHATÁROZOTT CÉLRA VALÓ ALKALMASSÁGRA VONATKOZÓ GARANCIÁKAT. A SZERZŐ, ILLETVE MUNKATÁRSAI ELHÁRÍTANAK MINDEN FELELŐSSÉGET BÁRMELY KÖZVETLEN VAGY KÖZVETETT, ELŐRE NEM LÁTHATÓ, SPECIÁLIS, A KÁROKOZÁS FELTŰNŐ JOGELLENESSÉGE MIATT A KÁR TÉNYLEGES ÖSSZEGÉT MEGHALADÓ VAGY AZ ANNAK KÖVETKEZTÉBEN KELETKEZŐ KÁRÉRT (IDEÉRTVE, DE EZZEL EGYEBEKET NEM KIZÁRVA, HELYETTESÍTŐ JAVAK ÉS SZOLGÁLTATÁSOK MEGSZERZÉSÉT, HASZNÁLATBÓL VALÓ KIESÉST, ÜZLETI INFORMÁCIÓK ELVESZTÉSÉT, ÜZLETI HASZON ELMARADÁSÁT, ÜZLETI TEVÉKENYSÉG FÉLBESZAKADÁSÁT), BÁRHOGY IS KELETKEZETT ÉS BÁRMELY FELELŐSSÉGI ELMÉLET ALAPJÁN AKÁR A SZERZŐDÉST, SZIGORÚ FELELŐSSÉGET VAGY A VALAKINEK OKOZOTT KÁRT (IDEÉRTVE A GONDATLANSÁGBÓL VAGY EGYÉB MÓDON OKOZOTT KÁRT IS) TEKINTVE, AMELY BÁRMI MÓDON, ENNEK A SZOFTVERNEK A HASZNÁLATÁBÓL ADÓDIK, MÉG AKKOR IS, HA ISMERT AZ ILYEN KÁROSODÁS LEHETŐSÉGE.

Ezen kód bármely nyilvánosan hozzáférhető verziójának vagy származékának terjesztési és licencfeltételei nem változtathatók meg, vagyis ez a kód nem másolható és helyezhető másik terjesztési licenc alá [beleértve a GNU Public Licence-t.]

#### **NetSNMP Licenc**

1. rész: CMU/UCD szerzői jogi közlemény: (BSD)

Copyright 1989, 1991, 1992 Carnegie Mellon University Derivative Work - 1996, 1998-2000

Copyright 1996, 1998-2000 The Regents of the University of California Minden jog fenntartva

A jelen szoftver és a hozzátartozó dokumentáció bármilyen célból és díjtalanul történő használata, módosítása és terjesztése azzal a feltétellel engedélyezett, ha a fenti szerzői jogi közlemény minden példányban megjelenik és a támogató dokumentáció tartalmazza a szerzői jogi közleményt és a jelen engedélyt, valamint a CMU és a The Regents of the University of California nevek nem használhatók ezen szoftverből terjesztésének támogatásához vagy promóciójához előzetes írásbeli engedély nélkül.

A CMU ÉS A THE REGENTS OF THE UNIVERSITY OF CALIFORNIA ELHÁRÍT GARANCIÁT IDEÉRTVE A FORGALMAZHATÓSÁGRA ÉS A MEGHATÁROZOTT CÉLRA VALÓ ALKALMASSÁGRA VONATKOZÓ GARANCIÁKAT. A CMU ÉS A THE REGENTS OF THE UNIVERSITY OF CALIFORNIA ELHÁRÍTANAK MINDEN FELELŐSSÉGET BÁRMELY SPECIÁLIS KÖZVETLEN VAGY KÖZVETETT KÁRÉRT, ILLETVE A HASZNÁLATBÓL VALÓ KIESÉS, ADATVESZTÉS, ÜZLETI HASZON ELVESZTÉSE KÖVETKEZMÉNYEKÉNT, SZERZŐDÉSES VISZONYBÓL, GONDATLANSÁGBÓL VAGY EGYÉB OKOKBÓL SZÁRMAZÓ KÁRT, AMELY A SZOFTVER HASZNÁLATÁVAL VAGY ANNAK MŰKÖDÉSÉVEL KAPCSOLATBAN KELETKEZETT.

2. rész: Networks Associates Technology, Inc szerzői jogi közlemény (BSD)

Copyright © 2001-2003, Networks Associates Technology, Inc

Minden jog fenntartva.

A módosított vagy módosítatlan forráskód formájában, illetve bináris változatban való ismételt terjesztés engedélyezett feltéve, hogy a következő feltételek teljesülnek:

- A forráskód terjesztésének tartalmazniuk kell szerzői jogi közleményt, ezen feltételeket tartalmazó listát és a következő nyilatkozatot.
- A bináris formában történő terjesztésnek tartalmaznia kell a fenti szerzői jogi közleményt, ezt a feltétellistát és a következő nyilatkozatot a dokumentációban és/vagy a terjesztéshez kapcsolódó más anyagokban.
- Sem a Networks Associates Technology, Inc., sem a közreműködőinek neve nem használható ezen szoftverből származtatott termékek támogatásához vagy promóciójához előzetes írásbeli engedély nélkül.

EZT A SZOFTVERT A JOGTULAJDONOSOK ÉS KÖZREMŰKÖDŐIK "AHOGY VAN" SZOLGÁLTATJÁK ÉS ELHÁRÍTANAK MINDEN KIFEJEZETT VAGY VÉLELMEZETT GARANCIÁT IDEÉRTVE DE EZZEL EGYEBEKET NEM KIZÁRVA, A FORGALMAZHATÓSÁGRA ÉS A MEGHATÁROZOTT CÉLRA VALÓ ALKALMASSÁGRA VONATKOZÓ GARANCIÁKAT. A JOGTULAJDONOSOK, ILLETVE KÖZREMŰKÖDŐIK ELHÁRÍTANAK MINDEN FELELŐSSÉGET BÁRMELY KÖZVETLEN VAGY KÖZVETETT, ELŐRE NEM LÁTHATÓ, SPECIÁLIS, A KÁROKOZÁS FELTŰNŐ JOGELLENESSÉGE MIATT A KÁR TÉNYLEGES ÖSSZEGÉT MEGHALADÓ VAGY AZ ANNAK KÖVETKEZTÉBEN KELETKEZŐ KÁRÉRT (IDEÉRTVE, DE EZZEL EGYEBEKET NEM KIZÁRVA, HELYETTESÍTŐ JAVAK ÉS SZOLGÁLTATÁSOK MEGSZERZÉSÉT, HASZNÁLATBÓL VALÓ KIESÉST, ÜZLETI INFORMÁCIÓK ELVESZTÉSÉT, ÜZLETI HASZON ELMARADÁSÁT, ÜZLETI TEVÉKENYSÉG FÉLBESZAKADÁSÁT), BÁRHOGY IS KELETKEZETT ÉS BÁRMELY FELELŐSSÉGI ELMÉLET ALAPJÁN AKÁR A SZERZŐDÉST, SZIGORÚ FELELŐSSÉGET VAGY A VALAKINEK OKOZOTT KÁRT (IDEÉRTVE A GONDATLANSÁGBÓL VAGY EGYÉB MÓDON OKOZOTT KÁRT IS) TEKINTVE, AMELY BÁRMI MÓDON, ENNEK A SZOFTVERNEK A HASZNÁLATÁBÓL ADÓDIK, MÉG AKKOR IS, HA ISMERT AZ ILYEN KÁROSODÁS LEHETŐSÉGE.

3. rész: Cambridge Broadband Ltd. szerzői jogi közlemény (BSD)

A kód egyes részei a Cambridge Broadband Ltd. tulajdonát képezi © 2001-2003, Cambridge Broadband Ltd.

Minden jog fenntartva.

A módosított vagy módosíthatatlan forráskód formájában, illetve bináris változatban való ismételt terjesztés engedélyezett feltéve, hogy a következő feltételek teljesülnek:

- A forráskód terjesztésének tartalmazniuk kell szerzői jogi közleményt, ezen feltételeket tartalmazó listát és a következő nyilatkozatot.
- A bináris formában történő terjesztésnek tartalmaznia kell a fenti szerzői jogi közleményt, ezt a feltétellistát és a következő nyilatkozatot a dokumentációban és/vagy a terjesztéshez kapcsolódó más anyagokban.
- A Cambridge Broadband Ltd. neve nem használható ezen szoftverből származtatott termékek támogatásához vagy promóciójához előzetes írásbeli engedély nélkül.

EZT A SZOFTVERT A JOGTULAJDONOS "AHOGY VAN" SZOLGÁLTATJA ÉS ELHÁRÍTANAK MINDEN KIFEJEZETT VAGY VÉLELMEZETT GARANCIÁT IDEÉRTVE DE EZZEL EGYEBEKET NEM KIZÁRVA, A FORGALMAZHATÓSÁGRA ÉS A MEGHATÁROZOTT CÉLRA VALÓ ALKALMASSÁGRA VONATKOZÓ GARANCIÁKAT. A JOGTULAJDONOSOK, ILLETVE KÖZREMŰKÖDŐIK ELHÁRÍTANAK MINDEN FELELŐSSÉGET BÁRMELY KÖZVETLEN VAGY KÖZVETETT, ELŐRE NEM LÁTHATÓ, SPECIÁLIS, A KÁROKOZÁS FELTŰNŐ JOGELLENESSÉGE MIATT A KÁR TÉNYLEGES ÖSSZEGÉT MEGHALADÓ VAGY AZ ANNAK KÖVETKEZTÉBEN KELETKEZŐ KÁRÉRT (IDEÉRTVE, DE EZZEL EGYEBEKET NEM KIZÁRVA, HELYETTESÍTŐ JAVAK ÉS SZOLGÁLTATÁSOK MEGSZERZÉSÉT, HASZNÁLATBÓL VALÓ KIESÉST, ÜZLETI INFORMÁCIÓK ELVESZTÉSÉT, ÜZLETI HASZON ELMARADÁSÁT, ÜZLETI TEVÉKENYSÉG FÉLBESZAKADÁSÁT), BÁRHOGY IS KELETKEZETT ÉS BÁRMELY FELELŐSSÉGI ELMÉLET ALAPJÁN AKÁR A SZERZŐDÉST, SZIGORÚ FELELŐSSÉGET VAGY A VALAKINEK OKOZOTT KÁRT (IDEÉRTVE A GONDATLANSÁGBÓL VAGY EGYÉB MÓDON OKOZOTT KÁRT IS) TEKINTVE, AMELY BÁRMI MÓDON, ENNEK A SZOFTVERNEK A HASZNÁLATÁBÓL ADÓDIK, MÉG AKKOR IS, HA ISMERT AZ ILYEN KÁROSODÁS LEHETŐSÉGE.

4. rész: Sun Microsystems, Inc. szerzői jogi közlemény (BSD)

Copyright © 2003 Sun Microsystems, Inc., 4150 Network Circle, Santa Clara, California 95054, U.S.A.

Minden jog fenntartva.

A használat az alábbi licencfeltételekhez kötött.

Ez a disztribúció harmadik fél által fejlesztett anyagokat is tartalmazhat.

A Sun, a Sun Microsystems, a Sun logo és a Solaris a Sun Microsystems, Inc. védjegyei vagy bejegyzett védjegyei az Egyesült Államokban és más országokban.

A módosított vagy módosíthatatlan forráskód formájában, illetve bináris változatban való ismételt terjesztés engedélyezett feltéve, hogy a következő feltételek teljesülnek:

- A forráskód terjesztésének tartalmazniuk kell szerzői jogi közleményt, ezen feltételeket tartalmazó listát és a következő nyilatkozatot.
- A bináris formában történő terjesztésnek tartalmaznia kell a fenti szerzői jogi közleményt, ezt a feltétellistát és a következő nyilatkozatot a dokumentációban és/vagy a terjesztéshez kapcsolódó más anyagokban.
- Sem a Sun Microsystems, Inc., sem a közreműködőinek neve nem használható ezen szoftverből származtatott termékek támogatásához vagy promóciójához előzetes írásbeli engedély nélkül.



EZT A SZOFTVERT A JOGTULAJDONOSOK ÉS KÖZREMŰKÖDŐIK "AHOGY VAN" SZOLGÁLTATJÁK ÉS ELHÁRÍTANAK MINDEN KIFEJEZETT VAGY VÉLELMEZETT GARANCIÁT IDEÉRTVE DE EZZEL EGYEBEKET NEM KIZÁRVA, A FORGALMAZHATÓSÁGRA ÉS A MEGHATÁROZOTT CÉLRA VALÓ ALKALMASSÁGRA VONATKOZÓ GARANCIÁKAT. A JOGTULAJDONOSOK, ILLETVE KÖZREMŰKÖDŐIK ELHÁRÍTANAK MINDEN FELELŐSÉGET BÁRMELY KÖZVETLEN VAGY KÖZVETETT, ELŐRE NEM LÁTHATÓ, SPECIÁLIS, A KÁROKOZÁS FELTŰNŐ JOGELLENESSÉGE MIATT A KÁR TÉNYLEGES ÖSSZEGÉT MEGHALADÓ VAGY AZ ANNAK KÖVETKEZTÉBEN KELETKEZŐ KÁRÉRT (IDEÉRTVE, DE EZZEL EGYEBEKET NEM KIZÁRVA, HELYETTESÍTŐ JAVAK ÉS SZOLGÁLTATÁSOK MEGSZERZÉSÉT, HASZNÁLATBÓL VALÓ KIESÉST, ÜZLETI INFORMÁCIÓK ELVESZTÉSÉT, ÜZLETI HASZON ELMARADÁSÁT, ÜZLETI TEVÉKENYSÉG FÉLBESZAKADÁSÁT), BÁRHOGY IS KELETKEZETT ÉS BÁRMELY FELELŐSÉGI ELMÉLET ALAPJÁN AKÁR A SZERZŐDÉST, SZIGORÚ FELELŐSÉGET VAGY A VALAKINEK OKOZOTT KÁRT (IDEÉRTVE A GONDATLANSÁGBÓL VAGY EGYÉB MÓDON OKOZOTT KÁRT IS) TEKINTVE, AMELY BÁRMI MÓDON, ENNEK A SZOFTVERNEK A HASZNÁLATÁBÓL ADÓDIK, MÉG AKKOR IS, HA ISMERT AZ ILYEN KÁROSODÁS LEHETŐSÉGE.

5. rész: Sparta, Inc szerzői jogi közlemény (BSD)

Copyright © 2003-2004, Sparta, Inc Minden jog fenntartva.

A módosított vagy módosítatlan forráskód formájában, illetve bináris változatban való ismételt terjesztés engedélyezett feltéve, hogy a következő feltételek teljesülnek:

- A forráskód terjesztésének tartalmazniuk kell szerzői jogi közleményt, ezen feltételeket tartalmazó listát és a következő nyilatkozatot.
- A bináris formában történő terjesztésnek tartalmaznia kell a fenti szerzői jogi közleményt, ezt a feltétellistát és a következő nyilatkozatot a dokumentációban és/vagy a terjesztéshez kapcsolódó más anyagokban.
- Sem a Sparta, Inc., sem a közreműködőinek neve nem használható ezen szoftverből származtatott termékek támogatásához vagy promóciójához előzetes írásbeli engedély nélkül.

EZT A SZOFTVERT A JOGTULAJDONOSOK ÉS KÖZREMŰKÖDŐIK "AHOGY VAN" SZOLGÁLTATJÁK ÉS ELHÁRÍTANAK MINDEN KIFEJEZETT VAGY VÉLELMEZETT GARANCIÁT IDEÉRTVE DE EZZEL EGYEBEKET NEM KIZÁRVA, A FORGALMAZHATÓSÁGRA ÉS A MEGHATÁROZOTT CÉLRA VALÓ ALKALMASSÁGRA VONATKOZÓ GARANCIÁKAT. A JOGTULAJDONOSOK, ILLETVE KÖZREMŰKÖDŐIK ELHÁRÍTANAK MINDEN FELELŐSÉGET BÁRMELY KÖZVETLEN VAGY KÖZVETETT, ELŐRE NEM LÁTHATÓ, SPECIÁLIS, A KÁROKOZÁS FELTŰNŐ JOGELLENESSÉGE MIATT A KÁR TÉNYLEGES ÖSSZEGÉT MEGHALADÓ VAGY AZ ANNAK KÖVETKEZTÉBEN KELETKEZŐ KÁRÉRT (IDEÉRTVE, DE EZZEL EGYEBEKET NEM KIZÁRVA, HELYETTESÍTŐ JAVAK ÉS SZOLGÁLTATÁSOK MEGSZERZÉSÉT, HASZNÁLATBÓL VALÓ KIESÉST, ÜZLETI INFORMÁCIÓK ELVESZTÉSÉT, ÜZLETI HASZON ELMARADÁSÁT, ÜZLETI TEVÉKENYSÉG FÉLBESZAKADÁSÁT), BÁRHOGY IS KELETKEZETT ÉS BÁRMELY FELELŐSÉGI ELMÉLET ALAPJÁN AKÁR A SZERZŐDÉST, SZIGORÚ FELELŐSÉGET VAGY A VALAKINEK OKOZOTT KÁRT (IDEÉRTVE A GONDATLANSÁGBÓL VAGY EGYÉB MÓDON OKOZOTT KÁRT IS) TEKINTVE, AMELY BÁRMI MÓDON, ENNEK A SZOFTVERNEK A HASZNÁLATÁBÓL ADÓDIK, MÉG AKKOR IS, HA ISMERT AZ ILYEN KÁROSODÁS LEHETŐSÉGE.

Part 6: Cisco/BUPTNIC szerzői jogi közlemény (BSD)

Copyright © 2004, Cisco, Inc and Information Network Center of Beijing University of Posts and Telecommunications. Minden jog fenntartva.

A módosított vagy módosítatlan forráskód formájában, illetve bináris változatban való ismételt terjesztés engedélyezett feltéve, hogy a következő feltételek teljesülnek:

- A forráskód terjesztésének tartalmazniuk kell szerzői jogi közleményt, ezen feltételeket tartalmazó listát és a következő nyilatkozatot.
- A bináris formában történő terjesztésnek tartalmaznia kell a fenti szerzői jogi közleményt, ezt a feltétellistát és a következő nyilatkozatot a dokumentációban és/vagy a terjesztéshez kapcsolódó más anyagokban.
- Sem a Cisco, Inc, sem Beijing University of Posts and Telecommunications, sem a közreműködőinek neve nem használható ezen szoftverből származtatott termékek támogatásához vagy promóciójához előzetes írásbeli engedély nélkül.

EZT A SZOFTVERT A JOGTULAJDONOSOK ÉS KÖZREMŰKÖDŐIK "AHOGY VAN" SZOLGÁLTATJÁK ÉS ELHÁRÍTANAK MINDEN KIFEJEZETT VAGY VÉLELMEZETT GARANCIÁT IDEÉRTVE DE EZZEL EGYEBEKET NEM KIZÁRVA, A FORGALMAZHATÓSÁGRA ÉS A MEGHATÁROZOTT CÉLRA VALÓ ALKALMASSÁGRA VONATKOZÓ GARANCIÁKAT. A JOGTULAJDONOSOK, ILLETVE KÖZREMŰKÖDŐIK ELHÁRÍTANAK MINDEN FELELŐSSÉGET BÁRMELY KÖZVETLEN VAGY KÖZVETETT, ELŐRE NEM LÁTHATÓ, SPECIÁLIS, A KÁROKOZÁS FELTŰNŐ JOGELLENESSÉGE MIATT A KÁR TÉNYLEGES ÖSSZEGÉT MEGHALADÓ VAGY AZ ANNAK KÖVETKEZTÉBEN KELETKEZŐ KÁRÉRT (IDEÉRTVE, DE EZZEL EGYEBEKET NEM KIZÁRVA, HELYETTESÍTŐ JAVAK ÉS SZOLGÁLTATÁSOK MEGSZERZÉSÉT, HASZNÁLATBÓL VALÓ KIESÉST, ÜZLETI INFORMÁCIÓK ELVESZTÉSÉT, ÜZLETI HASZON ELMARADÁSÁT, ÜZLETI TEVÉKENYSÉG FÉLBESZAKADÁSÁT), BÁRHOGY IS KELETKEZETT ÉS BÁRMELY FELELŐSSÉGI ELMÉLET ALAPJÁN AKÁR A SZERZŐDÉST, SZIGORÚ FELELŐSSÉGET VAGY A VALAKINEK OKOZOTT KÁRT (IDEÉRTVE A GONDATLANSÁGBÓL VAGY EGYÉB MÓDON OKOZOTT KÁRT IS) TEKINTVE, AMELY BÁRMI MÓDON, ENNEK A SZOFTVERNEK A HASZNÁLATÁBÓL ADÓDIK, MÉG AKKOR IS, HA ISMERT AZ ILYEN KÁROSODÁS LEHETŐSÉGE.

### **Kerberos**

Copyright © 1985-2005 by the Massachusetts Institute of Technology. Minden jog fenntartva.

engedélyezési nyilatkozat

A JELEN KORLÁTOZÁSON BELÜL, a jelen szoftver és a hozzátartozó dokumentáció bármilyen célból és díjtalanul történő használata, módosítása és terjesztése azzal a feltétellel engedélyezett, ha a fenti szerzői jogi közlemény minden példányban megjelenik és a támogató dokumentáció tartalmazza a szerzői jogi közleményt és a jelen engedélyt, valamint a M.I.T név nem használható ezen szoftverből terjesztésének támogatásához vagy promóciójához előzetes írásbeli engedély nélkül. Ezenfelül, ha a módosított programot olyan módon kell megjelölni és forgalmazni, hogy az ne legyen összetéveszthető az eredeti MIT szoftverrel. Az M.I.T. nem vállal felelősséget a szoftver bármilyen célra való alkalmazhatóságáért. A fejlesztő programot "ahogy van" adta közre, minden kifejezett vagy vélelmezett garanciavállalás nélkül.

EZT A SZOFTVERT A FEJLESZTŐ "AHOGY VAN" ADTA KÖZRE, ÉS ELHÁRÍT MINDEN KIFEJEZETT VAGY VÉLELMEZETT GARANCIÁT IDEÉRTVE, DE EZZEL EGYEBEKET NEM KIZÁRVA, A FORGALMAZHATÓSÁGRA ÉS A MEGHATÁROZOTT CÉLRA VALÓ ALKALMASSÁGRA VONATKOZÓ GARANCIÁKAT.

EZ A SZOFTVER NEM AZ EREDETI MIT SZOFTVER, EZT A KONICA MINOLTA BUSINESS TECHNOLOGIES, INC. MÓDOSÍTOTTA.

### Mersenne Twister

Egy MT19937 C-program, 2002.01.16-án feljavított inicializálással.  
Programozók Takuji Nishimura és Makoto Matsumoto.

A használat előtt az `init_genrand(seed)` vagy az `init_by_array(init_key, key_length)` használatával inicializálja az állapotot.

Copyright © 1997-2002, Makoto Matsumoto and Takuji Nishimura, minden jog fenntartva.

A módosított vagy módosítatlan forráskód formájában, illetve bináris változatban való ismételt terjesztés engedélyezett feltéve, hogy a következő feltételek teljesülnek:

- A forráskód terjesztésének tartalmazniuk kell szerzői jogi közleményt, ezen feltételeket tartalmazó listát és a következő nyilatkozatot.
- A bináris formában történő terjesztésnek tartalmaznia kell a fenti szerzői jogi közleményt, ezt a feltétellistát és a következő nyilatkozatot a dokumentációban és/vagy a terjesztéshez kapcsolódó más anyagokban.
- A fejlesztésben közreműködők neve nem használható ezen szoftverből származtatott termékek támogatásához vagy promóciójához előzetes írásbeli engedély nélkül.

EZT A SZOFTVERT A JOGTULAJDONOSOK ÉS KÖZREMŰKÖDŐIK "AHOGY VAN" SZOLGÁLTATJÁK ÉS ELHÁRÍTANAK MINDEN KIFEJEZETT VAGY VÉLELMEZETT GARANCIÁT IDEÉRTVE DE EZZEL EGYEBEKET NEM KIZÁRVA, A FORGALMAZHATÓSÁGRA ÉS A MEGHATÁROZOTT CÉLRA VALÓ ALKALMASSÁGRA VONATKOZÓ GARANCIÁKAT. A JOGTULAJDONOSOK, ILLETVE KÖZREMŰKÖDŐIK ELHÁRÍTANAK MINDEN FELELŐSÉGET BÁRMELY KÖZVETLEN VAGY KÖZVETETT, ELŐRE NEM LÁTHATÓ, SPECIÁLIS, A KÁROKOZÁS FELTŰNŐ JOGELLENESSÉGE MIATT A KÁR TÉNYLEGES ÖSSZEGÉT MEGHALADÓ VAGY AZ ANNAK KÖVETKEZTÉBEN KELETKEZŐ KÁRÉRT (IDEÉRTVE, DE EZZEL EGYEBEKET NEM KIZÁRVA, HELYETTESÍTŐ JAVAK ÉS SZOLGÁLTATÁSOK MEGSZERZÉSÉT, HASZNÁLATBÓL VALÓ KIESÉST, ÜZLETI INFORMÁCIÓK ELVESZTÉSÉT, ÜZLETI HASZON ELMARADÁSÁT, ÜZLETI TEVÉKENYSÉG FÉLBESZAKADÁSÁT), BÁRHOGY IS KELETKEZETT ÉS BÁRMELY FELELŐSÉGI ELMÉLET ALAPJÁN AKÁR A SZERZŐDÉST, SZIGORÚ FELELŐSÉGET VAGY A VALAKINEK OKOZOTT KÁRT (IDEÉRTVE A GONDATLANSÁGBÓL VAGY EGYÉB MÓDON OKOZOTT KÁRT IS) TEKINTVE, AMELY BÁRMI MÓDON, ENNEK A SZOFTVERNEK A HASZNÁLATÁBÓL ADÓDIK, MÉG AKKOR IS, HA ISMERT AZ ILYEN KÁROSODÁS LEHETŐSÉGE.

Bármilyen visszajelzést köszönettel fogadunk.

<http://www.math.sci.hiroshima-u.ac.jp/~m-mat/MT/emt.html>

email: [m-mat@math.sci.hiroshima-u.ac.jp](mailto:m-mat@math.sci.hiroshima-u.ac.jp) (a szóközök eltávolításával)

### Copyright

© 2007 KONICA MINOLTA BUSINESS TECHNOLOGIES, INC. Minden jog fenntartva.

Megj.

- Tilos a jelen kézikönyv egészének vagy egy részének engedély nélküli másolása.
- A KONICA MINOLTA BUSINESS TECHNOLOGIES, INC. nem felelős bármilyen a nyomtatási rendszer vagy kezelői útmutató használatából keletkező károkért.
- A jelen kézikönyvben tartalmazott információ előzetes értesítés nélkül módosítható.
- A KONICA MINOLTA BUSINESS TECHNOLOGIES, INC. fenntartja a nyomtató illesztőprogramok szellemi tulajdonjogát.

## 8.4 Az Adobe színtkalibrációs profilok

### ADOBE SYSTEMS INCORPORATED SZÍNKALIBRÁCIÓS PROFIL LICENCSZERZŐDÉS

MEGJEGYZÉS A FELHASZNÁLÓNAK: FIGYELMESEN OLVASSA EL EZT A SZERZŐDÉST. A SZOFTVER EGÉSZÉNEK VAGY BÁRMELY RÉSZÉNEK HASZNÁLATÁVAL ÖN ELFOGADJA A SZOFTVER ÉS A JELEN SZERZŐDÉS MINDEN FELTÉTELÉT. HA NEM ÉRT EGYET A SZERZŐDÉS FELTÉTELEIVEL, NE HASZNÁLJA A SZOFTVERT.

1. **MEGHATÁROZÁSOK** A jelen szerződésben az, "Adobe" az Adobe Systems Incorporated céget, a Delaware csoport tagját jelenti, melynek címe 345 Park Avenue, San Jose, California 95110. A "Szoftver" azt a szoftvert és a hozzátartozó elemeket jelenti, amelyhez a jelen szerződés kiadásra került.
2. **LICENC** A jelen szerződésben foglalt feltételek alapján, az Adobe világszintű, nem kizárólagos, nem átruházható, jogdíjmentes licencet biztosít a Szoftver használatára, terjesztésére és nyilvános megjelenítésére. Adobe szintén biztosítja Önnek a Szoftver terjesztésének jogát a következő esetekre korlátozva (a) egy digitális képfájlba befoglalva és (b) önálló alapon. A Szoftver semmilyen más formában nem terjeszthető, beleértve, korlátozás nélkül, a bármely alkalmazásba befoglalva vagy becsomagolva történő terjesztést is. Valamennyi egyéni profilra hivatkozni kell ICC profil leíró karakterláncban. Tilos a szoftvert módosítani. Az Adobe a jelen szerződés alapján nem köteles semmilyen támogatást biztosítani, beleértve a Szoftver frissítéseit és jövőbeni változatait, vagy egyéb elemeket. A jelen szerződésben foglaltak alapján Önnek nem keletkezik semmilyen jogcíme a Szoftver szellemi tulajdonjogával kapcsolatban. Ön nem szerez semmilyen jogot a szoftverrel kapcsolatban a szerződésben foglaltak kivételével.
3. **TERJESZTÉS** Ha Ön terjeszteni kívánja a szoftvert, ezt annak feltételével teheti meg, hogy Ön köteles az Adobe-ot megvédeni, kártalanítani és kármentességéről biztosítani minden, a terjesztésből származó követelés, perbefogás vagy egyéb jogi eljárás nyomán keletkező veszteség, károkozás vagy költség esetén, beleértve de nem korlátozva arra az esetre, ha Ön nem tartja be a jelen 3. szakasz előírásait. Ha Ön önálló alapon terjeszti a szoftvert, azt a jelen szerződés feltételei vagy az Ön saját licenccsere alapján teheti meg, amely (a) megfelel a jelen szerződés feltételeinek; (b) ténylegesen elhárít minden kifejezett vagy vélelmezett garanciát az Adobe részéről; (c) ténylegesen kizárja az Adobe minden felelősségét károkozás esetén; (d) kijelenti, hogy bármilyen, a jelen szerződéstől eltérő feltételt Ön biztosít és nem az Adobe és (e) kijelenti, hogy a Szoftver Öntől és az Adobe-tól is beszerezhető és tájékoztatja a licenccsere felet, a beszerezésének ésszerű lehetőségéről, vagy egy Szoftver cserére alkalmazott médiumon keresztül. Valamennyi terjesztett szoftvernek tartalmaznia kell az Adobe szerzői jogi közleményét, olyan formában, ahogy az Ön Adobe által biztosított szoftverében található.
4. **A JÓTÁLLÁS KORLÁTOZÁSA** Az Adobe "ahogy van" alapon licenceli Önnek a Szoftvert. Az Adobe nem tünteti fel a szoftvert bármilyen adott célra alkalmasnak vagy bármilyen adott eredmény létrehozására megfelelőnek. Az Adobe elhárít minden felelősséget a jelen szerződésből, illetve a Szoftver vagy bármilyen más kapcsolódó anyag terjesztéséből vagy használatából származó bármilyen veszteség vagy károkozás esetén. **AZ ADOBE ÉS A BESZÁLLÍTÓI NEM VÁLLALHATNAK ÉS NEM VÁLLALNAK GARANCIÁT A SZOFTVER TELJESÍTMÉNYÉT VAGY A HASZNÁLATÁBÓL SZÁRMAZÓ EREDMÉNYEKET, KIVÉVE BÁRMILYEN OLYAN GARANCIÁT, FELTÉTelt VAGY ÁLLÍTÁST OLYAN MÉRTÉKIG, AMENNYIBEN NEM ZÁRható KI VAGY NEM KORLÁTOZHATÓ AZ ÖN ESETÉBEN HATÁLYOS TÖRVÉNYEK SZERINT. AZ ADOBE ÉS A BESZÁLLÍTÓI NEM VÁLLALNAK GARANCIÁT, ÁLLÍTÁST VAGY FELTÉTelt, KIFEJEZETTEN VAGY VÉLELMEZETTEN, AKÁR JOGSZABÁLY, ÁLTALÁNOS TÖRVÉNY, SZOKÁSJOG, JOGALKALMAZÁS VAGY EGYÉB ÁLTAL, BELEÉRTVE DE NEM KORLÁTOZVA A HARMADIK FÉL JOGAINAK MEG NEM SÉRTÉSÉT, AZ INTEGRÁCIÓT, A MEGFELELŐ MINŐSÉGET ÉS AZ EGY ADOTT CÉLRA VALÓ ALKALMASSÁGOT. ÖN TOVÁBBI JOGOKKAL RENDELKEZHET, AMELYEK A HATÁLYOS TÖRVÉNYEKTŐL FÜGGŐEN VÁLTOZÓAK LEHETNEK.** A 4., 5. és 6. szakasz előírásai a szerződés bármilyen okból történő megszűnése után is érvényesek, de ez nem tartalmaz és nem hoz létre semmilyen folytatólágos jogot a Szoftver használatára a szerződés megszűnése után.
5. **A FELELŐSSÉG KORLÁTOZÁSA AZ ADOBE SEMMILYEN ESETBEN SEM TEHETŐ FELELŐSSÉ KÖVETKEZMÉNYES VAGY VÉLETLEN KÁROKÉRT, BELEÉRTVE AZ ELMARADT HASZNOT VAGY MEGTAKARÍTÁST, VAGY BÁRMELY HARMADIK FÉLTŐL SZÁRMAZÓ BÁRMILYEN KÖVETELÉSÉRT, MÉG AKKOR SEM, HA AZ ADOBE KÉPVISELŐJÉT ÉRTESÍTETTÉK A KÁR, KÖLTSÉG VAGY HARMADIK FÉL ÁLTAL EMELT KÖVETELÉS LEHETŐSÉGÉRŐL. A FENTI KORLÁTOZÁSOK ÉS KIZÁRÁSOK AZ ÖN ESETÉBEN HATÁLYOS TÖRVÉNYEK ÁLTAL MEGENGEDETT MÉRTÉKBEN KERÜLNEK ALKALMAZÁSRA. AZ ADOBE ÉS A BESZÁLLÍTÓINAK ÖSSZESÍTETT FELELŐSSÉGE A JELEN SZERZŐDÉSSEL KAPCSOLATBAN AZ ÖN ÁLTAL A SZOFTVERÉRT FIZETETT ÖSSZEGRE KORLÁTOZÓDÍK.** A jelen szerződés semmilyen formában sem korlátozza az Adobe felelősségét Önnel szemben az Adobe gondatlanságából vagy vétkes magatartásából származó haláleset vagy személyi sérülés esetén. Az Adobe a szerződésben foglalt garanciák és felelősség elhárítása, kizárása és/vagy korlátozása érdekében lép fel a beszállítói nevében, és nem egyéb vonatkozásban vagy egyéb célok miatt.

6. **VÉDJEGYEK** Az Adobe és az Adobe logo az Adobe bejegyzett védjegyei vagy védjegyei az Egyesült Államokban és más országokban. A hivatkozási célból történő használat kivételével, Ön nem jogosult ezen a védjegyek vagy bármilyen más Adobe védjegy vagy logo használatára, az Adobe előzetes írásos engedélye nélkül.
7. **LEJÁRAT** Ez a szerződés a megszűnéséig érvényes. Az Adobe jogosult a szerződés azonnali megszüntetésére, ha Ön nem tartja be annak bármelyik feltételét. A szerződés ilyen megszűnése esetén Ön vissza kell juttassa az Adobe részére a Szoftver Ön birtokában vagy ellenőrzése alatt lévő példányát és részbeni másolatát.
8. **KORMÁNYZATI SZABÁLYOZÁS** Ha a Szoftver bármely része az Egyesült Államok exportszabályozási törvénye vagy bármilyen más export törvény, korlátozás vagy tiltás (az "Export törvények") alapján exportszabályozás alá esik, Ön kijelenti és garantálja, hogy nem egy embargó alá eső ország állampolgára vagy egyéb módon lakója (beleértve de nem korlátozva a következőkre: Irán, Irak, Szíria, Szudán, Líbia, Kuba, Észak-Korea és Szerbia) és ilyenformán az Export törvények alapján Ön jogosult a Szoftver fogadására. A Szoftver használatára vonatkozó valamennyi jog a jelen szerződés feltételeinek betartása mellett illeti meg Önt.
9. **IRÁNYÍTÓ TÖRVÉNYKEZÉS** A jelen szerződés Kalifornia állam hatályos törvényei alapján készült, olyan módon ahogy azok Kalifornián belül Kaliforniai illetőségű alanyok között kerül alkalmazásra. A jelen licencszerződésre nem vonatkozik bármilyen ellentmondó egyéb törvénykezés hatálya, valamint az ENSZ nemzetközi kereskedelmi szerződésekre vonatkozó egyezménye, melynek alkalmazását a felek kifejezetten kizárják. A jelen szerződésből származó vagy ahhoz kapcsolódó bármely jogvita esetén Santa Clara megye (Kalifornia, Egyesült Államok) hatóságai illetékesek.
10. **ÁLTALÁNOS** Ön nem ruházhatja át a jelen szerződésből származó jogai vagy kötelességeit az Adobe előzetes írásos jóváhagyása nélkül. Semmilyen az Adobe, annak ügynökei vagy alkalmazottai részéről származó hallgatólagos beleegyezés vagy cselekedet nem vélelmezhető mint a jelen szerződésből származó jogok feladása, erre kizárólag csak az Adobe által kiadott, és arra jogosult személy által aláírt dokumentum alkalmas. Ha összeférhetetlenség áll fenn a jelen szerződés és a szoftverbe foglalt bármilyen egyéb szerződés kitételei között, a szoftverbe foglalt szerződés a hatályos. Ha akár Ön, akár az Adobe ügyvédet fogad a jelen szerződéssel kapcsolatos bármilyen jog érvényesítésére, a győztes fél jogosult az ügyvédi költségek megtérítésére. Ön igazolja, hogy elolvasta a jelen szerződést, megértette azt, és hogy ez a teljes és kizárólagos kifejezése az Ön megállapodásának az Adobe-bal, amely érvénytelenít minden megelőző, szóbeli vagy írásos megállapodást Ön és az Adobe között a Szoftver licencével kapcsolatban. A jelen szerződés feltételeinek semmilyen módosítása nem érvényesíthető az Adobe-bal szemben, kivéve ha az Adobe írásban, erre jogosult személy által aláírva hozzájárult.

## 8.5 ICC profil a TOYO INK szabványos szín részére, fényezett papíron (TOYO Offset Coated 2.0)

Ez az ICC profil (TOYO Offset Coated 2.0) a japán ofset nyomdagépeket jellemzi fényezett papíron és teljesen kompatibilis az ICC profil formátummal.

A "TOYO INK szabványos szín fényezett papíron"

Ez a színvisszaadás szabványa a TOYO INK MFG.CO., LTD. ("TOYO INK") által gyártott ívnyomó ofset nyomdagépeken, fényezett papíron.

Ez a szabvány a TOYO INK ívnyomó ofset nyomdafestékeinek használatával és a TOYO INK saját nyomtatási feltételei mellett végzett teszteken alapul.

A "TOYO INK szabványos szín fényezett papíron" kompatibilis a "JAPAN COLOR" színrendszerrel.

Megállapodás

1. A jelen ICC profil használatával egy nyomtatón vagy monitoron reprodukált kép nem felel meg teljes mértékben a TOYO INK szabványos szín fényezett papíron megjelenésnek.
2. Ezen ICC profil valamennyi szerzői joga a TOYO INK tulajdonában marad; ennél fogva Ön nem jogosult harmadik fél részére a jelen ICC profillal kapcsolatos jogot átadni, bérbeadni, terjeszteni vagy bármilyen jogot biztosítani, a TOYO INK előzetes írásos hozzájárulása nélkül.
3. A TOYO INK, annak igazgatói, tisztségviselői és alkalmazottai semmilyen esetben sem tehetők felelőssé következményes vagy véletlen károkért, (beleértve az elmaradt hasznot vagy, az üzlet megszakítását vagy elvesztését és hasonlókat) amelyek a jelen ICC profil használatából vagy a használatának meghiúsulásából erednek.
4. TOYO INK nem vállal felelősséget bármilyen, a jelen ICC profilhoz kapcsolódó kérdés megválaszolásáért.
5. A jelen dokumentumban szereplő valamennyi cég- és terméknév a jogtulajdonosok védjegye vagy bejegyzett védjegye.

Ez egy, a GretagMacbeth ProfileMaker által gyártott ICC profil, amely cég a TOYO INK részére bizonyos jogokat biztosított a GretagMacbeth AG termékek terjesztésére.

TOYO Offset Coated 2.0 © TOYO INK MFG. CO., LTD. 2004

## 8.6 DIC SZABVÁNYOS SZÍNKALIBRÁCIÓS PROFIL LICENCSZERZŐDÉS

FONTOS: KÉRJÜK FIGYELMESEN OLVASSA EL EZT A SZABVÁNYOS SZÍNKALIBRÁCIÓS PROFIL LICENCSZERZŐDÉST ("LICENCSZERZŐDÉS"), A DIC SZABVÁNYOS SZÍNKALIBRÁCIÓS PROFIL HASZNÁLATA ELŐTT, AMELY TARTALMAZZA A DIC ÁLTAL ITT BIZTOSÍTOTT DIC SFC1.0.1. SZABVÁNYOS SZÍNT, A DIC SFC1.0.2 SZABVÁNYOS SZÍNT, A DIC SFM1.0.2 SZABVÁNYOS SZÍNT, A DIC SFU1.0.2 SZABVÁNYOS SZÍNT, VALAMINT AZ ÖN RÉSZÉRE BIZTOSÍTOTT VALAMENNYI KAPCSOLÓDÓ ONLINE VAGY ELEKTRONIKUS DOKUMENTÁCIÓT ÉS A FENTIEKNEK BÁRMILYEN FRISSÍTÉSÉT (EGYÜTTESEN A "PROFILT").

EZ A LICENCSZERZŐDÉS EGY JOGI MEGÁLLAPODÁS ÖN (MINT MAGÁNSZEMÉLY, VAGY HA EGY SZERVEZET KÉPVISELETÉBEN JÁR EL, MINT SZERVEZET) ÉS A DAINIPPON INK & CHEMICALS, INC., JAPÁN CÉG ("DIC") KÖZÖTT. EZ A LICENCSZERZŐDÉS JOGOT BIZTOSÍT A PROFIL HASZNÁLATÁRA, VALAMINT TARTALMAZZA A GARANCIÁLIS INFORMÁCIÓKAT ÉS A FELELŐSSÉGI NYILATKOZATOKAT. HA NEM FOGADJA EL KÖTELEZŐ ÉRVÉNYŰNEK A SZERZŐDÉS MINDEN ELŐÍRÁSÁT, NEM JOGOSULT A PROFIL HASZNÁLATÁRA.

1. Licenc biztosítása  
A DIC egy nem kizárólagos és nem átruházható licencet biztosít Önnek a Profil használatára és annak engedélyezésére, hogy az Ön alkalmazottai és meghatalmazott képviselői, ha vannak ilyenek, az Ön számára végzett tevékenységük során használják a Profilt, betartva a jelen Licencszerződés előírásait és korlátozásait.
2. Tulajdonjog  
Az alábbi licenc korlátozott engedélyt biztosít a Profil használatára. A Profilt tartalmazó adathordozó az Ön tulajdonába kerül, de a DIC fenntartja a Profilra és annak másolataira vonatkozó minden jogcímét és érdekelttségét, a szerzői jogokat és a szellemi tulajdonjogokat beleértve. A DIC fenntart minden jogot, amely nem képezi a jelen megállapodás tárgyát, az összes szerzői jogot beleértve.
3. Feltételek
  - a. Ez a Licencszerződés a megszűnéséig érvényes.
  - b. Ön megszüntetheti a Licencszerződést, ha ezt a szándékát DIC felé írásban jelzi és ezzel egyidejűleg megsemmisíti a Profil valamennyi, a birtokában lévő vagy az ellenőrzése alatt álló másolatát.
  - c. A DIC előzetes értesítés nélkül megszüntetheti a Licencszerződés, ha Ön nem tartja be annak bármelyik feltételét (akár közvetlenül akár az alkalmazottai vagy a képviselői révén), visszamenő hatállyal a jogsértés idejéig. Ilyen esetben Ön azonnal köteles beszüntetni a Profil használatát és megsemmisíteni a Profil az Ön birtokában lévő vagy az ellenőrzése alatt álló valamennyi másolatát.
  - d. A Licencszerződés a garancia elhárítására (5. rész) és a felelősség korlátozására (6. rész) vonatkozó előírásai hatályban maradnak a Licencszerződés megszűnése után is.
4. A licenc módszer és korlátozások
  - a. Ön egyetlen asztali számítógépre telepítheti és azon használhatja a Profilt; azon feltétel mellett, hogy nem használhatja a Profilt bármilyen hálózaton megosztva, vagy egyidejűleg más számítógépre telepítve, vagy elektronikus úton átküldve más számítógépekre a hálózaton keresztül.
  - b. Ön nem jogosult a Profil másolatait terjeszteni, javítani, megváltoztatni, összevonni, módosítani, adaptálni, tovább licencelni, átruházni, eladni, bérbe vagy ajándékba adni a Profil egészét vagy egy részét, illetve származtatott terméket létrehozni a Profil alapján.
  - c. Ön tudomásul veszi, hogy a Profil nem olyan alkalmazásra lett tervezve, amely bárki halálát vagy sérülését okozhatja és egyetért azzal, hogy nem használja a Profilt ilyen célra.
  - d. Nem használhatja a Profilt bármilyen szoftver vagy egyéb technológia fejlesztésre, amely a Profillal egyező elsődleges funkciót lát, beleértve de nem korlátozva a Profil használatát olyan fejlesztési vagy teszt műveletek során, amelyekből megállapítható hogy egy szoftver vagy más technológia a Profillal egyező módon működik.
  - e. A DIC és a Profilban tartalmazott egyéb védjegyek a DIC védjegyei vagy bejegyzett védjegyei Japánban és/vagy más országokban. Nem távolíthat el a Profilban tartalmazott semmilyen védjegyet, kereskedelmi elnevezést, terméknevet, logót, szerzői jogi vagy tulajdonjogi közleményt, jelmagyarázatot, jelölést vagy címkét. Ez a Licencszerződés nem jogosítja Önt a DIC vagy a licencadói nevének vagy védjegyeinek használatára.
5. A GARANCIA KORLÁTOZÁSA
  - a. A PROFIL DÍJMENTESEN ÉS "AHOGY VAN" ALAPON LETT BIZTOSÍTVA AZ ÖN RÉSZÉRE, A JELEN LICENCSZERZŐDÉS FELTÉTELEI ÉS ELŐÍRÁSAI ALAPJÁN. A DIC NEM BIZTOSÍT MŰSZAKI TÁMOGATÁST, GARANCIÁT VAGY JAVÍTÁST A PROFILHOZ.
  - b. A DIC ELHÁRÍT MINDEN KIFEJEZETT, VÉLELMEZETT VAGY EGYÉB GARANCIÁT, BELEÉRTVE DE NEM KORLÁTOZVA AZ ELADHATÓSÁGRA VAGY EZ EGY ADOTT CÉLRA VALÓ ALKALMASSÁGRA, ILLETVE HARMADIK FÉL JOGAINAK, JOGCÍMEINEK ÉS CSENDES ÉLVEZETÉNEK TISZTELETBEN TARTÁSÁT. A PROFIL HASZNÁLATÁVAL KAPCSOLATOS MINDEN VESZÉLY ESETÉN ÖN VISELI A TELJES FELELŐSSÉGET. A DIC NEM GARANTÁLJA A PROFIL HIBAMENTESSÉGÉT ÉS HIÁNYTALANSÁGÁT, VALAMINT A MEGSZAKÍTÁS NÉLKÜLI MŰKÖDÉSÉT, ÉS ENNÉLFOGVA NEM FELELŐS A HIBÁK VAGY HIÁNYOSSÁGOK DÍJAZÁS ELLENI VAGY INGYENES JAVÍTÁSÁÉRT. AZ ITT TÉTELESEN FELSOROLTAKON KÍVÜL ÖN NEM JOGOSULT EGYÉB ELLENTÉTELEZÉSRE.

6. **A FELELŐSSÉG KORLÁTOZÁSA**  
A DIC ELHÁRÍT MINDEN FELELŐSSÉGET ÖNNEL VAGY HARMADIK FÉLLEL SZEMBEN, BÁRMELY KÖZVETLEN VAGY KÖZVETETT, SPECIÁLIS KÁRÉRT (IDEÉRTVE, DE EZZEL EGYEBEKET NEM KIZÁRVA A HASZNÁLATBÓL VALÓ KIESÉST, ÜZLETI INFORMÁCIÓK ELVESZTÉSÉT, ÜZLETI HASZON ELMARADÁSÁT, ÜZLETI TEVÉKENYSÉG FÉLBESZAKADÁSÁT), BÁRHOGY IS KELETKEZETT ÉS BÁRMELY FELELŐSSÉGI ELMÉLET ALAPJÁN AKÁR A SZERZŐDÉST, SZIGORÚ FELELŐSSÉGET VAGY A VALAKINEK OKOZOTT KÁRT (IDEÉRTVE A GONDATLANSÁGBÓL VAGY EGYÉB MÓDON OKOZOTT KÁRT IS) TEKINTVE, MÉG AKKOR IS, HA ISMERT AZ ILYEN KÁROSODÁS LEHETŐSÉGE.  
A FENTI KORLÁTOZÁSOK A JELEN LICENCSZERZŐDÉS VALAMENNYI TERÜLETÉRE ÉRVÉNYESEK.
7. **Általános**
- a. A jelen Licencszerződés a hatályos Japán törvények alapján készült, a törvények összeférhetlenségének figyelmen kívül hagyásával. Ha a jelen Licencszerződés bármelyik kitételét egy illetékes bíróság hatályon kívül helyezi, az a kitétel a maximálisan megengedett szintig kerül alkalmazásra, a Licencszerződés többi feltétele pedig teljes mértékben hatályos marad. Ön elfogadja a Tokiói Kerületi Bíróság illetékességét a jelen Licencszerződéssel kapcsolatos bármilyen jogvita esetén.
- b. Ez a Licencszerződés a felek közti teljes megállapodást képezi a tárggyal kapcsolatban, és ennél fogva érvénytelenít minden korábbi, akár szóbeli, akár írásbeli megállapodást. Ön elfogadja, hogy a feltételek Ön által írásban adott bármilyen változtatása vagy kiegészítése, illetve az Ön által a licencelt Profillal kapcsolatban kiadott bármilyen dokumentum nem hatályos.
- c. Ha a DIC nem él a jelen Licencszerződés által biztosított jogaival, az nem értelmezhető a jogokról való lemondásként.

## 8.7 Külön értesítés a felhasználónak

A Faxkészülék az 1999/5/EC Európa Tanácsi Határozat alapján pán-európai nyilvános kapcsolású telefonhálózatra (PSTN) csatlakozó egyes terminál engedéllyel rendelkezik. Azonban, az egyes országok telefonhálózatai közötti különbségek miatt, az engedély nem feltétlenül biztosítja a megfelelő működést bármely hálózati terminálponton.

Problémák esetén elsősorban a készülék szállítójához fordulhat.

A készüléken vagy annak adattábláján fel kell tüntetni a CE jelölést. Ezenfelül, a jelölés kell szerepeljen a készülék csomagolásán, ha van ilyen és az azt kísérő dokumentumokon.





---



## Tárgymutató



## 9 Tárgymutató

1 oldalas *4-7, 4-28*

1. tálca *3-19*

1-oldalas/2-oldalas *5-25*

1-re 2 *3-47*

1-re 4 *3-47*

1-re 8 *3-47*

2 oldalas *4-7, 4-28, 4-42*

### A

A dátum/idő szerkesztése *4-17, 4-36*

A fejléc/lábléc szerkesztése *4-37*

A felhasználói fiók regisztrációja *5-7*

A felhasználói fiókban tárolt dokumentumok kezelése *5-37*

A kézikönyvben alkalmazott jelölések *1-5*

A másolás törvényi korlátozása *2-19*

A telefonkönyv szerkesztése *4-57*

ADK *3-28, 3-110*

Alapért.szken. /fax beállítások *6-151*

Alapértelm. fül *3-5, 6-145*

Alapértelmezett címjegyzék *6-147*

Auto papírbeállítás *3-40*

Autom. zoom beállítás *3-42*

Az oldalszámozás szerkesztése *4-17, 4-36*

### Á

Általános dokumentumok *4-41*

Áramforrás *2-18*

Átfedés fájl létrehozása *4-12*

Áthelyez *5-41*

Átviteli beállítások *4-48*

### B

Bázis – Eredeti típusa *6-54*

Bázis fül *4-5, 4-53*

Beállítások fül *4-54*

Befejezés fül *4-9*

Bemelegedés *3-9*

Betűkészlet beállítás *4-18*

Bélyegz./Összeáll. *3-154, 6-61, 6-71*

Bélyegzés *6-75*

Bélyegző/Kompozíció *4-33*

Bélyegző/Kompozíció fül *4-12, 4-53*

Bizalmas felhasználói fiók *6-143*

Biztonsági információ *2-3*

Biztonsági nyomt. felhaszn. fiók *5-44*

Biztonsági nyomtatás *4-25*

Biztonságos nyomtat *4-5*

Borító mód *3-115*

Borító mód fül *4-10*

Borító mód/Fólia kísérőlap *4-31*

Borítólap *4-49*

### C

Cég neve *6-51*

Cím regisztráció *7-7*

Cím szint beállítás *6-143*

Cím/ Felh. fiók *6-105*

Címjegyzék *6-10, 6-39*

Címjegyzék – E-mail *6-106*

Címjegyzék – Fax *6-112*

Címjegyzék – Felhasználói fiók *6-109*

Címjegyzék – FTP *6-120*

Címjegyzék – Internet Fax *6-131*

Címjegyzék – IP-cím fax *6-128*

Címjegyzék – PC (SMB) *6-116*

Címjegyzék – WebDAV *6-124*

Címjegyzék alapért. index *6-146*

Címkeresés – Keresés *6-50*

Címkeresés – Különleges keresés *6-51*

Címz.ellenőrzés&küldés *6-88*

Copies & Pages *4-24*

Csoport *3-53, 3-57, 6-10, 6-134*

### D

Dátum/Idő *4-12, 4-33, 6-71*

Density *6-62*

Digitális aláírás hozzáadása *6-97*

Direct Print *7-6*

Dokum. neve *6-82, 6-89*

Dokumentum küldése *5-30*

Dokumentum mentése *5-15*

Dokumentum nyomtatása *5-18*

Dokumentum részletei *5-42*

Dokumentum törlése *5-40*

Dokumentumok mentése *5-12*

### E

ECM KI *6-87*

Egyedi formátum *4-5*

Egyedi kijelző beállítások *6-145*

Egyedi méret *4-22*

Egyedi oldalméret *4-40*

Egyedi papírformátum *4-22*

Egyéb fül *4-20*

Elnevezés *3-3*

Előnézet *5-43, 6-27*

Előnézet - Állapot megtekintése *6-28*

Előnézet – Oldalak megtekintése *6-27*

Elrendezés (laponkénti oldalak) *4-41*

Elrendezés fül *4-7, 4-53*

Elrendezés/Befejezés *4-28*

Első borító *4-10, 4-31, 4-42*

Eltolás *4-5, 4-25, 4-42, 5-25*

E-mail *6-51*  
 E-mail beáll. *6-89*  
 E-mail beállítások – E-mail szövege (E-mail/I-FAX) *6-137*  
 E-mail beállítások – E-mail tárgya (E-mail/I-FAX) *6-136*  
 E-mail titkosítás *6-97*  
 Encryption Passphrase *4-26*  
 Energiatakarékos *3-11*  
 Eredeti > Másolat beállítások *3-46*  
 Eredeti beáll. *6-83*  
 Eredeti betöltése *3-28*  
 Eredeti mérete *4-5*  
 Eredeti tájolása *1-6, 4-5*  
 Eredeti típusa *3-50, 8-6*  
 Eredetik *3-110*

## É

Élesség *6-64*  
 Élkiemelés *4-18, 4-38, 4-42*  
 Érintőmezős képernyő *3-5*

## F

Fax aktív képernyő *6-148*  
 Fax fejléc beállításai *6-98*  
 Fax fül *4-53*  
 Fax küldés felugró ablak *4-44*  
 Fax művelet *4-44*  
 Fax szám *6-51*  
 Fájltypus *6-57*  
 Fájl-útvonala *6-45, 6-46, 6-48*  
 Fejezet *3-124, 4-7, 4-28*  
 Fejléc/lábléc *4-12, 4-33, 6-77*  
 Fekete tömörítési szint *6-150*  
 Feladat napló *6-50*  
 Feladó *6-90*  
 Felbontás *4-18, 4-42, 6-56*  
 Felh név *6-45, 6-46, 6-48*  
 Felhasználó hitelesítés *3-12, 4-25*  
 Felhasználói beállítás *6-145*  
 Festék takarékos *4-18, 4-42*  
 Festéktakarékos *4-38*  
 Félbehajtás *3-66, 3-67*  
 Fényes mód *4-18, 4-38, 4-42*  
 Figyelmeztető feliratok és címkék *2-15*  
 Fiók *7-5*  
 Foltok eltávolítása *6-86*  
 Forgatás 180° *4-7, 4-28*  
 Fólia kísérlap *4-10, 4-31, 4-42*  
 Fólia választól. *3-112*  
 Főkapcsoló *3-8*  
 FTP TX *6-5*  
 Füzet *4-42*  
 Füzet eredeti *3-146*  
 Füzet oldalbeoszt. *3-152*

## G

G3 FAX *6-8*  
 Gazdagép név *6-45, 6-46, 6-48*  
 Gyors memória TX *6-92*  
 Gyorshívó gomb *6-147*  
 Gyorsmásolat képernyő *3-5*

## H

Hajtás *3-66, 4-9, 4-42*  
 Hajtás & tűzés *4-28*  
 Hátsó borító *4-10, 4-31, 4-42*  
 Háttér eltávolítás *6-64*  
 Helyszükséglet *2-17*  
 Hirdetőtábla felh. fiók *5-10, 6-143*  
 Hitelesítés/Számlakövetés *4-5*  
 Hosszú eredeti *6-83*  
 Hosszú papír *3-91*  
 Hozzáadás a telefonkönyvhöz *4-55*

## I

Ideiglenes leállítás *3-73*  
 Időzített TX *6-94*  
 Ikon *6-108, 6-111, 6-115, 6-119, 6-123, 6-127, 6-130, 6-133, 6-135*  
 Ikonok *3-7*  
 Információ *7-3*  
 Internet fax *6-9*  
 IP-cím fax *6-9*  
 Iratmargó *4-7*

## J

Jegyzet *6-70*  
 Jelszavas TX *6-95*  
 Jelszó *5-23, 6-45, 6-46, 6-48*  
 JPEG tömörítés szintje *6-150*

## K

Keresztnév *6-51*  
 Keret törlése *6-65*  
 Kezelés *3-53, 5-25*  
 Kezelőpanel *3-3*  
 Kép beszúrás *3-121*  
 Kép eltolás *4-28*  
 Kép módosítása *3-149*  
 Képeltolás *4-7*  
 Képernyő *4-42*  
 Képisémelés *3-137*  
 Képtömörítés *4-18*  
 Kézi adatátvitel *6-53*  
 Kézi újratárcsázás *6-99*  
 Kézitálca *3-23*  
 Kiadó tálca *4-30*  
 Kicsit *3-44*  
 Kimenet tálca *4-9, 4-42*  
 Kimeneti módszer *4-5, 4-25, 4-42*  
 Kombináció *4-7, 4-42*

Kombinálási sorrend *5-29*  
 Komm. módszer beállításai *6-92*  
 Kommunikációs beállítás *6-87*  
 Kompakt PDF/XPS tömörítési szint *6-152*  
 Konfigurálás fül *4-54*  
 Könyv törlés *6-67*  
 Könyvmásolás *3-132, 6-66*  
 Kötés helyzete *6-84, 8-6*  
 Kötés tájolója *4-42*  
 Kötési helyzet *4-7, 4-28*  
 Köv. címzett *6-45, 6-47, 6-49*  
 Közép törlés *6-67*  
 Középső kötés/hajtás *5-27*  
 Középső tűzés & Hajtás *3-66*  
 Közös beállítás *4-3, 4-21*  
 Központi tűzés & Hajtás *3-69*  
 Központi tűzés és hajtás *4-9*  
 Közvetl. bemenet *6-91*  
 Közvetlen bemenet – Fax *6-42*  
 Közvetlen bemenet – Felhasználói fiók *6-43*  
 Közvetlen bemenet – FTP *6-46*  
 Közvetlen bemenet – IP-cím fax *6-44*  
 Közvetlen bemenet – PC (SMB) *6-45*  
 Közvetlen bevitel – E-Mail *6-43*  
 Közvetlen bevitel – Web szolgáltatás *6-49*  
 Közvetlen bevitel – WebDAV *6-48*  
 Közvetlen bevitel > Internet Fax *6-43*  
 Küldésidőzítő *4-48*  
 Külföldi TX *6-87*  
 Külön szkenn. *3-31, 6-62*

**L**

Lap beszúrás *3-118*  
 Laponkénti beállítás *4-10, 4-32*  
 Layout direction *4-41*  
 Lekérdezés *6-8*  
 Lekérdezéses RX – Közlemény *6-93*  
 Lekérdezéses RX – Normál *6-93*  
 Lekérdezéses TX – Közlemény *6-96*  
 Lekérdezéses TX – Normál *6-95*  
 Leválogatás *4-5, 4-24, 4-25, 4-41*  
 Lyukasztás *4-9, 4-28, 4-42, 5-26*  
 Lyukasztás – Helyzet beállítása *5-26*  
 Lyukasztási beállítások *3-53, 3-64*

**M**

Másolatok *4-5, 4-24, 4-41, 5-24*  
 Másolatvédelem *4-12, 4-33*  
 Másolás *5-41*  
 Másolásvédelem szerkesztése *4-15, 4-34*  
 Másolóprogram előhívása *3-84*  
 Megszakít *3-80*  
 Memória RX *5-6*  
 Mentés felh. fiókba *3-155, 6-6*  
 Mentés felhasználói fiókba *4-5, 4-25*  
 Mentés felhasználói fiókba/Nyomat *4-5, 4-25*

Menüszerkezet *6-31*  
 Menüszerkezetek *6-101*  
 Minőség *4-38*  
 Minőség beállítása *4-18, 4-38*  
 Minőség fül *4-18*  
 Minta *4-18*  
 Mód tárolás *3-81*  
 Munka *7-4*  
 Működési környezet *2-18*

**N**

Nagyítás/Kicsinyítés beállítások *3-45*  
 Nem szabványos papírfórmátum *3-98*  
 Név *6-51*  
 Név szerk. *5-40*  
 NKT *3-21*  
 Nyilvános/személyes/csoportos felhasználói fiókok *5-8*  
 Nyomat *4-5*  
 Nyomatás *4-25*  
 Nyomatás átfedésben *4-12*  
 Nyomatás típus *4-7, 4-28, 4-42*

**O**

Old. *4-24*  
 Oldalak *4-41*  
 Oldalkombinálás *3-47*  
 Oldalnyomatás *6-81*  
 Oldalszám *4-12, 4-33, 6-73*  
 Orientation *4-23, 4-39*  
 Original Direction *6-84, 8-6*  
 Osztály *6-52*

**Ö**

Összes oldalszám *6-85*

**P**

Page Attributes *4-23, 4-39*  
 Pages per sheet *4-41*  
 Papír *4-39*  
 Papír betöltése *3-19, 3-21, 3-23*  
 Papírbeállítások *3-94*  
 Papírelrendezés *4-9, 4-28*  
 Papírfórmátum *4-5, 4-23*  
 Papírforrás *4-41*  
 Papírkapacitás *3-92*  
 Papírméretetek *3-91*  
 Papírtálca *4-5, 4-30*  
 Papírtálca/Kimenet tálca *4-30*  
 Papírtípus *4-5, 4-30*  
 Papírtípusok *3-92*  
 Paraméterek ismertetése *4-5, 4-23, 4-39*  
 Poszter mód *3-142, 4-28*  
 Profilok kezelése *4-18, 4-38*  
 Program alapért. *6-146*  
 Program feladatok *3-127*  
 Próba nyomatás *4-5, 4-25, 4-42*

**R**

Ref. engedély beállítások *6-143*  
 Referencia *6-45*  
 Részl. keresés *6-91*  
 Részletes beállítások *6-47, 6-48*  
 Részletes keresés *6-41*  
 RX képesség(rendeltetési hely) *6-43*  
 RX kijelző *6-148*

**S**

Scale *4-23, 4-39*  
 Simítás *4-42*  
 SMB TX *6-6*  
 Speciális papír *3-92, 3-106*  
 Súly *3-86*  
 Szabályozási feljegyzések *2-10*  
 Számlakövetés *3-16, 4-25*  
 Szegély *4-41*  
 Szettbe *3-53, 3-56*  
 Szettbe/Csoportba *5-25*  
 Szimplex/Duplex *6-55*  
 Szín *6-63*  
 Szín kiválasztása *4-18, 4-38, 4-42*  
 Színbeállítás *4-38, 4-42*  
 Színbeállítások *4-18*  
 Színes TIFF típus *6-152*  
 Színösszeállítás *4-42*  
 Szkenn. beállít. *6-58*  
 Szkenn. méret *6-69*  
 Szkennelés beállításai *6-54*  
 Szkennelés e-mail-be *6-5*  
 Szkennelés/Fax program *6-138*  
 Szkennelési/fax beállítások *6-145, 6-150*  
 Szótár *8-6*  
 Szöveg *6-90*  
 Szöveg bevitele *8-3*  
 Szövegbevitel *8-3*

**T**

Tárgy *6-89*  
 Tárgyüveg *3-29, 3-111*  
 Telefon felvéve *6-53*  
 Telefonkönyv *4-46, 4-55*  
 Teljes méret *3-43*  
 Tiszta fekete *4-42*  
 Titkosítás *6-58*  
 Titkosított PDF felhaszn. fiók *5-46*  
 Továbbítási felhaszn. fiók *6-143*  
 Továbbítási felhasználói fiók *5-11*  
 Törlés *6-65*  
 Túlméretes papír *3-103*  
 Tűzés *4-9, 4-28, 4-42, 5-25*  
 Tűzés – Helyzet beállítása *5-26*  
 Tűzés beállítások *3-53, 3-60*

TX bélyegző *6-82*  
 TX kijelző *6-148*  
 TWAIN zárolási idő *6-151*

**U**

URL cím beállítás *6-91*

**Ú**

Újraakadás *6-100*  
 Újratárcs. *6-99*  
 Újratárcsázás *6-99*

**Ü**

Üres felh.fiók törlése *5-9*  
 Üres oldalak kihagyása *4-7*

**V**

V.34 KI *6-88*  
 VAGY/ÉS/KEZDETE/VÉGE *6-52*  
 Város *6-51*  
 Vegyes eredetik *6-83, 8-6*  
 Vezetéknév *6-51*  
 Vízjel *4-12*  
 Vízjel szerkesztése *4-14*  
 Vonall. beáll. *6-87*  
 Vonall. választás *6-88*

**Z**

Z-hajtásos eredeti *6-83*  
 Zoom *4-5*  
 Web szolgáltatás *6-7, 6-11*  
 WebDAV TX *6-7*